

**TITLE: Calcoli preliminari di dimensionamento delle strutture**
**AVAILABLE LANGUAGE: IT**

## CALCOLI PRELIMINARI DI DIMENSIONAMENTO DELLE STRUTTURE

Progetto di un impianto fotovoltaico denominato “Fabbrico” di potenza pari a 16.806,24 kWp da realizzarsi nel comune di Fabbrico (RE) e delle relative opere di connessione da realizzarsi nei comuni di Fabbrico (RE), Rio Saliceto (RE) e Carpi (MO)

File: FAB.ENG.REL.004.01\_Calcoli preliminari di dimensionamento delle strutture

REV.	DATE	DESCRIPTION	PREPARED	VERIFIED	APPROVED								
01	23/01/2026	Rev.01	M.Pasciucco	F.Trovati	L.Spaccino								
00	05/02/2025	Emissione definitiva	M.Pasciucco	F.Trovati	L.Spaccino								
<b>CLIENT VALIDATION</b>													
<i>Name</i>		<i>Discipline</i>		<i>PE</i>									
COLLABORATORS		VERIFIED BY		VALIDATE BY									
<b>CLIENT CODE</b>													
<b>IMP.</b>			<b>GROUP.</b>			<b>TYPE</b>			<b>PROGR.</b>			<b>REV</b>	
F	A	B	E	N	G	R	E	L	0	0	4	0	1
<b>CLASSIFICATION</b> <i>For Information or For Validation</i>						<b>UTILIZATION SCOPE</b> <i>Basic Design</i>							
<i>This document is property of ATLAS Solar 13 S.r.l. It is strictly forbidden to reproduce this document, in whole or in part, and to provide to others any related information without the previous written consent by ATLAS Solar 13 S.r.l.</i>													

## Indice

1.0	INDICAZIONI GENERALI .....	4
1.1	STRUTTURA .....	4
1.2	NORME DI CUI È CONSENTITA L'APPLICAZIONE AI SENSI DEL CAP. 12 DEL D.M. 17/01/2018 ..	4
1.3	CARICHI E SOVRACCARICHI .....	5
1.4	TERRENI E FONDAZIONE .....	5
1.5	NORME GENERALI DI RIFERIMENTO .....	5
2.0	DESCRIZIONE GENERALE DEL PROGETTO .....	7
2.1	GENERALITÀ .....	7
2.2	DESCRIZIONE DELLE STRUTTURE TRACKER .....	9
2.2.1	STRUTTURA 1X12 .....	9
2.2.2	STRUTTURA 1X24 .....	12
2.2.3	STRUTTURA 1X48 .....	14
3.0	CARICHI DI PROGETTO .....	17
3.1	GENERALITÀ .....	17
3.2	CARICHI PERMANENTI STRUTTURALE .....	17
3.3	CARICHI PERMANENTI NON STRUTTURALI .....	17
3.4	CARICHI DA NEVE .....	18
3.5	CARICHI DA VENTO .....	19
3.6	AZIONE SISMICA .....	21
3.7	COMBINAZIONI DI CARICO .....	22
4.0	CRITERI DI VERIFICA .....	23
4.1	DI OPERE IN ACCIAIO CON IL METODO DELLE NTC 2018 E DELL'EUROCODICE 3 .....	23
5.0	RISULTATI STRUTTURE TRACKER .....	24
5.1	TRACKER 1X12 – CONFIGURAZIONE A RIPOSO (A = 0°) .....	24
5.1.1	DIAGRAMMI TASSI DI SFRUTTAMENTO .....	24
5.1.2	TABULATI DI CALCOLO .....	26
5.2	TRACKER 1X12 – CONFIGURAZIONE IN ESERCIZIO (A = 60°) .....	42
5.2.1	DIAGRAMMI TASSI DI SFRUTTAMENTO .....	42
5.2.2	TABULATI DI CALCOLO .....	44
5.3	TRACKER 1X24 – CONFIGURAZIONE A RIPOSO (A = 0°) .....	61

5.3.1	DIAGRAMMI TASSI DI SFRUTTAMENTO .....	61
5.3.2	TABULATI DI CALCOLO.....	63
5.4	TRACKER 1X24 - CONFIGURAZIONE IN ESERCIZIO (A = 60°).....	92
5.4.1	DIAGRAMMI TASSI DI SFRUTTAMENTO .....	92
5.4.2	TABULATI DI CALCOLO.....	94
5.5	TRACKER 1X48 - CONFIGURAZIONE A RIPOSO (A = 0°) .....	125
5.5.1	DIAGRAMMI TASSI DI SFRUTTAMENTO .....	125
5.5.2	TABULATI DI CALCOLO.....	127
5.6	TRACKER 1X48 - CONFIGURAZIONE IN ESERCIZIO (A = 60°) .....	181
5.6.1	DIAGRAMMI TASSI DI SFRUTTAMENTO .....	181
5.6.2	TABULATI DI CALCOLO.....	183
6.0	VALUTAZIONE DEI RISULTATI E GIUDIZIONE MOTIVATO SULLA LORO ACCETTABILITA' .....	241
7.0	INFORMAZIONI INTEGRATIVE SULL'USO DEI CODICI DI CALCOLO .....	242

## **1.0 INDICAZIONI GENERALI**

### **1.1 Struttura**

**Legge 5 novembre 1971 N. 1086** - Norme per la disciplina delle opere in conglomerato cementizio armato normale e precompresso ed a struttura metallica.

**Decreto Ministeriale 17/01/2018** - Aggiornamento delle Norme tecniche per le Costruzioni.

**Circolare Esplicativa 21/01/2019** - Istruzioni per l'applicazione dell'aggiornamento delle Norme tecniche per le Costruzioni D.M. 17/01/2018.

### **1.2 Norme di cui è consentita l'applicazione ai sensi del cap. 12 del D.M. 17/01/2018**

**UNI EN 1990: 2006 - Eurocodice 1** - Criteri generali di progettazione strutturale.

**UNI ENV 1991-1-1: 2010; -1-2; 1-3; 1-4; 1.5**; Azioni sulla struttura.

**Eurocodice 2** - Progettazione delle strutture in calcestruzzo.

**UNI ENV 1992-1-1 Parte 1-1**: Regole generali e regole per gli edifici.

**Eurocodice 3** - Progettazione delle strutture in acciaio.

**UNI ENV 1993-1-1 - Parte 1-1**: Regole generali e regole per gli edifici.

**UNI EN 206:2016** - Calcestruzzo. Specificazioni, prestazioni, produzione e conformità.

**Servizio Tecnico Centrale del Ministero dei Lavori Pubblici** - "Linee Guida sul calcestruzzo strutturale"

**Circ. MIN.LL.PP. N.11951 del 14 febbraio 1992** - Circolare illustrativa della legge N. 1086.

### 1.3 Carichi e sovraccarichi

**Decreto Ministeriale 17/01/2018** – Aggiornamento delle Norme tecniche per le Costruzioni.

**Circolare Esplicativa 21/01/2019** – Istruzioni per l'applicazione dell'aggiornamento delle Norme tecniche per le Costruzioni D.M. 17/01/2018.

### 1.4 Terreni e fondazione

**Decreto Ministeriale 17/01/2018** – Aggiornamento delle Norme tecniche per le Costruzioni.

**Circolare Esplicativa 21/01/2019** – Istruzioni per l'applicazione dell'aggiornamento delle Norme tecniche per le Costruzioni D.M. 17/01/2018.

**D.M. 11 marzo 1988** – Norme tecniche riguardanti le indagini sui terreni e sulle rocce, la stabilità dei pendii naturali e delle scarpate, i criteri generali e le prescrizioni per la progettazione, l'esecuzione ed il collaudo delle opere di sostegno delle terre e delle opere di fondazione.

**Circ. MIN.LL.PP. N.30483 del 24 settembre 1988** - Istruzioni riguardanti le indagini sui terreni e sulle rocce, la stabilità dei pendii naturali e delle scarpate, i criteri generali e le prescrizioni per la progettazione, l'esecuzione ed il collaudo delle opere di sostegno delle terre.

### 1.5 Norme generali di riferimento

*"Linee guida in materia di impianti agrivoltaici"*, Ministero della Transizione Ecologica - Dipartimento per l'energia.

LEGGE 29 luglio 2021, n. 108 *"Conversione in legge, con modificazioni, del decreto-legge 31 maggio 2021, n. 77, recante governance del Piano nazionale di ripresa e resilienza e prime misure di rafforzamento delle strutture amministrative e di accelerazione e snellimento delle procedure"*.

*"Consultazione pubblica Misura PNRR Sviluppo Agrivoltaico: Piano di Ripresa e Resilienza, Missione 2 (Rivoluzione verde e Transizione ecologica), Componente 2 (Energia rinnovabile, idrogeno, rete e mobilità sostenibile), Investimento 1.1 (Sviluppo Agrovoltaico)"*.

"*Piano Nazionale Integrato per l'Energia e il Clima 2030 (PNIEC)*", Ministero dello Sviluppo Economico ([PNIEC finale 17012020.pdf \(mise.gov.it\)](#)).

D.Lgs. 8 novembre 2021, n. 199, di recepimento della direttiva UE 2018/2001 del Parlamento europeo e del Consiglio sulla promozione dell'uso dell'energia da fonti rinnovabili (*Direttiva RED II*).

## 2.0 DESCRIZIONE GENERALE DEL PROGETTO

### 2.1 Generalità

La presente relazione riguarda il dimensionamento e le verifiche preliminari delle opere civili previste per l'intervento proposto da Atlas, che ha come oggetto la realizzazione di un impianto di produzione di energia elettrica da fonte solare della potenza nominale massima di 16.806,24 kWp e relative opere di connessione alla rete.

L'impianto fotovoltaico interesserà il Comune di Fabbrico, in provincia di Reggio Emilia, con le opere di connessione alla RTN che interesseranno i territori comunali di Fabbrico (RE), Rio Saliceto (RE) e Carpi (MO).

I criteri generali adottati per lo sviluppo del presente progetto sono in linea con le prescrizioni contenute nel quadro normativo di riferimento per tali interventi.

La presente relazione tecnica ha lo scopo di dimensionamento di massima; pertanto, il calcolo fornisce una prima indicazione per caratterizzare dimensioni, sezioni e caratteristiche dei materiali delle strutture oggetto di progettazione, la presente progettazione dovrà quantomeno essere riverificata nelle successive fasi di ingegneria di concerto ad eventuali integrazioni di indagini e prove geotecniche eseguite per una più completa definizione dei parametri caratteristici del terreno, ed a quanto dichiarato dai produttori/fornitori delle strutture di sostegno dei pannelli fotovoltaici.

In linea generale, si prevede l'infissione delle strutture porta-moduli nel terreno mediante battipalo, per una profondità non inferiore ai 2,5 m, tale lunghezza sarà definita nelle successive fasi di progettazione (ingegneria di dettaglio), a seguito della definizione finale delle caratteristiche tecniche e geometriche della struttura e dell'esecuzione di specifiche prove di campo (pull-out test).

Si specifica, inoltre, che l'eventuale posizionamento di manufatti prefabbricati e di container sarà previsto su elementi prefabbricati che poggiano su platea armata il cui dimensionamento sarà effettuato in fase successiva in accordo alle caratteristiche di calcolo delle cabine prefabbricate.

Nel presente documento si riportano quindi le verifiche lato struttura delle strutture di sostegno tracker.

Si riportano in sintesi le caratteristiche generali inserite nel codice di calcolo:

Intestazione del lavoro	Fabbrico
Tipo di struttura	Nello Spazio
Tipo di analisi	Sismica
Tipo di soluzione	Lineare
Unita' di misura delle forze	daN - kg
Unita' di misura delle lunghezze	cm - m
Normativa	NTC 2018

## 2.2 Descrizione delle strutture tracker

Nel seguito si riporta una breve descrizione delle strutture tracker progettate.

### 2.2.1 Struttura 1x12

La struttura sarà caratterizzata dai seguenti elementi (Vedi Figura 1 e Figura 2):

- 1) Telaio Principale, composto da:
  - a. Montante – sezione IPE 240;
  - b. Trave principale – sezione 150x150x5;
- 2) Travi secondarie porta pannelli – sezione 80x40x5.

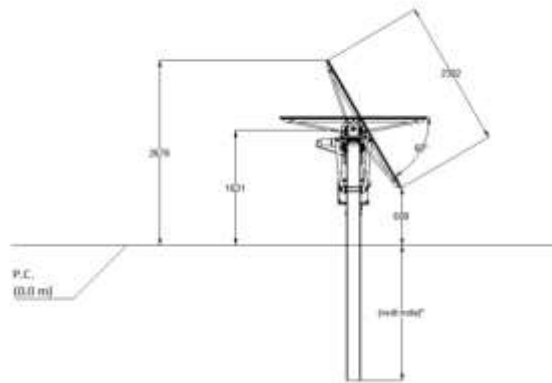

Figure 1: Telaio trasversale Tracker

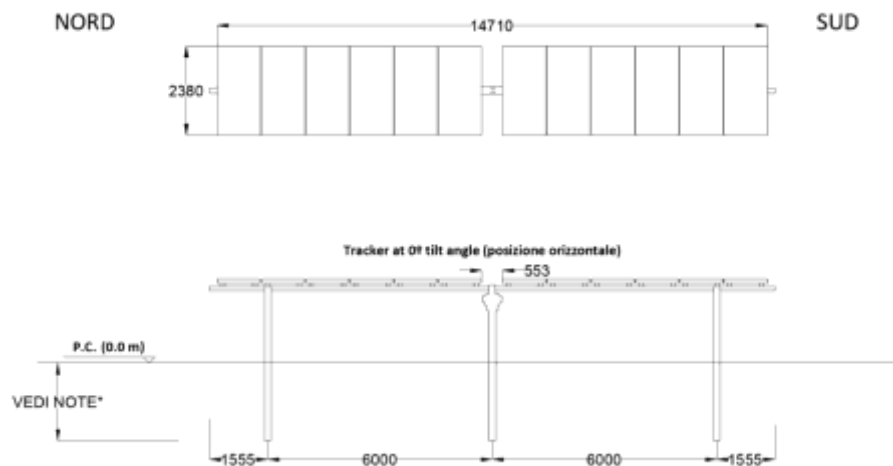

Figure 2: Vista Longitudinale Tracker

Note\* Le dimensioni indicate saranno validate in una fase successiva del progetto (ingegneria di dettaglio) dopo aver definito in maniera definitiva le caratteristiche geometriche e meccaniche delle strutture porta moduli (scelta delle sezioni e del fornitore/produttore) ed eseguito le prove di campo (pull-out test ecc.).

## MODELLI DI CALCOLO

Si è analizzato la struttura nelle due configurazioni tipo:

- Configurazione a riposo: inclinazione pannelli 0°;
- Configurazione in esercizio: inclinazione pannelli a 60°.

Nei calcoli si è considerato che le strutture siano dotate di sensori tali che nella configurazione di esercizio una volta raggiunta la velocità limite del vento di 15 m/s la struttura tracker si posizionerà automaticamente in configurazione di riposo.

Tale valore della velocità del vento dovrà essere validato e confermato dal produttore/fornitore scelto per le strutture tracker nelle successive fasi.

Nel seguito si riportano le immagini dei due modelli di calcolo analizzati.

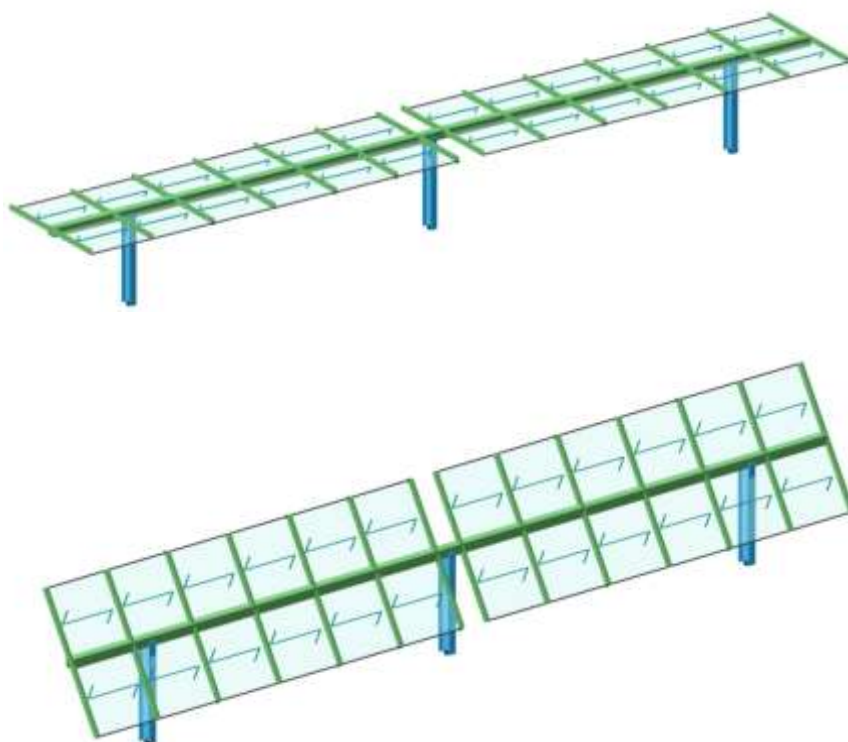

Figure 3: Vista modellazione strutturale: in alto configurazione di riposo, in basso configurazione di esercizio

Tutti gli elementi saranno realizzati con acciaio del tipo S355 (FE 510).

## LISTA MATERIALI UTILIZZATI

Materiale acciaio:

Modulo elastico –  $E = 2.100.000 \text{ daN/cm}^2$

Coefficiente di Poisson –  $\nu = 0,30$



Peso specifico -  $\gamma = 7.850 \text{ daN/m}^3$

## 2.2.2 Struttura 1x24

La struttura sarà caratterizzata dai seguenti elementi (Vedi Figura 4 e Figura 5):

- 1) Telaio Principale, composto da:
  - a. Montante – sezione IPE 240;
  - b. Trave principale – sezione 150x150x5;
- 2) Travi secondarie porta pannelli – sezione 80x40x5.

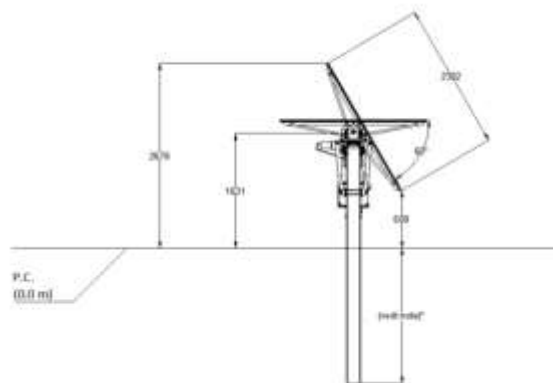

Figure 4: Telaio trasversale Tracker

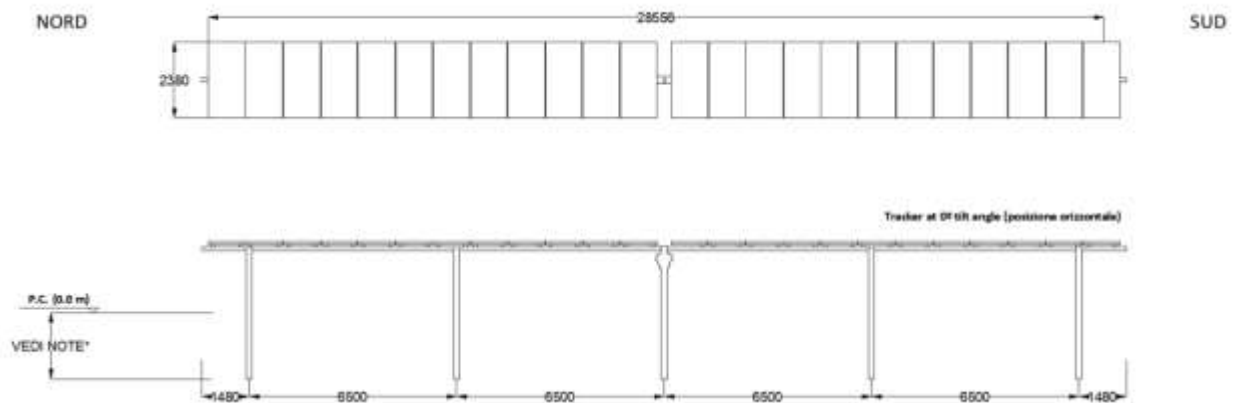

Figure 5: Vista Longitudinale Tracker

Note\* Le dimensioni indicate saranno validate in una fase successiva del progetto (ingegneria di dettaglio) dopo aver definito in maniera definitiva le caratteristiche geometriche e meccaniche delle strutture porta moduli (scelta delle sezioni e del fornitore/produttore) ed eseguito le prove di campo (pull-out test ecc.).

## MODELLI DI CALCOLO

Si è analizzato la struttura nelle due configurazioni tipo:

- Configurazione a riposo: inclinazione pannelli 0°;
- Configurazione in esercizio: inclinazione pannelli a 60°.

Nei calcoli si è considerato che le strutture siano dotate di sensori tali che nella configurazione di esercizio una volta raggiunta la velocità limite di 15 m/s la struttura tracker si posizionerà automaticamente in configurazione di riposo.

Tale valore della velocità del vento dovrà essere validato e confermato dal produttore/fornitore scelto per le strutture tracker nelle successive fasi.

Nel seguito si riportano le immagini dei due modelli di calcolo analizzati.

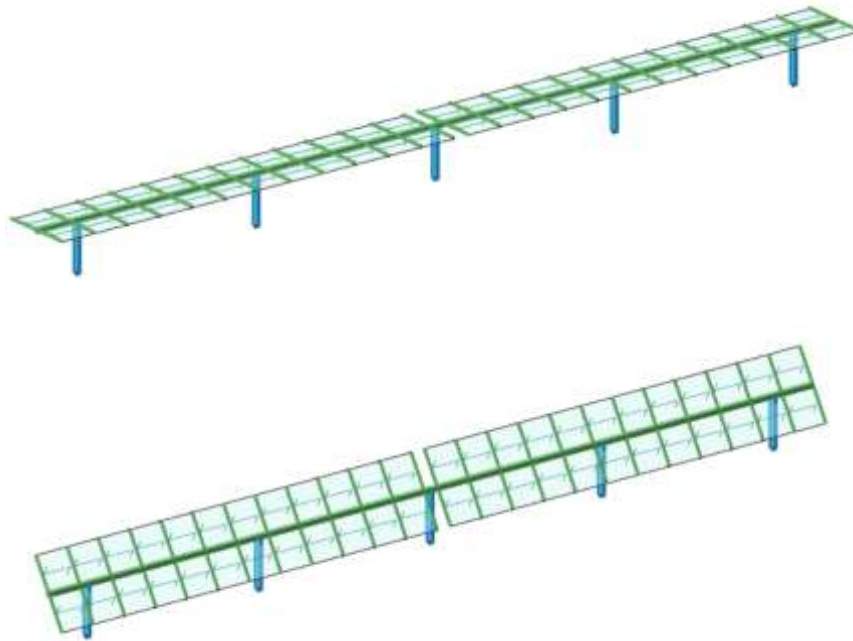

Figure 6: Vista modellazione strutturale: in alto configurazione di riposo, in basso configurazione di esercizio

Tutti gli elementi saranno realizzati con acciaio del tipo S355 (FE 430) o superiori.

## LISTA MATERIALI UTILIZZATI

Materiale acciaio:

Modulo elastico –  $E = 2.100.000 \text{ daN/cm}^2$

Coefficiente di Poisson –  $\nu = 0,30$

Peso specifico –  $\gamma = 7.850 \text{ daN/m}^3$

### 2.2.3 Struttura 1x48

La struttura sarà caratterizzata dai seguenti elementi (Vedi Figura 4 e Figura 5):

- 1) Telaio Principale, composto da:
  - c. Montante – sezione IPE 240;
  - d. Trave principale – sezione 150x150x5;
- 2) Travi secondarie porta pannelli – sezione 80x40x5.

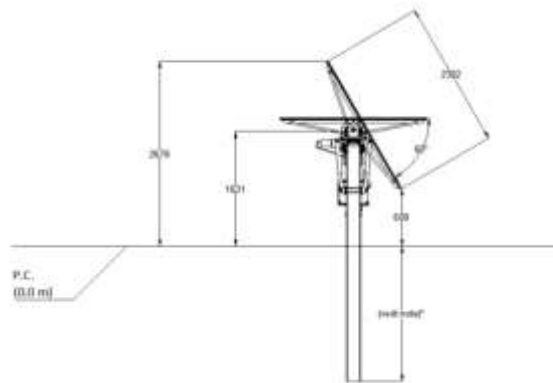

Figure 7: Telaio trasversale

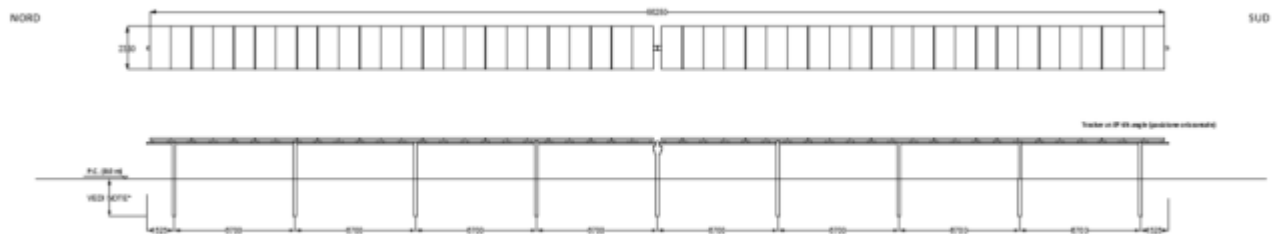

Figure 8: Vista Longitudinale

Note\* Le dimensioni indicate saranno validate in una fase successiva del progetto (ingegneria di dettaglio) dopo aver definito in maniera definitiva le caratteristiche geometriche e meccaniche delle strutture porta moduli (scelta delle sezioni e del fornitore/produttore) ed eseguito le prove di campo (pull-out test ecc.).

## MODELLI DI CALCOLO

Si è analizzato la struttura nelle due configurazioni tipo:

- Configurazione a riposo: inclinazione pannelli 0°;
- Configurazione in esercizio: inclinazione pannelli a 60°.

Nei calcoli si è considerato che le strutture siano dotate di sensori tali che nella configurazione di esercizio una volta raggiunta la velocità limite di 15 m/s la struttura tracker si posizionerà automaticamente in configurazione di riposo.

Tale valore della velocità del vento dovrà essere validato e confermato dal produttore/fornitore scelto per le strutture tracker nelle successive fasi.

Nel seguito si riportano le immagini dei due modelli di calcolo analizzati.

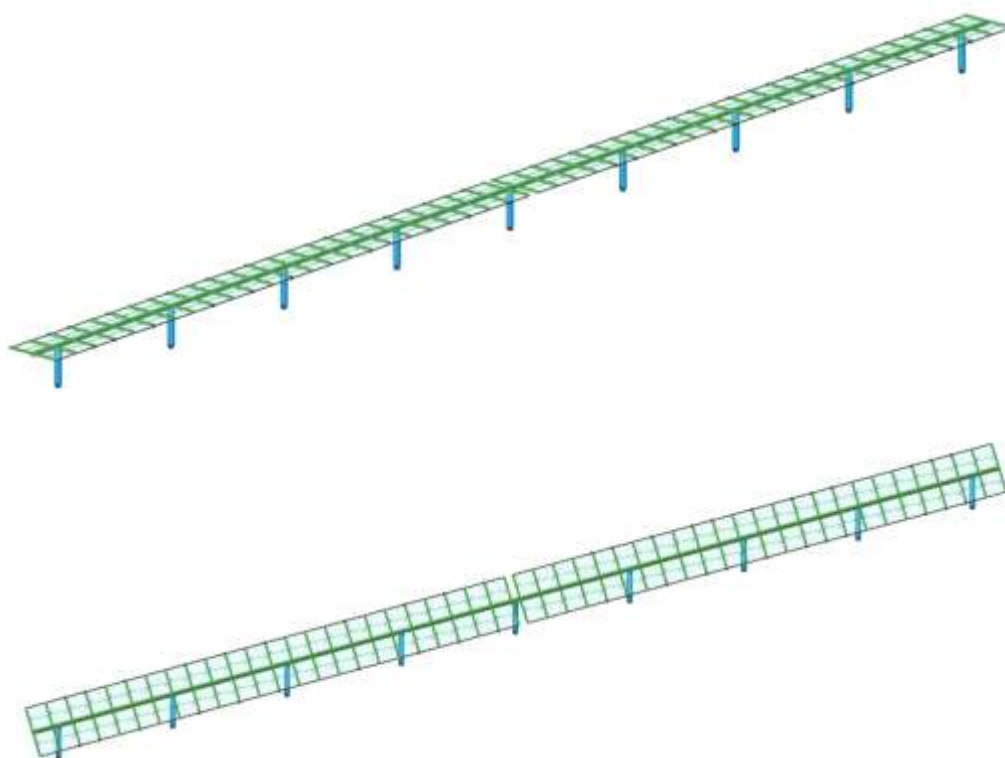

Figure 9: Vista modellazione strutturale: in alto configurazione di riposo, in basso configurazione di esercizio

Tutti gli elementi saranno realizzati con acciaio del tipo S355 (FE 510) o superiori.

## LISTA MATERIALI UTILIZZATI

Materiale acciaio:

Modulo elastico -  $E = 2.100.000 \text{ daN/cm}^2$

Coefficiente di Poisson -  $\nu = 0,30$



Peso specifico -  $\gamma = 7.850 \text{ daN/m}^3$

### 3.0 CARICHI DI PROGETTO

#### 3.1 Generalità

I carichi considerati per la progettazione delle strutture tracker sono:

Carichi permanenti (G):

- Peso Strutture (Carico Permanente Strutturale – G1)
- Peso Moduli (Carico Permanente non Strutturale – G2)

Carichi Variabili (Q):

- Neve
- Vento
- Accidentali
- Azione sismica

#### 3.2 Carichi permanenti strutturale

I pesi propri degli elementi strutturali, quali travi e pilastri, sono stati considerati in automatico dal programma di calcolo.

Si assume il seguente valore per il peso del materiale utilizzato:

- Peso Strutture in acciaio: 7850 daN/m<sup>3</sup>

#### 3.3 Carichi permanenti non strutturali

Nel seguito si riportano i valori dei carichi permanenti non strutturali assunti nel calcolo delle strutture oggetto della presente progettazione.

Per le strutture tracker i carichi permanenti non strutturali assumono i seguenti valori:

- Peso Moduli: 35 daN

### 3.4 Carichi da neve

Il carico provocato dalla presenza della neve agisce in direzione verticale ed è riferito alla proiezione orizzontale della superficie della copertura. Esso è valutato con la seguente espressione:

$$q_s = \mu_i \cdot q_{sk} \cdot C_E \cdot C_t$$

**Provincia** : Fabriano (RE)

**Zona** : I Alpina

**Altitudine** : 20 m s.l.m.

**Valore caratteristico neve al suolo** :  $q_{sk} = 150 \text{ kg/m}^2$

**Coefficiente di esposizione**  $C_E$  : 0,9

**Coefficiente termico**  $C_t$  : 1

**Tipo di copertura**: ad una falda

Si assume che la neve non sia impedita di scivolare.

Se l'estremità più bassa della falda termina con un parapetto, una barriera od altre ostruzioni, allora il coefficiente di forma non potrà essere assunto inferiore a 0,8 indipendentemente dall'angolo  $\alpha$ .

La struttura del tracker può essere assimilata ad una pensilina ad una falda, per tale motivo si può considerare la condizione di carico riportata nella figura, la quale deve essere utilizzata per entrambi i casi di carico, con o senza vento.

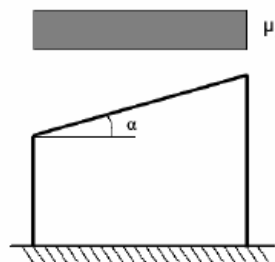

Figure 10: Carico neve per copertura ad una falda

**Carico da neve :**

Per  $\alpha = 0^\circ$  configurazione di riposo

$$q_s(\mu_i=0,8) = 108 \text{ kg/m}^2$$

Si assume un carico pari a **110 kg/m<sup>2</sup>**.

Per  $\alpha = 60^\circ$  configurazione di esercizio

$$q_s(\mu_i=0,0) = 0 \text{ kg/m}^2$$

Si assume cautelativamente un carico pari a **5 kg/m<sup>2</sup>**.

### 3.5 Carichi da vento

La pressione del vento è calcolata secondo l'espressione:

$$p = q_b \cdot c_e \cdot c_p \cdot c_d$$

**Provincia: Fabbrico (RE)**

**Zona: 2**

**Altitudine: 20 m s.l.m**

**Tempo di ritorno  $T_r$ : 50 anni;**

**Distanza dalla costa: entro 120 km dalla costa**

**Classe di rugosità del terreno: D**

**Categoria di esposizione del sito: II**

**Coefficiente topografico  $c_t$ : 1**

**Coefficiente dinamico  $c_d$ : 1**

**Per la configurazione di riposo:**

Velocità di riferimento  $v_b(T_r)$ : 27 m/s

Altezza della costruzione  $h$ : 1,45 m

Pressione cinetica di riferimento  $q_b$ : 39,1 Kg/m<sup>2</sup>

Coefficiente di esposizione  $c_e(z)$ :  $c_e = 1,8$

**Si assume il seguente valore della pressione del vento:**

**$p = 70,4 \text{ daN/m}^2$**

Il riferimento è il p.to C3.3.8.2.1 della Circolare n. 7 del 21.01.2019 per cui risulta (vedi anche figura seguente):

$$\alpha = 0^\circ \quad \varphi = 0$$

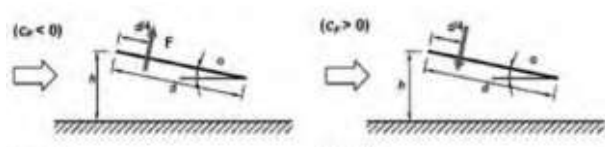
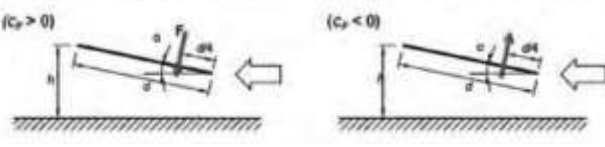
	
<b>Condizione A</b> $c_F = -0,5 - 1,3 \times \alpha / 30 = -0,5$	<b>Condizione B</b> $c_F = 0,2 + \alpha / 30 = 0,2$
	
<b>Condizione C</b>	<b>Condizione D</b>

$$cF = 0,2 + \alpha / 30 = 0,2$$

$$cF = -0,5 - 1,3 \times \alpha / 30 = -0,5$$

Figure 11: Casistiche carico vento per tettoia ad una falda – condizioni di rispo

**Per la configurazione di esercizio:**

Velocità di riferimento  $v_b(Tr)$ : 15 m/s

Altezza della costruzione  $h$ : 2,5 m

Pressione cinetica di riferimento  $q_b$ : 14,1 Kg/m<sup>2</sup>

Coefficiente di esposizione  $c_e(z)$ :  $c_e = 1,8$

**Si assume il seguente valore della pressione del vento:**

**$p = 25,4 \text{ daN/m}^2$**

Il riferimento è il p.to C3.3.8.2.1 della Circolare n. 7 del 21.01.2019 per cui risulta (vedi anche figura seguente):

$$\alpha = 60^\circ \quad \varphi = 0$$

	
<p><b>Condizione A</b></p> $cF = -0,5 - 1,3 \times \alpha / 30 = -3,1$	<p><b>Condizione B</b></p> $cF = 0,2 + \alpha / 30 = 2,2$
	
<p><b>Condizione C</b></p> $cF = 0,2 + \alpha / 30 = 2,2$	<p><b>Condizione D</b></p> $cF = -0,5 - 1,3 \times \alpha / 30 = -3,1$

Figure 12: Casistiche carico vento per tettoia ad una falda – condizioni di esercizio

### 3.6 Azione sismica

Lo spettro di risposta di progetto in accelerazione, a meno del coefficiente  $\gamma_{Rd}$ , è stato determinato nelle seguenti ipotesi:

- Costruzione di tipo 2 – opere ordinarie con vita nominale  $VN = 50$  anni;
- Classe d'uso costruzione IV per cui periodo di riferimento per l'azione sismica  $VR = VN \times CU = 50 \times 2,0 = 100$  anni;
- Categoria di sottosuolo C;
- Categoria topografica T1 per cui  $ST = 1,0$ ;
- Struttura a comportamento non dissipativo

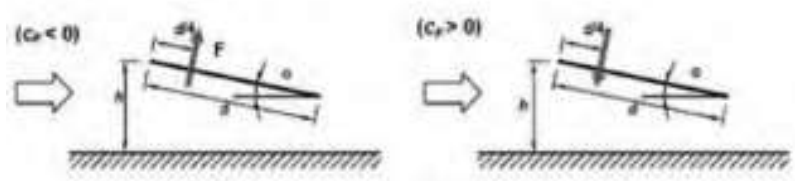
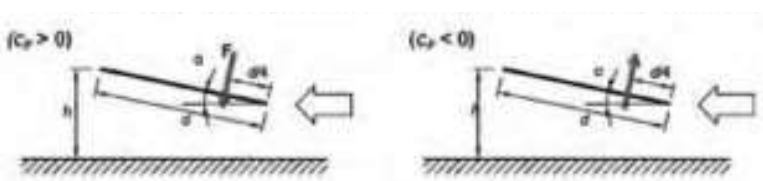
Si riportano di seguito i valori relativi alle azioni sismiche caratteristiche di sito:

Stato limite	ag/g	F0	TC* [s]	q
SLV	0,1862	2,53	0,28	A seconda del tipo di struttura
SLD	0,0661	2,49	0,28	A seconda del tipo di struttura

Essendo:

- ag l'accelerazione orizzontale massima al sito;
- g l'accelerazione di gravità;
- F0 il valore massimo del fattore di amplificazione dello spettro in accelerazione orizzontale;
- TC\* il valore di riferimento per la determinazione del periodo di inizio del tratto a velocità costante dello spettro in accelerazione orizzontale;
- q il fattore di comportamento.



## 4.0 CRITERI DI VERIFICA

### 4.1 DI OPERE IN ACCIAIO CON IL METODO DELLE NTC 2018 E DELL'EUROCODICE 3

Il tabulato riporta una legenda dei parametri di calcolo e di progetto richiamati nel tabulato stesso, le caratteristiche delle sezioni e dei materiali utilizzate e successivamente, in sequenza per ogni asta, le verifiche svolte nelle quali sono riportati:

- numero combinazione di carico;
- sollecitazioni di calcolo a seconda della verifica condotta;
- classe della sezione; non viene riportata se agisce la trazione;
- parametri di calcolo utilizzati nella verifica;
- Verifica svolta con indice di sfruttamento ottenuto come rapporto fra la sollecitazione esterna e la resistenza di progetto.

Se è abilitata la verifica di stabilità per aste consecutive (membrature) viene riportato un ulteriore tabulato riguardante la verifica globale delle aste che costituiscono la membratura; la sola differenza con il precedente riguarda l'indicazione, nel prospetto, della lunghezza totale che influisce sul valore di snellezza e quindi sul risultato finale della verifica.

## 5.0 RISULTATI STRUTTURE TRACKER

### 5.1 Tracker 1x12 – configurazione a riposo ( $\alpha = 0^\circ$ )

#### 5.1.1 Diagrammi tassi di sfruttamento



Diagramma tassi di sfruttamento resistenza aste combo SLU con valore massimo pari a 0,358



Diagramma tassi di sfruttamento stabilità aste combo SLU con valore massimo pari a 0,345

(nota: la dicitura verifiche non effettuate si riferisce ad elementi non sollecitati per i quali non sono necessarie verifiche di stabilità)

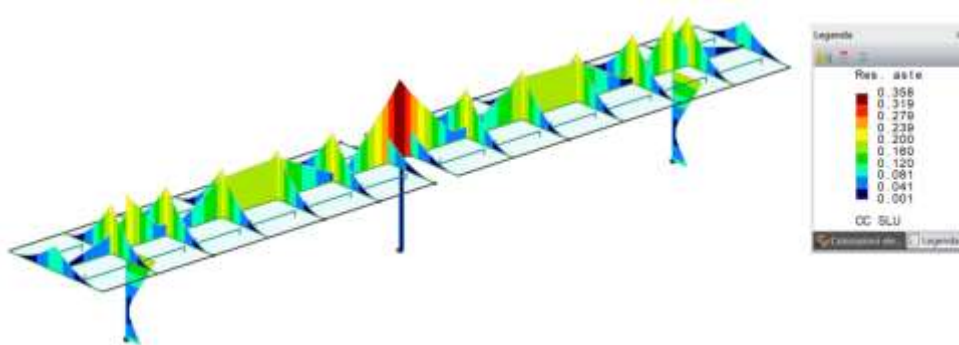

Diagramma tassi di sfruttamento stabilità membrane combo SLU con valore massimo pari a 0,359

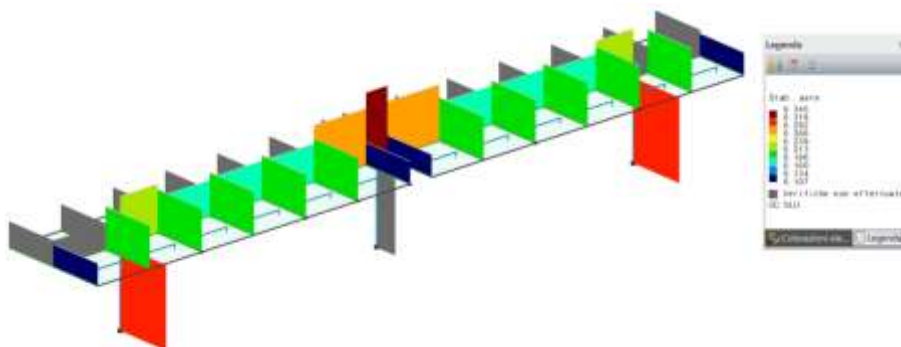
(nota: la dicitura verifiche non effettuate si riferisce ad elementi non sollecitati per i quali non sono necessarie verifiche di stabilità)

Figure 13: Tassi di sfruttamento SLU (Stato limite ultimo)

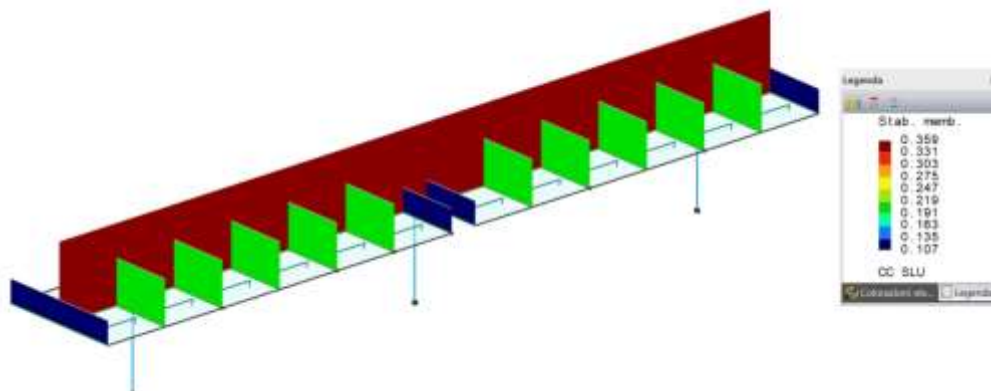

Diagramma tassi di sfruttamento resistenza aste combo SND con valore massimo pari a 0,198



Diagramma tassi di sfruttamento stabilità aste combo SND con valore massimo pari a 0,185

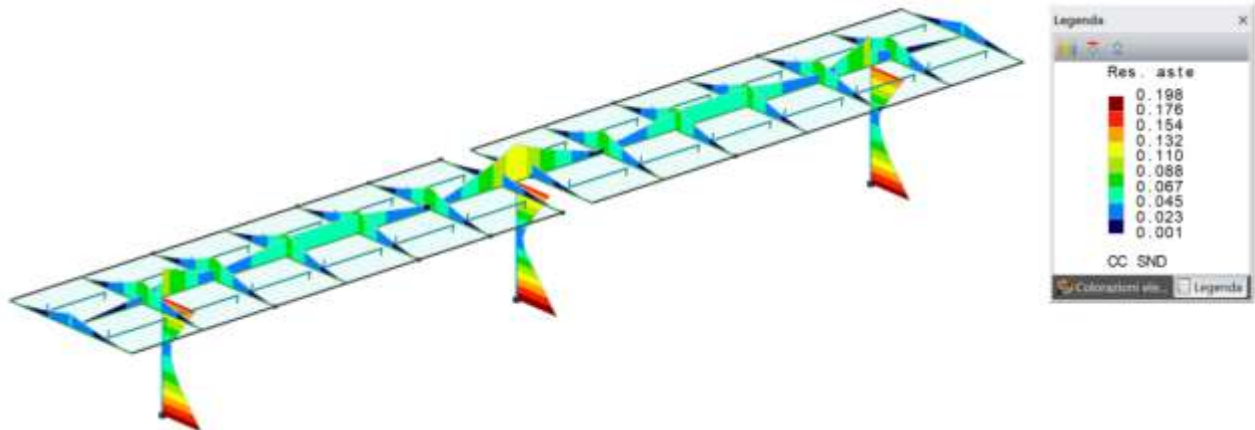

Diagramma tassi di sfruttamento stabilità membrature combo SND con valore massimo pari a 0,127

Figure 14: Tassi di sfruttamento SND (Stato limite di vita non dissipativo)

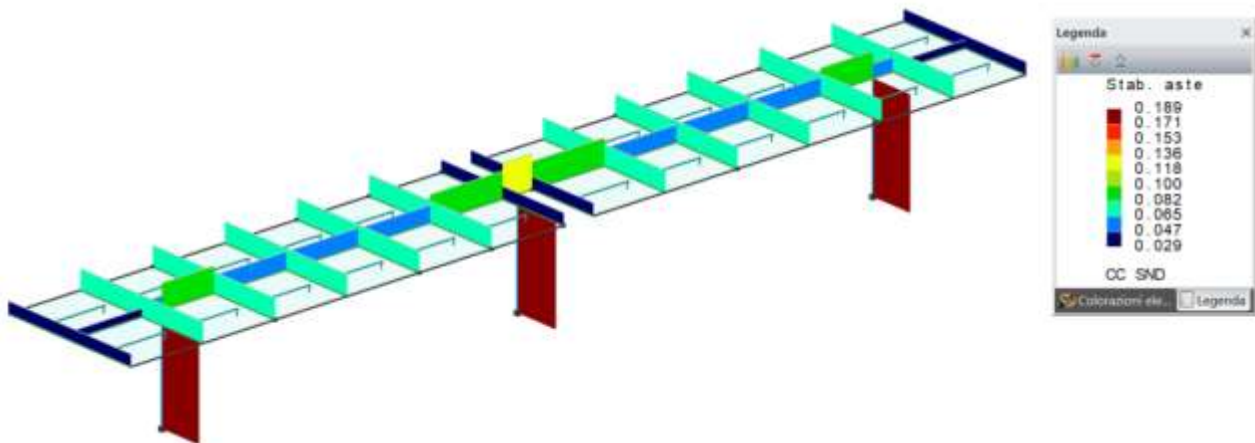

**5.1.2 Tabulati di calcolo**

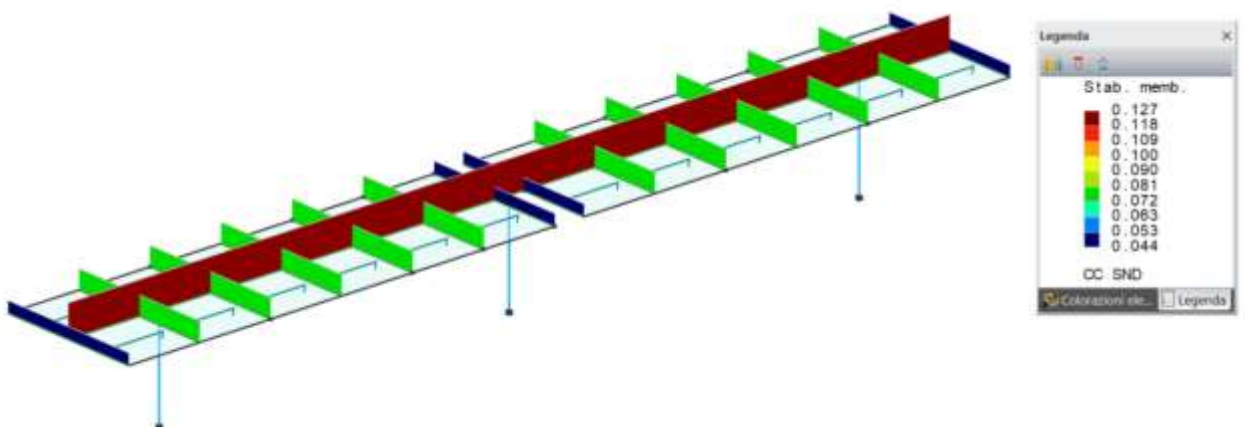
Si riportano i tabulati di calcolo elaborati come output dal programma di calcolo.

**Simbologia**

$\Phi_{LT}$		= Coefficiente $\Phi$ per stabilità laterale membrature inflesse
$\Phi_y$		= Coefficiente $\Phi$ per inflessione intorno all'asse y(c)
$\Phi_z$		= Coefficiente $\Phi$ per inflessione intorno all'asse z(e)
$\alpha_{imp}$		= Coefficiente di imperfezione
$\alpha_{my}, \alpha_{mz}, \alpha_{LT}$		= Coefficienti correttivi per il momento flettente
$\beta_{LT}$		= Coefficiente per calcolo $\Phi_{LT}$
$\chi_{LT}$		= Coefficiente di riduzione per stabilità laterale membrature inflesse
$\chi_y$		= Coefficiente $\chi$ di riduzione per instabilità intorno all'asse y(c)
$\chi_z$		= Coefficiente $\chi$ di riduzione per instabilità intorno all'asse z(e)
$\delta$	<cm>	= Spostamento relativo asta
$\lambda'_y$		= Snellezza adimensionale per inflessione intorno all'asse y(c)
$\lambda'_z$		= Snellezza adimensionale per inflessione intorno all'asse z(e)
$\lambda_{LT}$		= Coefficiente di imperfezione per stabilità laterale membrature inflesse
$\lambda_{LT,0}$		= Coefficiente di imperfezione di confronto per stabilità laterale membrature inflesse
$\lambda_y$		= Snellezza per inflessione intorno all'asse y(c)
$\lambda_z$		= Snellezza per inflessione intorno all'asse z(e)
$\sigma_{TD,max}$	<daN/cmq>	= Tensione ideale massima
$\sigma_M$	<daN/cmq>	= Tensione normale per momento flettente
$\sigma_N$	<daN/cmq>	= Tensione normale per sforzo normale
$\tau$	<daN/cmq>	= Tensione tangenziale per taglio e/o torsione
$\psi$		= Coeff. di correzione momento critico per stabilità laterale membrature inflesse
$A_{eff}$	<cmq>	= Area effettiva per trazione
$A_{net}$	<cmq>	= Area netta per compressione
$A_{area}$	<cmq>	= Area
$A_{tag,y}$	<cmq>	= Area resistente a taglio in dir. Y
$A_{tag,z}$	<cmq>	= Area resistente a taglio in dir. Z
$CC$		= Numero della combinazione delle condizioni di carico elementari
$Cod.$		= Codice
$Curva$		= Curva di instabilità adottata
$D$	<cm>	= Distanza
$F_{yk}$	<daN/cmq>	= Tensione caratteristica di snervamento dell'acciaio
$F_{yt}$	<daN/cmq>	= Tensione caratteristica di rottura
$I_y$	<cm>	= Raggio giratorio d'inerzia rispetto all'asse Y
$I_z$	<cm>	= Raggio giratorio d'inerzia rispetto all'asse Z
$J_0$	<cm6>	= Costante di ingobbamento
$J_y$	<cm4>	= Momento d'inerzia rispetto all'asse Y
$J_z$	<cm4>	= Momento d'inerzia rispetto all'asse Z
$K_{yy}, K_{yz}, K_{zy}, K_{zz}$		= Coefficienti di interazione
$L$	<cm>	= Lunghezza dell'asta
$L_{ec}$	<cm>	= Lunghezza di libera inflessione laterale fra ritegni torsionali
$M, cr$	<daNm>	= Momento critico per instabilità flesso torsionale
$M_{Ny}, c, Rd$	<daNm>	= Resistenza di calcolo a pressoflessione intorno all'asse Y
$M_{Nz}, c, Rd$	<daNm>	= Resistenza di calcolo a pressoflessione intorno all'asse Z
$M_x$	<daNm>	= Momento torcente intorno all'asse X
$M_y$	<daNm>	= Momento flettente intorno all'asse Y
$M_y, Ed$	<daNm>	= Momento flettente di calcolo intorno all'asse Y
$M_y, V, c, Rd$	<daNm>	= Resistenza di calcolo a flessione ridotta per taglio intorno all'asse Y
$M_z$	<daNm>	= Momento flettente intorno all'asse Z
$M_z, Ed$	<daNm>	= Momento flettente di calcolo intorno all'asse Z
$M_z, V, c, Rd$	<daNm>	= Resistenza di calcolo a flessione ridotta per taglio intorno all'asse Z
$N$	<daN>	= Sforzo normale
$N, Ed$	<daN>	= Forza assiale di calcolo
$N_c, Rd$	<daN>	= Resistenza a compressione
$N_{cr,y}$	<daN>	= Sforzo normale critico euleriano per inflessione intorno all'asse y(c)
$N_{cr,z}$	<daN>	= Sforzo normale critico euleriano per inflessione intorno all'asse z(e)
$Sez.$		= Numero della sezione
$Tipo$		= Tipo sezione Rc = Rettangolare cava Is = I stondata
$Tp$		= Tipo di acciaio
$T_y$	<daN>	= Taglio in dir. Y
$T_z$	<daN>	= Taglio in dir. Z
$V, Ed$	<daN>	= Forza di taglio di calcolo
$V_c, Rd$	<daN>	= Resistenza a taglio
$W_y, plas$	<cmc>	= Modulo di resistenza plastico intorno all'asse Y
$W_{ymin}$	<cmc>	= Modulo di resistenza minimo rispetto all'asse Y
$W_z, plas$	<cmc>	= Modulo di resistenza plastico intorno all'asse Z
$W_{zmin}$	<cmc>	= Modulo di resistenza minimo rispetto all'asse Z
$X_l$	<cm>	= Coordinata progressiva (dal nodo iniziale dell'asta) in cui viene effettuato il progetto/verifica
$f$		= Fattore di modifica per il coefficiente di riduzione
$f_{z,g}$	<cm>	= Freccia in direzione Z globale
$f_{z,L}$	<cm>	= Freccia in direzione Z locale
$k_c$		= Coeff. di correzione momento flettente per stabilità laterale membrature inflesse

**Caratteristiche profilati utilizzati**

Sez.	Cod.	Tipo	D <cm>	Area <cmq>	Anet <cmq>	Aeff <cmq>	Jy <cm4>	Jz <cm4>	Iy <cm>	Iz <cm>	Wymin <cmc>	Wzmin <cmc>	Tp	Fyk <daN/cmq>	Fyt <daN/cmq>
1	TRV SEC RHS80x40x5	Rc	--	11.00	11.00	11.00	84.92	26.92	2.78	1.56	21.23	13.46	S355H UNI EN 10210-1	3550.00	5100.00
2	COLL IPE240	Is	--	39.12	39.12	39.12	3891.76	283.63	9.97	2.69	324.31	47.27	S355 UNI EN 10025-2	3550.00	5100.00
3	TRV PRINC SHS150x150x5	Rc	--	29.00	29.00	29.00	1017.42	1017.42	5.92	5.92	135.66	135.66	S355H UNI EN 10210-1	3550.00	5100.00

**Caratteristiche profilati utilizzati**

Sez.	Cod.	Wy, plas <cmc>	Wz, plas <cmc>	Atag, y <cmq>	Atag, z <cmq>	J0 <cm6>
1	TRV SEC RHS80x40x5	27.25	16.25	3.67	7.33	
2	COLL IPE240	368.53	74.08	27.31	19.14	37391.20
3	TRV PRINC SHS150x150x5	157.75	157.75	14.50	14.50	

Asta n. 1 (342 -91) - Sez. 2 (COLL IPE240) - Crit. 1

-----  
 - Verifica in termini tensionali [4.2.4] - CC 5 SND Xl=0.00 - Classe 3  
 Sollecitazioni: N=-593.82 T<sub>x</sub>=71.07 M<sub>y</sub>=116.96 T<sub>y</sub>=-328.58 M<sub>z</sub>=282.12  
 Tensioni:  $\sigma_N=-15.18$   $\sigma_{m,d}=-632.86$   $\tau=0.00$   $\sigma_{max}=-648.04$  (sfrut=0.19)  
 Tensioni:  $\sigma_N=-15.18$   $\sigma_{m,d}=-146.91$   $\tau=18.97$   $\tau_{max}=18.97$  (sfrut=0.01)  
 Tensioni:  $\sigma_N=-15.18$   $\sigma_{m,d}=-632.86$   $\tau=0.00$   $\sigma_{ID,max}=648.04$  (sfrut=0.19)

- Verifica a taglio Dir. Y [4.2.16] - CC 29 SLU Xl=0.00 - Classe 1  
 Sollecitazioni: T<sub>y</sub>=-431.83  
 V,Ed=-431.83 Vc,Rd=53315.70 V,Ed/Vc,Rd=0.01

- Verifica a presso o tenso-flessione retta ZZ (4.2.4.1.2.7) - CC 29 SLU Xl=1.63 - Classe 1  
 Sollecitazioni: N=-2543.05 T<sub>y</sub>=-431.83 M<sub>z</sub>=-473.12  
 Mz,Ed=-473.12 Mz,V,c,Rd=2504.57  
 N,Ed=-2543.05 Nc,Rd=-132254.00 ZZ n=N,Ed/Nc,Rd=0.02 MNz,c,Rd=2504.57 Mz,Ed/MNz,c,Rd=0.19

- Verifica di stabilità aste presso-inflesse (C4.2.4.1.3.3.2) - CC 29 SLU - Classe 3  
 Sollecitazioni: N,Ed=-2608.16 My,Ed=-0.00 Mz,Ed=-473.12 L=1.63  
 amy, amz,  $\alpha_{LT}=0.95, 0.95, 0.95$   
 L<sub>crz</sub>=1.63 Curva b:  $\alpha_{imp}=0.34$  k<sub>c</sub>=0.94  $\psi=2.23$  M<sub>cr</sub>=64961.60  $\lambda_{LT}=0.42$   
 $\lambda_{LT,d}=0.40$   $\Phi_{LT}=0.57$   $\beta_{LT}=0.75$  f=0.98  $\chi_{LT}=1.00$   
 $\lambda_y=16.35$  Ncr,y=3032200.00  $\lambda'_y=0.21$  Curva a:  $\Phi_y=0.52$   $\chi_y=1.00$   
 $\lambda_z=60.57$  Ncr,z=220989.00  $\lambda'_z=0.79$  Curva b:  $\Phi_z=0.91$   $\chi_z=0.73$   
 Kyy, Kyz, Kzy, Kzz=0.95, 0.96, 0.76, 0.96  
 Verifica YY: 0.02+0.28=0.30  
 Verifica ZZ: 0.03+0.28=0.31

- Verifica Spostamento relativo massimo per singola asta - CC 31  
 $\delta=0.05$  (L/3010)

Asta n. 3 (335 -85) - Sez. 2 (COLL IPE240) - Crit. 1

-----  
 - Verifica in termini tensionali [4.2.4] - CC 3 SND Xl=0.00 - Classe 3  
 Sollecitazioni: N=-736.81 T<sub>x</sub>=-106.56 M<sub>y</sub>=-171.70 T<sub>y</sub>=328.06 M<sub>z</sub>=-282.16  
 Tensioni:  $\sigma_N=-18.84$   $\sigma_{m,d}=-649.83$   $\tau=0.00$   $\sigma_{max}=-668.66$  (sfrut=0.20)  
 Tensioni:  $\sigma_N=-18.84$   $\sigma_{m,d}=131.44$   $\tau=18.95$   $\tau_{max}=18.95$  (sfrut=0.01)  
 Tensioni:  $\sigma_N=-18.84$   $\sigma_{m,d}=-649.83$   $\tau=0.00$   $\sigma_{ID,max}=668.66$  (sfrut=0.20)

- Verifica a compressione (4.2.4.1.2.2) - CC 29 SLU Xl=0.00 - Classe 2  
 Sollecitazioni: N=-3550.36  
 Verifica a compressione [4.2.9]  
 N,Ed=-3550.36 Nc,Rd=-132254.00 N,Ed/Nc,Rd=0.03

- Verifica di stabilità (4.2.4.1.3.1)  
 In tutte le CC risulta  $N < 0.04 \cdot N_{cr}$  e quindi non sono necessarie le verifiche di stabilità

- Verifica di stabilità aste presso-inflesse (C4.2.4.1.3.3.2) - CC 1 SND - Classe 3  
 Sollecitazioni: N,Ed=-736.81 My,Ed=171.70 Mz,Ed=-282.16 L=1.63  
 amy, amz,  $\alpha_{LT}=0.95, 0.95, 0.95$   
 L<sub>crz</sub>=1.63 Curva b:  $\alpha_{imp}=0.34$  k<sub>c</sub>=0.94  $\psi=1.76$  M<sub>cr</sub>=51279.60  $\lambda_{LT}=0.47$   
 $\lambda_{LT,d}=0.40$   $\Phi_{LT}=0.60$   $\beta_{LT}=0.75$  f=0.98  $\chi_{LT}=0.99$   
 $\lambda_y=16.35$  Ncr,y=3032200.00  $\lambda'_y=0.21$  Curva a:  $\Phi_y=0.52$   $\chi_y=1.00$   
 $\lambda_z=60.57$  Ncr,z=220989.00  $\lambda'_z=0.79$  Curva b:  $\Phi_z=0.91$   $\chi_z=0.73$   
 Kyy, Kyz, Kzy, Kzz=0.95, 0.95, 0.76, 0.95  
 Verifica YY: 0.01+0.01+0.17=0.19  
 Verifica ZZ: 0.01+0.01+0.17=0.19

Asta n. 5 (344 -92) - Sez. 2 (COLL IPE240) - Crit. 1

-----  
 - Verifica in termini tensionali [4.2.4] - CC 1 SND Xl=0.00 - Classe 3  
 Sollecitazioni: N=-593.82 T<sub>x</sub>=71.07 M<sub>y</sub>=116.96 T<sub>y</sub>=328.58 M<sub>z</sub>=-282.12  
 Tensioni:  $\sigma_N=-15.18$   $\sigma_{m,d}=-632.86$   $\tau=0.00$   $\sigma_{max}=-648.04$  (sfrut=0.19)  
 Tensioni:  $\sigma_N=-15.18$   $\sigma_{m,d}=213.15$   $\tau=18.97$   $\tau_{max}=18.97$  (sfrut=0.01)  
 Tensioni:  $\sigma_N=-15.18$   $\sigma_{m,d}=-632.86$   $\tau=0.00$   $\sigma_{ID,max}=648.04$  (sfrut=0.19)

- Verifica a taglio Dir. Y [4.2.16] - CC 29 SLU Xl=0.00 - Classe 1  
 Sollecitazioni: T<sub>y</sub>=431.83  
 V,Ed=431.83 Vc,Rd=53315.70 V,Ed/Vc,Rd=0.01

- Verifica a presso o tenso-flessione retta ZZ (4.2.4.1.2.7) - CC 29 SLU Xl=1.63 - Classe 1  
 Sollecitazioni: N=-2543.05 T<sub>y</sub>=431.83 M<sub>z</sub>=473.12  
 Mz,Ed=473.12 Mz,V,c,Rd=2504.57  
 N,Ed=-2543.05 Nc,Rd=-132254.00 ZZ n=N,Ed/Nc,Rd=0.02 MNz,c,Rd=2504.57 Mz,Ed/MNz,c,Rd=0.19

- Verifica di stabilità aste presso-inflesse (C4.2.4.1.3.3.2) - CC 29 SLU - Classe 3  
 Sollecitazioni: N,Ed=-2608.16 My,Ed=0.00 Mz,Ed=473.12 L=1.63  
 amy, amz,  $\alpha_{LT}=0.95, 0.95, 0.95$   
 L<sub>crz</sub>=1.63 Curva b:  $\alpha_{imp}=0.34$  k<sub>c</sub>=0.94  $\psi=1.75$  M<sub>cr</sub>=50906.00  $\lambda_{LT}=0.48$   
 $\lambda_{LT,d}=0.40$   $\Phi_{LT}=0.60$   $\beta_{LT}=0.75$  f=0.98  $\chi_{LT}=0.99$   
 $\lambda_y=16.35$  Ncr,y=3032200.00  $\lambda'_y=0.21$  Curva a:  $\Phi_y=0.52$   $\chi_y=1.00$   
 $\lambda_z=60.57$  Ncr,z=220989.00  $\lambda'_z=0.79$  Curva b:  $\Phi_z=0.91$   $\chi_z=0.73$   
 Kyy, Kyz, Kzy, Kzz=0.95, 0.96, 0.76, 0.96  
 Verifica YY: 0.02+0.28=0.30  
 Verifica ZZ: 0.03+0.28=0.31

- Verifica Spostamento relativo massimo per singola asta - CC 31  
 $\delta=0.05$  (L/3010)

Asta n. 101 (-93 -138) - Sez. 3 (TRV PRINC SHS150x150x5) - Crit. 2

-----  
 - Verifica in termini tensionali [4.2.4] - CC 9 SND Xl=1.22 - Classe 3  
 Sollecitazioni: N=-11.07 T<sub>x</sub>=-91.79 M<sub>y</sub>=94.88 T<sub>y</sub>=36.89 M<sub>z</sub>=44.92  
 Tensioni:  $\sigma_N=-0.38$   $\sigma_{m,d}=-103.05$   $\tau=0.00$   $\sigma_{max}=-103.43$  (sfrut=0.03)  
 Tensioni:  $\sigma_N=-0.38$   $\sigma_{m,d}=-30.90$   $\tau=7.12$   $\tau_{max}=7.12$  (sfrut=0.00)  
 Tensioni:  $\sigma_N=-0.38$   $\sigma_{m,d}=-103.05$   $\tau=0.00$   $\sigma_{ID,max}=103.43$  (sfrut=0.03)

- Verifica a taglio Dir. Z [4.2.16] - CC 29 SLU Xl=0.00 - Classe 1



Sollecitazioni:  $T_z=-349.65$   
 $V,Ed=-349.65$   $Vc,Rd=28304.70$   $V,Ed/Vc,Rd=0.01$

- Verifica a flessione e taglio YY[4.2.32] - CC 29 SLU  $Xl=1.22$  - Classe 2  
 Sollecitazioni:  $T_z=-385.68$   $M_y=447.63$   
 $My,Ed=447.63$   $My,V,c,Rd=5333.46$   $My,Ed/My,V,c,Rd=0.08$
- Verifica di stabilità aste presso-inflesse (C4.2.4.1.3.3.2) - CC 9 SND - Classe 3  
 Sollecitazioni:  $N,Ed=-11.07$   $My,Ed=94.88$   $Mz,Ed=44.92$   $L=1.22$   
 $\alpha_{my}, \alpha_{mz}, \alpha_{LT}=0.95, 0.95, 0.95$   
 $\lambda_y=20.55$  Ncr, $y=1422590.00$   $\lambda'_y=0.27$  Curva a:  $\Phi_y=0.54$   $\chi_y=0.98$   
 $\lambda_z=20.55$  Ncr, $z=1422590.00$   $\lambda'_z=0.27$  Curva a:  $\Phi_z=0.54$   $\chi_z=0.98$   
 $K_{yy}, K_{yz}, K_{zy}, K_{zz}=0.95, 0.95, 0.76, 0.95$   
 Verifica YY:  $0.00+0.02+0.01=0.03$   
 Verifica ZZ:  $0.00+0.02+0.01=0.03$

Asta n. 101 (-138 -91) - Sez. 3 (TRV PRINC SHS150x150x5) - Crit. 2

- Verifica in termini tensionali [4.2.4] - CC 9 SND  $Xl=0.34$  - Classe 3  
 Sollecitazioni:  $N=-27.74$   $T_z=-207.04$   $M_y=163.46$   $T_y=92.48$   $M_z=76.13$   
 Tensioni:  $\sigma_N=-0.96$   $\sigma_{m,d}=-176.61$   $\tau=0.00$   $\sigma_{max}=-177.57$  (sfrut=0.05)  
 Tensioni:  $\sigma_N=-0.96$   $\sigma_{m,d}=-52.38$   $\tau=16.05$   $\tau_{max}=16.05$  (sfrut=0.01)  
 Tensioni:  $\sigma_N=-0.96$   $\sigma_{m,d}=-176.61$   $\tau=0.00$   $\sigma_{TD,max}=177.57$  (sfrut=0.05)
- Verifica a taglio Dir. Z [4.2.16] - CC 29 SLU  $Xl=0.34$  - Classe 2  
 Sollecitazioni:  $T_z=-1068.23$   
 $V,Ed=-1068.23$   $Vc,Rd=28304.70$   $V,Ed/Vc,Rd=0.04$
- Verifica a flessione e taglio YY[4.2.32] - CC 29 SLU  $Xl=0.34$  - Classe 2  
 Sollecitazioni:  $T_z=-1068.23$   $M_y=806.47$   
 $My,Ed=806.47$   $My,V,c,Rd=5333.46$   $My,Ed/My,V,c,Rd=0.15$
- Verifica di stabilità aste presso-inflesse (C4.2.4.1.3.3.2) - CC 9 SND - Classe 3  
 Sollecitazioni:  $N,Ed=-27.74$   $My,Ed=163.46$   $Mz,Ed=76.13$   $L=0.34$   
 $\alpha_{my}, \alpha_{mz}, \alpha_{LT}=0.95, 0.95, 0.95$   
 $\lambda_y=5.70$  Ncr, $y=18512800.00$   $\lambda'_y=0.07$  Curva a:  $\Phi_y=0.00$   $\chi_y=1.00$   
 $\lambda_z=5.70$  Ncr, $z=18512800.00$   $\lambda'_z=0.07$  Curva a:  $\Phi_z=0.00$   $\chi_z=1.00$   
 $K_{yy}, K_{yz}, K_{zy}, K_{zz}=0.95, 0.95, 0.76, 0.95$   
 Verifica YY:  $0.00+0.03+0.02=0.05$   
 Verifica ZZ:  $0.00+0.03+0.02=0.04$

Asta n. 101 (-91 -12) - Sez. 3 (TRV PRINC SHS150x150x5) - Crit. 2

- Verifica in termini tensionali [4.2.4] - CC 5 SND  $Xl=0.00$  - Classe 3  
 Sollecitazioni:  $N=-212.54$   $T_z=336.69$   $M_y=417.25$   $T_y=-36.26$   $M_z=22.94$   $M_x=-1.05$   
 Tensioni:  $\sigma_N=-7.33$   $\sigma_{m,d}=-324.49$   $\tau=0.50$   $\sigma_{max}=-331.82$  (sfrut=0.10)  
 Tensioni:  $\sigma_N=-7.33$   $\sigma_{m,d}=15.78$   $\tau=26.60$   $\tau_{max}=26.60$  (sfrut=0.01)  
 Tensioni:  $\sigma_N=-7.33$   $\sigma_{m,d}=-324.49$   $\tau=0.50$   $\sigma_{TD,max}=331.82$  (sfrut=0.10)
- Verifica a taglio Dir. Z [4.2.16] - CC 29 SLU  $Xl=0.00$  - Classe 2  
 Sollecitazioni:  $T_z=1474.82$   
 $V,Ed=1474.82$   $Vc,Rd=28304.70$   $V,Ed/Vc,Rd=0.05$
- Verifica a presso o tenso-flessione retta YY (4.2.4.1.2.7) - CC 29 SLU  $Xl=0.00$  - Classe 2  
 Sollecitazioni:  $N=-431.83$   $T_z=1474.82$   $M_y=1279.59$   
 $My,Ed=1279.59$   $My,V,c,Rd=5333.46$   
 $N,Ed=-431.83$   $Nc,Rd=-98047.60$   $YY$   $n=N,Ed/Nc,Rd=0.00$   $MNy,c,Rd=5333.46$   $My,Ed/MNy,c,Rd=0.24$
- Verifica di stabilità aste presso-inflesse (C4.2.4.1.3.3.2) - CC 29 SLU - Classe 2  
 Sollecitazioni:  $N,Ed=-431.83$   $My,Ed=1279.59$   $L=0.88$   
 $\alpha_{my}, \alpha_{mz}, \alpha_{LT}=0.95, 0.95, 0.95$   
 $\lambda_y=14.86$  Ncr, $y=2723040.00$   $\lambda'_y=0.19$  Curva a:  $\Phi_y=0.00$   $\chi_y=1.00$   
 $\lambda_z=14.86$  Ncr, $z=2723040.00$   $\lambda'_z=0.19$  Curva a:  $\Phi_z=0.00$   $\chi_z=1.00$   
 $K_{yy}, K_{yz}, K_{zy}, K_{zz}=0.95, 0.57, 0.00, 0.95$   
 Verifica YY:  $0.00+0.23=0.23$   
 Verifica ZZ:  $0.00=0.00$

Asta n. 101 (-12 -116) - Sez. 3 (TRV PRINC SHS150x150x5) - Crit. 2

- Verifica in termini tensionali [4.2.4] - CC 9 SND  $Xl=1.22$  - Classe 3  
 Sollecitazioni:  $N=-56.02$   $T_z=117.53$   $M_y=-192.68$   $T_y=-60.06$   $M_z=-103.01$   $M_x=-3.49$   
 Tensioni:  $\sigma_N=-1.93$   $\sigma_{m,d}=-217.97$   $\tau=1.66$   $\sigma_{max}=-219.90$  (sfrut=0.07)  
 Tensioni:  $\sigma_N=-1.93$   $\sigma_{m,d}=-70.87$   $\tau=10.77$   $\tau_{max}=10.77$  (sfrut=0.01)  
 Tensioni:  $\sigma_N=-1.93$   $\sigma_{m,d}=-217.97$   $\tau=1.66$   $\sigma_{TD,max}=219.92$  (sfrut=0.07)
- Verifica a taglio Dir. Z [4.2.16] - CC 29 SLU  $Xl=0.00$  - Classe 2  
 Sollecitazioni:  $T_z=776.22$   
 $V,Ed=776.22$   $Vc,Rd=28304.70$   $V,Ed/Vc,Rd=0.03$
- Verifica a presso o tenso-flessione retta YY (4.2.4.1.2.7) - CC 29 SLU  $Xl=1.22$  - Classe 2  
 Sollecitazioni:  $N=-431.83$   $T_z=740.19$   $M_y=-929.91$   
 $My,Ed=-929.91$   $My,V,c,Rd=5333.46$   
 $N,Ed=-431.83$   $Nc,Rd=-98047.60$   $YY$   $n=N,Ed/Nc,Rd=0.00$   $MNy,c,Rd=5333.46$   $My,Ed/MNy,c,Rd=0.17$
- Verifica di stabilità aste presso-inflesse (C4.2.4.1.3.3.2) - CC 29 SLU - Classe 2  
 Sollecitazioni:  $N,Ed=-431.83$   $My,Ed=-929.91$   $L=1.22$   
 $\alpha_{my}, \alpha_{mz}, \alpha_{LT}=0.95, 0.95, 0.95$   
 $\lambda_y=20.55$  Ncr, $y=1422590.00$   $\lambda'_y=0.27$  Curva a:  $\Phi_y=0.54$   $\chi_y=0.98$   
 $\lambda_z=20.55$  Ncr, $z=1422590.00$   $\lambda'_z=0.27$  Curva a:  $\Phi_z=0.54$   $\chi_z=0.98$   
 $K_{yy}, K_{yz}, K_{zy}, K_{zz}=0.95, 0.57, 0.00, 0.95$   
 Verifica YY:  $0.00+0.17=0.17$   
 Verifica ZZ:  $0.00=0.00$

Asta n. 101 (-116 -13) - Sez. 3 (TRV PRINC SHS150x150x5) - Crit. 2

- Verifica in termini tensionali [4.2.4] - CC 9 SND  $Xl=0.22$  - Classe 3  
 Sollecitazioni:  $N=-75.24$   $T_z=4.92$   $M_y=-194.32$   $T_y=3.99$   $M_z=-102.13$   $M_x=-3.49$   
 Tensioni:  $\sigma_N=-2.59$   $\sigma_{m,d}=-218.53$   $\tau=1.66$   $\sigma_{max}=-221.13$  (sfrut=0.07)  
 Tensioni:  $\sigma_N=-2.59$   $\sigma_{m,d}=-70.27$   $\tau=2.04$   $\tau_{max}=2.04$  (sfrut=0.00)  
 Tensioni:  $\sigma_N=-2.59$   $\sigma_{m,d}=-218.53$   $\tau=1.66$   $\sigma_{TD,max}=221.15$  (sfrut=0.07)

- Verifica a taglio Dir. Z [4.2.16] - CC 29 SLU Xl=0.00 - Classe 2  
 Sollecitazioni:  $T_x=67.63$   
 $V,Ed=67.63$   $Vc,Rd=28304.70$   $V,Ed/Vc,Rd=0.00$
- Verifica a presso o tenso-flessione retta YY (4.2.4.1.2.7) - CC 29 SLU Xl=1.22 - Classe 2  
 Sollecitazioni:  $N=-431.83$   $T_x=31.60$   $M_y=-990.32$   
 $M_y,Ed=-990.32$   $M_y,V,c,Rd=5333.46$   
 $N,Ed=-431.83$   $Nc,Rd=-98047.60$   $YY$   $n=N,Ed/Nc,Rd=0.00$   $MNy,c,Rd=5333.46$   $M_y,Ed/MNy,c,Rd=0.19$
- Verifica di stabilità aste presso-inflesse (C4.2.4.1.3.3.2) - CC 29 SLU - Classe 2  
 Sollecitazioni:  $N,Ed=-431.83$   $M_y,Ed=-990.32$   $L=1.22$   
 $\alpha_{my}, \alpha_{mz}, \alpha_{LT}=0.95, 0.95, 0.95$   
 $\lambda_y=20.55$   $Ncr,y=1422590.00$   $\lambda'_y=0.27$  Curva a:  $\Phi_y=0.54$   $\chi_y=0.98$   
 $\lambda_z=20.55$   $Ncr,z=1422590.00$   $\lambda'_z=0.27$  Curva a:  $\Phi_z=0.54$   $\chi_z=0.98$   
 $K_{yy}, K_{yz}, K_{zy}, K_{zz}=0.95, 0.57, 0.00, 0.95$   
 Verifica YY:  $0.00+0.18=0.18$   
 Verifica ZZ:  $0.00=0.00$
- Asta n. 101 (-13 -86) - Sez. 3 (TRV PRINC SHS150x150x5) - Crit. 2
- Verifica in termini tensionali [4.2.4] - CC 9 SND Xl=0.00 - Classe 3  
 Sollecitazioni:  $N=-94.45$   $T_x=-125.33$   $M_y=-187.93$   $T_y=68.04$   $M_z=-98.16$   $M_x=-3.49$   
 Tensioni:  $\sigma_N=-3.26$   $\sigma_{m,d}=-210.89$   $\tau=1.66$   $\sigma_{max}=-214.15$  (sfrut=0.06)  
 Tensioni:  $\sigma_N=-3.26$   $\sigma_{m,d}=67.53$   $\tau=11.38$   $\tau_{max}=11.38$  (sfrut=0.01)  
 Tensioni:  $\sigma_N=-3.26$   $\sigma_{m,d}=-210.89$   $\tau=1.66$   $\sigma_{TD,max}=214.16$  (sfrut=0.06)
- Verifica a taglio Dir. Z [4.2.16] - CC 29 SLU Xl=1.22 - Classe 2  
 Sollecitazioni:  $T_x=-676.99$   
 $V,Ed=-676.99$   $Vc,Rd=28304.70$   $V,Ed/Vc,Rd=0.02$
- Verifica a presso o tenso-flessione retta YY (4.2.4.1.2.7) - CC 29 SLU Xl=0.00 - Classe 2  
 Sollecitazioni:  $N=-431.83$   $T_x=-640.96$   $M_y=-990.32$   
 $M_y,Ed=-990.32$   $M_y,V,c,Rd=5333.46$   
 $N,Ed=-431.83$   $Nc,Rd=-98047.60$   $YY$   $n=N,Ed/Nc,Rd=0.00$   $MNy,c,Rd=5333.46$   $M_y,Ed/MNy,c,Rd=0.19$
- Verifica di stabilità aste presso-inflesse (C4.2.4.1.3.3.2) - CC 29 SLU - Classe 2  
 Sollecitazioni:  $N,Ed=-431.83$   $M_y,Ed=-990.32$   $L=1.22$   
 $\alpha_{my}, \alpha_{mz}, \alpha_{LT}=0.95, 0.95, 0.95$   
 $\lambda_y=20.56$   $Ncr,y=1422590.00$   $\lambda'_y=0.27$  Curva a:  $\Phi_y=0.54$   $\chi_y=0.98$   
 $\lambda_z=20.56$   $Ncr,z=1422590.00$   $\lambda'_z=0.27$  Curva a:  $\Phi_z=0.54$   $\chi_z=0.98$   
 $K_{yy}, K_{yz}, K_{zy}, K_{zz}=0.95, 0.57, 0.00, 0.95$   
 Verifica YY:  $0.00+0.18=0.18$   
 Verifica ZZ:  $0.00=0.00$
- Asta n. 101 (-86 -15) - Sez. 3 (TRV PRINC SHS150x150x5) - Crit. 2
- Verifica in termini tensionali [4.2.4] - CC 9 SND Xl=1.22 - Classe 3  
 Sollecitazioni:  $N=-113.67$   $T_x=-288.34$   $M_y=315.71$   $T_y=132.08$   $M_z=145.49$   $M_x=-3.49$   
 Tensioni:  $\sigma_N=-3.92$   $\sigma_{m,d}=-339.98$   $\tau=1.66$   $\sigma_{max}=-343.90$  (sfrut=0.10)  
 Tensioni:  $\sigma_N=-3.92$   $\sigma_{m,d}=-100.10$   $\tau=24.02$   $\tau_{max}=24.02$  (sfrut=0.01)  
 Tensioni:  $\sigma_N=-3.92$   $\sigma_{m,d}=-339.98$   $\tau=1.66$   $\sigma_{TD,max}=343.91$  (sfrut=0.10)
- Verifica a taglio Dir. Z [4.2.16] - CC 29 SLU Xl=1.22 - Classe 2  
 Sollecitazioni:  $T_x=-1385.58$   
 $V,Ed=-1385.58$   $Vc,Rd=28304.70$   $V,Ed/Vc,Rd=0.05$
- Verifica a presso o tenso-flessione retta YY (4.2.4.1.2.7) - CC 29 SLU Xl=1.22 - Classe 2  
 Sollecitazioni:  $N=-431.83$   $T_x=-1385.58$   $M_y=1476.98$   
 $M_y,Ed=1476.98$   $M_y,V,c,Rd=5333.46$   
 $N,Ed=-431.83$   $Nc,Rd=-98047.60$   $YY$   $n=N,Ed/Nc,Rd=0.00$   $MNy,c,Rd=5333.46$   $M_y,Ed/MNy,c,Rd=0.28$
- Verifica di stabilità aste presso-inflesse (C4.2.4.1.3.3.2) - CC 29 SLU - Classe 2  
 Sollecitazioni:  $N,Ed=-431.83$   $M_y,Ed=1476.98$   $L=1.22$   
 $\alpha_{my}, \alpha_{mz}, \alpha_{LT}=0.95, 0.95, 0.95$   
 $\lambda_y=20.55$   $Ncr,y=1422590.00$   $\lambda'_y=0.27$  Curva a:  $\Phi_y=0.54$   $\chi_y=0.98$   
 $\lambda_z=20.55$   $Ncr,z=1422590.00$   $\lambda'_z=0.27$  Curva a:  $\Phi_z=0.54$   $\chi_z=0.98$   
 $K_{yy}, K_{yz}, K_{zy}, K_{zz}=0.95, 0.57, 0.00, 0.95$   
 Verifica YY:  $0.00+0.26=0.26$   
 Verifica ZZ:  $0.00=0.00$
- Asta n. 101 (-15 -85) - Sez. 3 (TRV PRINC SHS150x150x5) - Crit. 2
- Verifica in termini tensionali [4.2.4] - CC 9 SND Xl=0.25 - Classe 3  
 Sollecitazioni:  $N=-125.14$   $T_x=-358.10$   $M_y=404.53$   $T_y=170.32$   $M_z=188.07$   $M_x=-3.49$   
 Tensioni:  $\sigma_N=-4.32$   $\sigma_{m,d}=-436.84$   $\tau=1.66$   $\sigma_{max}=-441.15$  (sfrut=0.13)  
 Tensioni:  $\sigma_N=-4.32$   $\sigma_{m,d}=-129.39$   $\tau=29.43$   $\tau_{max}=29.43$  (sfrut=0.02)  
 Tensioni:  $\sigma_N=-4.32$   $\sigma_{m,d}=-436.84$   $\tau=1.66$   $\sigma_{TD,max}=441.16$  (sfrut=0.13)
- Verifica a taglio Dir. Z [4.2.16] - CC 29 SLU Xl=0.25 - Classe 2  
 Sollecitazioni:  $T_x=-1742.63$   
 $V,Ed=-1742.63$   $Vc,Rd=28304.70$   $V,Ed/Vc,Rd=0.06$
- Verifica a presso o tenso-flessione retta YY (4.2.4.1.2.7) - CC 29 SLU Xl=0.25 - Classe 2  
 Sollecitazioni:  $N=-431.83$   $T_x=-1742.63$   $M_y=1911.72$   
 $M_y,Ed=1911.72$   $M_y,V,c,Rd=5333.46$   
 $N,Ed=-431.83$   $Nc,Rd=-98047.60$   $YY$   $n=N,Ed/Nc,Rd=0.00$   $MNy,c,Rd=5333.46$   $M_y,Ed/MNy,c,Rd=0.36$
- Verifica di stabilità aste presso-inflesse (C4.2.4.1.3.3.2) - CC 29 SLU - Classe 2  
 Sollecitazioni:  $N,Ed=-431.83$   $M_y,Ed=1911.72$   $L=0.25$   
 $\alpha_{my}, \alpha_{mz}, \alpha_{LT}=0.95, 0.95, 0.95$   
 $\lambda_y=4.22$   $Ncr,y=33738900.00$   $\lambda'_y=0.06$  Curva a:  $\Phi_y=0.00$   $\chi_y=1.00$   
 $\lambda_z=4.22$   $Ncr,z=33738900.00$   $\lambda'_z=0.06$  Curva a:  $\Phi_z=0.00$   $\chi_z=1.00$   
 $K_{yy}, K_{yz}, K_{zy}, K_{zz}=0.95, 0.57, 0.00, 0.95$   
 Verifica YY:  $0.00+0.34=0.34$   
 Verifica ZZ:  $0.00=0.00$
- Asta n. 102 (-85 203) - Sez. 3 (TRV PRINC SHS150x150x5) - Crit. 2
- Verifica in termini tensionali [4.2.4] - CC 11 SND Xl=0.00 - Classe 3

Sollecitazioni: N=-125.14 T<sub>z</sub>=358.10 M<sub>y</sub>=404.53 T<sub>y</sub>=-170.32 M<sub>z</sub>=188.07 M<sub>x</sub>=3.49  
 Tensioni:  $\sigma_N=-4.32$   $\sigma_{m,d}=-436.84$   $\tau=1.66$   $\sigma_{max}=-441.15$  (sfrut=0.13)  
 Tensioni:  $\sigma_N=-4.32$   $\sigma_{m,d}=-129.39$   $\tau=29.43$   $\tau_{max}=29.43$  (sfrut=0.02)  
 Tensioni:  $\sigma_N=-4.32$   $\sigma_{m,d}=-436.84$   $\tau=1.66$   $\sigma_{TD,max}=441.16$  (sfrut=0.13)

- Verifica a taglio Dir. Z [4.2.16] - CC 29 SLU Xl=0.00 - Classe 2  
 Sollecitazioni: T<sub>z</sub>=1742.63  
 V,Ed=1742.63 Vc,Rd=28304.70 V,Ed/Vc,Rd=0.06

- Verifica a presso o tenso-flessione retta YY (4.2.4.1.2.7) - CC 29 SLU Xl=0.00 - Classe 2  
 Sollecitazioni: N=-431.83 T<sub>z</sub>=1742.63 M<sub>y</sub>=1911.72  
 My,Ed=1911.72 My,V,c,Rd=5333.46  
 N,Ed=-431.83 Nc,Rd=-98047.60 YY n=N,Ed/Nc,Rd=0.00 MNy,c,Rd=5333.46 My,Ed/MNy,c,Rd=0.36

- Verifica di stabilità aste presso-inflesse (C4.2.4.1.3.3.2) - CC 29 SLU - Classe 2  
 Sollecitazioni: N,Ed=-431.83 My,Ed=1911.72 L=0.25  
 amy, amz,  $\alpha_{LT}=0.95, 0.95, 0.95$   
 $\lambda_y=4.22$  Ncr,y=33739400.00  $\lambda'_y=0.06$  Curva a:  $\Phi_y=0.00$   $\chi_y=1.00$   
 $\lambda_z=4.22$  Ncr,z=33739400.00  $\lambda'_z=0.06$  Curva a:  $\Phi_z=0.00$   $\chi_z=1.00$   
 Kyy, Kyz, Kzy, Kzz=0.95, 0.57, 0.00, 0.95  
 Verifica YY: 0.00+0.34=0.34  
 Verifica ZZ: 0.00=0.00

Asta n. 102 (203 -26) - Sez. 3 (TRV PRINC SHS150x150x5) - Crit. 2

- Verifica in termini tensionali [4.2.4] - CC 11 SND Xl=0.00 - Classe 3  
 Sollecitazioni: N=-113.67 T<sub>z</sub>=288.34 M<sub>y</sub>=315.71 T<sub>y</sub>=-132.08 M<sub>z</sub>=145.49 M<sub>x</sub>=3.49  
 Tensioni:  $\sigma_N=-3.92$   $\sigma_{m,d}=-339.98$   $\tau=1.66$   $\sigma_{max}=-343.90$  (sfrut=0.10)  
 Tensioni:  $\sigma_N=-3.92$   $\sigma_{m,d}=-100.10$   $\tau=24.02$   $\tau_{max}=24.02$  (sfrut=0.01)  
 Tensioni:  $\sigma_N=-3.92$   $\sigma_{m,d}=-339.98$   $\tau=1.66$   $\sigma_{TD,max}=343.91$  (sfrut=0.10)

- Verifica a taglio Dir. Z [4.2.16] - CC 29 SLU Xl=0.00 - Classe 2  
 Sollecitazioni: T<sub>z</sub>=1385.58  
 V,Ed=1385.58 Vc,Rd=28304.70 V,Ed/Vc,Rd=0.05

- Verifica a presso o tenso-flessione retta YY (4.2.4.1.2.7) - CC 29 SLU Xl=0.00 - Classe 2  
 Sollecitazioni: N=-431.83 T<sub>z</sub>=1385.58 M<sub>y</sub>=1476.99  
 My,Ed=1476.99 My,V,c,Rd=5333.46  
 N,Ed=-431.83 Nc,Rd=-98047.60 YY n=N,Ed/Nc,Rd=0.00 MNy,c,Rd=5333.46 My,Ed/MNy,c,Rd=0.28

- Verifica di stabilità aste presso-inflesse (C4.2.4.1.3.3.2) - CC 29 SLU - Classe 2  
 Sollecitazioni: N,Ed=-431.83 My,Ed=1476.99 L=1.22  
 amy, amz,  $\alpha_{LT}=0.95, 0.95, 0.95$   
 $\lambda_y=20.56$  Ncr,y=1422590.00  $\lambda'_y=0.27$  Curva a:  $\Phi_y=0.54$   $\chi_y=0.98$   
 $\lambda_z=20.56$  Ncr,z=1422590.00  $\lambda'_z=0.27$  Curva a:  $\Phi_z=0.54$   $\chi_z=0.98$   
 Kyy, Kyz, Kzy, Kzz=0.95, 0.57, 0.00, 0.95  
 Verifica YY: 0.00+0.26=0.27  
 Verifica ZZ: 0.00=0.00

Asta n. 102 (-26 -18) - Sez. 3 (TRV PRINC SHS150x150x5) - Crit. 2

- Verifica in termini tensionali [4.2.4] - CC 11 SND Xl=1.22 - Classe 3  
 Sollecitazioni: N=-94.45 T<sub>z</sub>=125.33 M<sub>y</sub>=-187.93 T<sub>y</sub>=-68.04 M<sub>z</sub>=-98.16 M<sub>x</sub>=3.49  
 Tensioni:  $\sigma_N=-3.26$   $\sigma_{m,d}=-210.89$   $\tau=1.66$   $\sigma_{max}=-214.15$  (sfrut=0.06)  
 Tensioni:  $\sigma_N=-3.26$   $\sigma_{m,d}=67.53$   $\tau=11.38$   $\tau_{max}=11.38$  (sfrut=0.01)  
 Tensioni:  $\sigma_N=-3.26$   $\sigma_{m,d}=-210.89$   $\tau=1.66$   $\sigma_{TD,max}=214.16$  (sfrut=0.06)

- Verifica a taglio Dir. Z [4.2.16] - CC 29 SLU Xl=0.00 - Classe 2  
 Sollecitazioni: T<sub>z</sub>=676.99  
 V,Ed=676.99 Vc,Rd=28304.70 V,Ed/Vc,Rd=0.02

- Verifica a presso o tenso-flessione retta YY (4.2.4.1.2.7) - CC 29 SLU Xl=1.22 - Classe 2  
 Sollecitazioni: N=-431.83 T<sub>z</sub>=640.96 M<sub>y</sub>=-990.32  
 My,Ed=-990.32 My,V,c,Rd=5333.46  
 N,Ed=-431.83 Nc,Rd=-98047.60 YY n=N,Ed/Nc,Rd=0.00 MNy,c,Rd=5333.46 My,Ed/MNy,c,Rd=0.19

- Verifica di stabilità aste presso-inflesse (C4.2.4.1.3.3.2) - CC 29 SLU - Classe 2  
 Sollecitazioni: N,Ed=-431.83 My,Ed=-990.32 L=1.22  
 amy, amz,  $\alpha_{LT}=0.95, 0.95, 0.95$   
 $\lambda_y=20.55$  Ncr,y=1422590.00  $\lambda'_y=0.27$  Curva a:  $\Phi_y=0.54$   $\chi_y=0.98$   
 $\lambda_z=20.55$  Ncr,z=1422590.00  $\lambda'_z=0.27$  Curva a:  $\Phi_z=0.54$   $\chi_z=0.98$   
 Kyy, Kyz, Kzy, Kzz=0.95, 0.57, 0.00, 0.95  
 Verifica YY: 0.00+0.18=0.18  
 Verifica ZZ: 0.00=0.00

Asta n. 102 (-18 -120) - Sez. 3 (TRV PRINC SHS150x150x5) - Crit. 2

- Verifica in termini tensionali [4.2.4] - CC 11 SND Xl=1.00 - Classe 3  
 Sollecitazioni: N=-75.24 T<sub>z</sub>=-4.92 M<sub>y</sub>=-194.32 T<sub>y</sub>=-3.99 M<sub>z</sub>=-102.13 M<sub>x</sub>=3.49  
 Tensioni:  $\sigma_N=-2.59$   $\sigma_{m,d}=-218.53$   $\tau=1.66$   $\sigma_{max}=-221.13$  (sfrut=0.07)  
 Tensioni:  $\sigma_N=-2.59$   $\sigma_{m,d}=-70.27$   $\tau=2.04$   $\tau_{max}=2.04$  (sfrut=0.00)  
 Tensioni:  $\sigma_N=-2.59$   $\sigma_{m,d}=-218.53$   $\tau=1.66$   $\sigma_{TD,max}=221.15$  (sfrut=0.07)

- Verifica a taglio Dir. Z [4.2.16] - CC 29 SLU Xl=1.22 - Classe 2  
 Sollecitazioni: T<sub>z</sub>=-67.63  
 V,Ed=-67.63 Vc,Rd=28304.70 V,Ed/Vc,Rd=0.00

- Verifica a presso o tenso-flessione retta YY (4.2.4.1.2.7) - CC 29 SLU Xl=0.00 - Classe 2  
 Sollecitazioni: N=-431.83 T<sub>z</sub>=-31.60 M<sub>y</sub>=-990.32  
 My,Ed=-990.32 My,V,c,Rd=5333.46  
 N,Ed=-431.83 Nc,Rd=-98047.60 YY n=N,Ed/Nc,Rd=0.00 MNy,c,Rd=5333.46 My,Ed/MNy,c,Rd=0.19

- Verifica di stabilità aste presso-inflesse (C4.2.4.1.3.3.2) - CC 29 SLU - Classe 2  
 Sollecitazioni: N,Ed=-431.83 My,Ed=-990.32 L=1.22  
 amy, amz,  $\alpha_{LT}=0.95, 0.95, 0.95$   
 $\lambda_y=20.56$  Ncr,y=1422590.00  $\lambda'_y=0.27$  Curva a:  $\Phi_y=0.54$   $\chi_y=0.98$   
 $\lambda_z=20.56$  Ncr,z=1422590.00  $\lambda'_z=0.27$  Curva a:  $\Phi_z=0.54$   $\chi_z=0.98$   
 Kyy, Kyz, Kzy, Kzz=0.95, 0.57, 0.00, 0.95  
 Verifica YY: 0.00+0.18=0.18  
 Verifica ZZ: 0.00=0.00

Asta n. 102 (-120 -32) - Sez. 3 (TRV PRINC SHS150x150x5) - Crit. 2

-----  
 - Verifica in termini tensionali [4.2.4] - CC 11 SND Xl=0.00 - Classe 3  
 Sollecitazioni: N=-56.02 T<sub>z</sub>=-117.53 M<sub>y</sub>=-192.68 T<sub>y</sub>=60.06 M<sub>z</sub>=-103.01 M<sub>x</sub>=3.49  
 Tensioni: σ<sub>N</sub>=-1.93 σ<sub>m,d</sub>=-217.97 τ=1.66 σ<sub>max</sub>=-219.90 (sfrut=0.07)  
 Tensioni: σ<sub>N</sub>=-1.93 σ<sub>m,d</sub>=-70.87 τ=10.77 τ<sub>max</sub>=10.77 (sfrut=0.01)  
 Tensioni: σ<sub>N</sub>=-1.93 σ<sub>m,d</sub>=-217.97 τ=1.66 σ<sub>ID,max</sub>=219.92 (sfrut=0.07)

- Verifica a taglio Dir. Z [4.2.16] - CC 29 SLU Xl=1.22 - Classe 2  
 Sollecitazioni: T<sub>z</sub>=-776.22  
 V,Ed=-776.22 Vc,Rd=28304.70 V,Ed/Vc,Rd=0.03

- Verifica a presso o tenso-flessione retta YY (4.2.4.1.2.7) - CC 29 SLU Xl=0.00 - Classe 2  
 Sollecitazioni: N=-431.83 T<sub>z</sub>=-740.19 M<sub>y</sub>=-929.91  
 My,Ed=-929.91 My,V,c,Rd=5333.46  
 N,Ed=-431.83 Nc,Rd=-98047.60 YY n=N,Ed/Nc,Rd=0.00 MNy,c,Rd=5333.46 My,Ed/MNy,c,Rd=0.17

- Verifica di stabilità aste presso-inflesse (C4.2.4.1.3.3.2) - CC 29 SLU - Classe 2  
 Sollecitazioni: N,Ed=-431.83 My,Ed=-929.91 L=1.22  
 amy, amz, αLT=0.95, 0.95, 0.95  
 λ<sub>y</sub>=20.56 Ncr,y=1422590.00 λ'<sub>y</sub>=0.27 Curva a: Φ<sub>y</sub>=0.54 χ<sub>y</sub>=0.98  
 λ<sub>z</sub>=20.56 Ncr,z=1422590.00 λ'<sub>z</sub>=0.27 Curva a: Φ<sub>z</sub>=0.54 χ<sub>z</sub>=0.98  
 Kyy, Kyz, Kzy, Kzz=0.95, 0.57, 0.00, 0.95  
 Verifica YY: 0.00+0.17=0.17  
 Verifica ZZ: 0.00=0.00

Asta n. 102 (-32 -92) - Sez. 3 (TRV PRINC SHS150x150x5) - Crit. 2

-----  
 - Verifica in termini tensionali [4.2.4] - CC 1 SND Xl=0.88 - Classe 3  
 Sollecitazioni: N=-212.54 T<sub>z</sub>=-336.69 M<sub>y</sub>=417.25 T<sub>y</sub>=36.26 M<sub>z</sub>=22.94 M<sub>x</sub>=1.05  
 Tensioni: σ<sub>N</sub>=-7.33 σ<sub>m,d</sub>=-324.49 τ=0.50 σ<sub>max</sub>=-331.82 (sfrut=0.10)  
 Tensioni: σ<sub>N</sub>=-7.33 σ<sub>m,d</sub>=15.78 τ=26.60 τ<sub>max</sub>=26.60 (sfrut=0.01)  
 Tensioni: σ<sub>N</sub>=-7.33 σ<sub>m,d</sub>=-324.49 τ=0.50 σ<sub>ID,max</sub>=331.82 (sfrut=0.10)

- Verifica a taglio Dir. Z [4.2.16] - CC 29 SLU Xl=0.88 - Classe 2  
 Sollecitazioni: T<sub>z</sub>=-1474.83  
 V,Ed=-1474.83 Vc,Rd=28304.70 V,Ed/Vc,Rd=0.05

- Verifica a presso o tenso-flessione retta YY (4.2.4.1.2.7) - CC 29 SLU Xl=0.88 - Classe 2  
 Sollecitazioni: N=-431.83 T<sub>z</sub>=-1474.83 M<sub>y</sub>=1279.60  
 My,Ed=1279.60 My,V,c,Rd=5333.46  
 N,Ed=-431.83 Nc,Rd=-98047.60 YY n=N,Ed/Nc,Rd=0.00 MNy,c,Rd=5333.46 My,Ed/MNy,c,Rd=0.24

- Verifica di stabilità aste presso-inflesse (C4.2.4.1.3.3.2) - CC 29 SLU - Classe 2  
 Sollecitazioni: N,Ed=-431.83 My,Ed=1279.60 L=0.88  
 amy, amz, αLT=0.95, 0.95, 0.95  
 λ<sub>y</sub>=14.86 Ncr,y=2723020.00 λ'<sub>y</sub>=0.19 Curva a: Φ<sub>y</sub>=0.00 χ<sub>y</sub>=1.00  
 λ<sub>z</sub>=14.86 Ncr,z=2723020.00 λ'<sub>z</sub>=0.19 Curva a: Φ<sub>z</sub>=0.00 χ<sub>z</sub>=1.00  
 Kyy, Kyz, Kzy, Kzz=0.95, 0.57, 0.00, 0.95  
 Verifica YY: 0.00+0.23=0.23  
 Verifica ZZ: 0.00=0.00

Asta n. 102 (-92 -141) - Sez. 3 (TRV PRINC SHS150x150x5) - Crit. 2

-----  
 - Verifica in termini tensionali [4.2.4] - CC 9 SND Xl=0.00 - Classe 3  
 Sollecitazioni: N=27.74 T<sub>z</sub>=207.04 M<sub>y</sub>=163.46 T<sub>y</sub>=-92.48 M<sub>z</sub>=76.13  
 Tensioni: σ<sub>N</sub>=0.96 σ<sub>m,d</sub>=176.61 τ=0.00 σ<sub>max</sub>=177.57 (sfrut=0.05)  
 Tensioni: σ<sub>N</sub>=0.96 σ<sub>m,d</sub>=-52.38 τ=16.05 τ<sub>max</sub>=16.05 (sfrut=0.01)  
 Tensioni: σ<sub>N</sub>=0.96 σ<sub>m,d</sub>=176.61 τ=0.00 σ<sub>ID,max</sub>=177.57 (sfrut=0.05)

- Verifica a taglio Dir. Z [4.2.16] - CC 29 SLU Xl=0.00 - Classe 2  
 Sollecitazioni: T<sub>z</sub>=1068.23  
 V,Ed=1068.23 Vc,Rd=28304.70 V,Ed/Vc,Rd=0.04

- Verifica a flessione e taglio YY[4.2.32] - CC 29 SLU Xl=0.00 - Classe 2  
 Sollecitazioni: T<sub>z</sub>=1068.23 M<sub>y</sub>=806.47  
 My,Ed=806.47 My,V,c,Rd=5333.46 My,Ed/My,V,c,Rd=0.15

- Verifica di stabilità aste presso-inflesse (C4.2.4.1.3.3.2) - CC 11 SND - Classe 3  
 Sollecitazioni: N,Ed=-27.74 My,Ed=163.46 Mz,Ed=76.13 L=0.34  
 amy, amz, αLT=0.95, 0.95, 0.95  
 λ<sub>y</sub>=5.70 Ncr,y=18512800.00 λ'<sub>y</sub>=0.07 Curva a: Φ<sub>y</sub>=0.00 χ<sub>y</sub>=1.00  
 λ<sub>z</sub>=5.70 Ncr,z=18512800.00 λ'<sub>z</sub>=0.07 Curva a: Φ<sub>z</sub>=0.00 χ<sub>z</sub>=1.00  
 Kyy, Kyz, Kzy, Kzz=0.95, 0.95, 0.76, 0.95  
 Verifica YY: 0.00+0.03+0.02=0.05  
 Verifica ZZ: 0.00+0.03+0.02=0.04

Asta n. 102 (-141 -94) - Sez. 3 (TRV PRINC SHS150x150x5) - Crit. 2

-----  
 - Verifica in termini tensionali [4.2.4] - CC 9 SND Xl=0.00 - Classe 3  
 Sollecitazioni: N=11.07 T<sub>z</sub>=91.79 M<sub>y</sub>=94.88 T<sub>y</sub>=-36.89 M<sub>z</sub>=44.92  
 Tensioni: σ<sub>N</sub>=0.38 σ<sub>m,d</sub>=103.05 τ=0.00 σ<sub>max</sub>=103.43 (sfrut=0.03)  
 Tensioni: σ<sub>N</sub>=0.38 σ<sub>m,d</sub>=-30.90 τ=7.12 τ<sub>max</sub>=7.12 (sfrut=0.00)  
 Tensioni: σ<sub>N</sub>=0.38 σ<sub>m,d</sub>=103.05 τ=0.00 σ<sub>ID,max</sub>=103.43 (sfrut=0.03)

- Verifica a taglio Dir. Z [4.2.16] - CC 29 SLU Xl=1.22 - Classe 1  
 Sollecitazioni: T<sub>z</sub>=349.65  
 V,Ed=349.65 Vc,Rd=28304.70 V,Ed/Vc,Rd=0.01

- Verifica a flessione e taglio YY[4.2.32] - CC 29 SLU Xl=0.00 - Classe 2  
 Sollecitazioni: T<sub>z</sub>=385.68 M<sub>y</sub>=447.63  
 My,Ed=447.63 My,V,c,Rd=5333.46 My,Ed/My,V,c,Rd=0.08

- Verifica di stabilità aste presso-inflesse (C4.2.4.1.3.3.2) - CC 11 SND - Classe 3  
 Sollecitazioni: N,Ed=-11.07 My,Ed=94.88 Mz,Ed=44.92 L=1.22  
 amy, amz, αLT=0.95, 0.95, 0.95  
 λ<sub>y</sub>=20.55 Ncr,y=1422590.00 λ'<sub>y</sub>=0.27 Curva a: Φ<sub>y</sub>=0.54 χ<sub>y</sub>=0.98  
 λ<sub>z</sub>=20.55 Ncr,z=1422590.00 λ'<sub>z</sub>=0.27 Curva a: Φ<sub>z</sub>=0.54 χ<sub>z</sub>=0.98  
 Kyy, Kyz, Kzy, Kzz=0.95, 0.95, 0.76, 0.95

Verifica YY:  $0.00+0.02+0.01=0.03$   
 Verifica ZZ:  $0.00+0.02+0.01=0.03$

Asta n. 302 (-93 -96) - Sez. 1 (TRV SEC RHS80x40x5) - Crit. 3

-----  
 - Verifica in termini tensionali [4.2.4] - CC 1 SND Xl=0.00 - Classe 3  
 Sollecitazioni:  $N=-2.27$   $T_x=32.03$   $M_y=19.08$   $T_y=-7.58$   $M_z=9.03$

Tensioni:  $\sigma_N=-0.21$   $\sigma_{m,d}=-156.97$   $\tau=0.00$   $\sigma_{max}=-157.17$  (sfrut=0.05)

Tensioni:  $\sigma_N=0.21$   $\sigma_{m,d}=-50.33$   $\tau=5.15$   $\tau_{max}=5.15$  (sfrut=0.00)

Tensioni:  $\sigma_N=-0.21$   $\sigma_{m,d}=-156.97$   $\tau=0.00$   $\sigma_{ID,max}=-157.17$  (sfrut=0.05)

- Verifica a taglio Dir. Z [4.2.16] - CC 29 SLU Xl=0.00 - Classe 1

Sollecitazioni:  $T_x=174.82$

$V,Ed=174.82$   $Vc,Rd=14315.00$   $V,Ed/Vc,Rd=0.01$

- Verifica a flessione e taglio YY[4.2.32] - CC 29 SLU Xl=0.00 - Classe 1

Sollecitazioni:  $T_x=174.82$   $M_y=104.11$

$My,Ed=104.11$   $My,V,c,Rd=921.31$   $My,Ed/My,V,c,Rd=0.11$

- Verifica di stabilità aste presso-inflesse (C4.2.4.1.3.3.2) - CC 29 SLU - Classe 1

Sollecitazioni:  $N,Ed=-0.00$   $My,Ed=104.11$   $L=1.19$

$\alpha_{my}, \alpha_{mz}, \alpha_{LT}=0.95, 0.95, 0.95$

$\lambda_y=42.87$   $Ncr,y=124076.00$   $\lambda'_y=0.56$  Curva a:  $\Phi_y=0.70$   $\chi_y=0.90$

$\lambda_z=76.14$   $Ncr,z=39329.40$   $\lambda'_z=1.00$  Curva a:  $\Phi_z=1.08$   $\chi_z=0.67$

$K_{yy}, K_{yz}, K_{zy}, K_{zz}=0.95, 0.57, 0.00, 0.95$

Verifica YY:  $0.00+0.11=0.11$

Verifica ZZ:  $0.00=0.00$

Asta n. 302 (-95 -93) - Sez. 1 (TRV SEC RHS80x40x5) - Crit. 3

-----  
 - Verifica in termini tensionali [4.2.4] - CC 1 SND Xl=1.19 - Classe 3

Sollecitazioni:  $N=2.27$   $T_x=-32.03$   $M_y=19.08$   $T_y=7.58$   $M_z=9.03$

Tensioni:  $\sigma_N=0.21$   $\sigma_{m,d}=156.97$   $\tau=0.00$   $\sigma_{max}=157.17$  (sfrut=0.05)

Tensioni:  $\sigma_N=0.21$   $\sigma_{m,d}=-50.33$   $\tau=5.15$   $\tau_{max}=5.15$  (sfrut=0.00)

Tensioni:  $\sigma_N=0.21$   $\sigma_{m,d}=156.97$   $\tau=0.00$   $\sigma_{ID,max}=157.17$  (sfrut=0.05)

- Verifica a taglio Dir. Z [4.2.16] - CC 29 SLU Xl=1.19 - Classe 1

Sollecitazioni:  $T_x=-174.82$

$V,Ed=-174.82$   $Vc,Rd=14315.00$   $V,Ed/Vc,Rd=0.01$

- Verifica a flessione e taglio YY[4.2.32] - CC 29 SLU Xl=1.19 - Classe 1

Sollecitazioni:  $T_x=-174.82$   $M_y=104.11$

$My,Ed=104.11$   $My,V,c,Rd=921.31$   $My,Ed/My,V,c,Rd=0.11$

- Verifica di stabilità aste presso-inflesse (C4.2.4.1.3.3.2) - CC 3 SND - Classe 3

Sollecitazioni:  $N,Ed=-2.27$   $My,Ed=19.08$   $Mz,Ed=9.03$   $L=1.19$

$\alpha_{my}, \alpha_{mz}, \alpha_{LT}=0.95, 0.95, 0.95$

$\lambda_y=42.87$   $Ncr,y=124076.00$   $\lambda'_y=0.56$  Curva a:  $\Phi_y=0.70$   $\chi_y=0.90$

$\lambda_z=76.14$   $Ncr,z=39329.40$   $\lambda'_z=1.00$  Curva a:  $\Phi_z=1.08$   $\chi_z=0.67$

$K_{yy}, K_{yz}, K_{zy}, K_{zz}=0.95, 0.95, 0.76, 0.95$

Verifica YY:  $0.00+0.03+0.02=0.04$

Verifica ZZ:  $0.00+0.02+0.02=0.04$

Asta n. 303 (-138 -139) - Sez. 1 (TRV SEC RHS80x40x5) - Crit. 3

-----  
 - Verifica in termini tensionali [4.2.4] - CC 1 SND Xl=0.00 - Classe 3

Sollecitazioni:  $N=-3.82$   $T_x=53.79$   $M_y=32.03$   $T_y=-12.73$   $M_z=15.16$

Tensioni:  $\sigma_N=-0.35$   $\sigma_{m,d}=-263.54$   $\tau=0.00$   $\sigma_{max}=-263.89$  (sfrut=0.08)

Tensioni:  $\sigma_N=-0.35$   $\sigma_{m,d}=-84.50$   $\tau=8.64$   $\tau_{max}=8.64$  (sfrut=0.00)

Tensioni:  $\sigma_N=-0.35$   $\sigma_{m,d}=-263.54$   $\tau=0.00$   $\sigma_{ID,max}=263.89$  (sfrut=0.08)

- Verifica a taglio Dir. Z [4.2.16] - CC 29 SLU Xl=0.00 - Classe 1

Sollecitazioni:  $T_x=336.28$

$V,Ed=336.28$   $Vc,Rd=14315.00$   $V,Ed/Vc,Rd=0.02$

- Verifica a flessione e taglio YY[4.2.32] - CC 29 SLU Xl=0.00 - Classe 1

Sollecitazioni:  $T_x=336.28$   $M_y=200.25$

$My,Ed=200.25$   $My,V,c,Rd=921.31$   $My,Ed/My,V,c,Rd=0.22$

- Verifica di stabilità aste presso-inflesse (C4.2.4.1.3.3.2) - CC 29 SLU - Classe 1

Sollecitazioni:  $N,Ed=-0.00$   $My,Ed=200.25$   $L=1.19$

$\alpha_{my}, \alpha_{mz}, \alpha_{LT}=0.95, 0.95, 0.95$

$\lambda_y=42.87$   $Ncr,y=124076.00$   $\lambda'_y=0.56$  Curva a:  $\Phi_y=0.70$   $\chi_y=0.90$

$\lambda_z=76.14$   $Ncr,z=39329.40$   $\lambda'_z=1.00$  Curva a:  $\Phi_z=1.08$   $\chi_z=0.67$

$K_{yy}, K_{yz}, K_{zy}, K_{zz}=0.95, 0.57, 0.00, 0.95$

Verifica YY:  $0.00+0.21=0.21$

Verifica ZZ:  $0.00=0.00$

Asta n. 303 (-137 -138) - Sez. 1 (TRV SEC RHS80x40x5) - Crit. 3

-----  
 - Verifica in termini tensionali [4.2.4] - CC 1 SND Xl=1.19 - Classe 3

Sollecitazioni:  $N=3.82$   $T_x=53.79$   $M_y=32.03$   $T_y=12.73$   $M_z=15.16$

Tensioni:  $\sigma_N=0.35$   $\sigma_{m,d}=263.54$   $\tau=0.00$   $\sigma_{max}=263.89$  (sfrut=0.08)

Tensioni:  $\sigma_N=0.35$   $\sigma_{m,d}=-84.50$   $\tau=8.64$   $\tau_{max}=8.64$  (sfrut=0.00)

Tensioni:  $\sigma_N=0.35$   $\sigma_{m,d}=263.54$   $\tau=0.00$   $\sigma_{ID,max}=263.89$  (sfrut=0.08)

- Verifica a taglio Dir. Z [4.2.16] - CC 29 SLU Xl=1.19 - Classe 1

Sollecitazioni:  $T_x=-336.28$

$V,Ed=-336.28$   $Vc,Rd=14315.00$   $V,Ed/Vc,Rd=0.02$

- Verifica a flessione e taglio YY[4.2.32] - CC 29 SLU Xl=1.19 - Classe 1

Sollecitazioni:  $T_x=-336.28$   $M_y=200.25$

$My,Ed=200.25$   $My,V,c,Rd=921.31$   $My,Ed/My,V,c,Rd=0.22$

- Verifica di stabilità aste presso-inflesse (C4.2.4.1.3.3.2) - CC 3 SND - Classe 3

Sollecitazioni:  $N,Ed=-3.82$   $My,Ed=32.03$   $Mz,Ed=15.16$   $L=1.19$

$\alpha_{my}, \alpha_{mz}, \alpha_{LT}=0.95, 0.95, 0.95$

$\lambda_y=42.87$   $Ncr,y=124076.00$   $\lambda'_y=0.56$  Curva a:  $\Phi_y=0.70$   $\chi_y=0.90$

$\lambda_z=76.14$   $Ncr,z=39329.40$   $\lambda'_z=1.00$  Curva a:  $\Phi_z=1.08$   $\chi_z=0.67$

$K_{yy}, K_{yz}, K_{zy}, K_{zz}=0.95, 0.95, 0.76, 0.95$

Verifica YY: 0.00+0.04+0.03=0.07  
Verifica ZZ: 0.00+0.03+0.03=0.07

Asta n. 304 (-12 109) - Sez. 1 (TRV SEC RHS80x40x5) - Crit. 3

-----  
- Verifica in termini tensionali [4.2.4] - CC 1 SND Xl=0.00 - Classe 3  
Sollecitazioni: N=-3.82 T<sub>x</sub>=53.79 M<sub>y</sub>=32.03 T<sub>y</sub>=-12.73 M<sub>z</sub>=15.16

Tensioni:  $\sigma_N=-0.35$   $\sigma_{m,d}=-263.54$   $\tau=0.00$   $\sigma_{max}=-263.89$  (sfrut=0.08)

Tensioni:  $\sigma_N=0.35$   $\sigma_{m,d}=-84.50$   $\tau=8.64$   $\tau_{max}=8.64$  (sfrut=0.00)

Tensioni:  $\sigma_N=-0.35$   $\sigma_{m,d}=-263.54$   $\tau=0.00$   $\sigma_{ID,max}=263.89$  (sfrut=0.08)

- Verifica a taglio Dir. Z [4.2.16] - CC 29 SLU Xl=0.00 - Classe 1

Sollecitazioni: T<sub>x</sub>=336.28

V,Ed=336.28 Vc,Rd=14315.00 V,Ed/Vc,Rd=0.02

- Verifica a flessione e taglio YY[4.2.32] - CC 29 SLU Xl=0.00 - Classe 1

Sollecitazioni: T<sub>x</sub>=336.28 M<sub>y</sub>=200.25

My,Ed=200.25 My,V,c,Rd=921.31 My,Ed/My,V,c,Rd=0.22

- Verifica di stabilità aste presso-inflesse (C4.2.4.1.3.3.2) - CC 29 SLU - Classe 1

Sollecitazioni: N,Ed=-0.00 My,Ed=200.25 L=1.19

$\alpha_{my}$ ,  $\alpha_{mz}$ ,  $\alpha_{LT}=0.95$ , 0.95, 0.95

$\lambda_y=42.87$  Ncr,y=124076.00  $\lambda'_y=0.56$  Curva a:  $\Phi_y=0.70$   $\chi_y=0.90$

$\lambda_z=76.14$  Ncr,z=39329.40  $\lambda'_z=1.00$  Curva a:  $\Phi_z=1.08$   $\chi_z=0.67$

Kyy, Kyz, Kzy, Kzz=0.95, 0.57, 0.00, 0.95

Verifica YY: 0.00+0.21=0.21

Verifica ZZ: 0.00=0.00

Asta n. 304 (309 -12) - Sez. 1 (TRV SEC RHS80x40x5) - Crit. 3

-----  
- Verifica in termini tensionali [4.2.4] - CC 1 SND Xl=1.19 - Classe 3

Sollecitazioni: N=3.82 T<sub>x</sub>=-53.79 M<sub>y</sub>=32.03 T<sub>y</sub>=12.73 M<sub>z</sub>=15.16

Tensioni:  $\sigma_N=0.35$   $\sigma_{m,d}=263.54$   $\tau=0.00$   $\sigma_{max}=263.89$  (sfrut=0.08)

Tensioni:  $\sigma_N=0.35$   $\sigma_{m,d}=-84.50$   $\tau=8.64$   $\tau_{max}=8.64$  (sfrut=0.00)

Tensioni:  $\sigma_N=0.35$   $\sigma_{m,d}=263.54$   $\tau=0.00$   $\sigma_{ID,max}=263.89$  (sfrut=0.08)

- Verifica a taglio Dir. Z [4.2.16] - CC 29 SLU Xl=1.19 - Classe 1

Sollecitazioni: T<sub>x</sub>=-336.28

V,Ed=-336.28 Vc,Rd=14315.00 V,Ed/Vc,Rd=0.02

- Verifica a flessione e taglio YY[4.2.32] - CC 29 SLU Xl=1.19 - Classe 1

Sollecitazioni: T<sub>x</sub>=-336.28 M<sub>y</sub>=200.25

My,Ed=200.25 My,V,c,Rd=921.31 My,Ed/My,V,c,Rd=0.22

- Verifica di stabilità aste presso-inflesse (C4.2.4.1.3.3.2) - CC 3 SND - Classe 3

Sollecitazioni: N,Ed=-3.82 My,Ed=32.03 Mz,Ed=15.16 L=1.19

$\alpha_{my}$ ,  $\alpha_{mz}$ ,  $\alpha_{LT}=0.95$ , 0.95, 0.95

$\lambda_y=42.87$  Ncr,y=124076.00  $\lambda'_y=0.56$  Curva a:  $\Phi_y=0.70$   $\chi_y=0.90$

$\lambda_z=76.14$  Ncr,z=39329.40  $\lambda'_z=1.00$  Curva a:  $\Phi_z=1.08$   $\chi_z=0.67$

Kyy, Kyz, Kzy, Kzz=0.95, 0.95, 0.76, 0.95

Verifica YY: 0.00+0.04+0.03=0.07

Verifica ZZ: 0.00+0.03+0.03=0.07

Asta n. 305 (-116 -117) - Sez. 1 (TRV SEC RHS80x40x5) - Crit. 3

-----  
- Verifica in termini tensionali [4.2.4] - CC 1 SND Xl=0.00 - Classe 3

Sollecitazioni: N=-3.82 T<sub>x</sub>=53.79 M<sub>y</sub>=32.03 T<sub>y</sub>=-12.73 M<sub>z</sub>=15.16

Tensioni:  $\sigma_N=-0.35$   $\sigma_{m,d}=-263.54$   $\tau=0.00$   $\sigma_{max}=-263.89$  (sfrut=0.08)

Tensioni:  $\sigma_N=0.35$   $\sigma_{m,d}=-84.50$   $\tau=8.64$   $\tau_{max}=8.64$  (sfrut=0.00)

Tensioni:  $\sigma_N=-0.35$   $\sigma_{m,d}=-263.54$   $\tau=0.00$   $\sigma_{ID,max}=263.89$  (sfrut=0.08)

- Verifica a taglio Dir. Z [4.2.16] - CC 29 SLU Xl=0.00 - Classe 1

Sollecitazioni: T<sub>x</sub>=336.28

V,Ed=336.28 Vc,Rd=14315.00 V,Ed/Vc,Rd=0.02

- Verifica a flessione e taglio YY[4.2.32] - CC 29 SLU Xl=0.00 - Classe 1

Sollecitazioni: T<sub>x</sub>=336.28 M<sub>y</sub>=200.25

My,Ed=200.25 My,V,c,Rd=921.31 My,Ed/My,V,c,Rd=0.22

- Verifica di stabilità aste presso-inflesse (C4.2.4.1.3.3.2) - CC 29 SLU - Classe 1

Sollecitazioni: N,Ed=-0.00 My,Ed=200.25 L=1.19

$\alpha_{my}$ ,  $\alpha_{mz}$ ,  $\alpha_{LT}=0.95$ , 0.95, 0.95

$\lambda_y=42.87$  Ncr,y=124076.00  $\lambda'_y=0.56$  Curva a:  $\Phi_y=0.70$   $\chi_y=0.90$

$\lambda_z=76.14$  Ncr,z=39329.40  $\lambda'_z=1.00$  Curva a:  $\Phi_z=1.08$   $\chi_z=0.67$

Kyy, Kyz, Kzy, Kzz=0.95, 0.57, 0.00, 0.95

Verifica YY: 0.00+0.21=0.21

Verifica ZZ: 0.00=0.00

Asta n. 305 (-115 -116) - Sez. 1 (TRV SEC RHS80x40x5) - Crit. 3

-----  
- Verifica in termini tensionali [4.2.4] - CC 1 SND Xl=1.19 - Classe 3

Sollecitazioni: N=3.82 T<sub>x</sub>=-53.79 M<sub>y</sub>=32.03 T<sub>y</sub>=12.73 M<sub>z</sub>=15.16

Tensioni:  $\sigma_N=0.35$   $\sigma_{m,d}=263.54$   $\tau=0.00$   $\sigma_{max}=263.89$  (sfrut=0.08)

Tensioni:  $\sigma_N=0.35$   $\sigma_{m,d}=-84.50$   $\tau=8.64$   $\tau_{max}=8.64$  (sfrut=0.00)

Tensioni:  $\sigma_N=0.35$   $\sigma_{m,d}=263.54$   $\tau=0.00$   $\sigma_{ID,max}=263.89$  (sfrut=0.08)

- Verifica a taglio Dir. Z [4.2.16] - CC 29 SLU Xl=1.19 - Classe 1

Sollecitazioni: T<sub>x</sub>=-336.28

V,Ed=-336.28 Vc,Rd=14315.00 V,Ed/Vc,Rd=0.02

- Verifica a flessione e taglio YY[4.2.32] - CC 29 SLU Xl=1.19 - Classe 1

Sollecitazioni: T<sub>x</sub>=-336.28 M<sub>y</sub>=200.25

My,Ed=200.25 My,V,c,Rd=921.31 My,Ed/My,V,c,Rd=0.22

- Verifica di stabilità aste presso-inflesse (C4.2.4.1.3.3.2) - CC 3 SND - Classe 3

Sollecitazioni: N,Ed=-3.82 My,Ed=32.03 Mz,Ed=15.16 L=1.19

$\alpha_{my}$ ,  $\alpha_{mz}$ ,  $\alpha_{LT}=0.95$ , 0.95, 0.95

$\lambda_y=42.87$  Ncr,y=124076.00  $\lambda'_y=0.56$  Curva a:  $\Phi_y=0.70$   $\chi_y=0.90$

$\lambda_z=76.14$  Ncr,z=39329.40  $\lambda'_z=1.00$  Curva a:  $\Phi_z=1.08$   $\chi_z=0.67$

Kyy, Kyz, Kzy, Kzz=0.95, 0.95, 0.76, 0.95

Verifica YY:  $0.00+0.04+0.03=0.07$   
 Verifica ZZ:  $0.00+0.03+0.03=0.07$

Asta n. 306 (-13 110) - Sez. 1 (TRV SEC RHS80x40x5) - Crit. 3

-----  
 - Verifica in termini tensionali [4.2.4] - CC 1 SND Xl=0.00 - Classe 3  
 Sollecitazioni:  $N=-3.82$   $T_x=53.79$   $M_y=32.03$   $T_y=-12.73$   $M_z=15.16$

Tensioni:  $\sigma_N=-0.35$   $\sigma_{m,d}=-263.54$   $\tau=0.00$   $\sigma_{max}=-263.89$  (sfrut=0.08)

Tensioni:  $\sigma_N=0.35$   $\sigma_{m,d}=-84.50$   $\tau=8.64$   $\tau_{max}=8.64$  (sfrut=0.00)

Tensioni:  $\sigma_N=-0.35$   $\sigma_{m,d}=-263.54$   $\tau=0.00$   $\sigma_{ID,max}=263.89$  (sfrut=0.08)

- Verifica a taglio Dir. Z [4.2.16] - CC 29 SLU Xl=0.00 - Classe 1

Sollecitazioni:  $T_x=336.28$

$V,Ed=336.28$   $Vc,Rd=14315.00$   $V,Ed/Vc,Rd=0.02$

- Verifica a flessione e taglio YY[4.2.32] - CC 29 SLU Xl=0.00 - Classe 1

Sollecitazioni:  $T_x=336.28$   $M_y=200.25$

$My,Ed=200.25$   $My,V,c,Rd=921.31$   $My,Ed/My,V,c,Rd=0.22$

- Verifica di stabilità aste presso-inflesse (C4.2.4.1.3.3.2) - CC 29 SLU - Classe 1

Sollecitazioni:  $N,Ed=-0.00$   $My,Ed=200.25$   $L=1.19$

$\alpha_{my}, \alpha_{mz}, \alpha_{LT}=0.95, 0.95, 0.95$

$\lambda_y=42.87$   $Ncr,y=124076.00$   $\lambda'_y=0.56$  Curva a:  $\Phi_y=0.70$   $\chi_y=0.90$

$\lambda_z=76.14$   $Ncr,z=39329.40$   $\lambda'_z=1.00$  Curva a:  $\Phi_z=1.08$   $\chi_z=0.67$

$K_{yy}, K_{yz}, K_{zy}, K_{zz}=0.95, 0.57, 0.00, 0.95$

Verifica YY:  $0.00+0.21=0.21$

Verifica ZZ:  $0.00=0.00$

Asta n. 306 (310 -13) - Sez. 1 (TRV SEC RHS80x40x5) - Crit. 3

-----  
 - Verifica in termini tensionali [4.2.4] - CC 1 SND Xl=1.19 - Classe 3

Sollecitazioni:  $N=3.82$   $T_x=-53.79$   $M_y=32.03$   $T_y=12.73$   $M_z=15.16$

Tensioni:  $\sigma_N=0.35$   $\sigma_{m,d}=263.54$   $\tau=0.00$   $\sigma_{max}=263.89$  (sfrut=0.08)

Tensioni:  $\sigma_N=0.35$   $\sigma_{m,d}=-84.50$   $\tau=8.64$   $\tau_{max}=8.64$  (sfrut=0.00)

Tensioni:  $\sigma_N=0.35$   $\sigma_{m,d}=263.54$   $\tau=0.00$   $\sigma_{ID,max}=263.89$  (sfrut=0.08)

- Verifica a taglio Dir. Z [4.2.16] - CC 29 SLU Xl=1.19 - Classe 1

Sollecitazioni:  $T_x=-336.28$

$V,Ed=-336.28$   $Vc,Rd=14315.00$   $V,Ed/Vc,Rd=0.02$

- Verifica a flessione e taglio YY[4.2.32] - CC 29 SLU Xl=1.19 - Classe 1

Sollecitazioni:  $T_x=-336.28$   $M_y=200.25$

$My,Ed=200.25$   $My,V,c,Rd=921.31$   $My,Ed/My,V,c,Rd=0.22$

- Verifica di stabilità aste presso-inflesse (C4.2.4.1.3.3.2) - CC 3 SND - Classe 3

Sollecitazioni:  $N,Ed=-3.82$   $My,Ed=32.03$   $Mz,Ed=15.16$   $L=1.19$

$\alpha_{my}, \alpha_{mz}, \alpha_{LT}=0.95, 0.95, 0.95$

$\lambda_y=42.87$   $Ncr,y=124076.00$   $\lambda'_y=0.56$  Curva a:  $\Phi_y=0.70$   $\chi_y=0.90$

$\lambda_z=76.14$   $Ncr,z=39329.40$   $\lambda'_z=1.00$  Curva a:  $\Phi_z=1.08$   $\chi_z=0.67$

$K_{yy}, K_{yz}, K_{zy}, K_{zz}=0.95, 0.95, 0.76, 0.95$

Verifica YY:  $0.00+0.04+0.03=0.07$

Verifica ZZ:  $0.00+0.03+0.03=0.07$

Asta n. 307 (-86 337) - Sez. 1 (TRV SEC RHS80x40x5) - Crit. 3

-----  
 - Verifica in termini tensionali [4.2.4] - CC 1 SND Xl=0.00 - Classe 3

Sollecitazioni:  $N=-3.82$   $T_x=53.79$   $M_y=32.03$   $T_y=-12.73$   $M_z=15.16$

Tensioni:  $\sigma_N=-0.35$   $\sigma_{m,d}=-263.54$   $\tau=0.00$   $\sigma_{max}=-263.89$  (sfrut=0.08)

Tensioni:  $\sigma_N=0.35$   $\sigma_{m,d}=-84.50$   $\tau=8.64$   $\tau_{max}=8.64$  (sfrut=0.00)

Tensioni:  $\sigma_N=0.35$   $\sigma_{m,d}=-263.54$   $\tau=0.00$   $\sigma_{ID,max}=263.89$  (sfrut=0.08)

- Verifica a taglio Dir. Z [4.2.16] - CC 29 SLU Xl=0.00 - Classe 1

Sollecitazioni:  $T_x=336.28$

$V,Ed=336.28$   $Vc,Rd=14315.00$   $V,Ed/Vc,Rd=0.02$

- Verifica a flessione e taglio YY[4.2.32] - CC 29 SLU Xl=0.00 - Classe 1

Sollecitazioni:  $T_x=336.28$   $M_y=200.25$

$My,Ed=200.25$   $My,V,c,Rd=921.31$   $My,Ed/My,V,c,Rd=0.22$

- Verifica di stabilità aste presso-inflesse (C4.2.4.1.3.3.2) - CC 29 SLU - Classe 1

Sollecitazioni:  $N,Ed=-0.00$   $My,Ed=200.25$   $L=1.19$

$\alpha_{my}, \alpha_{mz}, \alpha_{LT}=0.95, 0.95, 0.95$

$\lambda_y=42.87$   $Ncr,y=124076.00$   $\lambda'_y=0.56$  Curva a:  $\Phi_y=0.70$   $\chi_y=0.90$

$\lambda_z=76.14$   $Ncr,z=39329.40$   $\lambda'_z=1.00$  Curva a:  $\Phi_z=1.08$   $\chi_z=0.67$

$K_{yy}, K_{yz}, K_{zy}, K_{zz}=0.95, 0.57, 0.00, 0.95$

Verifica YY:  $0.00+0.21=0.21$

Verifica ZZ:  $0.00=0.00$

Asta n. 307 (336 -86) - Sez. 1 (TRV SEC RHS80x40x5) - Crit. 3

-----  
 - Verifica in termini tensionali [4.2.4] - CC 1 SND Xl=1.19 - Classe 3

Sollecitazioni:  $N=3.82$   $T_x=-53.79$   $M_y=32.03$   $T_y=12.73$   $M_z=15.16$

Tensioni:  $\sigma_N=0.35$   $\sigma_{m,d}=263.54$   $\tau=0.00$   $\sigma_{max}=263.89$  (sfrut=0.08)

Tensioni:  $\sigma_N=0.35$   $\sigma_{m,d}=-84.50$   $\tau=8.64$   $\tau_{max}=8.64$  (sfrut=0.00)

Tensioni:  $\sigma_N=0.35$   $\sigma_{m,d}=263.54$   $\tau=0.00$   $\sigma_{ID,max}=263.89$  (sfrut=0.08)

- Verifica a taglio Dir. Z [4.2.16] - CC 29 SLU Xl=1.19 - Classe 1

Sollecitazioni:  $T_x=-336.28$

$V,Ed=-336.28$   $Vc,Rd=14315.00$   $V,Ed/Vc,Rd=0.02$

- Verifica a flessione e taglio YY[4.2.32] - CC 29 SLU Xl=1.19 - Classe 1

Sollecitazioni:  $T_x=-336.28$   $M_y=200.25$

$My,Ed=200.25$   $My,V,c,Rd=921.31$   $My,Ed/My,V,c,Rd=0.22$

- Verifica di stabilità aste presso-inflesse (C4.2.4.1.3.3.2) - CC 3 SND - Classe 3

Sollecitazioni:  $N,Ed=-3.82$   $My,Ed=32.03$   $Mz,Ed=15.16$   $L=1.19$

$\alpha_{my}, \alpha_{mz}, \alpha_{LT}=0.95, 0.95, 0.95$

$\lambda_y=42.87$   $Ncr,y=124076.00$   $\lambda'_y=0.56$  Curva a:  $\Phi_y=0.70$   $\chi_y=0.90$

$\lambda_z=76.14$   $Ncr,z=39329.40$   $\lambda'_z=1.00$  Curva a:  $\Phi_z=1.08$   $\chi_z=0.67$

$K_{yy}, K_{yz}, K_{zy}, K_{zz}=0.95, 0.95, 0.76, 0.95$

Verifica YY:  $0.00+0.04+0.03=0.07$   
 Verifica ZZ:  $0.00+0.03+0.03=0.07$

Asta n. 308 (-15 112) - Sez. 1 (TRV SEC RHS80x40x5) - Crit. 3

-----  
 - Verifica in termini tensionali [4.2.4] - CC 1 SND Xl=0.00 - Classe 3  
 Sollecitazioni:  $N=-2.27$   $T_x=32.03$   $M_y=19.08$   $T_y=-7.58$   $M_z=9.03$   
 Tensioni:  $\sigma_N=-0.21$   $\sigma_{m,d}=-156.97$   $\tau=0.00$   $\sigma_{max}=-157.17$  (sfrut=0.05)  
 Tensioni:  $\sigma_N=0.21$   $\sigma_{m,d}=-50.33$   $\tau=5.15$   $\tau_{max}=5.15$  (sfrut=0.00)  
 Tensioni:  $\sigma_N=-0.21$   $\sigma_{m,d}=-156.97$   $\tau=0.00$   $\sigma_{ID,max}=-157.17$  (sfrut=0.05)

- Verifica a taglio Dir. Z [4.2.16] - CC 29 SLU Xl=0.00 - Classe 1  
 Sollecitazioni:  $T_x=174.82$   
 $V,Ed=174.82$   $Vc,Rd=14315.00$   $V,Ed/Vc,Rd=0.01$

- Verifica a flessione e taglio YY[4.2.32] - CC 29 SLU Xl=0.00 - Classe 1  
 Sollecitazioni:  $T_x=174.82$   $M_y=104.11$   
 $My,Ed=104.11$   $My,V,c,Rd=921.31$   $My,Ed/My,V,c,Rd=0.11$

- Verifica di stabilità aste presso-inflesse (C4.2.4.1.3.3.2) - CC 29 SLU - Classe 1  
 Sollecitazioni:  $N,Ed=-0.00$   $My,Ed=104.11$   $L=1.19$   
 $\alpha_{my}, \alpha_{mz}, \alpha_{LT}=0.95, 0.95, 0.95$   
 $\lambda_y=42.87$   $Ncr,y=124076.00$   $\lambda'_y=0.56$  Curva a:  $\Phi_y=0.70$   $\chi_y=0.90$   
 $\lambda_z=76.14$   $Ncr,z=39329.40$   $\lambda'_z=1.00$  Curva a:  $\Phi_z=1.08$   $\chi_z=0.67$   
 $K_{yy}, K_{yz}, K_{zy}, K_{zz}=0.95, 0.57, 0.00, 0.95$   
 Verifica YY:  $0.00+0.11=0.11$   
 Verifica ZZ:  $0.00=0.00$

Asta n. 308 (312 -15) - Sez. 1 (TRV SEC RHS80x40x5) - Crit. 3

-----  
 - Verifica in termini tensionali [4.2.4] - CC 1 SND Xl=1.19 - Classe 3  
 Sollecitazioni:  $N=2.27$   $T_x=-32.03$   $M_y=19.08$   $T_y=7.58$   $M_z=9.03$   
 Tensioni:  $\sigma_N=0.21$   $\sigma_{m,d}=156.97$   $\tau=0.00$   $\sigma_{max}=157.17$  (sfrut=0.05)  
 Tensioni:  $\sigma_N=0.21$   $\sigma_{m,d}=-50.33$   $\tau=5.15$   $\tau_{max}=5.15$  (sfrut=0.00)  
 Tensioni:  $\sigma_N=0.21$   $\sigma_{m,d}=156.97$   $\tau=0.00$   $\sigma_{ID,max}=157.17$  (sfrut=0.05)

- Verifica a taglio Dir. Z [4.2.16] - CC 29 SLU Xl=1.19 - Classe 1  
 Sollecitazioni:  $T_x=-174.82$   
 $V,Ed=-174.82$   $Vc,Rd=14315.00$   $V,Ed/Vc,Rd=0.01$

- Verifica a flessione e taglio YY[4.2.32] - CC 29 SLU Xl=1.19 - Classe 1  
 Sollecitazioni:  $T_x=-174.82$   $M_y=104.11$   
 $My,Ed=104.11$   $My,V,c,Rd=921.31$   $My,Ed/My,V,c,Rd=0.11$

- Verifica di stabilità aste presso-inflesse (C4.2.4.1.3.3.2) - CC 3 SND - Classe 3  
 Sollecitazioni:  $N,Ed=-2.27$   $My,Ed=19.08$   $Mz,Ed=9.03$   $L=1.19$   
 $\alpha_{my}, \alpha_{mz}, \alpha_{LT}=0.95, 0.95, 0.95$   
 $\lambda_y=42.87$   $Ncr,y=124076.00$   $\lambda'_y=0.56$  Curva a:  $\Phi_y=0.70$   $\chi_y=0.90$   
 $\lambda_z=76.14$   $Ncr,z=39329.40$   $\lambda'_z=1.00$  Curva a:  $\Phi_z=1.08$   $\chi_z=0.67$   
 $K_{yy}, K_{yz}, K_{zy}, K_{zz}=0.95, 0.95, 0.76, 0.95$   
 Verifica YY:  $0.00+0.03+0.02=0.04$   
 Verifica ZZ:  $0.00+0.02+0.02=0.04$

Asta n. 309 (203 -21) - Sez. 1 (TRV SEC RHS80x40x5) - Crit. 3

-----  
 - Verifica in termini tensionali [4.2.4] - CC 1 SND Xl=0.00 - Classe 3  
 Sollecitazioni:  $N=-2.27$   $T_x=32.03$   $M_y=19.08$   $T_y=-7.58$   $M_z=9.03$   
 Tensioni:  $\sigma_N=-0.21$   $\sigma_{m,d}=-156.97$   $\tau=0.00$   $\sigma_{max}=-157.17$  (sfrut=0.05)  
 Tensioni:  $\sigma_N=-0.21$   $\sigma_{m,d}=-50.33$   $\tau=5.15$   $\tau_{max}=5.15$  (sfrut=0.00)  
 Tensioni:  $\sigma_N=0.21$   $\sigma_{m,d}=-156.97$   $\tau=0.00$   $\sigma_{ID,max}=-157.17$  (sfrut=0.05)

- Verifica a taglio Dir. Z [4.2.16] - CC 29 SLU Xl=0.00 - Classe 1  
 Sollecitazioni:  $T_x=174.82$   
 $V,Ed=174.82$   $Vc,Rd=14315.00$   $V,Ed/Vc,Rd=0.01$

- Verifica a flessione e taglio YY[4.2.32] - CC 29 SLU Xl=0.00 - Classe 1  
 Sollecitazioni:  $T_x=174.82$   $M_y=104.11$   
 $My,Ed=104.11$   $My,V,c,Rd=921.31$   $My,Ed/My,V,c,Rd=0.11$

- Verifica di stabilità aste presso-inflesse (C4.2.4.1.3.3.2) - CC 29 SLU - Classe 1  
 Sollecitazioni:  $N,Ed=-0.00$   $My,Ed=104.11$   $L=1.19$   
 $\alpha_{my}, \alpha_{mz}, \alpha_{LT}=0.95, 0.95, 0.95$   
 $\lambda_y=42.87$   $Ncr,y=124076.00$   $\lambda'_y=0.56$  Curva a:  $\Phi_y=0.70$   $\chi_y=0.90$   
 $\lambda_z=76.14$   $Ncr,z=39329.40$   $\lambda'_z=1.00$  Curva a:  $\Phi_z=1.08$   $\chi_z=0.67$   
 $K_{yy}, K_{yz}, K_{zy}, K_{zz}=0.95, 0.57, 0.00, 0.95$   
 Verifica YY:  $0.00+0.11=0.11$   
 Verifica ZZ:  $0.00=0.00$

Asta n. 309 (-23 203) - Sez. 1 (TRV SEC RHS80x40x5) - Crit. 3

-----  
 - Verifica in termini tensionali [4.2.4] - CC 1 SND Xl=1.19 - Classe 3  
 Sollecitazioni:  $N=2.27$   $T_x=-32.03$   $M_y=19.08$   $T_y=7.58$   $M_z=9.03$   
 Tensioni:  $\sigma_N=0.21$   $\sigma_{m,d}=156.97$   $\tau=0.00$   $\sigma_{max}=157.17$  (sfrut=0.05)  
 Tensioni:  $\sigma_N=0.21$   $\sigma_{m,d}=-50.33$   $\tau=5.15$   $\tau_{max}=5.15$  (sfrut=0.00)  
 Tensioni:  $\sigma_N=0.21$   $\sigma_{m,d}=156.97$   $\tau=0.00$   $\sigma_{ID,max}=157.17$  (sfrut=0.05)

- Verifica a taglio Dir. Z [4.2.16] - CC 29 SLU Xl=1.19 - Classe 1  
 Sollecitazioni:  $T_x=-174.82$   
 $V,Ed=-174.82$   $Vc,Rd=14315.00$   $V,Ed/Vc,Rd=0.01$

- Verifica a flessione e taglio YY[4.2.32] - CC 29 SLU Xl=1.19 - Classe 1  
 Sollecitazioni:  $T_x=-174.82$   $M_y=104.11$   
 $My,Ed=104.11$   $My,V,c,Rd=921.31$   $My,Ed/My,V,c,Rd=0.11$

- Verifica di stabilità aste presso-inflesse (C4.2.4.1.3.3.2) - CC 3 SND - Classe 3  
 Sollecitazioni:  $N,Ed=-2.27$   $My,Ed=19.08$   $Mz,Ed=9.03$   $L=1.19$   
 $\alpha_{my}, \alpha_{mz}, \alpha_{LT}=0.95, 0.95, 0.95$   
 $\lambda_y=42.87$   $Ncr,y=124076.00$   $\lambda'_y=0.56$  Curva a:  $\Phi_y=0.70$   $\chi_y=0.90$   
 $\lambda_z=76.14$   $Ncr,z=39329.40$   $\lambda'_z=1.00$  Curva a:  $\Phi_z=1.08$   $\chi_z=0.67$   
 $K_{yy}, K_{yz}, K_{zy}, K_{zz}=0.95, 0.95, 0.76, 0.95$

Verifica YY: 0.00+0.03+0.02=0.04  
Verifica ZZ: 0.00+0.02+0.02=0.04

Asta n. 310 (-26 -25) - Sez. 1 (TRV SEC RHS80x40x5) - Crit. 3

-----  
- Verifica in termini tensionali [4.2.4] - CC 1 SND Xl=0.00 - Classe 3  
Sollecitazioni: N=-3.82 T<sub>x</sub>=53.79 M<sub>y</sub>=32.03 T<sub>y</sub>=-12.73 M<sub>z</sub>=15.16

Tensioni: σ<sub>N</sub>=-0.35 σ<sub>m,d</sub>=-263.54 τ=0.00 σ<sub>max</sub>=-263.89 (sfrut=0.08)

Tensioni: σ<sub>N</sub>=-0.35 σ<sub>m,d</sub>=-84.50 τ=8.64 τ<sub>max</sub>=8.64 (sfrut=0.00)

Tensioni: σ<sub>N</sub>=-0.35 σ<sub>m,d</sub>=-263.54 τ=0.00 σ<sub>ID,max</sub>=263.89 (sfrut=0.08)

- Verifica a taglio Dir. Z [4.2.16] - CC 29 SLU Xl=0.00 - Classe 1

Sollecitazioni: T<sub>x</sub>=336.28

V,Ed=336.28 Vc,Rd=14315.00 V,Ed/Vc,Rd=0.02

- Verifica a flessione e taglio YY[4.2.32] - CC 29 SLU Xl=0.00 - Classe 1

Sollecitazioni: T<sub>x</sub>=336.28 M<sub>y</sub>=200.25

My,Ed=200.25 My,V,c,Rd=921.31 My,Ed/My,V,c,Rd=0.22

- Verifica di stabilità aste presso-inflesse (C4.2.4.1.3.3.2) - CC 29 SLU - Classe 1

Sollecitazioni: N,Ed=-0.00 My,Ed=200.25 L=1.19

α<sub>my</sub>, α<sub>mz</sub>, α<sub>LT</sub>=0.95, 0.95, 0.95

λ<sub>y</sub>=42.87 Ncr,y=124076.00 λ'<sub>y</sub>=0.56 Curva a: Φ<sub>y</sub>=0.70 χ<sub>y</sub>=0.90

λ<sub>z</sub>=76.14 Ncr,z=39329.40 λ'<sub>z</sub>=1.00 Curva a: Φ<sub>z</sub>=1.08 χ<sub>z</sub>=0.67

K<sub>yy</sub>, K<sub>yz</sub>, K<sub>zy</sub>, K<sub>zz</sub>=0.95, 0.57, 0.00, 0.95

Verifica YY: 0.00+0.21=0.21

Verifica ZZ: 0.00=0.00

Asta n. 310 (-27 -26) - Sez. 1 (TRV SEC RHS80x40x5) - Crit. 3

-----  
- Verifica in termini tensionali [4.2.4] - CC 1 SND Xl=1.19 - Classe 3

Sollecitazioni: N=3.82 T<sub>x</sub>=-53.79 M<sub>y</sub>=32.03 T<sub>y</sub>=12.73 M<sub>z</sub>=15.16

Tensioni: σ<sub>N</sub>=0.35 σ<sub>m,d</sub>=263.54 τ=0.00 σ<sub>max</sub>=263.89 (sfrut=0.08)

Tensioni: σ<sub>N</sub>=0.35 σ<sub>m,d</sub>=-84.50 τ=8.64 τ<sub>max</sub>=8.64 (sfrut=0.00)

Tensioni: σ<sub>N</sub>=0.35 σ<sub>m,d</sub>=263.54 τ=0.00 σ<sub>ID,max</sub>=263.89 (sfrut=0.08)

- Verifica a taglio Dir. Z [4.2.16] - CC 29 SLU Xl=1.19 - Classe 1

Sollecitazioni: T<sub>x</sub>=-336.28

V,Ed=-336.28 Vc,Rd=14315.00 V,Ed/Vc,Rd=0.02

- Verifica a flessione e taglio YY[4.2.32] - CC 29 SLU Xl=1.19 - Classe 1

Sollecitazioni: T<sub>x</sub>=-336.28 M<sub>y</sub>=200.25

My,Ed=200.25 My,V,c,Rd=921.31 My,Ed/My,V,c,Rd=0.22

- Verifica di stabilità aste presso-inflesse (C4.2.4.1.3.3.2) - CC 3 SND - Classe 3

Sollecitazioni: N,Ed=-3.82 My,Ed=32.03 Mz,Ed=15.16 L=1.19

α<sub>my</sub>, α<sub>mz</sub>, α<sub>LT</sub>=0.95, 0.95, 0.95

λ<sub>y</sub>=42.87 Ncr,y=124076.00 λ'<sub>y</sub>=0.56 Curva a: Φ<sub>y</sub>=0.70 χ<sub>y</sub>=0.90

λ<sub>z</sub>=76.14 Ncr,z=39329.40 λ'<sub>z</sub>=1.00 Curva a: Φ<sub>z</sub>=1.08 χ<sub>z</sub>=0.67

K<sub>yy</sub>, K<sub>yz</sub>, K<sub>zy</sub>, K<sub>zz</sub>=0.95, 0.95, 0.76, 0.95

Verifica YY: 0.00+0.04+0.03=0.07

Verifica ZZ: 0.00+0.03+0.03=0.07

Asta n. 311 (-18 114) - Sez. 1 (TRV SEC RHS80x40x5) - Crit. 3

-----  
- Verifica in termini tensionali [4.2.4] - CC 1 SND Xl=0.00 - Classe 3

Sollecitazioni: N=-3.82 T<sub>x</sub>=53.79 M<sub>y</sub>=32.03 T<sub>y</sub>=-12.73 M<sub>z</sub>=15.16

Tensioni: σ<sub>N</sub>=-0.35 σ<sub>m,d</sub>=-263.54 τ=0.00 σ<sub>max</sub>=-263.89 (sfrut=0.08)

Tensioni: σ<sub>N</sub>=-0.35 σ<sub>m,d</sub>=-84.50 τ=8.64 τ<sub>max</sub>=8.64 (sfrut=0.00)

Tensioni: σ<sub>N</sub>=-0.35 σ<sub>m,d</sub>=-263.54 τ=0.00 σ<sub>ID,max</sub>=263.89 (sfrut=0.08)

- Verifica a taglio Dir. Z [4.2.16] - CC 29 SLU Xl=0.00 - Classe 1

Sollecitazioni: T<sub>x</sub>=336.28

V,Ed=336.28 Vc,Rd=14315.00 V,Ed/Vc,Rd=0.02

- Verifica a flessione e taglio YY[4.2.32] - CC 29 SLU Xl=0.00 - Classe 1

Sollecitazioni: T<sub>x</sub>=336.28 M<sub>y</sub>=200.25

My,Ed=200.25 My,V,c,Rd=921.31 My,Ed/My,V,c,Rd=0.22

- Verifica di stabilità aste presso-inflesse (C4.2.4.1.3.3.2) - CC 29 SLU - Classe 1

Sollecitazioni: N,Ed=-0.00 My,Ed=200.25 L=1.19

α<sub>my</sub>, α<sub>mz</sub>, α<sub>LT</sub>=0.95, 0.95, 0.95

λ<sub>y</sub>=42.87 Ncr,y=124076.00 λ'<sub>y</sub>=0.56 Curva a: Φ<sub>y</sub>=0.70 χ<sub>y</sub>=0.90

λ<sub>z</sub>=76.14 Ncr,z=39329.40 λ'<sub>z</sub>=1.00 Curva a: Φ<sub>z</sub>=1.08 χ<sub>z</sub>=0.67

K<sub>yy</sub>, K<sub>yz</sub>, K<sub>zy</sub>, K<sub>zz</sub>=0.95, 0.57, 0.00, 0.95

Verifica YY: 0.00+0.21=0.21

Verifica ZZ: 0.00=0.00

Asta n. 311 (314 -18) - Sez. 1 (TRV SEC RHS80x40x5) - Crit. 3

-----  
- Verifica in termini tensionali [4.2.4] - CC 1 SND Xl=1.19 - Classe 3

Sollecitazioni: N=3.82 T<sub>x</sub>=-53.79 M<sub>y</sub>=32.03 T<sub>y</sub>=12.73 M<sub>z</sub>=15.16

Tensioni: σ<sub>N</sub>=0.35 σ<sub>m,d</sub>=263.54 τ=0.00 σ<sub>max</sub>=263.89 (sfrut=0.08)

Tensioni: σ<sub>N</sub>=0.35 σ<sub>m,d</sub>=-84.50 τ=8.64 τ<sub>max</sub>=8.64 (sfrut=0.00)

Tensioni: σ<sub>N</sub>=0.35 σ<sub>m,d</sub>=263.54 τ=0.00 σ<sub>ID,max</sub>=263.89 (sfrut=0.08)

- Verifica a taglio Dir. Z [4.2.16] - CC 29 SLU Xl=1.19 - Classe 1

Sollecitazioni: T<sub>x</sub>=-336.28

V,Ed=-336.28 Vc,Rd=14315.00 V,Ed/Vc,Rd=0.02

- Verifica a flessione e taglio YY[4.2.32] - CC 29 SLU Xl=1.19 - Classe 1

Sollecitazioni: T<sub>x</sub>=-336.28 M<sub>y</sub>=200.25

My,Ed=200.25 My,V,c,Rd=921.31 My,Ed/My,V,c,Rd=0.22

- Verifica di stabilità aste presso-inflesse (C4.2.4.1.3.3.2) - CC 3 SND - Classe 3

Sollecitazioni: N,Ed=-3.82 My,Ed=32.03 Mz,Ed=15.16 L=1.19

α<sub>my</sub>, α<sub>mz</sub>, α<sub>LT</sub>=0.95, 0.95, 0.95

λ<sub>y</sub>=42.87 Ncr,y=124076.00 λ'<sub>y</sub>=0.56 Curva a: Φ<sub>y</sub>=0.70 χ<sub>y</sub>=0.90

λ<sub>z</sub>=76.14 Ncr,z=39329.40 λ'<sub>z</sub>=1.00 Curva a: Φ<sub>z</sub>=1.08 χ<sub>z</sub>=0.67

K<sub>yy</sub>, K<sub>yz</sub>, K<sub>zy</sub>, K<sub>zz</sub>=0.95, 0.95, 0.76, 0.95

Verifica YY: 0.00+0.04+0.03=0.07  
Verifica ZZ: 0.00+0.03+0.03=0.07

Asta n. 312 (-120 -119) - Sez. 1 (TRV SEC RHS80x40x5) - Crit. 3

-----  
- Verifica in termini tensionali [4.2.4] - CC 1 SND Xl=0.00 - Classe 3  
Sollecitazioni: N=-3.82 T<sub>x</sub>=53.79 M<sub>y</sub>=32.03 T<sub>y</sub>=-12.73 M<sub>z</sub>=15.16

Tensioni:  $\sigma_N=-0.35$   $\sigma_{m,d}=-263.54$   $\tau=0.00$   $\sigma_{max}=-263.89$  (sfrut=0.08)

Tensioni:  $\sigma_N=0.35$   $\sigma_{m,d}=-84.50$   $\tau=8.64$   $\tau_{max}=8.64$  (sfrut=0.00)

Tensioni:  $\sigma_N=-0.35$   $\sigma_{m,d}=-263.54$   $\tau=0.00$   $\sigma_{ID,max}=263.89$  (sfrut=0.08)

- Verifica a taglio Dir. Z [4.2.16] - CC 29 SLU Xl=0.00 - Classe 1

Sollecitazioni: T<sub>x</sub>=336.28

V,Ed=336.28 Vc,Rd=14315.00 V,Ed/Vc,Rd=0.02

- Verifica a flessione e taglio YY[4.2.32] - CC 29 SLU Xl=0.00 - Classe 1

Sollecitazioni: T<sub>x</sub>=336.28 M<sub>y</sub>=200.25

My,Ed=200.25 My,V,c,Rd=921.31 My,Ed/My,V,c,Rd=0.22

- Verifica di stabilità aste presso-inflesse (C4.2.4.1.3.3.2) - CC 29 SLU - Classe 1

Sollecitazioni: N,Ed=-0.00 My,Ed=200.25 L=1.19

$\alpha_{my}$ ,  $\alpha_{mz}$ ,  $\alpha_{LT}=0.95$ , 0.95, 0.95

$\lambda_y=42.87$  Ncr,y=124076.00  $\lambda'_y=0.56$  Curva a:  $\Phi_y=0.70$   $\chi_y=0.90$

$\lambda_z=76.14$  Ncr,z=39329.40  $\lambda'_z=1.00$  Curva a:  $\Phi_z=1.08$   $\chi_z=0.67$

Kyy, Kyz, Kzy, Kzz=0.95, 0.57, 0.00, 0.95

Verifica YY: 0.00+0.21=0.21

Verifica ZZ: 0.00=0.00

Asta n. 312 (-118 -120) - Sez. 1 (TRV SEC RHS80x40x5) - Crit. 3

-----  
- Verifica in termini tensionali [4.2.4] - CC 1 SND Xl=1.19 - Classe 3

Sollecitazioni: N=3.82 T<sub>x</sub>=-53.79 M<sub>y</sub>=32.03 T<sub>y</sub>=12.73 M<sub>z</sub>=15.16

Tensioni:  $\sigma_N=0.35$   $\sigma_{m,d}=263.54$   $\tau=0.00$   $\sigma_{max}=263.89$  (sfrut=0.08)

Tensioni:  $\sigma_N=0.35$   $\sigma_{m,d}=-84.50$   $\tau=8.64$   $\tau_{max}=8.64$  (sfrut=0.00)

Tensioni:  $\sigma_N=0.35$   $\sigma_{m,d}=263.54$   $\tau=0.00$   $\sigma_{ID,max}=263.89$  (sfrut=0.08)

- Verifica a taglio Dir. Z [4.2.16] - CC 29 SLU Xl=1.19 - Classe 1

Sollecitazioni: T<sub>x</sub>=-336.28

V,Ed=-336.28 Vc,Rd=14315.00 V,Ed/Vc,Rd=0.02

- Verifica a flessione e taglio YY[4.2.32] - CC 29 SLU Xl=1.19 - Classe 1

Sollecitazioni: T<sub>x</sub>=-336.28 M<sub>y</sub>=200.25

My,Ed=200.25 My,V,c,Rd=921.31 My,Ed/My,V,c,Rd=0.22

- Verifica di stabilità aste presso-inflesse (C4.2.4.1.3.3.2) - CC 3 SND - Classe 3

Sollecitazioni: N,Ed=-3.82 My,Ed=32.03 Mz,Ed=15.16 L=1.19

$\alpha_{my}$ ,  $\alpha_{mz}$ ,  $\alpha_{LT}=0.95$ , 0.95, 0.95

$\lambda_y=42.87$  Ncr,y=124076.00  $\lambda'_y=0.56$  Curva a:  $\Phi_y=0.70$   $\chi_y=0.90$

$\lambda_z=76.14$  Ncr,z=39329.40  $\lambda'_z=1.00$  Curva a:  $\Phi_z=1.08$   $\chi_z=0.67$

Kyy, Kyz, Kzy, Kzz=0.95, 0.95, 0.76, 0.95

Verifica YY: 0.00+0.04+0.03=0.07

Verifica ZZ: 0.00+0.03+0.03=0.07

Asta n. 313 (-32 322) - Sez. 1 (TRV SEC RHS80x40x5) - Crit. 3

-----  
- Verifica in termini tensionali [4.2.4] - CC 1 SND Xl=0.00 - Classe 3

Sollecitazioni: N=-3.82 T<sub>x</sub>=53.79 M<sub>y</sub>=32.03 T<sub>y</sub>=-12.73 M<sub>z</sub>=15.16

Tensioni:  $\sigma_N=-0.35$   $\sigma_{m,d}=-263.54$   $\tau=0.00$   $\sigma_{max}=-263.89$  (sfrut=0.08)

Tensioni:  $\sigma_N=0.35$   $\sigma_{m,d}=-84.50$   $\tau=8.64$   $\tau_{max}=8.64$  (sfrut=0.00)

Tensioni:  $\sigma_N=0.35$   $\sigma_{m,d}=-263.54$   $\tau=0.00$   $\sigma_{ID,max}=263.89$  (sfrut=0.08)

- Verifica a taglio Dir. Z [4.2.16] - CC 29 SLU Xl=0.00 - Classe 1

Sollecitazioni: T<sub>x</sub>=336.28

V,Ed=336.28 Vc,Rd=14315.00 V,Ed/Vc,Rd=0.02

- Verifica a flessione e taglio YY[4.2.32] - CC 29 SLU Xl=0.00 - Classe 1

Sollecitazioni: T<sub>x</sub>=336.28 M<sub>y</sub>=200.25

My,Ed=200.25 My,V,c,Rd=921.31 My,Ed/My,V,c,Rd=0.22

- Verifica di stabilità aste presso-inflesse (C4.2.4.1.3.3.2) - CC 29 SLU - Classe 1

Sollecitazioni: N,Ed=-0.00 My,Ed=200.25 L=1.19

$\alpha_{my}$ ,  $\alpha_{mz}$ ,  $\alpha_{LT}=0.95$ , 0.95, 0.95

$\lambda_y=42.87$  Ncr,y=124076.00  $\lambda'_y=0.56$  Curva a:  $\Phi_y=0.70$   $\chi_y=0.90$

$\lambda_z=76.14$  Ncr,z=39329.40  $\lambda'_z=1.00$  Curva a:  $\Phi_z=1.08$   $\chi_z=0.67$

Kyy, Kyz, Kzy, Kzz=0.95, 0.57, 0.00, 0.95

Verifica YY: 0.00+0.21=0.21

Verifica ZZ: 0.00=0.00

Asta n. 313 (321 -32) - Sez. 1 (TRV SEC RHS80x40x5) - Crit. 3

-----  
- Verifica in termini tensionali [4.2.4] - CC 1 SND Xl=1.19 - Classe 3

Sollecitazioni: N=3.82 T<sub>x</sub>=-53.79 M<sub>y</sub>=32.03 T<sub>y</sub>=12.73 M<sub>z</sub>=15.16

Tensioni:  $\sigma_N=0.35$   $\sigma_{m,d}=263.54$   $\tau=0.00$   $\sigma_{max}=263.89$  (sfrut=0.08)

Tensioni:  $\sigma_N=0.35$   $\sigma_{m,d}=-84.50$   $\tau=8.64$   $\tau_{max}=8.64$  (sfrut=0.00)

Tensioni:  $\sigma_N=0.35$   $\sigma_{m,d}=263.54$   $\tau=0.00$   $\sigma_{ID,max}=263.89$  (sfrut=0.08)

- Verifica a taglio Dir. Z [4.2.16] - CC 29 SLU Xl=1.19 - Classe 1

Sollecitazioni: T<sub>x</sub>=-336.28

V,Ed=-336.28 Vc,Rd=14315.00 V,Ed/Vc,Rd=0.02

- Verifica a flessione e taglio YY[4.2.32] - CC 29 SLU Xl=1.19 - Classe 1

Sollecitazioni: T<sub>x</sub>=-336.28 M<sub>y</sub>=200.25

My,Ed=200.25 My,V,c,Rd=921.31 My,Ed/My,V,c,Rd=0.22

- Verifica di stabilità aste presso-inflesse (C4.2.4.1.3.3.2) - CC 3 SND - Classe 3

Sollecitazioni: N,Ed=-3.82 My,Ed=32.03 Mz,Ed=15.16 L=1.19

$\alpha_{my}$ ,  $\alpha_{mz}$ ,  $\alpha_{LT}=0.95$ , 0.95, 0.95

$\lambda_y=42.87$  Ncr,y=124076.00  $\lambda'_y=0.56$  Curva a:  $\Phi_y=0.70$   $\chi_y=0.90$

$\lambda_z=76.14$  Ncr,z=39329.40  $\lambda'_z=1.00$  Curva a:  $\Phi_z=1.08$   $\chi_z=0.67$

Kyy, Kyz, Kzy, Kzz=0.95, 0.95, 0.76, 0.95

Verifica YY: 0.00+0.04+0.03=0.07  
Verifica ZZ: 0.00+0.03+0.03=0.07

Asta n. 314 (-141 -142) - Sez. 1 (TRV SEC RHS80x40x5) - Crit. 3

-----  
- Verifica in termini tensionali [4.2.4] - CC 1 SND Xl=0.00 - Classe 3  
Sollecitazioni: N=-3.82 T<sub>x</sub>=53.79 M<sub>y</sub>=32.03 T<sub>y</sub>=-12.73 M<sub>z</sub>=15.16

Tensioni:  $\sigma_N=-0.35$   $\sigma_{m,d}=-263.54$   $\tau=0.00$   $\sigma_{max}=-263.89$  (sfrut=0.08)

Tensioni:  $\sigma_N=0.35$   $\sigma_{m,d}=-84.50$   $\tau=8.64$   $\tau_{max}=8.64$  (sfrut=0.00)

Tensioni:  $\sigma_N=-0.35$   $\sigma_{m,d}=-263.54$   $\tau=0.00$   $\sigma_{TD,max}=263.89$  (sfrut=0.08)

- Verifica a taglio Dir. Z [4.2.16] - CC 29 SLU Xl=0.00 - Classe 1

Sollecitazioni: T<sub>x</sub>=336.28

V,Ed=336.28 Vc,Rd=14315.00 V,Ed/Vc,Rd=0.02

- Verifica a flessione e taglio YY[4.2.32] - CC 29 SLU Xl=0.00 - Classe 1

Sollecitazioni: T<sub>x</sub>=336.28 M<sub>y</sub>=200.25

My,Ed=200.25 My,V,c,Rd=921.31 My,Ed/My,V,c,Rd=0.22

- Verifica di stabilità aste presso-inflesse (C4.2.4.1.3.3.2) - CC 29 SLU - Classe 1

Sollecitazioni: N,Ed=-0.00 My,Ed=200.25 L=1.19

$\alpha_{my}$ ,  $\alpha_{mz}$ ,  $\alpha_{LT}=0.95$ , 0.95, 0.95

$\lambda_y=42.87$  Ncr,y=124076.00  $\lambda'_y=0.56$  Curva a:  $\Phi_y=0.70$   $\chi_y=0.90$

$\lambda_z=76.14$  Ncr,z=39329.40  $\lambda'_z=1.00$  Curva a:  $\Phi_z=1.08$   $\chi_z=0.67$

Kyy, Kyz, Kzy, Kzz=0.95, 0.57, 0.00, 0.95

Verifica YY: 0.00+0.21=0.21

Verifica ZZ: 0.00=0.00

Asta n. 314 (-140 -141) - Sez. 1 (TRV SEC RHS80x40x5) - Crit. 3

-----  
- Verifica in termini tensionali [4.2.4] - CC 1 SND Xl=1.19 - Classe 3

Sollecitazioni: N=3.82 T<sub>x</sub>=-53.79 M<sub>y</sub>=32.03 T<sub>y</sub>=12.73 M<sub>z</sub>=15.16

Tensioni:  $\sigma_N=0.35$   $\sigma_{m,d}=263.54$   $\tau=0.00$   $\sigma_{max}=263.89$  (sfrut=0.08)

Tensioni:  $\sigma_N=0.35$   $\sigma_{m,d}=-84.50$   $\tau=8.64$   $\tau_{max}=8.64$  (sfrut=0.00)

Tensioni:  $\sigma_N=0.35$   $\sigma_{m,d}=263.54$   $\tau=0.00$   $\sigma_{TD,max}=263.89$  (sfrut=0.08)

- Verifica a taglio Dir. Z [4.2.16] - CC 29 SLU Xl=1.19 - Classe 1

Sollecitazioni: T<sub>x</sub>=-336.28

V,Ed=-336.28 Vc,Rd=14315.00 V,Ed/Vc,Rd=0.02

- Verifica a flessione e taglio YY[4.2.32] - CC 29 SLU Xl=1.19 - Classe 1

Sollecitazioni: T<sub>x</sub>=-336.28 M<sub>y</sub>=200.25

My,Ed=200.25 My,V,c,Rd=921.31 My,Ed/My,V,c,Rd=0.22

- Verifica di stabilità aste presso-inflesse (C4.2.4.1.3.3.2) - CC 3 SND - Classe 3

Sollecitazioni: N,Ed=-3.82 My,Ed=32.03 Mz,Ed=15.16 L=1.19

$\alpha_{my}$ ,  $\alpha_{mz}$ ,  $\alpha_{LT}=0.95$ , 0.95, 0.95

$\lambda_y=42.87$  Ncr,y=124076.00  $\lambda'_y=0.56$  Curva a:  $\Phi_y=0.70$   $\chi_y=0.90$

$\lambda_z=76.14$  Ncr,z=39329.40  $\lambda'_z=1.00$  Curva a:  $\Phi_z=1.08$   $\chi_z=0.67$

Kyy, Kyz, Kzy, Kzz=0.95, 0.95, 0.76, 0.95

Verifica YY: 0.00+0.04+0.03=0.07

Verifica ZZ: 0.00+0.03+0.03=0.07

Asta n. 315 (-94 -98) - Sez. 1 (TRV SEC RHS80x40x5) - Crit. 3

-----  
- Verifica in termini tensionali [4.2.4] - CC 1 SND Xl=0.00 - Classe 3

Sollecitazioni: N=-2.27 T<sub>x</sub>=32.03 M<sub>y</sub>=19.08 T<sub>y</sub>=-7.58 M<sub>z</sub>=9.03

Tensioni:  $\sigma_N=-0.21$   $\sigma_{m,d}=-156.97$   $\tau=0.00$   $\sigma_{max}=-157.17$  (sfrut=0.05)

Tensioni:  $\sigma_N=-0.21$   $\sigma_{m,d}=-50.33$   $\tau=5.15$   $\tau_{max}=5.15$  (sfrut=0.00)

Tensioni:  $\sigma_N=-0.21$   $\sigma_{m,d}=-156.97$   $\tau=0.00$   $\sigma_{TD,max}=157.17$  (sfrut=0.05)

- Verifica a taglio Dir. Z [4.2.16] - CC 29 SLU Xl=0.00 - Classe 1

Sollecitazioni: T<sub>x</sub>=174.82

V,Ed=174.82 Vc,Rd=14315.00 V,Ed/Vc,Rd=0.01

- Verifica a flessione e taglio YY[4.2.32] - CC 29 SLU Xl=0.00 - Classe 1

Sollecitazioni: T<sub>x</sub>=174.82 M<sub>y</sub>=104.11

My,Ed=104.11 My,V,c,Rd=921.31 My,Ed/My,V,c,Rd=0.11

- Verifica di stabilità aste presso-inflesse (C4.2.4.1.3.3.2) - CC 29 SLU - Classe 1

Sollecitazioni: N,Ed=-0.00 My,Ed=104.11 L=1.19

$\alpha_{my}$ ,  $\alpha_{mz}$ ,  $\alpha_{LT}=0.95$ , 0.95, 0.95

$\lambda_y=42.87$  Ncr,y=124076.00  $\lambda'_y=0.56$  Curva a:  $\Phi_y=0.70$   $\chi_y=0.90$

$\lambda_z=76.14$  Ncr,z=39329.40  $\lambda'_z=1.00$  Curva a:  $\Phi_z=1.08$   $\chi_z=0.67$

Kyy, Kyz, Kzy, Kzz=0.95, 0.57, 0.00, 0.95

Verifica YY: 0.00+0.11=0.11

Verifica ZZ: 0.00=0.00

Asta n. 315 (-97 -94) - Sez. 1 (TRV SEC RHS80x40x5) - Crit. 3

-----  
- Verifica in termini tensionali [4.2.4] - CC 1 SND Xl=1.19 - Classe 3

Sollecitazioni: N=2.27 T<sub>x</sub>=-32.03 M<sub>y</sub>=19.08 T<sub>y</sub>=7.58 M<sub>z</sub>=9.03

Tensioni:  $\sigma_N=0.21$   $\sigma_{m,d}=156.97$   $\tau=0.00$   $\sigma_{max}=157.17$  (sfrut=0.05)

Tensioni:  $\sigma_N=0.21$   $\sigma_{m,d}=-50.33$   $\tau=5.15$   $\tau_{max}=5.15$  (sfrut=0.00)

Tensioni:  $\sigma_N=0.21$   $\sigma_{m,d}=156.97$   $\tau=0.00$   $\sigma_{TD,max}=157.17$  (sfrut=0.05)

- Verifica a taglio Dir. Z [4.2.16] - CC 29 SLU Xl=1.19 - Classe 1

Sollecitazioni: T<sub>x</sub>=-174.82

V,Ed=-174.82 Vc,Rd=14315.00 V,Ed/Vc,Rd=0.01

- Verifica a flessione e taglio YY[4.2.32] - CC 29 SLU Xl=1.19 - Classe 1

Sollecitazioni: T<sub>x</sub>=-174.82 M<sub>y</sub>=104.11

My,Ed=104.11 My,V,c,Rd=921.31 My,Ed/My,V,c,Rd=0.11

- Verifica di stabilità aste presso-inflesse (C4.2.4.1.3.3.2) - CC 3 SND - Classe 3

Sollecitazioni: N,Ed=-2.27 My,Ed=19.08 Mz,Ed=9.03 L=1.19

$\alpha_{my}$ ,  $\alpha_{mz}$ ,  $\alpha_{LT}=0.95$ , 0.95, 0.95

$\lambda_y=42.87$  Ncr,y=124076.00  $\lambda'_y=0.56$  Curva a:  $\Phi_y=0.70$   $\chi_y=0.90$

$\lambda_z=76.14$  Ncr,z=39329.40  $\lambda'_z=1.00$  Curva a:  $\Phi_z=1.08$   $\chi_z=0.67$

Kyy, Kyz, Kzy, Kzz=0.95, 0.95, 0.76, 0.95

Verifica YY: 0.00+0.03+0.02=0.04  
 Verifica ZZ: 0.00+0.02+0.02=0.04

**Membratura**

Asta 101 Nodi -93 -138 -91 -12 -116 -13 -86 -15 -85 - Sez. 3 (TRV PRINC SHS150x150x5) - Crit. 2

-----  
 - Verifica di stabilità aste presso-inflesse (C4.2.4.1.3.3.2) - CC 29 SLU - Classe 2  
 Sollecitazioni: N,Ed=-431.83 My,Ed=1911.72 L=7.55  
 $\alpha_{my}, \alpha_{mz}, \alpha_{LT}=0.95, 0.95, 0.95$   
 $\lambda_y=127.55$  Ncr,y=36944.50  $\lambda'_y=1.67$  Curva a:  $\Phi_y=2.05$   $\chi_y=0.31$   
 $\lambda_z=127.55$  Ncr,z=36944.50  $\lambda'_z=1.67$  Curva a:  $\Phi_z=2.05$   $\chi_z=0.31$   
 Kyy, Kyz, Kzy, Kzz=0.96, 0.58, 0.00, 0.96  
 Verifica YY: 0.01+0.34=0.36  
 Verifica ZZ: 0.01=0.01

- Verifica freccia massima per soli carichi accidentali - CC 31  
 $f_{z,l}=0.65$  (L/1160)  $f_{z,g}=0.64$  (L/1183)

- Verifica freccia massima carichi totali - CC 31  
 $f_{z,l}=0.90$  (L/841)  $f_{z,g}=0.88$  (L/857)

**Membratura**

Asta 102 Nodi -85 203 -26 -18 -120 -32 -92 -141 -94 - Sez. 3 (TRV PRINC SHS150x150x5) - Crit. 2

-----  
 - Verifica di stabilità aste presso-inflesse (C4.2.4.1.3.3.2) - CC 29 SLU - Classe 2  
 Sollecitazioni: N,Ed=-431.83 My,Ed=1911.72 L=7.55  
 $\alpha_{my}, \alpha_{mz}, \alpha_{LT}=0.95, 0.95, 0.95$   
 $\lambda_y=127.55$  Ncr,y=36944.40  $\lambda'_y=1.67$  Curva a:  $\Phi_y=2.05$   $\chi_y=0.31$   
 $\lambda_z=127.55$  Ncr,z=36944.40  $\lambda'_z=1.67$  Curva a:  $\Phi_z=2.05$   $\chi_z=0.31$   
 Kyy, Kyz, Kzy, Kzz=0.96, 0.58, 0.00, 0.96  
 Verifica YY: 0.01+0.34=0.36  
 Verifica ZZ: 0.01=0.01

- Verifica freccia massima per soli carichi accidentali - CC 31  
 $f_{z,g}=0.64$  (L/1183)  $f_{z,l}=0.63$  (L/1201)

- Verifica freccia massima carichi totali - CC 31  
 $f_{z,g}=0.88$  (L/856)  $f_{z,l}=0.87$  (L/869)

**Membratura**

Asta 302 Nodi -96 -93 -95 - Sez. 1 (TRV SEC RHS80x40x5) - Crit. 3

-----  
 - Verifica di stabilità aste presso-inflesse (C4.2.4.1.3.3.2) - CC 29 SLU - Classe 1  
 Sollecitazioni: N,Ed=-0.00 My,Ed=104.11 L=2.38  
 $\alpha_{my}, \alpha_{mz}, \alpha_{LT}=0.95, 0.95, 0.95$   
 Kyy, Kyz, Kzy, Kzz=0.95, 0.57, 0.00, 0.95  
 Verifica YY: 0.00+0.11=0.11  
 Verifica ZZ: 0.00=0.00

- Verifica freccia massima per soli carichi accidentali - CC 31  
 $f_{z,l}=0.10$  (L/2322)

- Verifica freccia massima carichi totali - CC 31  
 $f_{z,l}=0.14$  (L/1691)

**Membratura**

Asta 303 Nodi -139 -138 -137 - Sez. 1 (TRV SEC RHS80x40x5) - Crit. 3

-----  
 - Verifica di stabilità aste presso-inflesse (C4.2.4.1.3.3.2) - CC 29 SLU - Classe 1  
 Sollecitazioni: N,Ed=-0.00 My,Ed=200.25 L=2.38  
 $\alpha_{my}, \alpha_{mz}, \alpha_{LT}=0.95, 0.95, 0.95$   
 Kyy, Kyz, Kzy, Kzz=0.95, 0.57, 0.00, 0.95  
 Verifica YY: 0.00+0.21=0.21  
 Verifica ZZ: 0.00=0.00

- Verifica freccia massima per soli carichi accidentali - CC 31  
 $f_{z,l}=0.21$  (L/1161)

- Verifica freccia massima carichi totali - CC 31  
 $f_{z,l}=0.27$  (L/884)

**Membratura**

Asta 304 Nodi 109 -12 309 - Sez. 1 (TRV SEC RHS80x40x5) - Crit. 3

-----  
 - Verifica di stabilità aste presso-inflesse (C4.2.4.1.3.3.2) - CC 29 SLU - Classe 1  
 Sollecitazioni: N,Ed=-0.00 My,Ed=200.25 L=2.38  
 $\alpha_{my}, \alpha_{mz}, \alpha_{LT}=0.95, 0.95, 0.95$   
 Kyy, Kyz, Kzy, Kzz=0.95, 0.57, 0.00, 0.95  
 Verifica YY: 0.00+0.21=0.21  
 Verifica ZZ: 0.00=0.00

- Verifica freccia massima per soli carichi accidentali - CC 31  
 $f_{z,l}=0.21$  (L/1161)

- Verifica freccia massima carichi totali - CC 31  
 $f_{z,l}=0.27$  (L/884)

**Membratura**

Asta 305 Nodi -117 -116 -115 - Sez. 1 (TRV SEC RHS80x40x5) - Crit. 3

-----  
 - Verifica di stabilità aste presso-inflesse (C4.2.4.1.3.3.2) - CC 29 SLU - Classe 1  
 Sollecitazioni: N,Ed=-0.00 My,Ed=200.25 L=2.38  
 $\alpha_{my}, \alpha_{mz}, \alpha_{LT}=0.95, 0.95, 0.95$   
 Kyy, Kyz, Kzy, Kzz=0.95, 0.57, 0.00, 0.95  
 Verifica YY: 0.00+0.21=0.21  
 Verifica ZZ: 0.00=0.00

- Verifica freccia massima per soli carichi accidentali - CC 31  
 $f_{z,l}=0.21$  (L/1161)

- Verifica freccia massima carichi totali - CC 31

$f_{z,l}=0.27$  (L/884)

#### Membratura

Asta 306 Nodi 110 -13 310 - Sez. 1 (TRV SEC RHS80x40x5) - Crit. 3

-----  
 - Verifica di stabilità aste presso-inflesse (C4.2.4.1.3.3.2) - CC 29 SLU - Classe 1  
 Sollecitazioni: N,Ed=-0.00 My,Ed=200.25 L=2.38  
 $\alpha_{my}$ ,  $\alpha_{mz}$ ,  $\alpha_{LT}$ =0.95, 0.95, 0.95  
 $K_{yy}$ ,  $K_{yz}$ ,  $K_{zy}$ ,  $K_{zz}$ =0.95, 0.57, 0.00, 0.95  
 Verifica YY: 0.00+0.21=0.21  
 Verifica ZZ: 0.00=0.00

- Verifica freccia massima per soli carichi accidentali - CC 31  
 $f_{z,l}=0.21$  (L/1161)

- Verifica freccia massima carichi totali - CC 31  
 $f_{z,l}=0.27$  (L/884)

#### Membratura

Asta 307 Nodi 337 -86 336 - Sez. 1 (TRV SEC RHS80x40x5) - Crit. 3

-----  
 - Verifica di stabilità aste presso-inflesse (C4.2.4.1.3.3.2) - CC 29 SLU - Classe 1  
 Sollecitazioni: N,Ed=-0.00 My,Ed=200.25 L=2.38  
 $\alpha_{my}$ ,  $\alpha_{mz}$ ,  $\alpha_{LT}$ =0.95, 0.95, 0.95  
 $K_{yy}$ ,  $K_{yz}$ ,  $K_{zy}$ ,  $K_{zz}$ =0.95, 0.57, 0.00, 0.95  
 Verifica YY: 0.00+0.21=0.21  
 Verifica ZZ: 0.00=0.00

- Verifica freccia massima per soli carichi accidentali - CC 31  
 $f_{z,l}=0.21$  (L/1161)

- Verifica freccia massima carichi totali - CC 31  
 $f_{z,l}=0.27$  (L/884)

#### Membratura

Asta 308 Nodi 112 -15 312 - Sez. 1 (TRV SEC RHS80x40x5) - Crit. 3

-----  
 - Verifica di stabilità aste presso-inflesse (C4.2.4.1.3.3.2) - CC 29 SLU - Classe 1  
 Sollecitazioni: N,Ed=-0.00 My,Ed=104.11 L=2.38  
 $\alpha_{my}$ ,  $\alpha_{mz}$ ,  $\alpha_{LT}$ =0.95, 0.95, 0.95  
 $K_{yy}$ ,  $K_{yz}$ ,  $K_{zy}$ ,  $K_{zz}$ =0.95, 0.57, 0.00, 0.95  
 Verifica YY: 0.00+0.11=0.11  
 Verifica ZZ: 0.00=0.00

- Verifica freccia massima per soli carichi accidentali - CC 31  
 $f_{z,l}=0.10$  (L/2322)

- Verifica freccia massima carichi totali - CC 31  
 $f_{z,l}=0.14$  (L/1691)

#### Membratura

Asta 309 Nodi -21 203 -23 - Sez. 1 (TRV SEC RHS80x40x5) - Crit. 3

-----  
 - Verifica di stabilità aste presso-inflesse (C4.2.4.1.3.3.2) - CC 29 SLU - Classe 1  
 Sollecitazioni: N,Ed=-0.00 My,Ed=104.11 L=2.38  
 $\alpha_{my}$ ,  $\alpha_{mz}$ ,  $\alpha_{LT}$ =0.95, 0.95, 0.95  
 $K_{yy}$ ,  $K_{yz}$ ,  $K_{zy}$ ,  $K_{zz}$ =0.95, 0.57, 0.00, 0.95  
 Verifica YY: 0.00+0.11=0.11  
 Verifica ZZ: 0.00=0.00

- Verifica freccia massima per soli carichi accidentali - CC 31  
 $f_{z,l}=0.10$  (L/2322)

- Verifica freccia massima carichi totali - CC 31  
 $f_{z,l}=0.14$  (L/1691)

#### Membratura

Asta 310 Nodi -25 -26 -27 - Sez. 1 (TRV SEC RHS80x40x5) - Crit. 3

-----  
 - Verifica di stabilità aste presso-inflesse (C4.2.4.1.3.3.2) - CC 29 SLU - Classe 1  
 Sollecitazioni: N,Ed=-0.00 My,Ed=200.25 L=2.38  
 $\alpha_{my}$ ,  $\alpha_{mz}$ ,  $\alpha_{LT}$ =0.95, 0.95, 0.95  
 $K_{yy}$ ,  $K_{yz}$ ,  $K_{zy}$ ,  $K_{zz}$ =0.95, 0.57, 0.00, 0.95  
 Verifica YY: 0.00+0.21=0.21  
 Verifica ZZ: 0.00=0.00

- Verifica freccia massima per soli carichi accidentali - CC 31  
 $f_{z,l}=0.21$  (L/1161)

- Verifica freccia massima carichi totali - CC 31  
 $f_{z,l}=0.27$  (L/884)

#### Membratura

Asta 311 Nodi 114 -18 314 - Sez. 1 (TRV SEC RHS80x40x5) - Crit. 3

-----  
 - Verifica di stabilità aste presso-inflesse (C4.2.4.1.3.3.2) - CC 29 SLU - Classe 1  
 Sollecitazioni: N,Ed=-0.00 My,Ed=200.25 L=2.38  
 $\alpha_{my}$ ,  $\alpha_{mz}$ ,  $\alpha_{LT}$ =0.95, 0.95, 0.95  
 $K_{yy}$ ,  $K_{yz}$ ,  $K_{zy}$ ,  $K_{zz}$ =0.95, 0.57, 0.00, 0.95  
 Verifica YY: 0.00+0.21=0.21  
 Verifica ZZ: 0.00=0.00

- Verifica freccia massima per soli carichi accidentali - CC 31  
 $f_{z,l}=0.21$  (L/1161)

- Verifica freccia massima carichi totali - CC 31  
 $f_{z,l}=0.27$  (L/884)

#### Membratura

Asta 312 Nodi -119 -120 -118 - Sez. 1 (TRV SEC RHS80x40x5) - Crit. 3

-----  
 - Verifica di stabilità aste presso-inflesse (C4.2.4.1.3.3.2) - CC 29 SLU - Classe 1



Sollecitazioni: N,Ed=-0.00 My,Ed=200.25 L=2.38  
 $\alpha_{my}$ ,  $\alpha_{mz}$ ,  $\alpha_{LT}$ =0.95, 0.95, 0.95  
Kyy, Kyz, Kzy, Kzz=0.95, 0.57, 0.00, 0.95  
Verifica YY: 0.00+0.21=0.21  
Verifica ZZ: 0.00=0.00

- Verifica freccia massima per soli carichi accidentali - CC 31  
 $f_{z,l}$ =0.21 (L/1161)

- Verifica freccia massima carichi totali - CC 31  
 $f_{z,l}$ =0.27 (L/884)

**Membratura**

Asta 313 Nodi 322 -32 321 - Sez. 1 (TRV SEC RHS80x40x5) - Crit. 3

-----  
- Verifica di stabilità aste presso-inflesse (C4.2.4.1.3.3.2) - CC 29 SLU - Classe 1  
Sollecitazioni: N,Ed=-0.00 My,Ed=200.25 L=2.38  
 $\alpha_{my}$ ,  $\alpha_{mz}$ ,  $\alpha_{LT}$ =0.95, 0.95, 0.95  
Kyy, Kyz, Kzy, Kzz=0.95, 0.57, 0.00, 0.95  
Verifica YY: 0.00+0.21=0.21  
Verifica ZZ: 0.00=0.00

- Verifica freccia massima per soli carichi accidentali - CC 31  
 $f_{z,l}$ =0.21 (L/1161)

- Verifica freccia massima carichi totali - CC 31  
 $f_{z,l}$ =0.27 (L/884)

**Membratura**

Asta 314 Nodi -142 -141 -140 - Sez. 1 (TRV SEC RHS80x40x5) - Crit. 3

-----  
- Verifica di stabilità aste presso-inflesse (C4.2.4.1.3.3.2) - CC 29 SLU - Classe 1  
Sollecitazioni: N,Ed=-0.00 My,Ed=200.25 L=2.38  
 $\alpha_{my}$ ,  $\alpha_{mz}$ ,  $\alpha_{LT}$ =0.95, 0.95, 0.95  
Kyy, Kyz, Kzy, Kzz=0.95, 0.57, 0.00, 0.95  
Verifica YY: 0.00+0.21=0.21  
Verifica ZZ: 0.00=0.00

- Verifica freccia massima per soli carichi accidentali - CC 31  
 $f_{z,l}$ =0.21 (L/1161)

- Verifica freccia massima carichi totali - CC 31  
 $f_{z,l}$ =0.27 (L/884)

**Membratura**

Asta 315 Nodi -98 -94 -97 - Sez. 1 (TRV SEC RHS80x40x5) - Crit. 3

-----  
- Verifica di stabilità aste presso-inflesse (C4.2.4.1.3.3.2) - CC 29 SLU - Classe 1  
Sollecitazioni: N,Ed=-0.00 My,Ed=104.11 L=2.38  
 $\alpha_{my}$ ,  $\alpha_{mz}$ ,  $\alpha_{LT}$ =0.95, 0.95, 0.95  
Kyy, Kyz, Kzy, Kzz=0.95, 0.57, 0.00, 0.95  
Verifica YY: 0.00+0.11=0.11  
Verifica ZZ: 0.00=0.00

- Verifica freccia massima per soli carichi accidentali - CC 31  
 $f_{z,l}$ =0.10 (L/2322)

- Verifica freccia massima carichi totali - CC 31  
 $f_{z,l}$ =0.14 (L/1691)

## 5.2 Tracker 1x12 – configurazione in esercizio ( $\alpha = 60^\circ$ )

### 5.2.1 Diagrammi tassi di sfruttamento



Diagramma tassi di sfruttamento resistenza aste combo SLU con valore massimo pari a 0,327



Diagramma tassi di sfruttamento stabilità aste combo SLU con valore massimo pari a 0,311

(nota: la dicitura verifiche non effettuate si riferisce ad elementi non sollecitati per i quali non sono necessarie verifiche di stabilità)

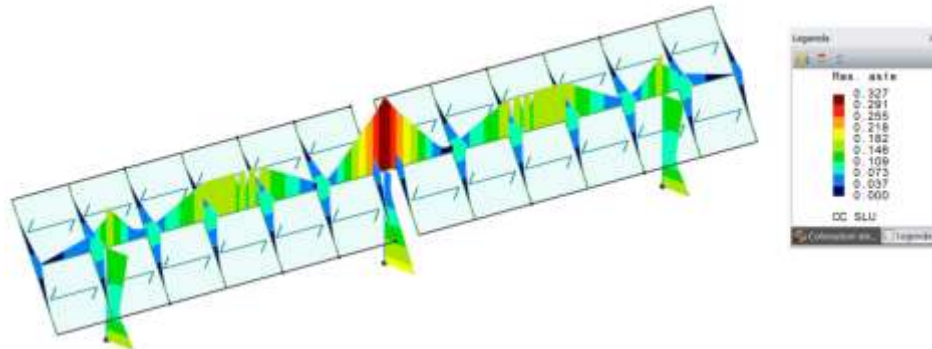

Diagramma tassi di sfruttamento stabilità membrature combo SLU con valore massimo pari a 0,317

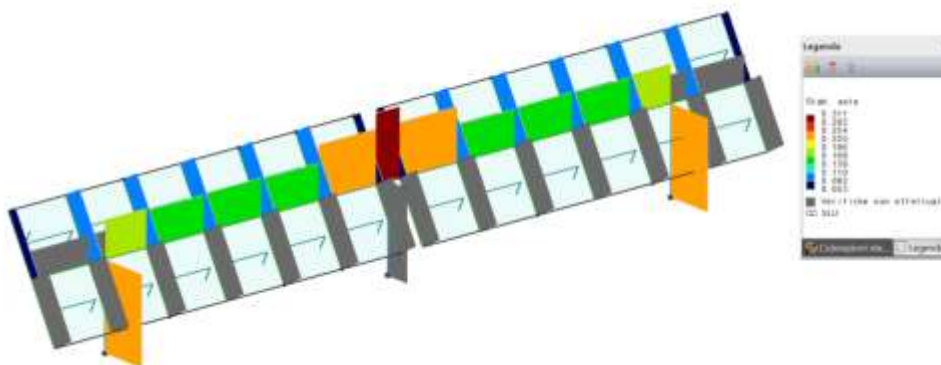
(nota: la dicitura verifiche non effettuate si riferisce ad elementi non sollecitati per i quali non sono necessarie verifiche di stabilità)

**Figure 15: Tassi di sfruttamento SLU (Stato limite ultimo)**

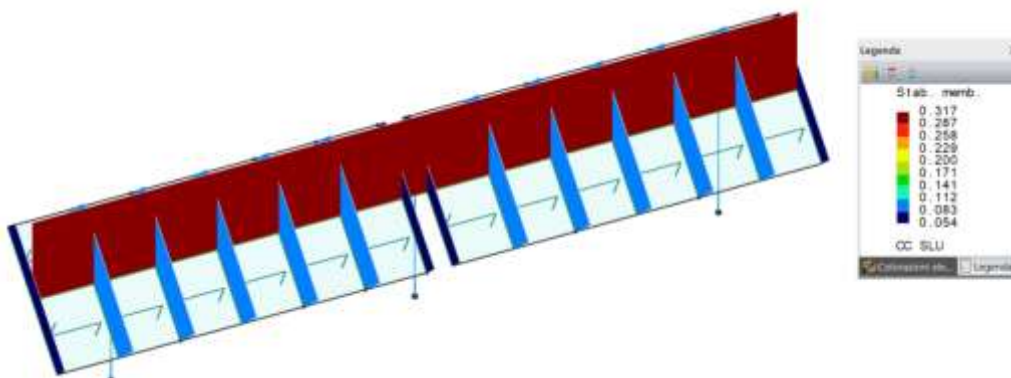

Diagramma tassi di sfruttamento resistenza aste combo SND con valore massimo pari a 0,235



Diagramma tassi di sfruttamento stabilità aste combo SND con valore massimo pari a 0,225

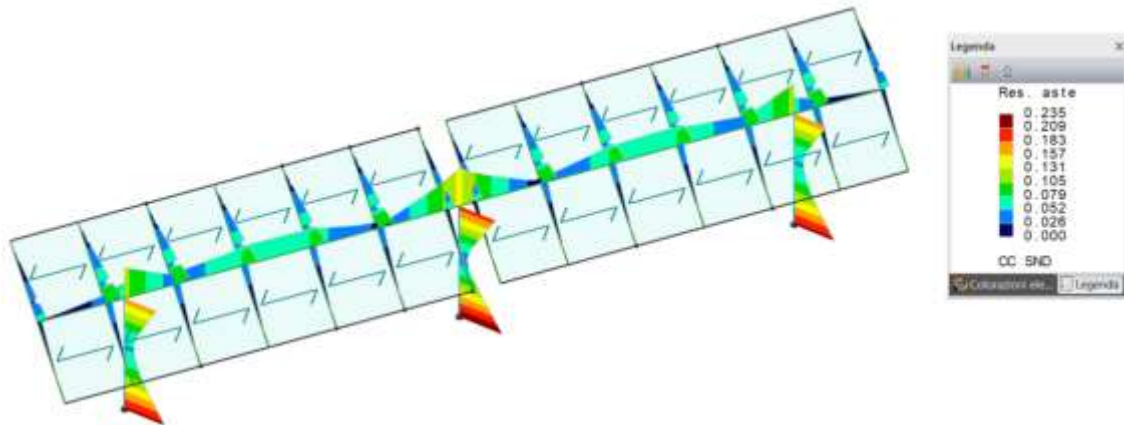

Diagramma tassi di sfruttamento stabilità membrature combo SND con valore massimo pari a 0,135

Figure 16: Tassi di sfruttamento SND (Stato limite di vita non dissipativo)

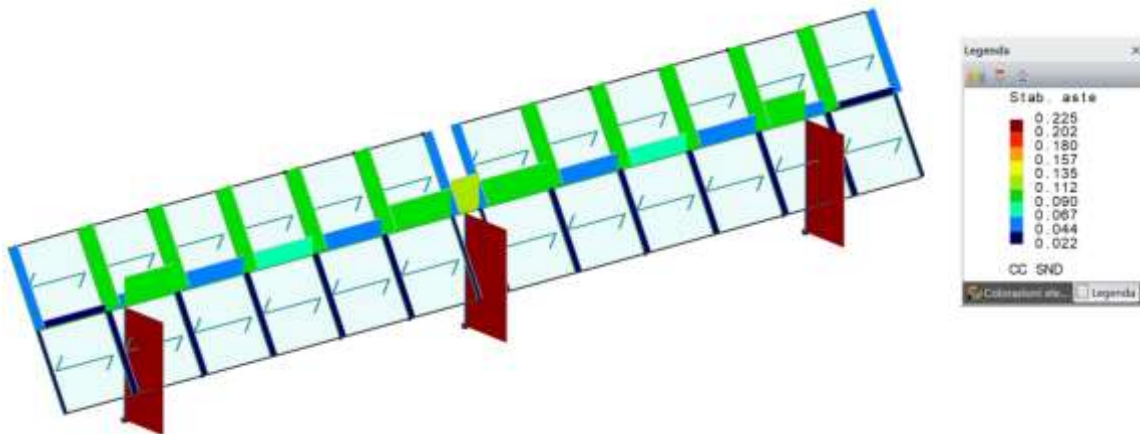

**5.2.2 Tabulati di calcolo**

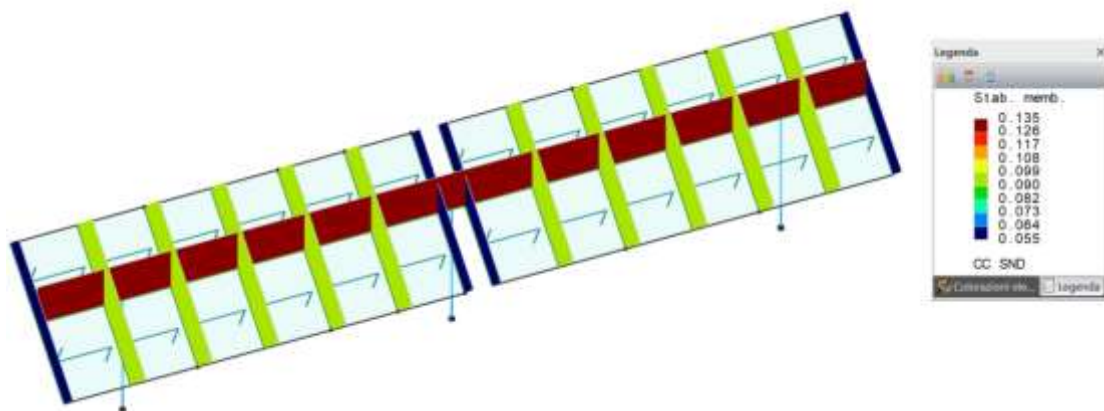
Si riportano i tabulati di calcolo elaborati come output dal programma di calcolo.

**Simbologia**

$\Phi_{LT}$		= Coefficiente $\Phi$ per stabilità laterale membrature inflesse
$\Phi_y$		= Coefficiente $\Phi$ per inflessione intorno all'asse y(c)
$\Phi_z$		= Coefficiente $\Phi$ per inflessione intorno all'asse z(e)
$\alpha_{imp}$		= Coefficiente di imperfezione
$\alpha_{my}, \alpha_{mz}, \alpha_{LT}$		= Coefficienti correttivi per il momento flettente
$\beta_{LT}$		= Coefficiente per calcolo $\Phi_{LT}$
$\chi_{LT}$		= Coefficiente di riduzione per stabilità laterale membrature inflesse
$\chi_y$		= Coefficiente $\chi$ di riduzione per instabilità intorno all'asse y(c)
$\chi_z$		= Coefficiente $\chi$ di riduzione per instabilità intorno all'asse z(e)
$\delta$	<cm>	= Spostamento relativo asta
$\lambda'_y$		= Snellezza adimensionale per inflessione intorno all'asse y(c)
$\lambda'_z$		= Snellezza adimensionale per inflessione intorno all'asse z(e)
$\lambda_{LT}$		= Coefficiente di imperfezione per stabilità laterale membrature inflesse
$\lambda_{LT,0}$		= Coefficiente di imperfezione di confronto per stabilità laterale membrature inflesse
$\lambda_y$		= Snellezza per inflessione intorno all'asse y(c)
$\lambda_z$		= Snellezza per inflessione intorno all'asse z(e)
$\sigma_{TD,max}$	<daN/cmq>	= Tensione ideale massima
$\sigma_M$	<daN/cmq>	= Tensione normale per momento flettente
$\sigma_N$	<daN/cmq>	= Tensione normale per sforzo normale
$\tau$	<daN/cmq>	= Tensione tangenziale per taglio e/o torsione
$\psi$		= Coeff. di correzione momento critico per stabilità laterale membrature inflesse
$A_{eff}$	<cmq>	= Area effettiva per trazione
$A_{net}$	<cmq>	= Area netta per compressione
$A_{area}$	<cmq>	= Area
$A_{tag,y}$	<cmq>	= Area resistente a taglio in dir. Y
$A_{tag,z}$	<cmq>	= Area resistente a taglio in dir. Z
$CC$		= Numero della combinazione delle condizioni di carico elementari
$Cod.$		= Codice
$Curva$		= Curva di instabilità adottata
$D$	<cm>	= Distanza
$F_{yk}$	<daN/cmq>	= Tensione caratteristica di snervamento dell'acciaio
$F_{yt}$	<daN/cmq>	= Tensione caratteristica di rottura
$I_y$	<cm>	= Raggio giratorio d'inerzia rispetto all'asse Y
$I_z$	<cm>	= Raggio giratorio d'inerzia rispetto all'asse Z
$J_0$	<cm6>	= Costante di ingobbamento
$J_y$	<cm4>	= Momento d'inerzia rispetto all'asse Y
$J_z$	<cm4>	= Momento d'inerzia rispetto all'asse Z
$K_{yy}, K_{yz}, K_{zy}, K_{zz}$		= Coefficienti di interazione
$L$	<cm>	= Lunghezza dell'asta
$L_{eT}$	<cm>	= Lunghezza di libera inflessione laterale fra ritegni torsionali
$M, cr$	<daNm>	= Momento critico per instabilità flessione torsionale
$M_{Ny,c,Rd}$	<daNm>	= Resistenza di calcolo a pressoflessione intorno all'asse Y
$M_x$	<daNm>	= Momento torcente intorno all'asse X
$M_y$	<daNm>	= Momento flettente intorno all'asse Y
$M_y,Ed$	<daNm>	= Momento flettente di calcolo intorno all'asse Y
$M_y,V,c,Rd$	<daNm>	= Resistenza di calcolo a flessione ridotta per taglio intorno all'asse Y
$M_z$	<daNm>	= Momento flettente intorno all'asse Z
$M_z,Ed$	<daNm>	= Momento flettente di calcolo intorno all'asse Z
$N$	<daN>	= Sforzo normale
$N,Ed$	<daN>	= Forza assiale di calcolo
$N_c,Rd$	<daN>	= Resistenza a compressione
$N_{cr,y}$	<daN>	= Sforzo normale critico euleriano per inflessione intorno all'asse y(c)
$N_{cr,z}$	<daN>	= Sforzo normale critico euleriano per inflessione intorno all'asse z(e)
$Sez.$		= Numero della sezione
$Tipo$		= Tipo sezione
		Rc = Rettangolare cava
		Is = I stondata
$Tp$		= Tipo di acciaio
$T_y$	<daN>	= Taglio in dir. Y
$T_z$	<daN>	= Taglio in dir. Z
$V,Ed$	<daN>	= Forza di taglio di calcolo
$V_c,Rd$	<daN>	= Resistenza a taglio
$V_c,Rd,Red$	<daN>	= Resistenza a taglio ridotta
$W_y,plas$	<cmc>	= Modulo di resistenza plastico intorno all'asse Y
$W_{ymin}$	<cmc>	= Modulo di resistenza minimo rispetto all'asse Y
$W_z,plas$	<cmc>	= Modulo di resistenza plastico intorno all'asse Z
$W_{zmin}$	<cmc>	= Modulo di resistenza minimo rispetto all'asse Z
$X_l$	<cm>	= Coordinata progressiva (dal nodo iniziale dell'asta) in cui viene effettuato il progetto/verifica
$f$		= Fattore di modifica per il coefficiente di riduzione
$f_{z,g}$	<cm>	= Freccia in direzione Z globale
$f_{z,l}$	<cm>	= Freccia in direzione Z locale
$k_c$		= Coeff. di correzione momento flettente per stabilità laterale membrature inflesse

**Caratteristiche profilati utilizzati**

Sez.	Cod.	Tipo	D <cm>	Area <cmq>	Anet <cmq>	Aeff <cmq>	Jy <cm4>	Jz <cm4>	Iy <cm>	Iz <cm>	Wymin <cmc>	Wzmin <cmc>	Tp	Fyk <daN/cmq>	Fyt <daN/cmq>
1	TRV SEC RHS80x40x5	Rc	--	11.00	11.00	11.00	84.92	26.92	2.78	1.56	21.23	13.46	S355H UNI EN 10210-1	3550.00	5100.00
2	COLL IPE240	Is	--	39.12	39.12	39.12	3891.76	283.63	9.97	2.69	324.31	47.27	S355 UNI EN 10025-2	3550.00	5100.00
3	TRV PRINC SHS150x150x5	Rc	--	29.00	29.00	29.00	1017.42	1017.42	5.92	5.92	135.66	135.66	S355H UNI EN 10210-1	3550.00	5100.00

**Caratteristiche profilati utilizzati**

Sez.	Cod.	Wy,plas <cmc>	Wz,plas <cmc>	Atag,y <cmq>	Atag,z <cmq>	J0 <cm6>
1	TRV SEC RHS80x40x5	27.25	16.25	3.67	7.33	
2	COLL IPE240	368.53	74.08	27.31	19.14	37391.20
3	TRV PRINC SHS150x150x5	157.75	157.75	14.50	14.50	

-----

- Verifica in termini tensionali [4.2.4] - CC 7 SND Xl=0.00 - Classe 3  
 Sollecitazioni: N=-620.25 T<sub>x</sub>=-93.11 M<sub>y</sub>=-175.03 T<sub>y</sub>=-358.66 M<sub>z</sub>=316.89  
 Tensioni: σ<sub>N</sub>=-15.86 σ<sub>m,d</sub>=-724.32 τ=0.00 σ<sub>max</sub>=-740.17 (sfrut=0.22)  
 Tensioni: σ<sub>N</sub>=-15.86 σ<sub>m,d</sub>=-251.78 τ=20.71 τ<sub>max</sub>=20.71 (sfrut=0.01)  
 Tensioni: σ<sub>N</sub>=-15.86 σ<sub>m,d</sub>=-724.32 τ=0.00 σ<sub>ID,max</sub>=740.17 (sfrut=0.22)

- Verifica a taglio e torsione Dir. Y [4.2.24] - CC 21 SLU Xl=0.44 - Classe 1  
 Sollecitazioni: T<sub>y</sub>=-9.57 M<sub>x</sub>=-1.70  
 V,Ed=-9.57 Vc,Rd,Red=53155.40 V,Ed/Vc,Rd,Red=0.00

- Verifica a taglio e torsione Dir. Z [4.2.24] - CC 21 SLU Xl=0.44 - Classe 1  
 Sollecitazioni: T<sub>z</sub>=-1010.37 M<sub>x</sub>=-1.70  
 V,Ed=-1010.37 Vc,Rd,Red=37259.70 V,Ed/Vc,Rd,Red=0.03

- Verifica in termini tensionali [4.2.4] - CC 28 SLU Xl=0.00 - Classe 3  
 Sollecitazioni: N=-1223.24 T<sub>x</sub>=717.65 M<sub>y</sub>=1181.53 T<sub>y</sub>=-191.09 M<sub>z</sub>=102.30 M<sub>x</sub>=1.20  
 Tensioni: σ<sub>N</sub>=-31.27 σ<sub>m,d</sub>=-580.73 τ=10.41 σ<sub>max</sub>=-612.00 (sfrut=0.18)  
 Tensioni: σ<sub>N</sub>=-31.27 σ<sub>m,d</sub>=-11.18 τ=59.61 τ<sub>max</sub>=59.61 (sfrut=0.03)  
 Tensioni: σ<sub>N</sub>=-31.27 σ<sub>m,d</sub>=-580.73 τ=10.41 σ<sub>ID,max</sub>=612.26 (sfrut=0.18)

- Verifica di stabilità aste presso-inflesse (C4.2.4.1.3.3.2) - CC 28 SLU - Classe 3  
 Sollecitazioni: N,Ed=-1223.24 My,Ed=1181.53 Mz,Ed=-209.36 L=1.63  
 α<sub>my</sub>, α<sub>mz</sub>, α<sub>LT</sub>=0.95, 0.95, 0.95  
 L<sub>cr,z</sub>=1.63 Curva b: α<sub>imp</sub>=0.34 k<sub>c</sub>=0.94 ψ=1.74 M<sub>cr</sub>=50621.50 λ<sub>LT</sub>=0.48  
 λ<sub>LT,r</sub>=0.40 Φ<sub>LT,r</sub>=0.60 β<sub>LT,r</sub>=0.75 f=0.98 χ<sub>LT,r</sub>=0.99  
 λ<sub>y</sub>=16.35 Ncr,y=3032200.00 λ<sub>y</sub>'=0.21 Curva a: Φ<sub>y</sub>=0.52 χ<sub>y</sub>=1.00  
 λ<sub>z</sub>=60.57 Ncr,z=220989.00 λ<sub>z</sub>'=0.79 Curva b: Φ<sub>z</sub>=0.91 χ<sub>z</sub>=0.73  
 K<sub>yy</sub>, K<sub>yz</sub>, K<sub>zy</sub>, K<sub>zz</sub>=0.95, 0.96, 0.76, 0.96  
 Verifica YY: 0.01+0.10+0.13=0.24  
 Verifica ZZ: 0.01+0.08+0.13=0.22

- Verifica Spostamento relativo massimo per singola asta - CC 23  
 δ=0.13 (L/1253)

Asta n. 3 (335 -85) - Sez. 2 (COLL IPE240) - Crit. 1

-----

- Verifica in termini tensionali [4.2.4] - CC 1 SND Xl=0.00 - Classe 3  
 Sollecitazioni: N=-736.81 T<sub>x</sub>=122.33 M<sub>y</sub>=223.99 T<sub>y</sub>=390.95 M<sub>z</sub>=-334.61  
 Tensioni: σ<sub>N</sub>=-18.84 σ<sub>m,d</sub>=-776.89 τ=0.00 σ<sub>max</sub>=-795.72 (sfrut=0.24)  
 Tensioni: σ<sub>N</sub>=-18.84 σ<sub>m,d</sub>=276.95 τ=22.58 τ<sub>max</sub>=22.58 (sfrut=0.01)  
 Tensioni: σ<sub>N</sub>=-18.84 σ<sub>m,d</sub>=-776.89 τ=0.00 σ<sub>ID,max</sub>=795.72 (sfrut=0.24)

- Verifica a taglio Dir. Z [4.2.16] - CC 21 SLU Xl=0.00 - Classe 1  
 Sollecitazioni: T<sub>z</sub>=-1537.13  
 V,Ed=-1537.13 Vc,Rd=37372.10 V,Ed/Vc,Rd=0.04

- Verifica a presso o tenso-flessione retta YY (4.2.4.1.2.7) - CC 21 SLU Xl=0.00 - Classe 1  
 Sollecitazioni: N=-235.95 T<sub>x</sub>=-1537.13 M<sub>y</sub>=-2476.00  
 My,Ed=-2476.00 My,V,c,Rd=12459.90  
 N,Ed=-235.95 Nc,Rd=-132254.00 YY n=N,Ed/Nc,Rd=0.00 MNy,c,Rd=12459.90 My,Ed/MNy,c,Rd=0.20

- Verifica di stabilità (4.2.4.1.3.1)  
 In tutte le CC risulta N < 0.04\*N<sub>cr</sub> e quindi non sono necessarie le verifiche di stabilità

- Verifica di stabilità aste presso-inflesse (C4.2.4.1.3.3.2) - CC 1 SND - Classe 3  
 Sollecitazioni: N,Ed=-736.81 My,Ed=223.99 Mz,Ed=-334.61 L=1.63  
 α<sub>my</sub>, α<sub>mz</sub>, α<sub>LT</sub>=0.95, 0.95, 0.95  
 L<sub>cr,z</sub>=1.63 Curva b: α<sub>imp</sub>=0.34 k<sub>c</sub>=0.94 ψ=1.64 M<sub>cr</sub>=47674.00 λ<sub>LT</sub>=0.49  
 λ<sub>LT,r</sub>=0.40 Φ<sub>LT,r</sub>=0.61 β<sub>LT,r</sub>=0.75 f=0.98 χ<sub>LT,r</sub>=0.99  
 λ<sub>y</sub>=16.35 Ncr,y=3032200.00 λ<sub>y</sub>'=0.21 Curva a: Φ<sub>y</sub>=0.52 χ<sub>y</sub>=1.00  
 λ<sub>z</sub>=60.57 Ncr,z=220989.00 λ<sub>z</sub>'=0.79 Curva b: Φ<sub>z</sub>=0.91 χ<sub>z</sub>=0.73  
 K<sub>yy</sub>, K<sub>yz</sub>, K<sub>zy</sub>, K<sub>zz</sub>=0.95, 0.95, 0.76, 0.95  
 Verifica YY: 0.01+0.02+0.20=0.22  
 Verifica ZZ: 0.01+0.02+0.20=0.22

- Verifica Spostamento relativo massimo per singola asta - CC 23  
 δ=0.19 (L/849)

Asta n. 5 (344 -92) - Sez. 2 (COLL IPE240) - Crit. 1

-----

- Verifica in termini tensionali [4.2.4] - CC 3 SND Xl=0.00 - Classe 3  
 Sollecitazioni: N=-620.25 T<sub>x</sub>=-93.11 M<sub>y</sub>=-175.03 T<sub>y</sub>=358.66 M<sub>z</sub>=-316.89  
 Tensioni: σ<sub>N</sub>=-15.86 σ<sub>m,d</sub>=-724.32 τ=0.00 σ<sub>max</sub>=-740.17 (sfrut=0.22)  
 Tensioni: σ<sub>N</sub>=-15.86 σ<sub>m,d</sub>=152.66 τ=20.71 τ<sub>max</sub>=20.71 (sfrut=0.01)  
 Tensioni: σ<sub>N</sub>=-15.86 σ<sub>m,d</sub>=-724.32 τ=0.00 σ<sub>ID,max</sub>=740.17 (sfrut=0.22)

- Verifica a taglio e torsione Dir. Y [4.2.24] - CC 21 SLU Xl=0.44 - Classe 1  
 Sollecitazioni: T<sub>y</sub>=9.57 M<sub>x</sub>=1.70  
 V,Ed=9.57 Vc,Rd,Red=53155.40 V,Ed/Vc,Rd,Red=0.00

- Verifica a taglio e torsione Dir. Z [4.2.24] - CC 21 SLU Xl=0.44 - Classe 1  
 Sollecitazioni: T<sub>z</sub>=-1010.37 M<sub>x</sub>=1.70  
 V,Ed=-1010.37 Vc,Rd,Red=37259.70 V,Ed/Vc,Rd,Red=0.03

- Verifica in termini tensionali [4.2.4] - CC 28 SLU Xl=0.00 - Classe 3  
 Sollecitazioni: N=-1223.24 T<sub>x</sub>=717.65 M<sub>y</sub>=1181.53 T<sub>y</sub>=191.09 M<sub>z</sub>=-102.30 M<sub>x</sub>=-1.20  
 Tensioni: σ<sub>N</sub>=-31.27 σ<sub>m,d</sub>=-580.73 τ=10.41 σ<sub>max</sub>=-612.00 (sfrut=0.18)  
 Tensioni: σ<sub>N</sub>=-31.27 σ<sub>m,d</sub>=11.18 τ=59.61 τ<sub>max</sub>=59.61 (sfrut=0.03)  
 Tensioni: σ<sub>N</sub>=-31.27 σ<sub>m,d</sub>=-580.73 τ=10.41 σ<sub>ID,max</sub>=612.26 (sfrut=0.18)

- Verifica di stabilità aste presso-inflesse (C4.2.4.1.3.3.2) - CC 28 SLU - Classe 3  
 Sollecitazioni: N,Ed=-1223.24 My,Ed=1181.53 Mz,Ed=209.36 L=1.63  
 α<sub>my</sub>, α<sub>mz</sub>, α<sub>LT</sub>=0.95, 0.95, 0.95  
 L<sub>cr,z</sub>=1.63 Curva b: α<sub>imp</sub>=0.34 k<sub>c</sub>=0.94 ψ=1.74 M<sub>cr</sub>=50621.50 λ<sub>LT</sub>=0.48  
 λ<sub>LT,r</sub>=0.40 Φ<sub>LT,r</sub>=0.60 β<sub>LT,r</sub>=0.75 f=0.98 χ<sub>LT,r</sub>=0.99  
 λ<sub>y</sub>=16.35 Ncr,y=3032200.00 λ<sub>y</sub>'=0.21 Curva a: Φ<sub>y</sub>=0.52 χ<sub>y</sub>=1.00  
 λ<sub>z</sub>=60.57 Ncr,z=220989.00 λ<sub>z</sub>'=0.79 Curva b: Φ<sub>z</sub>=0.91 χ<sub>z</sub>=0.73

Kyy, Kyz, Kzy, Kzz=0.95, 0.96, 0.76, 0.96  
 Verifica YY: 0.01+0.10+0.13=0.24  
 Verifica ZZ: 0.01+0.08+0.13=0.22

- Verifica Spostamento relativo massimo per singola asta - CC 23  
 $\delta=0.13$  (L/1253)

Asta n. 101 (-93 -138) - Sez. 3 (TRV PRINC SHS150x150x5) - Crit. 2

-----  
 - Verifica in termini tensionali [4.2.4] - CC 15 SND Xl=1.22 - Classe 3  
 Sollecitazioni: N=12.71 T<sub>z</sub>=-91.79 M<sub>y</sub>=98.29 T<sub>y</sub>=-42.37 M<sub>z</sub>=-53.55 M<sub>x</sub>=-11.36  
 Tensioni:  $\sigma_N=0.44$   $\sigma_{m,d}=111.93$   $\tau=5.40$   $\sigma_{max}=112.37$  (sfrut=0.03)  
 Tensioni:  $\sigma_N=0.44$   $\sigma_{m,d}=36.84$   $\tau=12.52$   $\tau_{max}=12.52$  (sfrut=0.01)  
 Tensioni:  $\sigma_N=0.44$   $\sigma_{m,d}=111.93$   $\tau=5.40$   $\sigma_{ID,max}=112.76$  (sfrut=0.03)

- Verifica a taglio Dir. Y [4.2.16] - CC 28 SLU Xl=0.00  
 Sollecitazioni: T<sub>y</sub>=105.30  
 V,Ed=105.30 Vc,Rd=28304.70 V,Ed/Vc,Rd=0.00

- Verifica a taglio Dir. Z [4.2.16] - CC 28 SLU Xl=0.00  
 Sollecitazioni: T<sub>z</sub>=-155.50  
 V,Ed=-155.50 Vc,Rd=28304.70 V,Ed/Vc,Rd=0.01

- Verifica in termini tensionali [4.2.4] - CC 28 SLU Xl=1.22 - Classe 3  
 Sollecitazioni: T<sub>z</sub>=-191.53 M<sub>y</sub>=211.26 T<sub>y</sub>=105.30 M<sub>z</sub>=128.20  
 Tensioni:  $\sigma_N=0.00$   $\sigma_{m,d}=250.24$   $\tau=0.00$   $\sigma_{max}=250.24$  (sfrut=0.07)  
 Tensioni:  $\sigma_N=0.00$   $\sigma_{m,d}=-88.20$   $\tau=14.85$   $\tau_{max}=14.85$  (sfrut=0.01)  
 Tensioni:  $\sigma_N=0.00$   $\sigma_{m,d}=250.24$   $\tau=0.00$   $\sigma_{ID,max}=250.24$  (sfrut=0.07)

- Verifica di stabilit  aste presso-inflesse (C4.2.4.1.3.3.2) - CC 9 SND - Classe 3  
 Sollecitazioni: N,Ed=-12.71 My,Ed=91.47 Mz,Ed=53.55 L=1.22  
 $\alpha_{my}, \alpha_{mz}, \alpha_{LT}=0.95, 0.95, 0.95$   
 $\lambda_{y1}=20.55$  Ncr,y=1422590.00  $\lambda'_{y1}=0.27$  Curva a:  $\Phi_y=0.54$   $\chi_y=0.98$   
 $\lambda_{z2}=20.55$  Ncr,z=1422590.00  $\lambda'_{z2}=0.27$  Curva a:  $\Phi_z=0.54$   $\chi_z=0.98$   
 Kyy, Kyz, Kzy, Kzz=0.95, 0.95, 0.76, 0.95  
 Verifica YY: 0.00+0.02+0.01=0.03  
 Verifica ZZ: 0.00+0.02+0.01=0.03

Asta n. 101 (-138 -91) - Sez. 3 (TRV PRINC SHS150x150x5) - Crit. 2

-----  
 - Verifica in termini tensionali [4.2.4] - CC 15 SND Xl=0.34 - Classe 3  
 Sollecitazioni: N=32.05 T<sub>z</sub>=-207.04 M<sub>y</sub>=172.76 T<sub>y</sub>=-106.84 M<sub>z</sub>=-93.02 M<sub>x</sub>=-31.01  
 Tensioni:  $\sigma_N=1.11$   $\sigma_{m,d}=195.92$   $\tau=14.75$   $\sigma_{max}=197.03$  (sfrut=0.06)  
 Tensioni:  $\sigma_N=1.11$   $\sigma_{m,d}=64.00$   $\tau=30.80$   $\tau_{max}=30.80$  (sfrut=0.02)  
 Tensioni:  $\sigma_N=1.11$   $\sigma_{m,d}=195.92$   $\tau=14.75$   $\sigma_{ID,max}=198.68$  (sfrut=0.06)

- Verifica a taglio Dir. Z [4.2.16] - CC 17 SLU Xl=0.34 - Classe 2  
 Sollecitazioni: T<sub>z</sub>=-311.57  
 V,Ed=-311.57 Vc,Rd=28304.70 V,Ed/Vc,Rd=0.01

- Verifica in termini tensionali [4.2.4] - CC 28 SLU Xl=0.34 - Classe 3  
 Sollecitazioni: T<sub>z</sub>=-485.79 M<sub>y</sub>=373.53 T<sub>y</sub>=315.89 M<sub>z</sub>=234.81  
 Tensioni:  $\sigma_N=0.00$   $\sigma_{m,d}=448.44$   $\tau=0.00$   $\sigma_{max}=448.44$  (sfrut=0.13)  
 Tensioni:  $\sigma_N=0.00$   $\sigma_{m,d}=-161.55$   $\tau=37.68$   $\tau_{max}=37.68$  (sfrut=0.02)  
 Tensioni:  $\sigma_N=0.00$   $\sigma_{m,d}=448.44$   $\tau=0.00$   $\sigma_{ID,max}=448.44$  (sfrut=0.13)

- Verifica di stabilit  aste presso-inflesse (C4.2.4.1.3.3.2) - CC 9 SND - Classe 3  
 Sollecitazioni: N,Ed=-32.05 My,Ed=154.15 Mz,Ed=93.02 L=0.34  
 $\alpha_{my}, \alpha_{mz}, \alpha_{LT}=0.95, 0.95, 0.95$   
 $\lambda_{y1}=5.70$  Ncr,y=18512800.00  $\lambda'_{y1}=0.07$  Curva a:  $\Phi_y=0.00$   $\chi_y=1.00$   
 $\lambda_{z2}=5.70$  Ncr,z=18512800.00  $\lambda'_{z2}=0.07$  Curva a:  $\Phi_z=0.00$   $\chi_z=1.00$   
 Kyy, Kyz, Kzy, Kzz=0.95, 0.95, 0.76, 0.95  
 Verifica YY: 0.00+0.03+0.02=0.05  
 Verifica ZZ: 0.00+0.03+0.02=0.05

Asta n. 101 (-91 -12) - Sez. 3 (TRV PRINC SHS150x150x5) - Crit. 2

-----  
 - Verifica in termini tensionali [4.2.4] - CC 7 SND Xl=0.00 - Classe 3  
 Sollecitazioni: N=-225.64 T<sub>z</sub>=363.13 M<sub>y</sub>=462.56 T<sub>y</sub>=53.20 M<sub>z</sub>=-44.23 M<sub>x</sub>=13.87  
 Tensioni:  $\sigma_N=-7.78$   $\sigma_{m,d}=-373.59$   $\tau=6.60$   $\sigma_{max}=-381.37$  (sfrut=0.11)  
 Tensioni:  $\sigma_N=-7.78$   $\sigma_{m,d}=30.43$   $\tau=34.75$   $\tau_{max}=34.75$  (sfrut=0.02)  
 Tensioni:  $\sigma_N=-7.78$   $\sigma_{m,d}=-373.59$   $\tau=6.60$   $\sigma_{ID,max}=381.54$  (sfrut=0.11)

- Verifica a taglio Dir. Z [4.2.16] - CC 17 SLU Xl=0.00 - Classe 2  
 Sollecitazioni: T<sub>z</sub>=432.29  
 V,Ed=432.29 Vc,Rd=28304.70 V,Ed/Vc,Rd=0.02

- Verifica in termini tensionali [4.2.4] - CC 28 SLU Xl=0.00 - Classe 3  
 Sollecitazioni: N=-191.09 T<sub>z</sub>=672.34 M<sub>y</sub>=582.89 T<sub>y</sub>=-401.76 M<sub>z</sub>=236.02 M<sub>x</sub>=-11.03  
 Tensioni:  $\sigma_N=-6.59$   $\sigma_{m,d}=-603.66$   $\tau=5.25$   $\sigma_{max}=-610.25$  (sfrut=0.18)  
 Tensioni:  $\sigma_N=-6.59$   $\sigma_{m,d}=162.38$   $\tau=57.39$   $\tau_{max}=57.39$  (sfrut=0.03)  
 Tensioni:  $\sigma_N=-6.59$   $\sigma_{m,d}=-603.66$   $\tau=5.25$   $\sigma_{ID,max}=610.32$  (sfrut=0.18)

- Verifica di stabilit  aste presso-inflesse (C4.2.4.1.3.3.2) - CC 28 SLU - Classe 3  
 Sollecitazioni: N,Ed=-191.09 My,Ed=582.89 Mz,Ed=236.02 L=0.88  
 $\alpha_{my}, \alpha_{mz}, \alpha_{LT}=0.95, 0.95, 0.95$   
 $\lambda_{y1}=14.86$  Ncr,y=2723040.00  $\lambda'_{y1}=0.19$  Curva a:  $\Phi_y=0.00$   $\chi_y=1.00$   
 $\lambda_{z2}=14.86$  Ncr,z=2723040.00  $\lambda'_{z2}=0.19$  Curva a:  $\Phi_z=0.00$   $\chi_z=1.00$   
 Kyy, Kyz, Kzy, Kzz=0.95, 0.95, 0.76, 0.95  
 Verifica YY: 0.00+0.12+0.05=0.17  
 Verifica ZZ: 0.00+0.10+0.05=0.15

Asta n. 101 (-12 -116) - Sez. 3 (TRV PRINC SHS150x150x5) - Crit. 2

-----  
 - Verifica in termini tensionali [4.2.4] - CC 13 SND Xl=1.22 - Classe 3  
 Sollecitazioni: N=-54.87 T<sub>z</sub>=109.60 M<sub>y</sub>=-195.53 T<sub>y</sub>=65.61 M<sub>z</sub>=119.99 M<sub>x</sub>=27.92  
 Tensioni:  $\sigma_N=-1.89$   $\sigma_{m,d}=-232.59$   $\tau=13.28$   $\sigma_{max}=-234.48$  (sfrut=0.07)  
 Tensioni:  $\sigma_N=-1.89$   $\sigma_{m,d}=-82.55$   $\tau=21.78$   $\tau_{max}=21.78$  (sfrut=0.01)  
 Tensioni:  $\sigma_N=-1.89$   $\sigma_{m,d}=-232.59$   $\tau=13.28$   $\sigma_{ID,max}=235.61$  (sfrut=0.07)

- Verifica a taglio e torsione Dir. Y [4.2.25] - CC 21 SLU  $X1=0.22$  - Classe 2  
 Sollecitazioni:  $T_y=269.14$   $M_x=15.53$   
 $V,Ed=269.14$   $Vc,Rd,Red=28197.60$   $V,Ed/Vc,Rd,Red=0.01$
- Verifica a taglio e torsione Dir. Z [4.2.25] - CC 21 SLU  $X1=0.22$  - Classe 2  
 Sollecitazioni:  $T_z=43.18$   $M_x=15.53$   
 $V,Ed=43.18$   $Vc,Rd,Red=28197.60$   $V,Ed/Vc,Rd,Red=0.00$
- Verifica in termini tensionali [4.2.4] - CC 28 SLU  $X1=1.22$  - Classe 3  
 Sollecitazioni:  $N=-191.09$   $T_x=326.00$   $M_y=-416.15$   $T_y=-191.17$   $M_z=-350.29$   $M_x=-11.03$   
 Tensioni:  $\sigma_N=-6.59$   $\sigma_{m,d}=-564.98$   $\tau=5.25$   $\sigma_{max}=-571.57$  (sfrut=0.17)  
 Tensioni:  $\sigma_N=-6.59$   $\sigma_{m,d}=-241.00$   $\tau=30.53$   $\tau_{max}=30.53$  (sfrut=0.02)  
 Tensioni:  $\sigma_N=-6.59$   $\sigma_{m,d}=-564.98$   $\tau=5.25$   $\sigma_{TD,max}=571.65$  (sfrut=0.17)
- Verifica di stabilità aste presso-inflesse (C4.2.4.1.3.3.2) - CC 28 SLU - Classe 3  
 Sollecitazioni:  $N,Ed=-191.09$   $M_y,Ed=-416.15$   $M_z,Ed=-350.29$   $L=1.22$   
 $\alpha_{my}, \alpha_{mz}, \alpha_{LT}=0.95, 0.95, 0.95$   
 $\lambda_{y1}=20.55$  Ncr,y=1422590.00  $\lambda'_{y1}=0.27$  Curva a:  $\Phi_y=0.54$   $\chi_y=0.98$   
 $\lambda_{z1}=20.55$  Ncr,z=1422590.00  $\lambda'_{z1}=0.27$  Curva a:  $\Phi_z=0.54$   $\chi_z=0.98$   
 $K_{yy}, K_{yz}, K_{zy}, K_{zz}=0.95, 0.95, 0.76, 0.95$   
 Verifica YY:  $0.00+0.09+0.07=0.16$   
 Verifica ZZ:  $0.00+0.07+0.07=0.14$
- Asta n. 101 (-116 -13) - Sez. 3 (TRV PRINC SHS150x150x5) - Crit. 2  
 -----
- Verifica in termini tensionali [4.2.4] - CC 13 SND  $X1=0.00$  - Classe 3  
 Sollecitazioni:  $N=-76.94$   $T_x=2.02$   $M_y=-201.25$   $T_y=-7.95$   $M_z=123.29$   $M_x=8.84$   
 Tensioni:  $\sigma_N=-2.65$   $\sigma_{m,d}=-239.24$   $\tau=4.21$   $\sigma_{max}=-241.90$  (sfrut=0.07)  
 Tensioni:  $\sigma_N=-2.65$   $\sigma_{m,d}=138.47$   $\tau=4.82$   $\tau_{max}=4.82$  (sfrut=0.00)  
 Tensioni:  $\sigma_N=-2.65$   $\sigma_{m,d}=-239.24$   $\tau=4.21$   $\sigma_{TD,max}=242.01$  (sfrut=0.07)
- Verifica a taglio Dir. Z [4.2.16] - CC 17 SLU  $X1=0.00$  - Classe 2  
 Sollecitazioni:  $T_z=33.98$   
 $V,Ed=33.98$   $Vc,Rd=28304.70$   $V,Ed/Vc,Rd=0.00$
- Verifica in termini tensionali [4.2.4] - CC 28 SLU  $X1=0.77$  - Classe 3  
 Sollecitazioni:  $N=-191.09$   $T_x=18.80$   $M_y=-439.60$   $T_y=19.42$   $M_z=-335.24$   $M_x=-11.03$   
 Tensioni:  $\sigma_N=-6.59$   $\sigma_{m,d}=-571.18$   $\tau=5.25$   $\sigma_{max}=-577.77$  (sfrut=0.17)  
 Tensioni:  $\sigma_N=-6.59$   $\sigma_{m,d}=302.45$   $\tau=6.75$   $\tau_{max}=6.75$  (sfrut=0.00)  
 Tensioni:  $\sigma_N=-6.59$   $\sigma_{m,d}=-571.18$   $\tau=5.25$   $\sigma_{TD,max}=577.84$  (sfrut=0.17)
- Verifica di stabilità aste presso-inflesse (C4.2.4.1.3.3.2) - CC 28 SLU - Classe 3  
 Sollecitazioni:  $N,Ed=-191.09$   $M_y,Ed=-445.02$   $M_z,Ed=-350.29$   $L=1.22$   
 $\alpha_{my}, \alpha_{mz}, \alpha_{LT}=0.95, 0.95, 0.95$   
 $\lambda_{y1}=20.55$  Ncr,y=1422590.00  $\lambda'_{y1}=0.27$  Curva a:  $\Phi_y=0.54$   $\chi_y=0.98$   
 $\lambda_{z1}=20.55$  Ncr,z=1422590.00  $\lambda'_{z1}=0.27$  Curva a:  $\Phi_z=0.54$   $\chi_z=0.98$   
 $K_{yy}, K_{yz}, K_{zy}, K_{zz}=0.95, 0.95, 0.76, 0.95$   
 Verifica YY:  $0.00+0.09+0.07=0.17$   
 Verifica ZZ:  $0.00+0.07+0.07=0.15$
- Asta n. 101 (-13 -86) - Sez. 3 (TRV PRINC SHS150x150x5) - Crit. 2  
 -----
- Verifica in termini tensionali [4.2.4] - CC 13 SND  $X1=0.00$  - Classe 3  
 Sollecitazioni:  $N=-99.01$   $T_x=-133.26$   $M_y=-192.57$   $T_y=-81.50$   $M_z=116.92$   $M_x=-10.23$   
 Tensioni:  $\sigma_N=-3.41$   $\sigma_{m,d}=-228.14$   $\tau=4.87$   $\sigma_{max}=-231.56$  (sfrut=0.07)  
 Tensioni:  $\sigma_N=-3.41$   $\sigma_{m,d}=-80.44$   $\tau=15.20$   $\tau_{max}=15.20$  (sfrut=0.01)  
 Tensioni:  $\sigma_N=-3.41$   $\sigma_{m,d}=-228.14$   $\tau=4.87$   $\sigma_{TD,max}=231.71$  (sfrut=0.07)
- Verifica a taglio Dir. Z [4.2.16] - CC 17 SLU  $X1=1.22$  - Classe 2  
 Sollecitazioni:  $T_z=-206.20$   
 $V,Ed=-206.20$   $Vc,Rd=28304.70$   $V,Ed/Vc,Rd=0.01$
- Verifica in termini tensionali [4.2.4] - CC 28 SLU  $X1=0.00$  - Classe 3  
 Sollecitazioni:  $N=-191.09$   $T_x=-278.57$   $M_y=-445.02$   $T_y=230.02$   $M_z=-326.64$   $M_x=-11.03$   
 Tensioni:  $\sigma_N=-6.59$   $\sigma_{m,d}=-568.84$   $\tau=5.25$   $\sigma_{max}=-575.42$  (sfrut=0.17)  
 Tensioni:  $\sigma_N=-6.59$   $\sigma_{m,d}=224.73$   $\tau=26.86$   $\tau_{max}=26.86$  (sfrut=0.01)  
 Tensioni:  $\sigma_N=-6.59$   $\sigma_{m,d}=-568.84$   $\tau=5.25$   $\sigma_{TD,max}=575.50$  (sfrut=0.17)
- Verifica di stabilità aste presso-inflesse (C4.2.4.1.3.3.2) - CC 28 SLU - Classe 3  
 Sollecitazioni:  $N,Ed=-191.09$   $M_y,Ed=-445.02$   $M_z,Ed=-326.64$   $L=1.22$   
 $\alpha_{my}, \alpha_{mz}, \alpha_{LT}=0.95, 0.95, 0.95$   
 $\lambda_{y1}=20.56$  Ncr,y=1422590.00  $\lambda'_{y1}=0.27$  Curva a:  $\Phi_y=0.54$   $\chi_y=0.98$   
 $\lambda_{z1}=20.56$  Ncr,z=1422590.00  $\lambda'_{z1}=0.27$  Curva a:  $\Phi_z=0.54$   $\chi_z=0.98$   
 $K_{yy}, K_{yz}, K_{zy}, K_{zz}=0.95, 0.95, 0.76, 0.95$   
 Verifica YY:  $0.00+0.09+0.07=0.16$   
 Verifica ZZ:  $0.00+0.07+0.07=0.14$
- Asta n. 101 (-86 -15) - Sez. 3 (TRV PRINC SHS150x150x5) - Crit. 2  
 -----
- Verifica in termini tensionali [4.2.4] - CC 13 SND  $X1=1.22$  - Classe 3  
 Sollecitazioni:  $N=-121.07$   $T_x=-296.27$   $M_y=324.66$   $T_y=-155.06$   $M_z=-167.78$   $M_x=-29.30$   
 Tensioni:  $\sigma_N=-4.17$   $\sigma_{m,d}=-363.01$   $\tau=13.94$   $\sigma_{max}=-367.19$  (sfrut=0.11)  
 Tensioni:  $\sigma_N=-4.17$   $\sigma_{m,d}=115.44$   $\tau=36.91$   $\tau_{max}=36.91$  (sfrut=0.02)  
 Tensioni:  $\sigma_N=-4.17$   $\sigma_{m,d}=-363.01$   $\tau=13.94$   $\sigma_{TD,max}=367.98$  (sfrut=0.11)
- Verifica a taglio Dir. Z [4.2.16] - CC 17 SLU  $X1=1.22$  - Classe 2  
 Sollecitazioni:  $T_z=-410.35$   
 $V,Ed=-410.35$   $Vc,Rd=28304.70$   $V,Ed/Vc,Rd=0.01$
- Verifica in termini tensionali [4.2.4] - CC 28 SLU  $X1=1.22$  - Classe 3  
 Sollecitazioni:  $N=-191.09$   $T_x=-634.90$   $M_y=667.13$   $T_y=440.61$   $M_z=489.85$   $M_x=-11.03$   
 Tensioni:  $\sigma_N=-6.59$   $\sigma_{m,d}=-852.88$   $\tau=5.25$   $\sigma_{max}=-859.47$  (sfrut=0.25)  
 Tensioni:  $\sigma_N=-6.59$   $\sigma_{m,d}=-337.02$   $\tau=54.49$   $\tau_{max}=54.49$  (sfrut=0.03)  
 Tensioni:  $\sigma_N=-6.59$   $\sigma_{m,d}=-852.88$   $\tau=5.25$   $\sigma_{TD,max}=859.51$  (sfrut=0.25)
- Verifica di stabilità aste presso-inflesse (C4.2.4.1.3.3.2) - CC 28 SLU - Classe 3  
 Sollecitazioni:  $N,Ed=-191.09$   $M_y,Ed=667.13$   $M_z,Ed=489.85$   $L=1.22$   
 $\alpha_{my}, \alpha_{mz}, \alpha_{LT}=0.95, 0.95, 0.95$



$\lambda_x=20.55$  Ncr, $y=1422590.00$   $\lambda'_y=0.27$  Curva a:  $\Phi_y=0.54$   $\chi_y=0.98$   
 $\lambda_z=20.55$  Ncr, $z=1422590.00$   $\lambda'_z=0.27$  Curva a:  $\Phi_z=0.54$   $\chi_z=0.98$   
 Kyy, Kyz, Kzy, Kzz=0.95, 0.95, 0.76, 0.95  
 Verifica YY:  $0.00+0.14+0.10=0.24$   
 Verifica ZZ:  $0.00+0.11+0.10=0.21$

Asta n. 101 (-15 -85) - Sez. 3 (TRV PRINC SHS150x150x5) - Crit. 2

-----  
 - Verifica in termini tensionali [4.2.4] - CC 9 SND Xl=0.25 - Classe 3  
 Sollecitazioni:  $N=-134.25$   $T_x=-366.03$   $M_y=412.05$   $T_y=192.09$   $M_z=215.55$   $M_x=40.88$   
 Tensioni:  $\sigma_N=-4.63$   $\sigma_{M_y,d}=-462.64$   $\tau=19.45$   $\sigma_{max}=-467.27$  (sfrut=0.14)  
 Tensioni:  $\sigma_N=-4.63$   $\sigma_{M_y,d}=148.30$   $\tau=47.83$   $\tau_{max}=47.83$  (sfrut=0.02)  
 Tensioni:  $\sigma_N=-4.63$   $\sigma_{M_y,d}=-462.64$   $\tau=19.45$   $\sigma_{ID,max}=468.48$  (sfrut=0.14)

- Verifica a taglio Dir. Z [4.2.16] - CC 17 SLU Xl=0.25 - Classe 2  
 Sollecitazioni:  $T_z=515.18$   
 $V,Ed=515.18$   $V_c,Rd=28304.70$   $V,Ed/V_c,Rd=0.02$

- Verifica in termini tensionali [4.2.4] - CC 28 SLU Xl=0.25 - Classe 3  
 Sollecitazioni:  $N=-191.09$   $T_x=-797.80$   $M_y=865.65$   $T_y=545.91$   $M_z=626.33$   $M_x=-11.03$   
 Tensioni:  $\sigma_N=-6.59$   $\sigma_{M_y,d}=-1099.83$   $\tau=5.25$   $\sigma_{max}=-1106.42$  (sfrut=0.33)  
 Tensioni:  $\sigma_N=-6.59$   $\sigma_{M_y,d}=-430.92$   $\tau=67.12$   $\tau_{max}=67.12$  (sfrut=0.03)  
 Tensioni:  $\sigma_N=-6.59$   $\sigma_{M_y,d}=-1099.83$   $\tau=5.25$   $\sigma_{ID,max}=1106.46$  (sfrut=0.33)

- Verifica di stabilità aste presso-inflesse (C4.2.4.1.3.3.2) - CC 28 SLU - Classe 3  
 Sollecitazioni:  $N,Ed=-191.09$   $M_y,Ed=865.65$   $M_z,Ed=626.33$   $L=0.25$   
 $\alpha_{my}, \alpha_{mz}, \alpha_{LT}=0.95, 0.95, 0.95$   
 $\lambda_x=4.22$  Ncr, $y=33738900.00$   $\lambda'_y=0.06$  Curva a:  $\Phi_y=0.00$   $\chi_y=1.00$   
 $\lambda_z=4.22$  Ncr, $z=33738900.00$   $\lambda'_z=0.06$  Curva a:  $\Phi_z=0.00$   $\chi_z=1.00$   
 Kyy, Kyz, Kzy, Kzz=0.95, 0.95, 0.76, 0.95  
 Verifica YY:  $0.00+0.18+0.13=0.31$   
 Verifica ZZ:  $0.00+0.14+0.13=0.28$

Asta n. 102 (-85 203) - Sez. 3 (TRV PRINC SHS150x150x5) - Crit. 2

-----  
 - Verifica in termini tensionali [4.2.4] - CC 11 SND Xl=0.00 - Classe 3  
 Sollecitazioni:  $N=-134.25$   $T_x=366.03$   $M_y=412.05$   $T_y=-192.09$   $M_z=215.54$   $M_x=-40.88$   
 Tensioni:  $\sigma_N=-4.63$   $\sigma_{M_y,d}=-462.64$   $\tau=19.45$   $\sigma_{max}=-467.27$  (sfrut=0.14)  
 Tensioni:  $\sigma_N=-4.63$   $\sigma_{M_y,d}=148.30$   $\tau=47.83$   $\tau_{max}=47.83$  (sfrut=0.02)  
 Tensioni:  $\sigma_N=-4.63$   $\sigma_{M_y,d}=-462.64$   $\tau=19.45$   $\sigma_{ID,max}=468.48$  (sfrut=0.14)

- Verifica a taglio Dir. Z [4.2.16] - CC 17 SLU Xl=0.00 - Classe 2  
 Sollecitazioni:  $T_z=515.18$   
 $V,Ed=515.18$   $V_c,Rd=28304.70$   $V,Ed/V_c,Rd=0.02$

- Verifica in termini tensionali [4.2.4] - CC 28 SLU Xl=0.00 - Classe 3  
 Sollecitazioni:  $N=-191.09$   $T_x=797.80$   $M_y=865.65$   $T_y=-545.91$   $M_z=626.32$   $M_x=11.03$   
 Tensioni:  $\sigma_N=-6.59$   $\sigma_{M_y,d}=-1099.83$   $\tau=5.25$   $\sigma_{max}=-1106.42$  (sfrut=0.33)  
 Tensioni:  $\sigma_N=-6.59$   $\sigma_{M_y,d}=-430.92$   $\tau=67.12$   $\tau_{max}=67.12$  (sfrut=0.03)  
 Tensioni:  $\sigma_N=-6.59$   $\sigma_{M_y,d}=-1099.83$   $\tau=5.25$   $\sigma_{ID,max}=1106.45$  (sfrut=0.33)

- Verifica di stabilità aste presso-inflesse (C4.2.4.1.3.3.2) - CC 28 SLU - Classe 3  
 Sollecitazioni:  $N,Ed=-191.09$   $M_y,Ed=865.65$   $M_z,Ed=626.32$   $L=0.25$   
 $\alpha_{my}, \alpha_{mz}, \alpha_{LT}=0.95, 0.95, 0.95$   
 $\lambda_x=4.22$  Ncr, $y=33739400.00$   $\lambda'_y=0.06$  Curva a:  $\Phi_y=0.00$   $\chi_y=1.00$   
 $\lambda_z=4.22$  Ncr, $z=33739400.00$   $\lambda'_z=0.06$  Curva a:  $\Phi_z=0.00$   $\chi_z=1.00$   
 Kyy, Kyz, Kzy, Kzz=0.95, 0.95, 0.76, 0.95  
 Verifica YY:  $0.00+0.18+0.13=0.31$   
 Verifica ZZ:  $0.00+0.14+0.13=0.28$

Asta n. 102 (203 -26) - Sez. 3 (TRV PRINC SHS150x150x5) - Crit. 2

-----  
 - Verifica in termini tensionali [4.2.4] - CC 15 SND Xl=0.00 - Classe 3  
 Sollecitazioni:  $N=-121.07$   $T_x=296.27$   $M_y=324.66$   $T_y=155.06$   $M_z=-167.78$   $M_x=29.30$   
 Tensioni:  $\sigma_N=-4.17$   $\sigma_{M_y,d}=-363.01$   $\tau=13.94$   $\sigma_{max}=-367.19$  (sfrut=0.11)  
 Tensioni:  $\sigma_N=-4.17$   $\sigma_{M_y,d}=115.44$   $\tau=36.91$   $\tau_{max}=36.91$  (sfrut=0.02)  
 Tensioni:  $\sigma_N=-4.17$   $\sigma_{M_y,d}=-363.01$   $\tau=13.94$   $\sigma_{ID,max}=367.98$  (sfrut=0.11)

- Verifica a taglio Dir. Z [4.2.16] - CC 17 SLU Xl=0.00 - Classe 2  
 Sollecitazioni:  $T_z=410.35$   
 $V,Ed=410.35$   $V_c,Rd=28304.70$   $V,Ed/V_c,Rd=0.01$

- Verifica in termini tensionali [4.2.4] - CC 28 SLU Xl=0.00 - Classe 3  
 Sollecitazioni:  $N=-191.09$   $T_x=634.90$   $M_y=667.13$   $T_y=-440.61$   $M_z=489.85$   $M_x=11.03$   
 Tensioni:  $\sigma_N=-6.59$   $\sigma_{M_y,d}=-852.88$   $\tau=5.25$   $\sigma_{max}=-859.47$  (sfrut=0.25)  
 Tensioni:  $\sigma_N=-6.59$   $\sigma_{M_y,d}=-337.02$   $\tau=54.49$   $\tau_{max}=54.49$  (sfrut=0.03)  
 Tensioni:  $\sigma_N=-6.59$   $\sigma_{M_y,d}=-852.88$   $\tau=5.25$   $\sigma_{ID,max}=859.51$  (sfrut=0.25)

- Verifica di stabilità aste presso-inflesse (C4.2.4.1.3.3.2) - CC 28 SLU - Classe 3  
 Sollecitazioni:  $N,Ed=-191.09$   $M_y,Ed=667.13$   $M_z,Ed=489.85$   $L=1.22$   
 $\alpha_{my}, \alpha_{mz}, \alpha_{LT}=0.95, 0.95, 0.95$   
 $\lambda_x=20.56$  Ncr, $y=1422590.00$   $\lambda'_y=0.27$  Curva a:  $\Phi_y=0.54$   $\chi_y=0.98$   
 $\lambda_z=20.56$  Ncr, $z=1422590.00$   $\lambda'_z=0.27$  Curva a:  $\Phi_z=0.54$   $\chi_z=0.98$   
 Kyy, Kyz, Kzy, Kzz=0.95, 0.95, 0.76, 0.95  
 Verifica YY:  $0.00+0.14+0.10=0.24$   
 Verifica ZZ:  $0.00+0.11+0.10=0.21$

Asta n. 102 (-26 -18) - Sez. 3 (TRV PRINC SHS150x150x5) - Crit. 2

-----  
 - Verifica in termini tensionali [4.2.4] - CC 15 SND Xl=1.22 - Classe 3  
 Sollecitazioni:  $N=-99.01$   $T_x=133.26$   $M_y=-192.57$   $T_y=81.50$   $M_z=116.92$   $M_x=10.23$   
 Tensioni:  $\sigma_N=-3.41$   $\sigma_{M_y,d}=-228.14$   $\tau=4.87$   $\sigma_{max}=-231.56$  (sfrut=0.07)  
 Tensioni:  $\sigma_N=-3.41$   $\sigma_{M_y,d}=-80.44$   $\tau=15.20$   $\tau_{max}=15.20$  (sfrut=0.01)  
 Tensioni:  $\sigma_N=-3.41$   $\sigma_{M_y,d}=-228.14$   $\tau=4.87$   $\sigma_{ID,max}=231.71$  (sfrut=0.07)

- Verifica a taglio Dir. Z [4.2.16] - CC 17 SLU Xl=0.00 - Classe 2  
 Sollecitazioni:  $T_z=206.20$   
 $V,Ed=206.20$   $V_c,Rd=28304.70$   $V,Ed/V_c,Rd=0.01$



- Verifica in termini tensionali [4.2.4] - CC 28 SLU Xl=1.22 - Classe 3  
 Sollecitazioni: N=-191.09 T<sub>z</sub>=278.57 M<sub>y</sub>=-445.02 T<sub>y</sub>=-230.02 M<sub>z</sub>=-326.64 M<sub>x</sub>=11.03  
 Tensioni:  $\sigma_N=-6.59$   $\sigma_{m,d}=-568.84$   $\tau=5.25$   $\sigma_{max}=-575.42$  (sfrut=0.17)  
 Tensioni:  $\sigma_N=-6.59$   $\sigma_{m,d}=224.73$   $\tau=26.86$   $\tau_{max}=26.86$  (sfrut=0.01)  
 Tensioni:  $\sigma_N=-6.59$   $\sigma_{m,d}=-568.84$   $\tau=5.25$   $\sigma_{TD,max}=575.50$  (sfrut=0.17)

- Verifica di stabilità aste presso-inflesse (C4.2.4.1.3.3.2) - CC 28 SLU - Classe 3  
 Sollecitazioni: N,Ed=-191.09 My,Ed=-445.02 Mz,Ed=-326.64 L=1.22  
 $\alpha_{my}, \alpha_{mz}, \alpha_{LT}=0.95, 0.95, 0.95$   
 $\lambda_{y1}=20.55$  Ncr,y=1422590.00  $\lambda'_{y1}=0.27$  Curva a:  $\Phi_y=0.54$   $\chi_y=0.98$   
 $\lambda_{z1}=20.55$  Ncr,z=1422590.00  $\lambda'_{z1}=0.27$  Curva a:  $\Phi_z=0.54$   $\chi_z=0.98$   
 Kyy, Kyz, Kzy, Kzz=0.95, 0.95, 0.76, 0.95  
 Verifica YY: 0.00+0.09+0.07=0.16  
 Verifica ZZ: 0.00+0.07+0.07=0.14

Asta n. 102 (-18 -120) - Sez. 3 (TRV PRINC SHS150x150x5) - Crit. 2

-----

- Verifica in termini tensionali [4.2.4] - CC 15 SND Xl=1.22 - Classe 3  
 Sollecitazioni: N=-76.94 T<sub>z</sub>=-2.02 M<sub>y</sub>=-201.25 T<sub>y</sub>=7.95 M<sub>z</sub>=123.29 M<sub>x</sub>=-8.84  
 Tensioni:  $\sigma_N=-2.65$   $\sigma_{m,d}=-239.24$   $\tau=4.21$   $\sigma_{max}=-241.90$  (sfrut=0.07)  
 Tensioni:  $\sigma_N=-2.65$   $\sigma_{m,d}=138.47$   $\tau=4.82$   $\tau_{max}=4.82$  (sfrut=0.00)  
 Tensioni:  $\sigma_N=-2.65$   $\sigma_{m,d}=-239.24$   $\tau=4.21$   $\sigma_{TD,max}=242.01$  (sfrut=0.07)

- Verifica a taglio Dir. Z [4.2.16] - CC 17 SLU Xl=1.22 - Classe 2  
 Sollecitazioni: T<sub>z</sub>=-33.98  
 V,Ed=-33.98 Vc,Rd=28304.70 V,Ed/Vc,Rd=0.00

- Verifica in termini tensionali [4.2.4] - CC 28 SLU Xl=0.44 - Classe 3  
 Sollecitazioni: N=-191.09 T<sub>z</sub>=-18.80 M<sub>y</sub>=-439.60 T<sub>y</sub>=-19.42 M<sub>z</sub>=-335.24 M<sub>x</sub>=11.03  
 Tensioni:  $\sigma_N=-6.59$   $\sigma_{m,d}=-571.18$   $\tau=5.25$   $\sigma_{max}=-577.77$  (sfrut=0.17)  
 Tensioni:  $\sigma_N=-6.59$   $\sigma_{m,d}=302.45$   $\tau=6.75$   $\tau_{max}=6.75$  (sfrut=0.00)  
 Tensioni:  $\sigma_N=-6.59$   $\sigma_{m,d}=-571.18$   $\tau=5.25$   $\sigma_{TD,max}=577.84$  (sfrut=0.17)

- Verifica di stabilità aste presso-inflesse (C4.2.4.1.3.3.2) - CC 28 SLU - Classe 3  
 Sollecitazioni: N,Ed=-191.09 My,Ed=-445.02 Mz,Ed=-350.29 L=1.22  
 $\alpha_{my}, \alpha_{mz}, \alpha_{LT}=0.95, 0.95, 0.95$   
 $\lambda_{y1}=20.56$  Ncr,y=1422590.00  $\lambda'_{y1}=0.27$  Curva a:  $\Phi_y=0.54$   $\chi_y=0.98$   
 $\lambda_{z1}=20.56$  Ncr,z=1422590.00  $\lambda'_{z1}=0.27$  Curva a:  $\Phi_z=0.54$   $\chi_z=0.98$   
 Kyy, Kyz, Kzy, Kzz=0.95, 0.95, 0.76, 0.95  
 Verifica YY: 0.00+0.09+0.07=0.17  
 Verifica ZZ: 0.00+0.07+0.07=0.15

Asta n. 102 (-120 -32) - Sez. 3 (TRV PRINC SHS150x150x5) - Crit. 2

-----

- Verifica in termini tensionali [4.2.4] - CC 15 SND Xl=0.00 - Classe 3  
 Sollecitazioni: N=-54.87 T<sub>z</sub>=-109.60 M<sub>y</sub>=-195.53 T<sub>y</sub>=-65.61 M<sub>z</sub>=119.99 M<sub>x</sub>=-27.92  
 Tensioni:  $\sigma_N=-1.89$   $\sigma_{m,d}=-232.59$   $\tau=13.28$   $\sigma_{max}=-234.48$  (sfrut=0.07)  
 Tensioni:  $\sigma_N=-1.89$   $\sigma_{m,d}=-82.55$   $\tau=21.78$   $\tau_{max}=21.78$  (sfrut=0.01)  
 Tensioni:  $\sigma_N=-1.89$   $\sigma_{m,d}=-232.59$   $\tau=13.28$   $\sigma_{TD,max}=235.61$  (sfrut=0.07)

- Verifica a taglio e torsione Dir. Y [4.2.25] - CC 21 SLU Xl=1.00 - Classe 2  
 Sollecitazioni: T<sub>y</sub>=-269.14 M<sub>x</sub>=-15.53  
 V,Ed=-269.14 Vc,Rd,Red=28197.60 V,Ed/Vc,Rd,Red=0.01

- Verifica a taglio e torsione Dir. Z [4.2.25] - CC 21 SLU Xl=1.00 - Classe 2  
 Sollecitazioni: T<sub>z</sub>=-43.18 M<sub>x</sub>=-15.53  
 V,Ed=-43.18 Vc,Rd,Red=28197.60 V,Ed/Vc,Rd,Red=0.00

- Verifica in termini tensionali [4.2.4] - CC 28 SLU Xl=0.00 - Classe 3  
 Sollecitazioni: N=-191.09 T<sub>z</sub>=-326.00 M<sub>y</sub>=-416.15 T<sub>y</sub>=191.17 M<sub>z</sub>=-350.29 M<sub>x</sub>=11.03  
 Tensioni:  $\sigma_N=-6.59$   $\sigma_{m,d}=-564.99$   $\tau=5.25$   $\sigma_{max}=-571.57$  (sfrut=0.17)  
 Tensioni:  $\sigma_N=-6.59$   $\sigma_{m,d}=-241.00$   $\tau=30.53$   $\tau_{max}=30.53$  (sfrut=0.02)  
 Tensioni:  $\sigma_N=-6.59$   $\sigma_{m,d}=-564.99$   $\tau=5.25$   $\sigma_{TD,max}=571.65$  (sfrut=0.17)

- Verifica di stabilità aste presso-inflesse (C4.2.4.1.3.3.2) - CC 28 SLU - Classe 3  
 Sollecitazioni: N,Ed=-191.09 My,Ed=-416.15 Mz,Ed=-350.29 L=1.22  
 $\alpha_{my}, \alpha_{mz}, \alpha_{LT}=0.95, 0.95, 0.95$   
 $\lambda_{y1}=20.56$  Ncr,y=1422590.00  $\lambda'_{y1}=0.27$  Curva a:  $\Phi_y=0.54$   $\chi_y=0.98$   
 $\lambda_{z1}=20.56$  Ncr,z=1422590.00  $\lambda'_{z1}=0.27$  Curva a:  $\Phi_z=0.54$   $\chi_z=0.98$   
 Kyy, Kyz, Kzy, Kzz=0.95, 0.95, 0.76, 0.95  
 Verifica YY: 0.00+0.09+0.07=0.16  
 Verifica ZZ: 0.00+0.07+0.07=0.14

Asta n. 102 (-32 -92) - Sez. 3 (TRV PRINC SHS150x150x5) - Crit. 2

-----

- Verifica in termini tensionali [4.2.4] - CC 3 SND Xl=0.88 - Classe 3  
 Sollecitazioni: N=-225.64 T<sub>z</sub>=-363.13 M<sub>y</sub>=462.56 T<sub>y</sub>=-53.20 M<sub>z</sub>=-44.23 M<sub>x</sub>=-13.87  
 Tensioni:  $\sigma_N=-7.78$   $\sigma_{m,d}=-373.59$   $\tau=6.60$   $\sigma_{max}=-381.37$  (sfrut=0.11)  
 Tensioni:  $\sigma_N=-7.78$   $\sigma_{m,d}=30.43$   $\tau=34.75$   $\tau_{max}=34.75$  (sfrut=0.02)  
 Tensioni:  $\sigma_N=-7.78$   $\sigma_{m,d}=-373.59$   $\tau=6.60$   $\sigma_{TD,max}=381.54$  (sfrut=0.11)

- Verifica a taglio Dir. Z [4.2.16] - CC 17 SLU Xl=0.88 - Classe 2  
 Sollecitazioni: T<sub>z</sub>=-432.29  
 V,Ed=-432.29 Vc,Rd=28304.70 V,Ed/Vc,Rd=0.02

- Verifica in termini tensionali [4.2.4] - CC 28 SLU Xl=0.88 - Classe 3  
 Sollecitazioni: N=-191.09 T<sub>z</sub>=-672.34 M<sub>y</sub>=582.89 T<sub>y</sub>=401.76 M<sub>z</sub>=236.02 M<sub>x</sub>=11.03  
 Tensioni:  $\sigma_N=-6.59$   $\sigma_{m,d}=-603.66$   $\tau=5.25$   $\sigma_{max}=-610.25$  (sfrut=0.18)  
 Tensioni:  $\sigma_N=-6.59$   $\sigma_{m,d}=162.38$   $\tau=57.39$   $\tau_{max}=57.39$  (sfrut=0.03)  
 Tensioni:  $\sigma_N=-6.59$   $\sigma_{m,d}=-603.66$   $\tau=5.25$   $\sigma_{TD,max}=610.32$  (sfrut=0.18)

- Verifica di stabilità aste presso-inflesse (C4.2.4.1.3.3.2) - CC 28 SLU - Classe 3  
 Sollecitazioni: N,Ed=-191.09 My,Ed=582.89 Mz,Ed=236.02 L=0.88  
 $\alpha_{my}, \alpha_{mz}, \alpha_{LT}=0.95, 0.95, 0.95$   
 $\lambda_{y1}=14.86$  Ncr,y=2723020.00  $\lambda'_{y1}=0.19$  Curva a:  $\Phi_y=0.00$   $\chi_y=1.00$   
 $\lambda_{z1}=14.86$  Ncr,z=2723020.00  $\lambda'_{z1}=0.19$  Curva a:  $\Phi_z=0.00$   $\chi_z=1.00$   
 Kyy, Kyz, Kzy, Kzz=0.95, 0.95, 0.76, 0.95

Verifica YY:  $0.00+0.12+0.05=0.17$   
 Verifica ZZ:  $0.00+0.10+0.05=0.15$

Asta n. 102 (-92 -141) - Sez. 3 (TRV PRINC SHS150x150x5) - Crit. 2

-----  
 - Verifica in termini tensionali [4.2.4] - CC 13 SND Xl=0.00 - Classe 3  
 Sollecitazioni:  $N=32.05$   $T_x=207.04$   $M_y=172.76$   $T_y=106.84$   $M_z=-93.02$   $M_x=31.01$   
 Tensioni:  $\sigma_N=1.11$   $\sigma_{m,d}=195.92$   $\tau=14.75$   $\sigma_{max}=197.03$  (sfrut=0.06)  
 Tensioni:  $\sigma_N=1.11$   $\sigma_{m,d}=64.00$   $\tau=30.80$   $\tau_{max}=30.80$  (sfrut=0.02)  
 Tensioni:  $\sigma_N=1.11$   $\sigma_{m,d}=195.92$   $\tau=14.75$   $\sigma_{TD,max}=198.68$  (sfrut=0.06)

- Verifica a taglio Dir. Z [4.2.16] - CC 17 SLU Xl=0.00 - Classe 2  
 Sollecitazioni:  $T_x=311.57$   
 $V,Ed=311.57$   $V_c,Rd=28304.70$   $V,Ed/V_c,Rd=0.01$

- Verifica in termini tensionali [4.2.4] - CC 28 SLU Xl=0.00 - Classe 3  
 Sollecitazioni:  $T_x=485.79$   $M_y=373.53$   $T_y=-315.89$   $M_z=234.81$   
 Tensioni:  $\sigma_N=0.00$   $\sigma_{m,d}=448.44$   $\tau=0.00$   $\sigma_{max}=448.44$  (sfrut=0.13)  
 Tensioni:  $\sigma_N=0.00$   $\sigma_{m,d}=-161.55$   $\tau=37.68$   $\tau_{max}=37.68$  (sfrut=0.02)  
 Tensioni:  $\sigma_N=0.00$   $\sigma_{m,d}=448.44$   $\tau=0.00$   $\sigma_{TD,max}=448.44$  (sfrut=0.13)

- Verifica di stabilità aste presso-inflesse (C4.2.4.1.3.3.2) - CC 11 SND - Classe 3  
 Sollecitazioni:  $N,Ed=-32.05$   $M_y,Ed=154.15$   $M_z,Ed=93.02$   $L=0.34$   
 $\alpha_{my}, \alpha_{mz}, \alpha_{LT}=0.95, 0.95, 0.95$   
 $\lambda_y=5.70$   $N_{cr,y}=18512800.00$   $\lambda'_y=0.07$  Curva a:  $\Phi_y=0.00$   $\chi_y=1.00$   
 $\lambda_z=5.70$   $N_{cr,z}=18512800.00$   $\lambda'_z=0.07$  Curva a:  $\Phi_z=0.00$   $\chi_z=1.00$   
 $K_{yy}, K_{yz}, K_{zy}, K_{zz}=0.95, 0.95, 0.76, 0.95$   
 Verifica YY:  $0.00+0.03+0.02=0.05$   
 Verifica ZZ:  $0.00+0.03+0.02=0.05$

Asta n. 102 (-141 -94) - Sez. 3 (TRV PRINC SHS150x150x5) - Crit. 2

-----  
 - Verifica in termini tensionali [4.2.4] - CC 13 SND Xl=0.00 - Classe 3  
 Sollecitazioni:  $N=12.71$   $T_x=91.79$   $M_y=98.29$   $T_y=42.37$   $M_z=-53.55$   $M_x=11.36$   
 Tensioni:  $\sigma_N=0.44$   $\sigma_{m,d}=111.93$   $\tau=5.40$   $\sigma_{max}=112.37$  (sfrut=0.03)  
 Tensioni:  $\sigma_N=0.44$   $\sigma_{m,d}=36.84$   $\tau=12.52$   $\tau_{max}=12.52$  (sfrut=0.01)  
 Tensioni:  $\sigma_N=0.44$   $\sigma_{m,d}=111.93$   $\tau=5.40$   $\sigma_{TD,max}=112.76$  (sfrut=0.03)

- Verifica a taglio Dir. Y [4.2.16] - CC 28 SLU Xl=1.22  
 Sollecitazioni:  $T_y=-105.30$   
 $V,Ed=-105.30$   $V_c,Rd=28304.70$   $V,Ed/V_c,Rd=0.00$

- Verifica a taglio Dir. Z [4.2.16] - CC 28 SLU Xl=1.22  
 Sollecitazioni:  $T_z=155.50$   
 $V,Ed=155.50$   $V_c,Rd=28304.70$   $V,Ed/V_c,Rd=0.01$

- Verifica in termini tensionali [4.2.4] - CC 28 SLU Xl=0.00 - Classe 3  
 Sollecitazioni:  $T_x=191.53$   $M_y=211.26$   $T_y=-105.30$   $M_z=128.20$   
 Tensioni:  $\sigma_N=0.00$   $\sigma_{m,d}=250.24$   $\tau=0.00$   $\sigma_{max}=250.24$  (sfrut=0.07)  
 Tensioni:  $\sigma_N=0.00$   $\sigma_{m,d}=-88.20$   $\tau=14.85$   $\tau_{max}=14.85$  (sfrut=0.01)  
 Tensioni:  $\sigma_N=0.00$   $\sigma_{m,d}=250.24$   $\tau=0.00$   $\sigma_{TD,max}=250.24$  (sfrut=0.07)

- Verifica di stabilità aste presso-inflesse (C4.2.4.1.3.3.2) - CC 11 SND - Classe 3  
 Sollecitazioni:  $N,Ed=-12.71$   $M_y,Ed=91.47$   $M_z,Ed=53.55$   $L=1.22$   
 $\alpha_{my}, \alpha_{mz}, \alpha_{LT}=0.95, 0.95, 0.95$   
 $\lambda_y=20.55$   $N_{cr,y}=1422590.00$   $\lambda'_y=0.27$  Curva a:  $\Phi_y=0.54$   $\chi_y=0.98$   
 $\lambda_z=20.55$   $N_{cr,z}=1422590.00$   $\lambda'_z=0.27$  Curva a:  $\Phi_z=0.54$   $\chi_z=0.98$   
 $K_{yy}, K_{yz}, K_{zy}, K_{zz}=0.95, 0.95, 0.76, 0.95$   
 Verifica YY:  $0.00+0.02+0.01=0.03$   
 Verifica ZZ:  $0.00+0.02+0.01=0.03$

Asta n. 302 (-93 -96) - Sez. 1 (TRV SEC RHS80x40x5) - Crit. 3

-----  
 - Verifica in termini tensionali [4.2.4] - CC 1 SND Xl=0.00 - Classe 3  
 Sollecitazioni:  $N=27.26$   $T_x=16.85$   $M_y=10.53$   $T_y=-3.20$   $M_z=3.81$   
 Tensioni:  $\sigma_N=2.48$   $\sigma_{m,d}=77.93$   $\tau=0.00$   $\sigma_{max}=80.41$  (sfrut=0.02)  
 Tensioni:  $\sigma_N=2.48$   $\sigma_{m,d}=-21.25$   $\tau=2.71$   $\tau_{max}=2.71$  (sfrut=0.00)  
 Tensioni:  $\sigma_N=2.48$   $\sigma_{m,d}=77.93$   $\tau=0.00$   $\sigma_{TD,max}=80.41$  (sfrut=0.02)

- Verifica a taglio Dir. Z [4.2.16] - CC 28 SLU Xl=0.00 - Classe 1  
 Sollecitazioni:  $T_z=84.47$   
 $V,Ed=84.47$   $V_c,Rd=14315.00$   $V,Ed/V_c,Rd=0.01$

- Verifica a presso o tenso-flessione retta YY (4.2.4.1.2.7) - CC 28 SLU Xl=0.00 - Classe 1  
 Sollecitazioni:  $N=41.01$   $T_x=84.47$   $M_y=50.30$   
 $M_y,Ed=50.30$   $M_y,V,c,Rd=921.31$   
 $N,Ed=41.01$   $N_c,Rd=37190.50$   $YY\ n=N,Ed/N_c,Rd=0.00$   $MN_y,c,Rd=921.31$   $M_y,Ed/MN_y,c,Rd=0.05$

- Verifica di stabilità aste presso-inflesse (C4.2.4.1.3.3.2) - CC 1 SND - Classe 3  
 Sollecitazioni:  $N,Ed=-0.48$   $M_y,Ed=10.53$   $M_z,Ed=3.81$   $L=1.19$   
 $\alpha_{my}, \alpha_{mz}, \alpha_{LT}=0.95, 0.95, 0.95$   
 $\lambda_y=42.87$   $N_{cr,y}=124076.00$   $\lambda'_y=0.56$  Curva a:  $\Phi_y=0.70$   $\chi_y=0.90$   
 $\lambda_z=76.14$   $N_{cr,z}=39329.40$   $\lambda'_z=1.00$  Curva a:  $\Phi_z=1.08$   $\chi_z=0.67$   
 $K_{yy}, K_{yz}, K_{zy}, K_{zz}=0.95, 0.95, 0.76, 0.95$   
 Verifica YY:  $0.00+0.01+0.01=0.02$   
 Verifica ZZ:  $0.00+0.01+0.01=0.02$

Asta n. 302 (-95 -93) - Sez. 1 (TRV SEC RHS80x40x5) - Crit. 3

-----  
 - Verifica in termini tensionali [4.2.4] - CC 1 SND Xl=1.19 - Classe 3  
 Sollecitazioni:  $N=-25.61$   $T_x=-19.71$   $M_y=13.94$   $T_y=14.22$   $M_z=16.93$   
 Tensioni:  $\sigma_N=-2.33$   $\sigma_{m,d}=-191.45$   $\tau=0.00$   $\sigma_{max}=-193.78$  (sfrut=0.06)  
 Tensioni:  $\sigma_N=-2.33$   $\sigma_{m,d}=-57.44$   $\tau=4.31$   $\tau_{max}=4.31$  (sfrut=0.00)  
 Tensioni:  $\sigma_N=-2.33$   $\sigma_{m,d}=-191.45$   $\tau=0.00$   $\sigma_{TD,max}=193.78$  (sfrut=0.06)

- Verifica a taglio Dir. Z [4.2.16] - CC 28 SLU Xl=1.19 - Classe 1  
 Sollecitazioni:  $T_z=-84.47$   
 $V,Ed=-84.47$   $V_c,Rd=14315.00$   $V,Ed/V_c,Rd=0.01$

- Verifica a presso o tenso-flessione retta YY (4.2.4.1.2.7) - CC 28 SLU Xl=1.19 - Classe 1  
 Sollecitazioni: N=-41.01 T<sub>z</sub>=-84.47 M<sub>y</sub>=50.30  
 My,Ed=50.30 My,V,c,Rd=921.31  
 N,Ed=-41.01 Nc,Rd=-37190.50 YY n=N,Ed/Nc,Rd=0.00 MNy,c,Rd=921.31 My,Ed/MNy,c,Rd=0.05

- Verifica di stabilità aste presso-inflesse (C4.2.4.1.3.3.2) - CC 1 SND - Classe 3  
 Sollecitazioni: N,Ed=-25.61 My,Ed=13.94 Mz,Ed=16.93 L=1.19  
 amy, amz, αLT=0.95, 0.95, 0.95  
 λ<sub>y</sub>=42.87 Ncr,y=124076.00 λ'<sub>y</sub>=0.56 Curva a: Φ<sub>y</sub>=0.70 χ<sub>y</sub>=0.90  
 λ<sub>z</sub>=76.14 Ncr,z=39329.40 λ'<sub>z</sub>=1.00 Curva a: Φ<sub>z</sub>=1.08 χ<sub>z</sub>=0.67  
 Kyy, Kyz, Kzy, Kzz=0.95, 0.95, 0.76, 0.95  
 Verifica YY: 0.00+0.02+0.04=0.05  
 Verifica ZZ: 0.00+0.01+0.04=0.05

Asta n. 303 (-138 -139) - Sez. 1 (TRV SEC RHS80x40x5) - Crit. 3

- Verifica in termini tensionali [4.2.4] - CC 1 SND Xl=0.00 - Classe 3  
 Sollecitazioni: N=45.75 T<sub>z</sub>=28.33 M<sub>y</sub>=17.73 T<sub>y</sub>=-5.54 M<sub>z</sub>=6.60  
 Tensioni: σ<sub>N</sub>=4.16 σ<sub>m,d</sub>=132.52 τ=0.00 σ<sub>max</sub>=136.68 (sfrut=0.04)  
 Tensioni: σ<sub>N</sub>=4.16 σ<sub>m,d</sub>=-36.76 τ=4.55 τ<sub>max</sub>=4.55 (sfrut=0.00)  
 Tensioni: σ<sub>N</sub>=4.16 σ<sub>m,d</sub>=132.52 τ=0.00 σ<sub>TD,max</sub>=136.68 (sfrut=0.04)

- Verifica a taglio Dir. Z [4.2.16] - CC 28 SLU Xl=0.00 - Classe 1  
 Sollecitazioni: T<sub>z</sub>=162.26  
 V,Ed=162.26 Vc,Rd=14315.00 V,Ed/Vc,Rd=0.01

- Verifica a presso o tenso-flessione retta YY (4.2.4.1.2.7) - CC 28 SLU Xl=0.00 - Classe 1  
 Sollecitazioni: N=70.44 T<sub>z</sub>=162.26 M<sub>y</sub>=96.62  
 My,Ed=96.62 My,V,c,Rd=921.31  
 N,Ed=70.44 Nc,Rd=37190.50 YY n=N,Ed/Nc,Rd=0.00 MNy,c,Rd=921.31 My,Ed/MNy,c,Rd=0.10

- Verifica di stabilità aste presso-inflesse (C4.2.4.1.3.3.2) - CC 28 SLU - Classe 1  
 Sollecitazioni: N,Ed=0.00 My,Ed=96.62 L=1.19  
 amy, amz, αLT=0.95, 0.95, 0.95  
 λ<sub>y</sub>=42.87 Ncr,y=124076.00 λ'<sub>y</sub>=0.56 Curva a: Φ<sub>y</sub>=0.70 χ<sub>y</sub>=0.90  
 λ<sub>z</sub>=76.14 Ncr,z=39329.40 λ'<sub>z</sub>=1.00 Curva a: Φ<sub>z</sub>=1.08 χ<sub>z</sub>=0.67  
 Kyy, Kyz, Kzy, Kzz=0.95, 0.57, 0.00, 0.95  
 Verifica YY: 0.00+0.10=0.10  
 Verifica ZZ: 0.00=0.00

Asta n. 303 (-137 -138) - Sez. 1 (TRV SEC RHS80x40x5) - Crit. 3

- Verifica in termini tensionali [4.2.4] - CC 1 SND Xl=1.19 - Classe 3  
 Sollecitazioni: N=-42.89 T<sub>z</sub>=-33.28 M<sub>y</sub>=23.62 T<sub>y</sub>=24.59 M<sub>z</sub>=29.29  
 Tensioni: σ<sub>N</sub>=-3.90 σ<sub>m,d</sub>=-328.91 τ=0.00 σ<sub>max</sub>=-332.81 (sfrut=0.10)  
 Tensioni: σ<sub>N</sub>=-3.90 σ<sub>m,d</sub>=-97.37 τ=7.46 τ<sub>max</sub>=7.46 (sfrut=0.00)  
 Tensioni: σ<sub>N</sub>=-3.90 σ<sub>m,d</sub>=-328.91 τ=0.00 σ<sub>TD,max</sub>=332.81 (sfrut=0.10)

- Verifica a taglio Dir. Z [4.2.16] - CC 28 SLU Xl=1.19 - Classe 1  
 Sollecitazioni: T<sub>z</sub>=-162.26  
 V,Ed=-162.26 Vc,Rd=14315.00 V,Ed/Vc,Rd=0.01

- Verifica a presso o tenso-flessione retta YY (4.2.4.1.2.7) - CC 28 SLU Xl=1.19 - Classe 1  
 Sollecitazioni: N=-70.44 T<sub>z</sub>=-162.26 M<sub>y</sub>=96.62  
 My,Ed=96.62 My,V,c,Rd=921.31  
 N,Ed=-70.44 Nc,Rd=-37190.50 YY n=N,Ed/Nc,Rd=0.00 MNy,c,Rd=921.31 My,Ed/MNy,c,Rd=0.10

- Verifica di stabilità aste presso-inflesse (C4.2.4.1.3.3.2) - CC 28 SLU - Classe 1  
 Sollecitazioni: N,Ed=-70.44 My,Ed=96.62 L=1.19  
 amy, amz, αLT=0.95, 0.95, 0.95  
 λ<sub>y</sub>=42.87 Ncr,y=124076.00 λ'<sub>y</sub>=0.56 Curva a: Φ<sub>y</sub>=0.70 χ<sub>y</sub>=0.90  
 λ<sub>z</sub>=76.14 Ncr,z=39329.40 λ'<sub>z</sub>=1.00 Curva a: Φ<sub>z</sub>=1.08 χ<sub>z</sub>=0.67  
 Kyy, Kyz, Kzy, Kzz=0.95, 0.57, 0.00, 0.95  
 Verifica YY: 0.00+0.10=0.10  
 Verifica ZZ: 0.00=0.00

Asta n. 304 (-12 109) - Sez. 1 (TRV SEC RHS80x40x5) - Crit. 3

- Verifica in termini tensionali [4.2.4] - CC 1 SND Xl=0.00 - Classe 3  
 Sollecitazioni: N=45.75 T<sub>z</sub>=28.33 M<sub>y</sub>=17.73 T<sub>y</sub>=-5.54 M<sub>z</sub>=6.60  
 Tensioni: σ<sub>N</sub>=4.16 σ<sub>m,d</sub>=132.52 τ=0.00 σ<sub>max</sub>=136.68 (sfrut=0.04)  
 Tensioni: σ<sub>N</sub>=4.16 σ<sub>m,d</sub>=-36.76 τ=4.55 τ<sub>max</sub>=4.55 (sfrut=0.00)  
 Tensioni: σ<sub>N</sub>=4.16 σ<sub>m,d</sub>=132.52 τ=0.00 σ<sub>TD,max</sub>=136.68 (sfrut=0.04)

- Verifica a taglio Dir. Z [4.2.16] - CC 28 SLU Xl=0.00 - Classe 1  
 Sollecitazioni: T<sub>z</sub>=162.26  
 V,Ed=162.26 Vc,Rd=14315.00 V,Ed/Vc,Rd=0.01

- Verifica a presso o tenso-flessione retta YY (4.2.4.1.2.7) - CC 28 SLU Xl=0.00 - Classe 1  
 Sollecitazioni: N=70.44 T<sub>z</sub>=162.26 M<sub>y</sub>=96.62  
 My,Ed=96.62 My,V,c,Rd=921.31  
 N,Ed=70.44 Nc,Rd=37190.50 YY n=N,Ed/Nc,Rd=0.00 MNy,c,Rd=921.31 My,Ed/MNy,c,Rd=0.10

- Verifica di stabilità aste presso-inflesse (C4.2.4.1.3.3.2) - CC 28 SLU - Classe 1  
 Sollecitazioni: N,Ed=0.00 My,Ed=96.62 L=1.19  
 amy, amz, αLT=0.95, 0.95, 0.95  
 λ<sub>y</sub>=42.87 Ncr,y=124076.00 λ'<sub>y</sub>=0.56 Curva a: Φ<sub>y</sub>=0.70 χ<sub>y</sub>=0.90  
 λ<sub>z</sub>=76.14 Ncr,z=39329.40 λ'<sub>z</sub>=1.00 Curva a: Φ<sub>z</sub>=1.08 χ<sub>z</sub>=0.67  
 Kyy, Kyz, Kzy, Kzz=0.95, 0.57, 0.00, 0.95  
 Verifica YY: 0.00+0.10=0.10  
 Verifica ZZ: 0.00=0.00

Asta n. 304 (309 -12) - Sez. 1 (TRV SEC RHS80x40x5) - Crit. 3

- Verifica in termini tensionali [4.2.4] - CC 1 SND Xl=1.19 - Classe 3  
 Sollecitazioni: N=-42.89 T<sub>z</sub>=-33.28 M<sub>y</sub>=23.62 T<sub>y</sub>=24.59 M<sub>z</sub>=29.29  
 Tensioni: σ<sub>N</sub>=-3.90 σ<sub>m,d</sub>=-328.91 τ=0.00 σ<sub>max</sub>=-332.81 (sfrut=0.10)  
 Tensioni: σ<sub>N</sub>=-3.90 σ<sub>m,d</sub>=-97.37 τ=7.46 τ<sub>max</sub>=7.46 (sfrut=0.00)  
 Tensioni: σ<sub>N</sub>=-3.90 σ<sub>m,d</sub>=-328.91 τ=0.00 σ<sub>TD,max</sub>=332.81 (sfrut=0.10)

- Verifica a taglio Dir. Z [4.2.16] - CC 28 SLU  $Xl=1.19$  - Classe 1  
 Sollecitazioni:  $T_x=-162.26$   
 $V, Ed=-162.26$   $Vc, Rd=14315.00$   $V, Ed/Vc, Rd=0.01$

- Verifica a presso o tenso-flessione retta YY (4.2.4.1.2.7) - CC 28 SLU  $Xl=1.19$  - Classe 1  
 Sollecitazioni:  $N=-70.44$   $T_x=-162.26$   $M_y=96.62$   
 $M_y, Ed=96.62$   $M_y, V, c, Rd=921.31$   
 $N, Ed=-70.44$   $Nc, Rd=-37190.50$   $YY$   $n=N, Ed/Nc, Rd=0.00$   $MNy, c, Rd=921.31$   $M_y, Ed/MNy, c, Rd=0.10$

- Verifica di stabilità aste presso-inflesse (C4.2.4.1.3.3.2) - CC 28 SLU - Classe 1  
 Sollecitazioni:  $N, Ed=-70.44$   $M_y, Ed=96.62$   $L=1.19$   
 $\alpha_{my}, \alpha_{mz}, \alpha_{LT}=0.95, 0.95, 0.95$   
 $\lambda_y=42.87$   $Ncr, y=124076.00$   $\lambda'_y=0.56$  Curva a:  $\Phi_y=0.70$   $\chi_y=0.90$   
 $\lambda_z=76.14$   $Ncr, z=39329.40$   $\lambda'_z=1.00$  Curva a:  $\Phi_z=1.08$   $\chi_z=0.67$   
 $K_{yy}, K_{yz}, K_{zy}, K_{zz}=0.95, 0.57, 0.00, 0.95$   
 Verifica YY:  $0.00+0.10=0.10$   
 Verifica ZZ:  $0.00=0.00$

Asta n. 305 (-116 -117) - Sez. 1 (TRV SEC RHS80x40x5) - Crit. 3

- Verifica in termini tensionali [4.2.4] - CC 1 SND  $Xl=0.00$  - Classe 3  
 Sollecitazioni:  $N=45.77$   $T_x=28.29$   $M_y=17.68$   $T_y=-5.37$   $M_z=6.40$   
 Tensioni:  $\sigma_N=4.16$   $\sigma_{m, d}=130.84$   $\tau=0.00$   $\sigma_{max}=135.00$  (sfrut=0.04)  
 Tensioni:  $\sigma_N=4.16$   $\sigma_{m, d}=-35.67$   $\tau=4.54$   $\tau_{max}=4.54$  (sfrut=0.00)  
 Tensioni:  $\sigma_N=4.16$   $\sigma_{m, d}=130.84$   $\tau=0.00$   $\sigma_{TD, max}=135.00$  (sfrut=0.04)

- Verifica a taglio Dir. Z [4.2.16] - CC 28 SLU  $Xl=0.00$  - Classe 1  
 Sollecitazioni:  $T_x=162.26$   
 $V, Ed=162.26$   $Vc, Rd=14315.00$   $V, Ed/Vc, Rd=0.01$

- Verifica a presso o tenso-flessione retta YY (4.2.4.1.2.7) - CC 28 SLU  $Xl=0.00$  - Classe 1  
 Sollecitazioni:  $N=70.44$   $T_x=162.26$   $M_y=96.62$   
 $M_y, Ed=96.62$   $M_y, V, c, Rd=921.31$   
 $N, Ed=70.44$   $Nc, Rd=37190.50$   $YY$   $n=N, Ed/Nc, Rd=0.00$   $MNy, c, Rd=921.31$   $M_y, Ed/MNy, c, Rd=0.10$

- Verifica di stabilità aste presso-inflesse (C4.2.4.1.3.3.2) - CC 28 SLU - Classe 1  
 Sollecitazioni:  $N, Ed=0.00$   $M_y, Ed=96.62$   $L=1.19$   
 $\alpha_{my}, \alpha_{mz}, \alpha_{LT}=0.95, 0.95, 0.95$   
 $\lambda_y=42.87$   $Ncr, y=124076.00$   $\lambda'_y=0.56$  Curva a:  $\Phi_y=0.70$   $\chi_y=0.90$   
 $\lambda_z=76.14$   $Ncr, z=39329.40$   $\lambda'_z=1.00$  Curva a:  $\Phi_z=1.08$   $\chi_z=0.67$   
 $K_{yy}, K_{yz}, K_{zy}, K_{zz}=0.95, 0.57, 0.00, 0.95$   
 Verifica YY:  $0.00+0.10=0.10$   
 Verifica ZZ:  $0.00=0.00$

Asta n. 305 (-115 -116) - Sez. 1 (TRV SEC RHS80x40x5) - Crit. 3

- Verifica in termini tensionali [4.2.4] - CC 1 SND  $Xl=1.19$  - Classe 3  
 Sollecitazioni:  $N=-43.00$   $T_x=-33.09$   $M_y=23.40$   $T_y=23.87$   $M_z=28.43$   
 Tensioni:  $\sigma_N=-3.91$   $\sigma_{m, d}=-321.44$   $\tau=0.00$   $\sigma_{max}=-325.35$  (sfrut=0.10)  
 Tensioni:  $\sigma_N=-3.91$   $\sigma_{m, d}=-96.45$   $\tau=7.24$   $\tau_{max}=7.24$  (sfrut=0.00)  
 Tensioni:  $\sigma_N=-3.91$   $\sigma_{m, d}=-321.44$   $\tau=0.00$   $\sigma_{TD, max}=325.35$  (sfrut=0.10)

- Verifica a taglio Dir. Z [4.2.16] - CC 28 SLU  $Xl=1.19$  - Classe 1  
 Sollecitazioni:  $T_x=-162.26$   
 $V, Ed=-162.26$   $Vc, Rd=14315.00$   $V, Ed/Vc, Rd=0.01$

- Verifica a presso o tenso-flessione retta YY (4.2.4.1.2.7) - CC 28 SLU  $Xl=1.19$  - Classe 1  
 Sollecitazioni:  $N=-70.44$   $T_x=-162.26$   $M_y=96.62$   
 $M_y, Ed=96.62$   $M_y, V, c, Rd=921.31$   
 $N, Ed=-70.44$   $Nc, Rd=-37190.50$   $YY$   $n=N, Ed/Nc, Rd=0.00$   $MNy, c, Rd=921.31$   $M_y, Ed/MNy, c, Rd=0.10$

- Verifica di stabilità aste presso-inflesse (C4.2.4.1.3.3.2) - CC 28 SLU - Classe 1  
 Sollecitazioni:  $N, Ed=-70.44$   $M_y, Ed=96.62$   $L=1.19$   
 $\alpha_{my}, \alpha_{mz}, \alpha_{LT}=0.95, 0.95, 0.95$   
 $\lambda_y=42.87$   $Ncr, y=124076.00$   $\lambda'_y=0.56$  Curva a:  $\Phi_y=0.70$   $\chi_y=0.90$   
 $\lambda_z=76.14$   $Ncr, z=39329.40$   $\lambda'_z=1.00$  Curva a:  $\Phi_z=1.08$   $\chi_z=0.67$   
 $K_{yy}, K_{yz}, K_{zy}, K_{zz}=0.95, 0.57, 0.00, 0.95$   
 Verifica YY:  $0.00+0.10=0.10$   
 Verifica ZZ:  $0.00=0.00$

Asta n. 306 (-13 110) - Sez. 1 (TRV SEC RHS80x40x5) - Crit. 3

- Verifica in termini tensionali [4.2.4] - CC 1 SND  $Xl=0.00$  - Classe 3  
 Sollecitazioni:  $N=45.77$   $T_x=28.29$   $M_y=17.68$   $T_y=-5.37$   $M_z=6.40$   
 Tensioni:  $\sigma_N=4.16$   $\sigma_{m, d}=130.84$   $\tau=0.00$   $\sigma_{max}=135.00$  (sfrut=0.04)  
 Tensioni:  $\sigma_N=4.16$   $\sigma_{m, d}=-35.67$   $\tau=4.54$   $\tau_{max}=4.54$  (sfrut=0.00)  
 Tensioni:  $\sigma_N=4.16$   $\sigma_{m, d}=130.84$   $\tau=0.00$   $\sigma_{TD, max}=135.00$  (sfrut=0.04)

- Verifica a taglio Dir. Z [4.2.16] - CC 28 SLU  $Xl=0.00$  - Classe 1  
 Sollecitazioni:  $T_x=162.26$   
 $V, Ed=162.26$   $Vc, Rd=14315.00$   $V, Ed/Vc, Rd=0.01$

- Verifica a presso o tenso-flessione retta YY (4.2.4.1.2.7) - CC 28 SLU  $Xl=0.00$  - Classe 1  
 Sollecitazioni:  $N=70.44$   $T_x=162.26$   $M_y=96.62$   
 $M_y, Ed=96.62$   $M_y, V, c, Rd=921.31$   
 $N, Ed=70.44$   $Nc, Rd=37190.50$   $YY$   $n=N, Ed/Nc, Rd=0.00$   $MNy, c, Rd=921.31$   $M_y, Ed/MNy, c, Rd=0.10$

- Verifica di stabilità aste presso-inflesse (C4.2.4.1.3.3.2) - CC 1 SND - Classe 3  
 Sollecitazioni:  $N, Ed=-0.81$   $M_y, Ed=17.68$   $M_z, Ed=6.40$   $L=1.19$   
 $\alpha_{my}, \alpha_{mz}, \alpha_{LT}=0.95, 0.95, 0.95$   
 $\lambda_y=42.87$   $Ncr, y=124076.00$   $\lambda'_y=0.56$  Curva a:  $\Phi_y=0.70$   $\chi_y=0.90$   
 $\lambda_z=76.14$   $Ncr, z=39329.40$   $\lambda'_z=1.00$  Curva a:  $\Phi_z=1.08$   $\chi_z=0.67$   
 $K_{yy}, K_{yz}, K_{zy}, K_{zz}=0.95, 0.57, 0.76, 0.95$   
 Verifica YY:  $0.00+0.02+0.01=0.04$   
 Verifica ZZ:  $0.00+0.02+0.01=0.03$

Asta n. 306 (310 -13) - Sez. 1 (TRV SEC RHS80x40x5) - Crit. 3

- Verifica in termini tensionali [4.2.4] - CC 1 SND  $Xl=1.19$  - Classe 3  
 Sollecitazioni:  $N=-43.00$   $T_x=-33.09$   $M_y=23.40$   $T_y=23.87$   $M_z=28.43$

Tensioni:  $\sigma_N=-3.91$   $\sigma_{m,d}=-321.44$   $\tau=0.00$   $\sigma_{max}=-325.35$  (sfrut=0.10)  
 Tensioni:  $\sigma_N=-3.91$   $\sigma_{m,d}=-96.45$   $\tau=7.24$   $\tau_{max}=7.24$  (sfrut=0.00)  
 Tensioni:  $\sigma_N=-3.91$   $\sigma_{m,d}=-321.44$   $\tau=0.00$   $\sigma_{TD,max}=325.35$  (sfrut=0.10)

- Verifica a taglio Dir. Z [4.2.16] - CC 28 SLU  $Xl=1.19$  - Classe 1  
 Sollecitazioni:  $T_x=-162.26$   
 $V,Ed=-162.26$   $Vc,Rd=14315.00$   $V,Ed/Vc,Rd=0.01$
- Verifica a presso o tenso-flessione retta YY (4.2.4.1.2.7) - CC 28 SLU  $Xl=1.19$  - Classe 1  
 Sollecitazioni:  $N=-70.44$   $T_x=-162.26$   $M_y=96.62$   
 $My,Ed=96.62$   $My,V,c,Rd=921.31$   
 $N,Ed=-70.44$   $Nc,Rd=-37190.50$   $YY$   $n=N,Ed/Nc,Rd=0.00$   $MNy,c,Rd=921.31$   $My,Ed/MNy,c,Rd=0.10$
- Verifica di stabilità aste presso-inflesse (C4.2.4.1.3.3.2) - CC 28 SLU - Classe 1  
 Sollecitazioni:  $N,Ed=-70.44$   $My,Ed=96.62$   $L=1.19$   
 $\alpha_{my}, \alpha_{mz}, \alpha_{LT}=0.95, 0.95, 0.95$   
 $\lambda_y=42.87$   $Ncr,y=124076.00$   $\lambda'_y=0.56$  Curva a:  $\Phi_y=0.70$   $\chi_y=0.90$   
 $\lambda_z=76.14$   $Ncr,z=39329.40$   $\lambda'_z=1.00$  Curva a:  $\Phi_z=1.08$   $\chi_z=0.67$   
 $K_{yy}, K_{yz}, K_{zy}, K_{zz}=0.95, 0.57, 0.00, 0.95$   
 Verifica YY:  $0.00+0.10=0.10$   
 Verifica ZZ:  $0.00=0.00$

Asta n. 307 (-86 337) - Sez. 1 (TRV SEC RHS80x40x5) - Crit. 3

- Verifica in termini tensionali [4.2.4] - CC 1 SND  $Xl=0.00$  - Classe 3  
 Sollecitazioni:  $N=45.77$   $T_x=28.29$   $M_y=17.68$   $T_y=-5.37$   $M_z=6.40$   
 Tensioni:  $\sigma_N=4.16$   $\sigma_{m,d}=130.84$   $\tau=0.00$   $\sigma_{max}=135.00$  (sfrut=0.04)  
 Tensioni:  $\sigma_N=4.16$   $\sigma_{m,d}=-35.67$   $\tau=4.54$   $\tau_{max}=4.54$  (sfrut=0.00)  
 Tensioni:  $\sigma_N=4.16$   $\sigma_{m,d}=130.84$   $\tau=0.00$   $\sigma_{TD,max}=135.00$  (sfrut=0.04)
- Verifica a taglio Dir. Z [4.2.16] - CC 28 SLU  $Xl=0.00$  - Classe 1  
 Sollecitazioni:  $T_x=162.26$   
 $V,Ed=162.26$   $Vc,Rd=14315.00$   $V,Ed/Vc,Rd=0.01$
- Verifica a presso o tenso-flessione retta YY (4.2.4.1.2.7) - CC 28 SLU  $Xl=0.00$  - Classe 1  
 Sollecitazioni:  $N=70.44$   $T_x=162.26$   $M_y=96.62$   
 $My,Ed=96.62$   $My,V,c,Rd=921.31$   
 $N,Ed=70.44$   $Nc,Rd=37190.50$   $YY$   $n=N,Ed/Nc,Rd=0.00$   $MNy,c,Rd=921.31$   $My,Ed/MNy,c,Rd=0.10$
- Verifica di stabilità aste presso-inflesse (C4.2.4.1.3.3.2) - CC 1 SND - Classe 3  
 Sollecitazioni:  $N,Ed=-0.81$   $My,Ed=17.68$   $Mz,Ed=6.40$   $L=1.19$   
 $\alpha_{my}, \alpha_{mz}, \alpha_{LT}=0.95, 0.95, 0.95$   
 $\lambda_y=42.87$   $Ncr,y=124076.00$   $\lambda'_y=0.56$  Curva a:  $\Phi_y=0.70$   $\chi_y=0.90$   
 $\lambda_z=76.14$   $Ncr,z=39329.40$   $\lambda'_z=1.00$  Curva a:  $\Phi_z=1.08$   $\chi_z=0.67$   
 $K_{yy}, K_{yz}, K_{zy}, K_{zz}=0.95, 0.95, 0.76, 0.95$   
 Verifica YY:  $0.00+0.02+0.01=0.04$   
 Verifica ZZ:  $0.00+0.02+0.01=0.03$

Asta n. 307 (336 -86) - Sez. 1 (TRV SEC RHS80x40x5) - Crit. 3

- Verifica in termini tensionali [4.2.4] - CC 1 SND  $Xl=1.19$  - Classe 3  
 Sollecitazioni:  $N=-43.00$   $T_x=-33.09$   $M_y=23.40$   $T_y=23.87$   $M_z=28.43$   
 Tensioni:  $\sigma_N=-3.91$   $\sigma_{m,d}=-321.44$   $\tau=0.00$   $\sigma_{max}=-325.35$  (sfrut=0.10)  
 Tensioni:  $\sigma_N=-3.91$   $\sigma_{m,d}=-96.45$   $\tau=7.24$   $\tau_{max}=7.24$  (sfrut=0.00)  
 Tensioni:  $\sigma_N=-3.91$   $\sigma_{m,d}=-321.44$   $\tau=0.00$   $\sigma_{TD,max}=325.35$  (sfrut=0.10)
- Verifica a taglio Dir. Z [4.2.16] - CC 28 SLU  $Xl=1.19$  - Classe 1  
 Sollecitazioni:  $T_x=-162.26$   
 $V,Ed=-162.26$   $Vc,Rd=14315.00$   $V,Ed/Vc,Rd=0.01$
- Verifica a presso o tenso-flessione retta YY (4.2.4.1.2.7) - CC 28 SLU  $Xl=1.19$  - Classe 1  
 Sollecitazioni:  $N=-70.44$   $T_x=-162.26$   $M_y=96.62$   
 $My,Ed=96.62$   $My,V,c,Rd=921.31$   
 $N,Ed=-70.44$   $Nc,Rd=-37190.50$   $YY$   $n=N,Ed/Nc,Rd=0.00$   $MNy,c,Rd=921.31$   $My,Ed/MNy,c,Rd=0.10$
- Verifica di stabilità aste presso-inflesse (C4.2.4.1.3.3.2) - CC 28 SLU - Classe 1  
 Sollecitazioni:  $N,Ed=-70.44$   $My,Ed=96.62$   $L=1.19$   
 $\alpha_{my}, \alpha_{mz}, \alpha_{LT}=0.95, 0.95, 0.95$   
 $\lambda_y=42.87$   $Ncr,y=124076.00$   $\lambda'_y=0.56$  Curva a:  $\Phi_y=0.70$   $\chi_y=0.90$   
 $\lambda_z=76.14$   $Ncr,z=39329.40$   $\lambda'_z=1.00$  Curva a:  $\Phi_z=1.08$   $\chi_z=0.67$   
 $K_{yy}, K_{yz}, K_{zy}, K_{zz}=0.95, 0.57, 0.00, 0.95$   
 Verifica YY:  $0.00+0.10=0.10$   
 Verifica ZZ:  $0.00=0.00$

Asta n. 308 (-15 112) - Sez. 1 (TRV SEC RHS80x40x5) - Crit. 3

- Verifica in termini tensionali [4.2.4] - CC 1 SND  $Xl=0.00$  - Classe 3  
 Sollecitazioni:  $N=27.26$   $T_x=16.85$   $M_y=10.53$   $T_y=-3.20$   $M_z=3.81$   
 Tensioni:  $\sigma_N=2.48$   $\sigma_{m,d}=77.93$   $\tau=0.00$   $\sigma_{max}=80.41$  (sfrut=0.02)  
 Tensioni:  $\sigma_N=2.48$   $\sigma_{m,d}=-21.25$   $\tau=2.71$   $\tau_{max}=2.71$  (sfrut=0.00)  
 Tensioni:  $\sigma_N=2.48$   $\sigma_{m,d}=77.93$   $\tau=0.00$   $\sigma_{TD,max}=80.41$  (sfrut=0.02)
- Verifica a taglio Dir. Z [4.2.16] - CC 28 SLU  $Xl=0.00$  - Classe 1  
 Sollecitazioni:  $T_x=84.47$   
 $V,Ed=84.47$   $Vc,Rd=14315.00$   $V,Ed/Vc,Rd=0.01$
- Verifica a presso o tenso-flessione retta YY (4.2.4.1.2.7) - CC 28 SLU  $Xl=0.00$  - Classe 1  
 Sollecitazioni:  $N=41.01$   $T_x=84.47$   $M_y=50.30$   
 $My,Ed=50.30$   $My,V,c,Rd=921.31$   
 $N,Ed=41.01$   $Nc,Rd=37190.50$   $YY$   $n=N,Ed/Nc,Rd=0.00$   $MNy,c,Rd=921.31$   $My,Ed/MNy,c,Rd=0.05$
- Verifica di stabilità aste presso-inflesse (C4.2.4.1.3.3.2) - CC 28 SLU - Classe 1  
 Sollecitazioni:  $N,Ed=0.00$   $My,Ed=50.30$   $L=1.19$   
 $\alpha_{my}, \alpha_{mz}, \alpha_{LT}=0.95, 0.95, 0.95$   
 $\lambda_y=42.87$   $Ncr,y=124076.00$   $\lambda'_y=0.56$  Curva a:  $\Phi_y=0.70$   $\chi_y=0.90$   
 $\lambda_z=76.14$   $Ncr,z=39329.40$   $\lambda'_z=1.00$  Curva a:  $\Phi_z=1.08$   $\chi_z=0.67$   
 $K_{yy}, K_{yz}, K_{zy}, K_{zz}=0.95, 0.57, 0.00, 0.95$   
 Verifica YY:  $0.00+0.05=0.05$   
 Verifica ZZ:  $0.00=0.00$

Asta n. 308 (312 -15) - Sez. 1 (TRV SEC RHS80x40x5) - Crit. 3

-----  
 - Verifica in termini tensionali [4.2.4] - CC 1 SND Xl=1.19 - Classe 3  
 Sollecitazioni: N=-25.61 T<sub>z</sub>=-19.71 M<sub>y</sub>=13.94 T<sub>y</sub>=14.22 M<sub>z</sub>=16.93  
 Tensioni:  $\sigma_N=-2.33$   $\sigma_{m,d}=-191.45$   $\tau=0.00$   $\sigma_{max}=-193.78$  (sfrut=0.06)  
 Tensioni:  $\sigma_N=-2.33$   $\sigma_{m,d}=-57.44$   $\tau=4.31$   $\tau_{max}=4.31$  (sfrut=0.00)  
 Tensioni:  $\sigma_N=-2.33$   $\sigma_{m,d}=-191.45$   $\tau=0.00$   $\sigma_{ID,max}=193.78$  (sfrut=0.06)

- Verifica a taglio Dir. Z [4.2.16] - CC 28 SLU Xl=1.19 - Classe 1  
 Sollecitazioni: T<sub>z</sub>=-84.47  
 V,Ed=-84.47 Vc,Rd=14315.00 V,Ed/Vc,Rd=0.01

- Verifica a presso o tenso-flessione retta YY (4.2.4.1.2.7) - CC 28 SLU Xl=1.19 - Classe 1  
 Sollecitazioni: N=-41.01 T<sub>z</sub>=-84.47 M<sub>y</sub>=50.30  
 My,Ed=50.30 My,V,c,Rd=921.31  
 N,Ed=-41.01 Nc,Rd=37190.50 YY n=N,Ed/Nc,Rd=0.00 MNy,c,Rd=921.31 My,Ed/MNy,c,Rd=0.05

- Verifica di stabilità aste presso-inflesse (C4.2.4.1.3.3.2) - CC 1 SND - Classe 3  
 Sollecitazioni: N,Ed=-25.61 My,Ed=13.94 Mz,Ed=16.93 L=1.19  
 $\alpha_{my}, \alpha_{mz}, \alpha_{LT}=0.95, 0.95, 0.95$   
 $\lambda_y=42.87$  Ncr,y=124076.00  $\lambda'_y=0.56$  Curva a:  $\Phi_y=0.70$   $\chi_y=0.90$   
 $\lambda_z=76.14$  Ncr,z=39329.40  $\lambda'_z=1.00$  Curva a:  $\Phi_z=1.08$   $\chi_z=0.67$   
 Kyy, Kyz, Kzy, Kzz=0.95, 0.95, 0.76, 0.95  
 Verifica YY: 0.00+0.02+0.04=0.05  
 Verifica ZZ: 0.00+0.01+0.04=0.05

Asta n. 309 (203 -21) - Sez. 1 (TRV SEC RHS80x40x5) - Crit. 3

-----  
 - Verifica in termini tensionali [4.2.4] - CC 1 SND Xl=0.00 - Classe 3  
 Sollecitazioni: N=27.26 T<sub>z</sub>=16.85 M<sub>y</sub>=10.53 T<sub>y</sub>=-3.20 M<sub>z</sub>=3.81  
 Tensioni:  $\sigma_N=2.48$   $\sigma_{m,d}=77.93$   $\tau=0.00$   $\sigma_{max}=80.41$  (sfrut=0.02)  
 Tensioni:  $\sigma_N=2.48$   $\sigma_{m,d}=-21.25$   $\tau=2.71$   $\tau_{max}=2.71$  (sfrut=0.00)  
 Tensioni:  $\sigma_N=2.48$   $\sigma_{m,d}=77.93$   $\tau=0.00$   $\sigma_{ID,max}=80.41$  (sfrut=0.02)

- Verifica a taglio Dir. Z [4.2.16] - CC 28 SLU Xl=0.00 - Classe 1  
 Sollecitazioni: T<sub>z</sub>=84.47  
 V,Ed=84.47 Vc,Rd=14315.00 V,Ed/Vc,Rd=0.01

- Verifica a presso o tenso-flessione retta YY (4.2.4.1.2.7) - CC 28 SLU Xl=0.00 - Classe 1  
 Sollecitazioni: N=41.01 T<sub>z</sub>=84.47 M<sub>y</sub>=50.30  
 My,Ed=50.30 My,V,c,Rd=921.31  
 N,Ed=41.01 Nc,Rd=37190.50 YY n=N,Ed/Nc,Rd=0.00 MNy,c,Rd=921.31 My,Ed/MNy,c,Rd=0.05

- Verifica di stabilità aste presso-inflesse (C4.2.4.1.3.3.2) - CC 28 SLU - Classe 1  
 Sollecitazioni: N,Ed=-0.00 My,Ed=50.30 L=1.19  
 $\alpha_{my}, \alpha_{mz}, \alpha_{LT}=0.95, 0.95, 0.95$   
 $\lambda_y=42.87$  Ncr,y=124076.00  $\lambda'_y=0.56$  Curva a:  $\Phi_y=0.70$   $\chi_y=0.90$   
 $\lambda_z=76.14$  Ncr,z=39329.40  $\lambda'_z=1.00$  Curva a:  $\Phi_z=1.08$   $\chi_z=0.67$   
 Kyy, Kyz, Kzy, Kzz=0.95, 0.57, 0.00, 0.95  
 Verifica YY: 0.00+0.05=0.05  
 Verifica ZZ: 0.00=0.00

Asta n. 309 (-23 203) - Sez. 1 (TRV SEC RHS80x40x5) - Crit. 3

-----  
 - Verifica in termini tensionali [4.2.4] - CC 1 SND Xl=1.19 - Classe 3  
 Sollecitazioni: N=-25.61 T<sub>z</sub>=-19.71 M<sub>y</sub>=13.94 T<sub>y</sub>=14.22 M<sub>z</sub>=16.93  
 Tensioni:  $\sigma_N=-2.33$   $\sigma_{m,d}=-191.45$   $\tau=0.00$   $\sigma_{max}=-193.78$  (sfrut=0.06)  
 Tensioni:  $\sigma_N=-2.33$   $\sigma_{m,d}=57.44$   $\tau=4.31$   $\tau_{max}=4.31$  (sfrut=0.00)  
 Tensioni:  $\sigma_N=-2.33$   $\sigma_{m,d}=-191.45$   $\tau=0.00$   $\sigma_{ID,max}=193.78$  (sfrut=0.06)

- Verifica a taglio Dir. Z [4.2.16] - CC 28 SLU Xl=1.19 - Classe 1  
 Sollecitazioni: T<sub>z</sub>=-84.47  
 V,Ed=-84.47 Vc,Rd=14315.00 V,Ed/Vc,Rd=0.01

- Verifica a presso o tenso-flessione retta YY (4.2.4.1.2.7) - CC 28 SLU Xl=1.19 - Classe 1  
 Sollecitazioni: N=-41.01 T<sub>z</sub>=-84.47 M<sub>y</sub>=50.30  
 My,Ed=50.30 My,V,c,Rd=921.31  
 N,Ed=-41.01 Nc,Rd=37190.50 YY n=N,Ed/Nc,Rd=0.00 MNy,c,Rd=921.31 My,Ed/MNy,c,Rd=0.05

- Verifica di stabilità aste presso-inflesse (C4.2.4.1.3.3.2) - CC 1 SND - Classe 3  
 Sollecitazioni: N,Ed=-25.61 My,Ed=13.94 Mz,Ed=16.93 L=1.19  
 $\alpha_{my}, \alpha_{mz}, \alpha_{LT}=0.95, 0.95, 0.95$   
 $\lambda_y=42.87$  Ncr,y=124076.00  $\lambda'_y=0.56$  Curva a:  $\Phi_y=0.70$   $\chi_y=0.90$   
 $\lambda_z=76.14$  Ncr,z=39329.40  $\lambda'_z=1.00$  Curva a:  $\Phi_z=1.08$   $\chi_z=0.67$   
 Kyy, Kyz, Kzy, Kzz=0.95, 0.95, 0.76, 0.95  
 Verifica YY: 0.00+0.02+0.04=0.05  
 Verifica ZZ: 0.00+0.01+0.04=0.05

Asta n. 310 (-26 -25) - Sez. 1 (TRV SEC RHS80x40x5) - Crit. 3

-----  
 - Verifica in termini tensionali [4.2.4] - CC 1 SND Xl=0.00 - Classe 3  
 Sollecitazioni: N=45.77 T<sub>z</sub>=28.29 M<sub>y</sub>=17.68 T<sub>y</sub>=-5.37 M<sub>z</sub>=6.40  
 Tensioni:  $\sigma_N=4.16$   $\sigma_{m,d}=130.84$   $\tau=0.00$   $\sigma_{max}=135.00$  (sfrut=0.04)  
 Tensioni:  $\sigma_N=4.16$   $\sigma_{m,d}=-35.67$   $\tau=4.54$   $\tau_{max}=4.54$  (sfrut=0.00)  
 Tensioni:  $\sigma_N=4.16$   $\sigma_{m,d}=130.84$   $\tau=0.00$   $\sigma_{ID,max}=135.00$  (sfrut=0.04)

- Verifica a taglio Dir. Z [4.2.16] - CC 28 SLU Xl=0.00 - Classe 1  
 Sollecitazioni: T<sub>z</sub>=162.26  
 V,Ed=162.26 Vc,Rd=14315.00 V,Ed/Vc,Rd=0.01

- Verifica a presso o tenso-flessione retta YY (4.2.4.1.2.7) - CC 28 SLU Xl=0.00 - Classe 1  
 Sollecitazioni: N=70.44 T<sub>z</sub>=162.26 M<sub>y</sub>=96.62  
 My,Ed=96.62 My,V,c,Rd=921.31  
 N,Ed=70.44 Nc,Rd=37190.50 YY n=N,Ed/Nc,Rd=0.00 MNy,c,Rd=921.31 My,Ed/MNy,c,Rd=0.10

- Verifica di stabilità aste presso-inflesse (C4.2.4.1.3.3.2) - CC 1 SND - Classe 3  
 Sollecitazioni: N,Ed=-0.81 My,Ed=17.68 Mz,Ed=6.40 L=1.19  
 $\alpha_{my}, \alpha_{mz}, \alpha_{LT}=0.95, 0.95, 0.95$   
 $\lambda_y=42.87$  Ncr,y=124076.00  $\lambda'_y=0.56$  Curva a:  $\Phi_y=0.70$   $\chi_y=0.90$   
 $\lambda_z=76.14$  Ncr,z=39329.40  $\lambda'_z=1.00$  Curva a:  $\Phi_z=1.08$   $\chi_z=0.67$

Kyy, Kyz, Kzy, Kzz=0.95, 0.95, 0.76, 0.95  
 Verifica YY: 0.00+0.02+0.01=0.04  
 Verifica ZZ: 0.00+0.02+0.01=0.03

Asta n. 310 (-27 -26) - Sez. 1 (TRV SEC RHS80x40x5) - Crit. 3

- - Verifica in termini tensionali [4.2.4] - CC 1 SND Xl=1.19 - Classe 3  
 Sollecitazioni: N=-43.00 T<sub>z</sub>=-33.09 M<sub>y</sub>=23.40 T<sub>y</sub>=23.87 M<sub>z</sub>=28.43  
 Tensioni:  $\sigma_N=-3.91$   $\sigma_{m,d}=-321.44$   $\tau=0.00$   $\sigma_{max}=-325.35$  (sfrut=0.10)  
 Tensioni:  $\sigma_N=-3.91$   $\sigma_{m,d}=-96.45$   $\tau=7.24$   $\tau_{max}=7.24$  (sfrut=0.00)  
 Tensioni:  $\sigma_N=-3.91$   $\sigma_{m,d}=-321.44$   $\tau=0.00$   $\sigma_{TD,max}=325.35$  (sfrut=0.10)
- Verifica a taglio Dir. Z [4.2.16] - CC 28 SLU Xl=1.19 - Classe 1  
 Sollecitazioni: T<sub>z</sub>=-162.26  
 V,Ed=-162.26 Vc,Rd=14315.00 V,Ed/Vc,Rd=0.01
- Verifica a presso o tenso-flessione retta YY (4.2.4.1.2.7) - CC 28 SLU Xl=1.19 - Classe 1  
 Sollecitazioni: N=-70.44 T<sub>z</sub>=-162.26 M<sub>y</sub>=96.62  
 My,Ed=96.62 My,V,c,Rd=921.31  
 N,Ed=-70.44 Nc,Rd=-37190.50 YY n=N,Ed/Nc,Rd=0.00 MNy,c,Rd=921.31 My,Ed/MNy,c,Rd=0.10
- Verifica di stabilità aste presso-inflesse (C4.2.4.1.3.3.2) - CC 28 SLU - Classe 1  
 Sollecitazioni: N,Ed=-70.44 My,Ed=96.62 L=1.19  
 amy, amz,  $\alpha_{LT}=0.95, 0.95, 0.95$   
 $\lambda_y=42.87$  Ncr,y=124076.00  $\lambda'_y=0.56$  Curva a:  $\Phi_y=0.70$   $\chi_y=0.90$   
 $\lambda_z=76.14$  Ncr,z=39329.40  $\lambda'_z=1.00$  Curva a:  $\Phi_z=1.08$   $\chi_z=0.67$   
 Kyy, Kyz, Kzy, Kzz=0.95, 0.57, 0.00, 0.95  
 Verifica YY: 0.00+0.10=0.10  
 Verifica ZZ: 0.00=0.00

Asta n. 311 (-18 114) - Sez. 1 (TRV SEC RHS80x40x5) - Crit. 3

- - Verifica in termini tensionali [4.2.4] - CC 1 SND Xl=0.00 - Classe 3  
 Sollecitazioni: N=45.77 T<sub>z</sub>=28.29 M<sub>y</sub>=17.68 T<sub>y</sub>=-5.37 M<sub>z</sub>=6.40  
 Tensioni:  $\sigma_N=4.16$   $\sigma_{m,d}=130.84$   $\tau=0.00$   $\sigma_{max}=135.00$  (sfrut=0.04)  
 Tensioni:  $\sigma_N=4.16$   $\sigma_{m,d}=-35.67$   $\tau=4.54$   $\tau_{max}=4.54$  (sfrut=0.00)  
 Tensioni:  $\sigma_N=4.16$   $\sigma_{m,d}=130.84$   $\tau=0.00$   $\sigma_{TD,max}=135.00$  (sfrut=0.04)
- Verifica a taglio Dir. Z [4.2.16] - CC 28 SLU Xl=0.00 - Classe 1  
 Sollecitazioni: T<sub>z</sub>=162.26  
 V,Ed=162.26 Vc,Rd=14315.00 V,Ed/Vc,Rd=0.01
- Verifica a presso o tenso-flessione retta YY (4.2.4.1.2.7) - CC 28 SLU Xl=0.00 - Classe 1  
 Sollecitazioni: N=70.44 T<sub>z</sub>=162.26 M<sub>y</sub>=96.62  
 My,Ed=96.62 My,V,c,Rd=921.31  
 N,Ed=70.44 Nc,Rd=37190.50 YY n=N,Ed/Nc,Rd=0.00 MNy,c,Rd=921.31 My,Ed/MNy,c,Rd=0.10
- Verifica di stabilità aste presso-inflesse (C4.2.4.1.3.3.2) - CC 1 SND - Classe 3  
 Sollecitazioni: N,Ed=-0.81 My,Ed=17.68 Mz,Ed=6.40 L=1.19  
 amy, amz,  $\alpha_{LT}=0.95, 0.95, 0.95$   
 $\lambda_y=42.87$  Ncr,y=124076.00  $\lambda'_y=0.56$  Curva a:  $\Phi_y=0.70$   $\chi_y=0.90$   
 $\lambda_z=76.14$  Ncr,z=39329.40  $\lambda'_z=1.00$  Curva a:  $\Phi_z=1.08$   $\chi_z=0.67$   
 Kyy, Kyz, Kzy, Kzz=0.95, 0.95, 0.76, 0.95  
 Verifica YY: 0.00+0.02+0.01=0.04  
 Verifica ZZ: 0.00+0.02+0.01=0.03

Asta n. 311 (314 -18) - Sez. 1 (TRV SEC RHS80x40x5) - Crit. 3

- - Verifica in termini tensionali [4.2.4] - CC 1 SND Xl=1.19 - Classe 3  
 Sollecitazioni: N=-43.00 T<sub>z</sub>=-33.09 M<sub>y</sub>=23.40 T<sub>y</sub>=23.87 M<sub>z</sub>=28.43  
 Tensioni:  $\sigma_N=-3.91$   $\sigma_{m,d}=-321.44$   $\tau=0.00$   $\sigma_{max}=-325.35$  (sfrut=0.10)  
 Tensioni:  $\sigma_N=-3.91$   $\sigma_{m,d}=-96.45$   $\tau=7.24$   $\tau_{max}=7.24$  (sfrut=0.00)  
 Tensioni:  $\sigma_N=-3.91$   $\sigma_{m,d}=-321.44$   $\tau=0.00$   $\sigma_{TD,max}=325.35$  (sfrut=0.10)
- Verifica a taglio Dir. Z [4.2.16] - CC 28 SLU Xl=1.19 - Classe 1  
 Sollecitazioni: T<sub>z</sub>=-162.26  
 V,Ed=-162.26 Vc,Rd=14315.00 V,Ed/Vc,Rd=0.01
- Verifica a presso o tenso-flessione retta YY (4.2.4.1.2.7) - CC 28 SLU Xl=1.19 - Classe 1  
 Sollecitazioni: N=-70.44 T<sub>z</sub>=-162.26 M<sub>y</sub>=96.62  
 My,Ed=96.62 My,V,c,Rd=921.31  
 N,Ed=-70.44 Nc,Rd=-37190.50 YY n=N,Ed/Nc,Rd=0.00 MNy,c,Rd=921.31 My,Ed/MNy,c,Rd=0.10
- Verifica di stabilità aste presso-inflesse (C4.2.4.1.3.3.2) - CC 28 SLU - Classe 1  
 Sollecitazioni: N,Ed=-70.44 My,Ed=96.62 L=1.19  
 amy, amz,  $\alpha_{LT}=0.95, 0.95, 0.95$   
 $\lambda_y=42.87$  Ncr,y=124076.00  $\lambda'_y=0.56$  Curva a:  $\Phi_y=0.70$   $\chi_y=0.90$   
 $\lambda_z=76.14$  Ncr,z=39329.40  $\lambda'_z=1.00$  Curva a:  $\Phi_z=1.08$   $\chi_z=0.67$   
 Kyy, Kyz, Kzy, Kzz=0.95, 0.57, 0.00, 0.95  
 Verifica YY: 0.00+0.10=0.10  
 Verifica ZZ: 0.00=0.00

Asta n. 312 (-120 -119) - Sez. 1 (TRV SEC RHS80x40x5) - Crit. 3

- - Verifica in termini tensionali [4.2.4] - CC 1 SND Xl=0.00 - Classe 3  
 Sollecitazioni: N=45.77 T<sub>z</sub>=28.29 M<sub>y</sub>=17.68 T<sub>y</sub>=-5.37 M<sub>z</sub>=6.40  
 Tensioni:  $\sigma_N=4.16$   $\sigma_{m,d}=130.84$   $\tau=0.00$   $\sigma_{max}=135.00$  (sfrut=0.04)  
 Tensioni:  $\sigma_N=4.16$   $\sigma_{m,d}=-35.67$   $\tau=4.54$   $\tau_{max}=4.54$  (sfrut=0.00)  
 Tensioni:  $\sigma_N=4.16$   $\sigma_{m,d}=130.84$   $\tau=0.00$   $\sigma_{TD,max}=135.00$  (sfrut=0.04)
- Verifica a taglio Dir. Z [4.2.16] - CC 28 SLU Xl=0.00 - Classe 1  
 Sollecitazioni: T<sub>z</sub>=162.26  
 V,Ed=162.26 Vc,Rd=14315.00 V,Ed/Vc,Rd=0.01
- Verifica a presso o tenso-flessione retta YY (4.2.4.1.2.7) - CC 28 SLU Xl=0.00 - Classe 1  
 Sollecitazioni: N=70.44 T<sub>z</sub>=162.26 M<sub>y</sub>=96.62  
 My,Ed=96.62 My,V,c,Rd=921.31  
 N,Ed=70.44 Nc,Rd=37190.50 YY n=N,Ed/Nc,Rd=0.00 MNy,c,Rd=921.31 My,Ed/MNy,c,Rd=0.10
- Verifica di stabilità aste presso-inflesse (C4.2.4.1.3.3.2) - CC 28 SLU - Classe 1

Sollecitazioni: N,Ed=-0.00 My,Ed=96.62 L=1.19  
 amy, amz, αLT=0.95, 0.95, 0.95  
 λ<sub>y</sub>=42.87 Ncr,y=124076.00 λ'<sub>y</sub>=0.56 Curva a: Φ<sub>y</sub>=0.70 χ<sub>y</sub>=0.90  
 λ<sub>z</sub>=76.14 Ncr,z=39329.40 λ'<sub>z</sub>=1.00 Curva a: Φ<sub>z</sub>=1.08 χ<sub>z</sub>=0.67  
 Kyy, Kyz, Kzy, Kzz=0.95, 0.57, 0.00, 0.95  
 Verifica YY: 0.00+0.10=0.10  
 Verifica ZZ: 0.00=0.00

Asta n. 312 (-118 -120) - Sez. 1 (TRV SEC RHS80x40x5) - Crit. 3

-----  
 - Verifica in termini tensionali [4.2.4] - CC 1 SND Xl=1.19 - Classe 3  
 Sollecitazioni: N=-43.00 T<sub>z</sub>=-33.09 M<sub>y</sub>=23.40 T<sub>y</sub>=23.87 M<sub>z</sub>=28.43  
 Tensioni: σ<sub>N</sub>=-3.91 σ<sub>m,d</sub>=-321.44 τ=0.00 σ<sub>max</sub>=-325.35 (sfrut=0.10)  
 Tensioni: σ<sub>N</sub>=-3.91 σ<sub>m,d</sub>=-96.45 τ=7.24 τ<sub>max</sub>=7.24 (sfrut=0.00)  
 Tensioni: σ<sub>N</sub>=-3.91 σ<sub>m,d</sub>=-321.44 τ=0.00 σ<sub>TD,max</sub>=325.35 (sfrut=0.10)

- Verifica a taglio Dir. Z [4.2.16] - CC 28 SLU Xl=1.19 - Classe 1  
 Sollecitazioni: T<sub>z</sub>=-162.26  
 V,Ed=-162.26 Vc,Rd=14315.00 V,Ed/Vc,Rd=0.01

- Verifica a presso o tenso-flessione retta YY (4.2.4.1.2.7) - CC 28 SLU Xl=1.19 - Classe 1  
 Sollecitazioni: N=-70.44 T<sub>z</sub>=-162.26 M<sub>y</sub>=96.62  
 My,Ed=96.62 My,V,c,Rd=921.31  
 N,Ed=-70.44 Nc,Rd=-37190.50 YY n=N,Ed/Nc,Rd=0.00 MNy,c,Rd=921.31 My,Ed/MNy,c,Rd=0.10

- Verifica di stabilità aste presso-inflesse (C4.2.4.1.3.3.2) - CC 28 SLU - Classe 1  
 Sollecitazioni: N,Ed=-70.44 My,Ed=96.62 L=1.19  
 amy, amz, αLT=0.95, 0.95, 0.95  
 λ<sub>y</sub>=42.87 Ncr,y=124076.00 λ'<sub>y</sub>=0.56 Curva a: Φ<sub>y</sub>=0.70 χ<sub>y</sub>=0.90  
 λ<sub>z</sub>=76.14 Ncr,z=39329.40 λ'<sub>z</sub>=1.00 Curva a: Φ<sub>z</sub>=1.08 χ<sub>z</sub>=0.67  
 Kyy, Kyz, Kzy, Kzz=0.95, 0.57, 0.00, 0.95  
 Verifica YY: 0.00+0.10=0.10  
 Verifica ZZ: 0.00=0.00

Asta n. 313 (-32 322) - Sez. 1 (TRV SEC RHS80x40x5) - Crit. 3

-----  
 - Verifica in termini tensionali [4.2.4] - CC 1 SND Xl=0.00 - Classe 3  
 Sollecitazioni: N=45.75 T<sub>z</sub>=28.33 M<sub>y</sub>=17.73 T<sub>y</sub>=-5.54 M<sub>z</sub>=6.60  
 Tensioni: σ<sub>N</sub>=4.16 σ<sub>m,d</sub>=132.52 τ=0.00 σ<sub>max</sub>=136.68 (sfrut=0.04)  
 Tensioni: σ<sub>N</sub>=4.16 σ<sub>m,d</sub>=-36.76 τ=4.55 τ<sub>max</sub>=4.55 (sfrut=0.00)  
 Tensioni: σ<sub>N</sub>=4.16 σ<sub>m,d</sub>=132.52 τ=0.00 σ<sub>TD,max</sub>=136.68 (sfrut=0.04)

- Verifica a taglio Dir. Z [4.2.16] - CC 28 SLU Xl=0.00 - Classe 1  
 Sollecitazioni: T<sub>z</sub>=162.26  
 V,Ed=162.26 Vc,Rd=14315.00 V,Ed/Vc,Rd=0.01

- Verifica a presso o tenso-flessione retta YY (4.2.4.1.2.7) - CC 28 SLU Xl=0.00 - Classe 1  
 Sollecitazioni: N=70.44 T<sub>z</sub>=162.26 M<sub>y</sub>=96.62  
 My,Ed=96.62 My,V,c,Rd=921.31  
 N,Ed=70.44 Nc,Rd=-37190.50 YY n=N,Ed/Nc,Rd=0.00 MNy,c,Rd=921.31 My,Ed/MNy,c,Rd=0.10

- Verifica di stabilità aste presso-inflesse (C4.2.4.1.3.3.2) - CC 28 SLU - Classe 1  
 Sollecitazioni: N,Ed=-0.00 My,Ed=96.62 L=1.19  
 amy, amz, αLT=0.95, 0.95, 0.95  
 λ<sub>y</sub>=42.87 Ncr,y=124076.00 λ'<sub>y</sub>=0.56 Curva a: Φ<sub>y</sub>=0.70 χ<sub>y</sub>=0.90  
 λ<sub>z</sub>=76.14 Ncr,z=39329.40 λ'<sub>z</sub>=1.00 Curva a: Φ<sub>z</sub>=1.08 χ<sub>z</sub>=0.67  
 Kyy, Kyz, Kzy, Kzz=0.95, 0.57, 0.00, 0.95  
 Verifica YY: 0.00+0.10=0.10  
 Verifica ZZ: 0.00=0.00

Asta n. 313 (321 -32) - Sez. 1 (TRV SEC RHS80x40x5) - Crit. 3

-----  
 - Verifica in termini tensionali [4.2.4] - CC 1 SND Xl=1.19 - Classe 3  
 Sollecitazioni: N=-42.89 T<sub>z</sub>=-33.28 M<sub>y</sub>=23.62 T<sub>y</sub>=24.59 M<sub>z</sub>=29.29  
 Tensioni: σ<sub>N</sub>=-3.90 σ<sub>m,d</sub>=-328.91 τ=0.00 σ<sub>max</sub>=-332.81 (sfrut=0.10)  
 Tensioni: σ<sub>N</sub>=-3.90 σ<sub>m,d</sub>=-97.37 τ=7.46 τ<sub>max</sub>=7.46 (sfrut=0.00)  
 Tensioni: σ<sub>N</sub>=-3.90 σ<sub>m,d</sub>=-328.91 τ=0.00 σ<sub>TD,max</sub>=332.81 (sfrut=0.10)

- Verifica a taglio Dir. Z [4.2.16] - CC 28 SLU Xl=1.19 - Classe 1  
 Sollecitazioni: T<sub>z</sub>=-162.26  
 V,Ed=-162.26 Vc,Rd=14315.00 V,Ed/Vc,Rd=0.01

- Verifica a presso o tenso-flessione retta YY (4.2.4.1.2.7) - CC 28 SLU Xl=1.19 - Classe 1  
 Sollecitazioni: N=-70.44 T<sub>z</sub>=-162.26 M<sub>y</sub>=96.62  
 My,Ed=96.62 My,V,c,Rd=921.31  
 N,Ed=-70.44 Nc,Rd=-37190.50 YY n=N,Ed/Nc,Rd=0.00 MNy,c,Rd=921.31 My,Ed/MNy,c,Rd=0.10

- Verifica di stabilità aste presso-inflesse (C4.2.4.1.3.3.2) - CC 28 SLU - Classe 1  
 Sollecitazioni: N,Ed=-70.44 My,Ed=96.62 L=1.19  
 amy, amz, αLT=0.95, 0.95, 0.95  
 λ<sub>y</sub>=42.87 Ncr,y=124076.00 λ'<sub>y</sub>=0.56 Curva a: Φ<sub>y</sub>=0.70 χ<sub>y</sub>=0.90  
 λ<sub>z</sub>=76.14 Ncr,z=39329.40 λ'<sub>z</sub>=1.00 Curva a: Φ<sub>z</sub>=1.08 χ<sub>z</sub>=0.67  
 Kyy, Kyz, Kzy, Kzz=0.95, 0.57, 0.00, 0.95  
 Verifica YY: 0.00+0.10=0.10  
 Verifica ZZ: 0.00=0.00

Asta n. 314 (-141 -142) - Sez. 1 (TRV SEC RHS80x40x5) - Crit. 3

-----  
 - Verifica in termini tensionali [4.2.4] - CC 1 SND Xl=0.00 - Classe 3  
 Sollecitazioni: N=45.75 T<sub>z</sub>=28.33 M<sub>y</sub>=17.73 T<sub>y</sub>=-5.54 M<sub>z</sub>=6.60  
 Tensioni: σ<sub>N</sub>=4.16 σ<sub>m,d</sub>=132.52 τ=0.00 σ<sub>max</sub>=136.68 (sfrut=0.04)  
 Tensioni: σ<sub>N</sub>=4.16 σ<sub>m,d</sub>=-36.76 τ=4.55 τ<sub>max</sub>=4.55 (sfrut=0.00)  
 Tensioni: σ<sub>N</sub>=4.16 σ<sub>m,d</sub>=132.52 τ=0.00 σ<sub>TD,max</sub>=136.68 (sfrut=0.04)

- Verifica a taglio Dir. Z [4.2.16] - CC 28 SLU Xl=0.00 - Classe 1  
 Sollecitazioni: T<sub>z</sub>=162.26  
 V,Ed=162.26 Vc,Rd=14315.00 V,Ed/Vc,Rd=0.01

- Verifica a presso o tenso-flessione retta YY (4.2.4.1.2.7) - CC 28 SLU Xl=0.00 - Classe 1  
 Sollecitazioni: N=70.44 T<sub>z</sub>=162.26 M<sub>y</sub>=96.62

My,Ed=96.62 My,V,c,Rd=921.31  
 N,Ed=70.44 Nc,Rd=37190.50 YY n=N,Ed/Nc,Rd=0.00 MNy,c,Rd=921.31 My,Ed/MNy,c,Rd=0.10

- Verifica di stabilità aste presso-inflesse (C4.2.4.1.3.3.2) - CC 1 SND - Classe 3  
 Sollecitazioni: N,Ed=-0.83 My,Ed=17.73 Mz,Ed=6.60 L=1.19  
 amy, amz, αLT=0.95, 0.95, 0.95  
 $\lambda_y=42.87$  Ncr,y=124076.00  $\lambda'_y=0.56$  Curva a:  $\Phi_y=0.70$   $\chi_y=0.90$   
 $\lambda_z=76.14$  Ncr,z=39329.40  $\lambda'_z=1.00$  Curva a:  $\Phi_z=1.08$   $\chi_z=0.67$   
 Kyy, Kyz, Kzy, Kzz=0.95, 0.95, 0.76, 0.95  
 Verifica YY: 0.00+0.02+0.01=0.04  
 Verifica ZZ: 0.00+0.02+0.01=0.03

Asta n. 314 (-140 -141) - Sez. 1 (TRV SEC RHS80x40x5) - Crit. 3

- Verifica in termini tensionali [4.2.4] - CC 1 SND Xl=1.19 - Classe 3  
 Sollecitazioni: N=-42.89 Tz=-33.28 My=23.62 Ty=24.59 Mz=29.29  
 Tensioni:  $\sigma_N=-3.90$   $\sigma_{m,d}=-328.91$   $\tau=0.00$   $\sigma_{max}=-332.81$  (sfrut=0.10)  
 Tensioni:  $\sigma_N=-3.90$   $\sigma_{m,d}=-97.37$   $\tau=7.46$   $\tau_{max}=7.46$  (sfrut=0.00)  
 Tensioni:  $\sigma_N=-3.90$   $\sigma_{m,d}=-328.91$   $\tau=0.00$   $\sigma_{TD,max}=332.81$  (sfrut=0.10)
- Verifica a taglio Dir. Z [4.2.16] - CC 28 SLU Xl=1.19 - Classe 1  
 Sollecitazioni: Tz=-162.26  
 V,Ed=-162.26 Vc,Rd=14315.00 V,Ed/Vc,Rd=0.01
- Verifica a presso o tenso-flessione retta YY (4.2.4.1.2.7) - CC 28 SLU Xl=1.19 - Classe 1  
 Sollecitazioni: N=-70.44 Tz=-162.26 My=96.62  
 My,Ed=96.62 My,V,c,Rd=921.31  
 N,Ed=-70.44 Nc,Rd=37190.50 YY n=N,Ed/Nc,Rd=0.00 MNy,c,Rd=921.31 My,Ed/MNy,c,Rd=0.10

- Verifica di stabilità aste presso-inflesse (C4.2.4.1.3.3.2) - CC 28 SLU - Classe 1  
 Sollecitazioni: N,Ed=-70.44 My,Ed=96.62 L=1.19  
 amy, amz, αLT=0.95, 0.95, 0.95  
 $\lambda_y=42.87$  Ncr,y=124076.00  $\lambda'_y=0.56$  Curva a:  $\Phi_y=0.70$   $\chi_y=0.90$   
 $\lambda_z=76.14$  Ncr,z=39329.40  $\lambda'_z=1.00$  Curva a:  $\Phi_z=1.08$   $\chi_z=0.67$   
 Kyy, Kyz, Kzy, Kzz=0.95, 0.57, 0.00, 0.95  
 Verifica YY: 0.00+0.10=0.10  
 Verifica ZZ: 0.00=0.00

Asta n. 315 (-94 -98) - Sez. 1 (TRV SEC RHS80x40x5) - Crit. 3

- Verifica in termini tensionali [4.2.4] - CC 1 SND Xl=0.00 - Classe 3  
 Sollecitazioni: N=27.26 Tz=16.85 My=10.53 Ty=-3.20 Mz=3.81  
 Tensioni:  $\sigma_N=2.48$   $\sigma_{m,d}=77.93$   $\tau=0.00$   $\sigma_{max}=80.41$  (sfrut=0.02)  
 Tensioni:  $\sigma_N=2.48$   $\sigma_{m,d}=-21.25$   $\tau=2.71$   $\tau_{max}=2.71$  (sfrut=0.00)  
 Tensioni:  $\sigma_N=2.48$   $\sigma_{m,d}=77.93$   $\tau=0.00$   $\sigma_{TD,max}=80.41$  (sfrut=0.02)
- Verifica a taglio Dir. Z [4.2.16] - CC 28 SLU Xl=0.00 - Classe 1  
 Sollecitazioni: Tz=84.47  
 V,Ed=84.47 Vc,Rd=14315.00 V,Ed/Vc,Rd=0.01
- Verifica a presso o tenso-flessione retta YY (4.2.4.1.2.7) - CC 28 SLU Xl=0.00 - Classe 1  
 Sollecitazioni: N=41.01 Tz=84.47 My=50.30  
 My,Ed=50.30 My,V,c,Rd=921.31  
 N,Ed=41.01 Nc,Rd=37190.50 YY n=N,Ed/Nc,Rd=0.00 MNy,c,Rd=921.31 My,Ed/MNy,c,Rd=0.05

- Verifica di stabilità aste presso-inflesse (C4.2.4.1.3.3.2) - CC 28 SLU - Classe 1  
 Sollecitazioni: N,Ed=0.00 My,Ed=50.30 L=1.19  
 amy, amz, αLT=0.95, 0.95, 0.95  
 $\lambda_y=42.87$  Ncr,y=124076.00  $\lambda'_y=0.56$  Curva a:  $\Phi_y=0.70$   $\chi_y=0.90$   
 $\lambda_z=76.14$  Ncr,z=39329.40  $\lambda'_z=1.00$  Curva a:  $\Phi_z=1.08$   $\chi_z=0.67$   
 Kyy, Kyz, Kzy, Kzz=0.95, 0.57, 0.00, 0.95  
 Verifica YY: 0.00+0.05=0.05  
 Verifica ZZ: 0.00=0.00

Asta n. 315 (-97 -94) - Sez. 1 (TRV SEC RHS80x40x5) - Crit. 3

- Verifica in termini tensionali [4.2.4] - CC 1 SND Xl=1.19 - Classe 3  
 Sollecitazioni: N=-25.61 Tz=-19.71 My=13.94 Ty=14.22 Mz=16.93  
 Tensioni:  $\sigma_N=-2.33$   $\sigma_{m,d}=-191.45$   $\tau=0.00$   $\sigma_{max}=-193.78$  (sfrut=0.06)  
 Tensioni:  $\sigma_N=-2.33$   $\sigma_{m,d}=-57.44$   $\tau=4.31$   $\tau_{max}=4.31$  (sfrut=0.00)  
 Tensioni:  $\sigma_N=-2.33$   $\sigma_{m,d}=-191.45$   $\tau=0.00$   $\sigma_{TD,max}=193.78$  (sfrut=0.06)
- Verifica a taglio Dir. Z [4.2.16] - CC 28 SLU Xl=1.19 - Classe 1  
 Sollecitazioni: Tz=-84.47  
 V,Ed=-84.47 Vc,Rd=14315.00 V,Ed/Vc,Rd=0.01
- Verifica a presso o tenso-flessione retta YY (4.2.4.1.2.7) - CC 28 SLU Xl=1.19 - Classe 1  
 Sollecitazioni: N=-41.01 Tz=-84.47 My=50.30  
 My,Ed=50.30 My,V,c,Rd=921.31  
 N,Ed=-41.01 Nc,Rd=37190.50 YY n=N,Ed/Nc,Rd=0.00 MNy,c,Rd=921.31 My,Ed/MNy,c,Rd=0.05
- Verifica di stabilità aste presso-inflesse (C4.2.4.1.3.3.2) - CC 1 SND - Classe 3  
 Sollecitazioni: N,Ed=-25.61 My,Ed=13.94 Mz,Ed=16.93 L=1.19  
 amy, amz, αLT=0.95, 0.95, 0.95  
 $\lambda_y=42.87$  Ncr,y=124076.00  $\lambda'_y=0.56$  Curva a:  $\Phi_y=0.70$   $\chi_y=0.90$   
 $\lambda_z=76.14$  Ncr,z=39329.40  $\lambda'_z=1.00$  Curva a:  $\Phi_z=1.08$   $\chi_z=0.67$   
 Kyy, Kyz, Kzy, Kzz=0.95, 0.95, 0.76, 0.95  
 Verifica YY: 0.00+0.02+0.04=0.05  
 Verifica ZZ: 0.00+0.01+0.04=0.05

#### Membratura

Asta 101 Nodi -93 -138 -91 -12 -116 -13 -86 -15 -85 - Sez. 3 (TRV PRINC SHS150x150x5) - Crit. 2

- Verifica di stabilità aste presso-inflesse (C4.2.4.1.3.3.2) - CC 28 SLU - Classe 3  
 Sollecitazioni: N,Ed=-191.09 My,Ed=865.65 Mz,Ed=626.33 L=7.55  
 amy, amz, αLT=0.95, 0.95, 0.95  
 $\lambda_y=127.55$  Ncr,y=36944.50  $\lambda'_y=1.67$  Curva a:  $\Phi_y=2.05$   $\chi_y=0.31$   
 $\lambda_z=127.55$  Ncr,z=36944.50  $\lambda'_z=1.67$  Curva a:  $\Phi_z=2.05$   $\chi_z=0.31$   
 Kyy, Kyz, Kzy, Kzz=0.95, 0.95, 0.76, 0.95

Verifica YY: 0.01+0.18+0.13=0.32  
 Verifica ZZ: 0.01+0.14+0.13=0.28

- Verifica freccia massima per soli carichi accidentali - CC 23  
 $f_{z,l}=0.21$  (L/3609)  $f_{z,g}=0.21$  (L/3679)
- Verifica freccia massima carichi totali - CC 30  
 $f_{z,l}=0.41$  (L/1853)  $f_{z,g}=0.40$  (L/1886)

**Membratura**

Asta 102 Nodi -85 203 -26 -18 -120 -32 -92 -141 -94 - Sez. 3 (TRV PRINC SHS150x150x5) - Crit. 2

- Verifica di stabilità aste presso-inflesse (C4.2.4.1.3.3.2) - CC 28 SLU - Classe 3  
 Sollecitazioni: N,Ed=-191.09 My,Ed=865.65 Mz,Ed=626.32 L=7.55  
 $\alpha_{LT}=0.95, 0.95, 0.95$   
 $\lambda_y=127.55$  Ncr,y=36944.40  $\lambda'_y=1.67$  Curva a:  $\Phi_y=2.05$   $\chi_y=0.31$   
 $\lambda_z=127.55$  Ncr,z=36944.40  $\lambda'_z=1.67$  Curva a:  $\Phi_z=2.05$   $\chi_z=0.31$   
 $K_{yy}, K_{yz}, K_{zy}, K_{zz}=0.95, 0.95, 0.76, 0.95$   
 Verifica YY: 0.01+0.18+0.13=0.32  
 Verifica ZZ: 0.01+0.14+0.13=0.28

- Verifica freccia massima per soli carichi accidentali - CC 23  
 $f_{z,g}=0.21$  (L/3678)  $f_{z,l}=0.20$  (L/3735)
- Verifica freccia massima carichi totali - CC 30  
 $f_{z,g}=0.40$  (L/1886)  $f_{z,l}=0.40$  (L/1911)

**Membratura**

Asta 302 Nodi -96 -93 -95 - Sez. 1 (TRV SEC RHS80x40x5) - Crit. 3

- Verifica di stabilità aste presso-inflesse (C4.2.4.1.3.3.2) - CC 1 SND - Classe 3  
 Sollecitazioni: N,Ed=-25.61 My,Ed=13.94 Mz,Ed=16.93 L=2.38  
 $\alpha_{LT}=0.95, 0.95, 0.95$   
 $\lambda_y=85.73$  Ncr,y=31019.10  $\lambda'_y=1.12$  Curva a:  $\Phi_y=1.23$   $\chi_y=0.58$   
 $\lambda_z=152.28$  Ncr,z=9832.35  $\lambda'_z=1.99$  Curva a:  $\Phi_z=2.67$   $\chi_z=0.22$   
 $K_{yy}, K_{yz}, K_{zy}, K_{zz}=0.95, 0.95, 0.76, 0.95$   
 Verifica YY: 0.00+0.02+0.04=0.06  
 Verifica ZZ: 0.00+0.01+0.04=0.05

- Verifica freccia massima per soli carichi accidentali - CC 23  
 $f_{z,l}=0.20$  (L/1187)  $f_{z,g}=0.07$  (L/3525)
- Verifica freccia massima carichi totali - CC 23  
 $f_{z,l}=0.18$  (L/1313)  $f_{z,g}=0.05$  (L/4916)

**Membratura**

Asta 303 Nodi -139 -138 -137 - Sez. 1 (TRV SEC RHS80x40x5) - Crit. 3

- Verifica di stabilità aste presso-inflesse (C4.2.4.1.3.3.2) - CC 28 SLU - Classe 1  
 Sollecitazioni: N,Ed=-70.44 My,Ed=96.62 L=2.38  
 $\alpha_{LT}=0.95, 0.95, 0.95$   
 $\lambda_y=85.73$  Ncr,y=31019.10  $\lambda'_y=1.12$  Curva a:  $\Phi_y=1.23$   $\chi_y=0.58$   
 $\lambda_z=152.28$  Ncr,z=9832.35  $\lambda'_z=1.99$  Curva a:  $\Phi_z=2.67$   $\chi_z=0.22$   
 $K_{yy}, K_{yz}, K_{zy}, K_{zz}=0.95, 0.57, 0.00, 0.96$   
 Verifica YY: 0.00+0.10=0.10  
 Verifica ZZ: 0.01=0.01

- Verifica freccia massima per soli carichi accidentali - CC 23  
 $f_{z,l}=0.27$  (L/888)  $f_{z,g}=0.14$  (L/1762)
- Verifica freccia massima carichi totali - CC 23  
 $f_{z,l}=0.24$  (L/1009)  $f_{z,g}=0.10$  (L/2311)

**Membratura**

Asta 304 Nodi 109 -12 309 - Sez. 1 (TRV SEC RHS80x40x5) - Crit. 3

- Verifica di stabilità aste presso-inflesse (C4.2.4.1.3.3.2) - CC 28 SLU - Classe 1  
 Sollecitazioni: N,Ed=-70.44 My,Ed=96.62 L=2.38  
 $\alpha_{LT}=0.95, 0.95, 0.95$   
 $\lambda_y=85.73$  Ncr,y=31019.10  $\lambda'_y=1.12$  Curva a:  $\Phi_y=1.23$   $\chi_y=0.58$   
 $\lambda_z=152.28$  Ncr,z=9832.35  $\lambda'_z=1.99$  Curva a:  $\Phi_z=2.67$   $\chi_z=0.22$   
 $K_{yy}, K_{yz}, K_{zy}, K_{zz}=0.95, 0.57, 0.00, 0.96$   
 Verifica YY: 0.00+0.10=0.10  
 Verifica ZZ: 0.01=0.01

- Verifica freccia massima per soli carichi accidentali - CC 23  
 $f_{z,l}=0.28$  (L/859)  $f_{z,g}=0.14$  (L/1762)
- Verifica freccia massima carichi totali - CC 23  
 $f_{z,l}=0.24$  (L/973)  $f_{z,g}=0.10$  (L/2312)

**Membratura**

Asta 305 Nodi -117 -116 -115 - Sez. 1 (TRV SEC RHS80x40x5) - Crit. 3

- Verifica di stabilità aste presso-inflesse (C4.2.4.1.3.3.2) - CC 28 SLU - Classe 1  
 Sollecitazioni: N,Ed=-70.44 My,Ed=96.62 L=2.38  
 $\alpha_{LT}=0.95, 0.95, 0.95$   
 $\lambda_y=85.73$  Ncr,y=31019.10  $\lambda'_y=1.12$  Curva a:  $\Phi_y=1.23$   $\chi_y=0.58$   
 $\lambda_z=152.28$  Ncr,z=9832.35  $\lambda'_z=1.99$  Curva a:  $\Phi_z=2.67$   $\chi_z=0.22$   
 $K_{yy}, K_{yz}, K_{zy}, K_{zz}=0.95, 0.57, 0.00, 0.96$   
 Verifica YY: 0.00+0.10=0.10  
 Verifica ZZ: 0.01=0.01

- Verifica freccia massima per soli carichi accidentali - CC 23  
 $f_{z,l}=0.29$  (L/823)  $f_{z,g}=0.14$  (L/1762)
- Verifica freccia massima carichi totali - CC 23  
 $f_{z,l}=0.26$  (L/926)  $f_{z,g}=0.10$  (L/2311)

**Membratura**

Asta 306 Nodi 110 -13 310 - Sez. 1 (TRV SEC RHS80x40x5) - Crit. 3

-----  
 - Verifica di stabilità aste presso-inflesse (C4.2.4.1.3.3.2) - CC 28 SLU - Classe 1  
 Sollecitazioni: N,Ed=-70.44 My,Ed=96.62 L=2.38  
 $\alpha_{LT}=0.95, 0.95, 0.95$   
 $\lambda_y=85.73$  Ncr,y=31019.10  $\lambda'_y=1.12$  Curva a:  $\Phi_y=1.23$   $\chi_y=0.58$   
 $\lambda_z=152.28$  Ncr,z=9832.35  $\lambda'_z=1.99$  Curva a:  $\Phi_z=2.67$   $\chi_z=0.22$   
 Kyy, Kyz, Kzy, Kzz=0.95, 0.57, 0.00, 0.96  
 Verifica YY: 0.00+0.10=0.10  
 Verifica ZZ: 0.01=0.01

- Verifica freccia massima per soli carichi accidentali - CC 23  
 $f_{z,L}=0.30$  (L/789)  $f_{z,G}=0.14$  (L/1762)

- Verifica freccia massima carichi totali - CC 23  
 $f_{z,L}=0.27$  (L/883)  $f_{z,G}=0.10$  (L/2312)

#### Membratura

Asta 307 Nodi 337 -86 336 - Sez. 1 (TRV SEC RHS80x40x5) - Crit. 3

-----  
 - Verifica di stabilità aste presso-inflesse (C4.2.4.1.3.3.2) - CC 28 SLU - Classe 1  
 Sollecitazioni: N,Ed=-70.44 My,Ed=96.62 L=2.38  
 $\alpha_{LT}=0.95, 0.95, 0.95$   
 $\lambda_y=85.73$  Ncr,y=31019.10  $\lambda'_y=1.12$  Curva a:  $\Phi_y=1.23$   $\chi_y=0.58$   
 $\lambda_z=152.28$  Ncr,z=9832.35  $\lambda'_z=1.99$  Curva a:  $\Phi_z=2.67$   $\chi_z=0.22$   
 Kyy, Kyz, Kzy, Kzz=0.95, 0.57, 0.00, 0.96  
 Verifica YY: 0.00+0.10=0.10  
 Verifica ZZ: 0.01=0.01

- Verifica freccia massima per soli carichi accidentali - CC 23  
 $f_{z,L}=0.31$  (L/758)  $f_{z,G}=0.14$  (L/1762)

- Verifica freccia massima carichi totali - CC 23  
 $f_{z,L}=0.28$  (L/845)  $f_{z,G}=0.10$  (L/2312)

#### Membratura

Asta 308 Nodi 112 -15 312 - Sez. 1 (TRV SEC RHS80x40x5) - Crit. 3

-----  
 - Verifica di stabilità aste presso-inflesse (C4.2.4.1.3.3.2) - CC 1 SND - Classe 3  
 Sollecitazioni: N,Ed=-25.61 My,Ed=13.94 Mz,Ed=16.93 L=2.38  
 $\alpha_{LT}=0.95, 0.95, 0.95$   
 $\lambda_y=85.73$  Ncr,y=31019.10  $\lambda'_y=1.12$  Curva a:  $\Phi_y=1.23$   $\chi_y=0.58$   
 $\lambda_z=152.28$  Ncr,z=9832.35  $\lambda'_z=1.99$  Curva a:  $\Phi_z=2.67$   $\chi_z=0.22$   
 Kyy, Kyz, Kzy, Kzz=0.95, 0.95, 0.76, 0.95  
 Verifica YY: 0.00+0.02+0.04=0.06  
 Verifica ZZ: 0.00+0.01+0.04=0.05

- Verifica freccia massima per soli carichi accidentali - CC 23  
 $f_{z,L}=0.26$  (L/920)  $f_{z,G}=0.07$  (L/3526)

- Verifica freccia massima carichi totali - CC 23  
 $f_{z,L}=0.24$  (L/994)  $f_{z,G}=0.05$  (L/4917)

#### Membratura

Asta 309 Nodi -21 203 -23 - Sez. 1 (TRV SEC RHS80x40x5) - Crit. 3

-----  
 - Verifica di stabilità aste presso-inflesse (C4.2.4.1.3.3.2) - CC 1 SND - Classe 3  
 Sollecitazioni: N,Ed=-25.61 My,Ed=13.94 Mz,Ed=16.93 L=2.38  
 $\alpha_{LT}=0.95, 0.95, 0.95$   
 $\lambda_y=85.73$  Ncr,y=31019.10  $\lambda'_y=1.12$  Curva a:  $\Phi_y=1.23$   $\chi_y=0.58$   
 $\lambda_z=152.28$  Ncr,z=9832.35  $\lambda'_z=1.99$  Curva a:  $\Phi_z=2.67$   $\chi_z=0.22$   
 Kyy, Kyz, Kzy, Kzz=0.95, 0.95, 0.76, 0.95  
 Verifica YY: 0.00+0.02+0.04=0.06  
 Verifica ZZ: 0.00+0.01+0.04=0.05

- Verifica freccia massima per soli carichi accidentali - CC 23  
 $f_{z,L}=0.26$  (L/920)  $f_{z,G}=0.07$  (L/3526)

- Verifica freccia massima carichi totali - CC 23  
 $f_{z,L}=0.24$  (L/994)  $f_{z,G}=0.05$  (L/4917)

#### Membratura

Asta 310 Nodi -25 -26 -27 - Sez. 1 (TRV SEC RHS80x40x5) - Crit. 3

-----  
 - Verifica di stabilità aste presso-inflesse (C4.2.4.1.3.3.2) - CC 28 SLU - Classe 1  
 Sollecitazioni: N,Ed=-70.44 My,Ed=96.62 L=2.38  
 $\alpha_{LT}=0.95, 0.95, 0.95$   
 $\lambda_y=85.73$  Ncr,y=31019.10  $\lambda'_y=1.12$  Curva a:  $\Phi_y=1.23$   $\chi_y=0.58$   
 $\lambda_z=152.28$  Ncr,z=9832.35  $\lambda'_z=1.99$  Curva a:  $\Phi_z=2.67$   $\chi_z=0.22$   
 Kyy, Kyz, Kzy, Kzz=0.95, 0.57, 0.00, 0.96  
 Verifica YY: 0.00+0.10=0.10  
 Verifica ZZ: 0.01=0.01

- Verifica freccia massima per soli carichi accidentali - CC 23  
 $f_{z,L}=0.31$  (L/758)  $f_{z,G}=0.14$  (L/1762)

- Verifica freccia massima carichi totali - CC 23  
 $f_{z,L}=0.28$  (L/845)  $f_{z,G}=0.10$  (L/2312)

#### Membratura

Asta 311 Nodi 114 -18 314 - Sez. 1 (TRV SEC RHS80x40x5) - Crit. 3

-----  
 - Verifica di stabilità aste presso-inflesse (C4.2.4.1.3.3.2) - CC 28 SLU - Classe 1  
 Sollecitazioni: N,Ed=-70.44 My,Ed=96.62 L=2.38  
 $\alpha_{LT}=0.95, 0.95, 0.95$   
 $\lambda_y=85.73$  Ncr,y=31019.10  $\lambda'_y=1.12$  Curva a:  $\Phi_y=1.23$   $\chi_y=0.58$   
 $\lambda_z=152.28$  Ncr,z=9832.35  $\lambda'_z=1.99$  Curva a:  $\Phi_z=2.67$   $\chi_z=0.22$   
 Kyy, Kyz, Kzy, Kzz=0.95, 0.57, 0.00, 0.96  
 Verifica YY: 0.00+0.10=0.10  
 Verifica ZZ: 0.01=0.01

- Verifica freccia massima per soli carichi accidentali - CC 23  
 $f_{z,l}=0.30$  (L/789)  $f_{z,g}=0.14$  (L/1762)

- Verifica freccia massima carichi totali - CC 23  
 $f_{z,l}=0.27$  (L/883)  $f_{z,g}=0.10$  (L/2312)

**Membratura**

Asta 312 Nodi -119 -120 -118 - Sez. 1 (TRV SEC RHS80x40x5) - Crit. 3

- Verifica di stabilità aste presso-inflesse (C4.2.4.1.3.3.2) - CC 28 SLU - Classe 1  
 Sollecitazioni: N,Ed=-70.44 My,Ed=96.62 L=2.38  
 $\alpha_{LT}=0.95, 0.95, 0.95$   
 $\lambda_y=85.73$  Ncr,y=31019.10  $\lambda'_y=1.12$  Curva a:  $\Phi_y=1.23$   $\chi_y=0.58$   
 $\lambda_z=152.28$  Ncr,z=9832.35  $\lambda'_z=1.99$  Curva a:  $\Phi_z=2.67$   $\chi_z=0.22$   
 Kyy, Kyz, Kzy, Kzz=0.95, 0.57, 0.00, 0.96  
 Verifica YY: 0.00+0.10=0.10  
 Verifica ZZ: 0.01=0.01

- Verifica freccia massima per soli carichi accidentali - CC 23  
 $f_{z,l}=0.29$  (L/823)  $f_{z,g}=0.14$  (L/1762)

- Verifica freccia massima carichi totali - CC 23  
 $f_{z,l}=0.26$  (L/926)  $f_{z,g}=0.10$  (L/2311)

**Membratura**

Asta 313 Nodi 322 -32 321 - Sez. 1 (TRV SEC RHS80x40x5) - Crit. 3

- Verifica di stabilità aste presso-inflesse (C4.2.4.1.3.3.2) - CC 28 SLU - Classe 1  
 Sollecitazioni: N,Ed=-70.44 My,Ed=96.62 L=2.38  
 $\alpha_{LT}=0.95, 0.95, 0.95$   
 $\lambda_y=85.73$  Ncr,y=31019.10  $\lambda'_y=1.12$  Curva a:  $\Phi_y=1.23$   $\chi_y=0.58$   
 $\lambda_z=152.28$  Ncr,z=9832.35  $\lambda'_z=1.99$  Curva a:  $\Phi_z=2.67$   $\chi_z=0.22$   
 Kyy, Kyz, Kzy, Kzz=0.95, 0.57, 0.00, 0.96  
 Verifica YY: 0.00+0.10=0.10  
 Verifica ZZ: 0.01=0.01

- Verifica freccia massima per soli carichi accidentali - CC 23  
 $f_{z,l}=0.28$  (L/859)  $f_{z,g}=0.14$  (L/1762)

- Verifica freccia massima carichi totali - CC 23  
 $f_{z,l}=0.24$  (L/973)  $f_{z,g}=0.10$  (L/2311)

**Membratura**

Asta 314 Nodi -142 -141 -140 - Sez. 1 (TRV SEC RHS80x40x5) - Crit. 3

- Verifica di stabilità aste presso-inflesse (C4.2.4.1.3.3.2) - CC 28 SLU - Classe 1  
 Sollecitazioni: N,Ed=-70.44 My,Ed=96.62 L=2.38  
 $\alpha_{LT}=0.95, 0.95, 0.95$   
 $\lambda_y=85.73$  Ncr,y=31019.10  $\lambda'_y=1.12$  Curva a:  $\Phi_y=1.23$   $\chi_y=0.58$   
 $\lambda_z=152.28$  Ncr,z=9832.35  $\lambda'_z=1.99$  Curva a:  $\Phi_z=2.67$   $\chi_z=0.22$   
 Kyy, Kyz, Kzy, Kzz=0.95, 0.57, 0.00, 0.96  
 Verifica YY: 0.00+0.10=0.10  
 Verifica ZZ: 0.01=0.01

- Verifica freccia massima per soli carichi accidentali - CC 23  
 $f_{z,l}=0.27$  (L/888)  $f_{z,g}=0.14$  (L/1762)

- Verifica freccia massima carichi totali - CC 23  
 $f_{z,l}=0.24$  (L/1009)  $f_{z,g}=0.10$  (L/2312)

**Membratura**

Asta 315 Nodi -98 -94 -97 - Sez. 1 (TRV SEC RHS80x40x5) - Crit. 3

- Verifica di stabilità aste presso-inflesse (C4.2.4.1.3.3.2) - CC 1 SND - Classe 3  
 Sollecitazioni: N,Ed=-25.61 My,Ed=13.94 Mz,Ed=16.93 L=2.38  
 $\alpha_{LT}=0.95, 0.95, 0.95$   
 $\lambda_y=85.73$  Ncr,y=31019.10  $\lambda'_y=1.12$  Curva a:  $\Phi_y=1.23$   $\chi_y=0.58$   
 $\lambda_z=152.28$  Ncr,z=9832.35  $\lambda'_z=1.99$  Curva a:  $\Phi_z=2.67$   $\chi_z=0.22$   
 Kyy, Kyz, Kzy, Kzz=0.95, 0.95, 0.76, 0.95  
 Verifica YY: 0.00+0.02+0.04=0.06  
 Verifica ZZ: 0.00+0.01+0.04=0.05

- Verifica freccia massima per soli carichi accidentali - CC 23  
 $f_{z,l}=0.20$  (L/1187)  $f_{z,g}=0.07$  (L/3525)

- Verifica freccia massima carichi totali - CC 23  
 $f_{z,l}=0.18$  (L/1313)  $f_{z,g}=0.05$  (L/4916)

## 5.3 Tracker 1x24 – configurazione a riposo ( $\alpha = 0^\circ$ )

### 5.3.1 Diagrammi tassi di sfruttamento



Diagramma tassi di sfruttamento resistenza aste combo SLU con valore massimo pari a 0,429



Diagramma tassi di sfruttamento stabilità aste combo SLU con valore massimo pari a 0,459

(nota: la dicitura verifiche non effettuate si riferisce ad elementi non sollecitati per i quali non sono necessarie verifiche di stabilità)

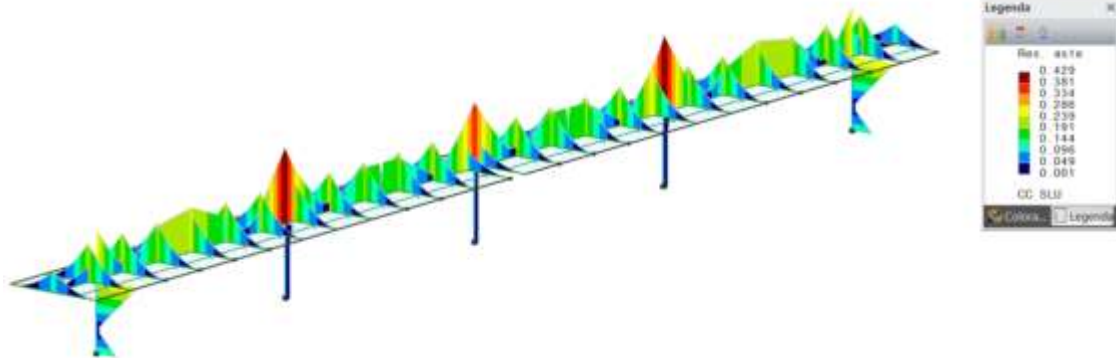

Diagramma tassi di sfruttamento stabilità membrature combo SLU con valore massimo pari a 0,439

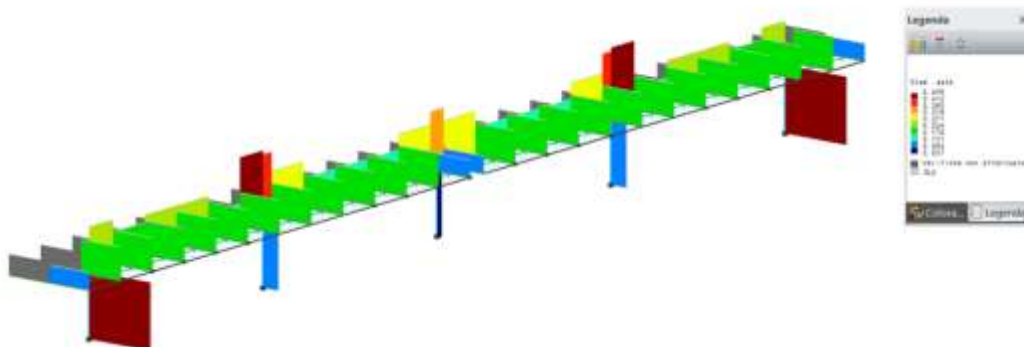
Figure 17: Tassi di sfruttamento SLU (Stato limite ultimo)



Diagramma tassi di sfruttamento resistenza aste combo SND con valore massimo pari a 0,222

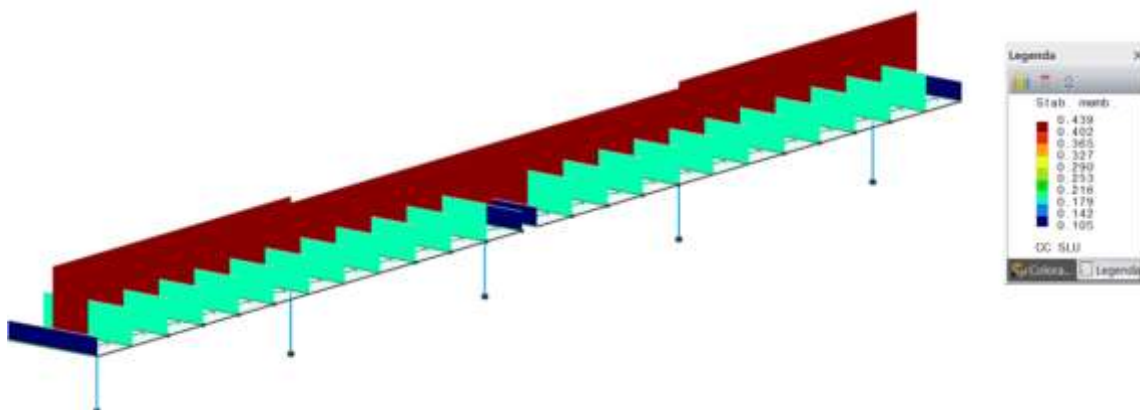

Diagramma tassi di sfruttamento stabilità aste combo SND con valore massimo pari a 0,212

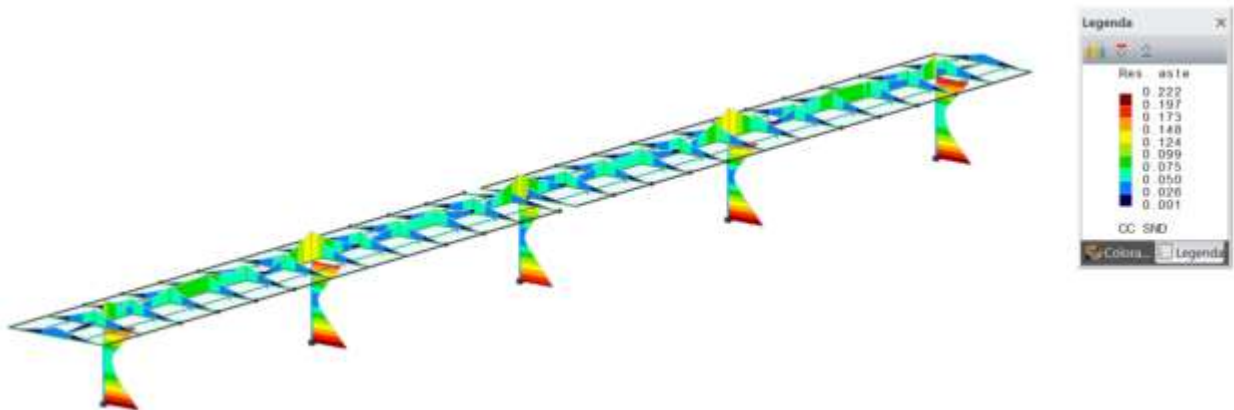

Diagramma tassi di sfruttamento stabilità membrane combo SND con valore massimo pari a 0,150

Figure 18: Tassi di sfruttamento SND (Stato limite di vita non dissipativo)

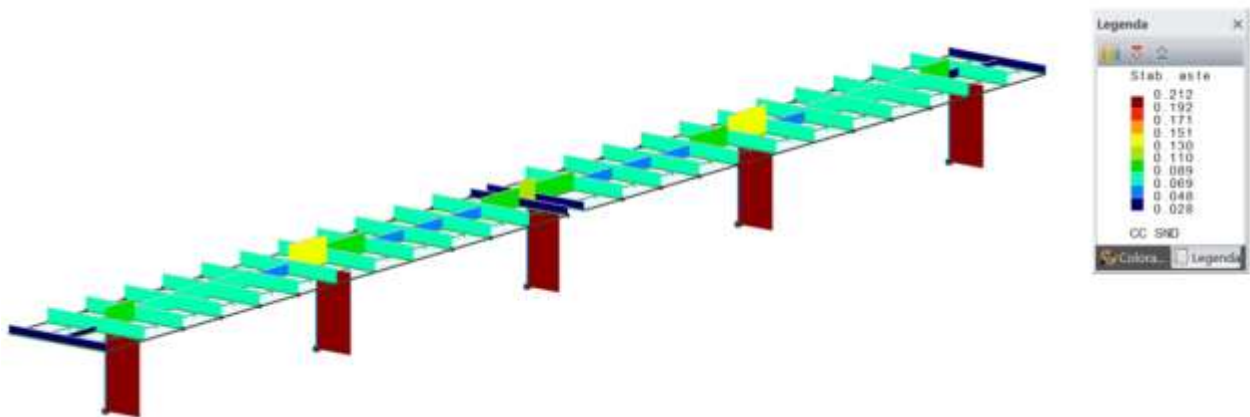

### 5.3.2 Tabulati di calcolo

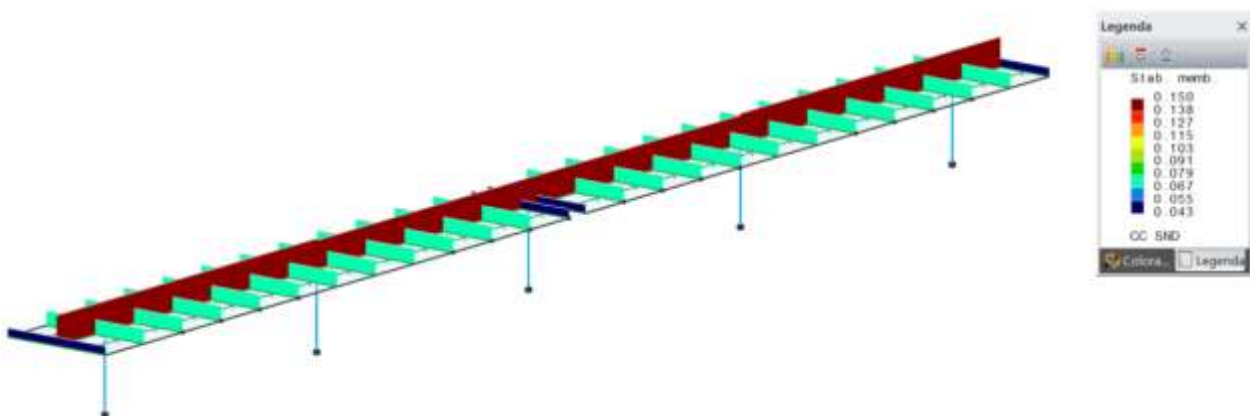
Si riportano i tabulati di calcolo elaborati come output dal programma di calcolo.

**Simbologia**

$\Phi_{LT}$		= Coefficiente $\Phi$ per stabilità laterale membrature inflesse
$\Phi_y$		= Coefficiente $\Phi$ per inflessione intorno all'asse y(c)
$\Phi_z$		= Coefficiente $\Phi$ per inflessione intorno all'asse z(e)
$\alpha_{imp}$		= Coefficiente di imperfezione
$\alpha_{my}, \alpha_{mz}, \alpha_{LT}$		= Coefficienti correttivi per il momento flettente
$\beta_{LT}$		= Coefficiente per calcolo $\Phi_{LT}$
$\chi_{LT}$		= Coefficiente di riduzione per stabilità laterale membrature inflesse
$\chi_y$		= Coefficiente $\chi$ di riduzione per instabilità intorno all'asse y(c)
$\chi_z$		= Coefficiente $\chi$ di riduzione per instabilità intorno all'asse z(e)
$\delta$	<cm>	= Spostamento relativo asta
$\lambda'_y$		= Snellezza adimensionale per inflessione intorno all'asse y(c)
$\lambda'_z$		= Snellezza adimensionale per inflessione intorno all'asse z(e)
$\lambda_{LT}$		= Coefficiente di imperfezione per stabilità laterale membrature inflesse
$\lambda_{LT,0}$		= Coefficiente di imperfezione di confronto per stabilità laterale membrature inflesse
$\lambda_y$		= Snellezza per inflessione intorno all'asse y(c)
$\lambda_z$		= Snellezza per inflessione intorno all'asse z(e)
$\sigma_{ID,max}$	<daN/cmq>	= Tensione ideale massima
$\sigma_M$	<daN/cmq>	= Tensione normale per momento flettente
$\sigma_N$	<daN/cmq>	= Tensione normale per sforzo normale
$\tau$	<daN/cmq>	= Tensione tangenziale per taglio e/o torsione
$\psi$		= Coeff. di correzione momento critico per stabilità laterale membrature inflesse
$A_{eff}$	<cmq>	= Area effettiva per trazione
$A_{net}$	<cmq>	= Area netta per compressione
$A_{area}$	<cmq>	= Area
$A_{tag,y}$	<cmq>	= Area resistente a taglio in dir. Y
$A_{tag,z}$	<cmq>	= Area resistente a taglio in dir. Z
CC		= Numero della combinazione delle condizioni di carico elementari
Cod.		= Codice
Curva		= Curva di instabilità adottata
D	<cm>	= Distanza
Fyk	<daN/cmq>	= Tensione caratteristica di snervamento dell'acciaio
Fyt	<daN/cmq>	= Tensione caratteristica di rottura
Iy	<cm>	= Raggio giratorio d'inerzia rispetto all'asse Y
Iz	<cm>	= Raggio giratorio d'inerzia rispetto all'asse Z
J $\theta$	<cm6>	= Costante di ingobbamento
Jy	<cm4>	= Momento d'inerzia rispetto all'asse Y
Jz	<cm4>	= Momento d'inerzia rispetto all'asse Z
Kyy, Kyz, Kzy, Kzz		= Coefficienti di interazione
L	<cm>	= Lunghezza dell'asta
L <sub>eff</sub>	<cm>	= Lunghezza di libera inflessione laterale fra ritegni torsionali
M, cr	<daNm>	= Momento critico per instabilità flesso torsionale
MNy, c, Rd	<daNm>	= Resistenza di calcolo a pressoflessione intorno all'asse Y
MNz, c, Rd	<daNm>	= Resistenza di calcolo a pressoflessione intorno all'asse Z
Mx	<daNm>	= Momento torcente intorno all'asse X
My	<daNm>	= Momento flettente intorno all'asse Y
My,Ed	<daNm>	= Momento flettente di calcolo intorno all'asse Y
My,V, c, Rd	<daNm>	= Resistenza di calcolo a flessione ridotta per taglio intorno all'asse Y
My, c, Rd	<daNm>	= Resistenza di calcolo a flessione intorno all'asse Y
Mz	<daNm>	= Momento flettente intorno all'asse Z
Mz,Ed	<daNm>	= Momento flettente di calcolo intorno all'asse Z
Mz,V, c, Rd	<daNm>	= Resistenza di calcolo a flessione ridotta per taglio intorno all'asse Z
N	<daN>	= Sforzo normale
N,Ed	<daN>	= Forza assiale di calcolo
Nc, Rd	<daN>	= Resistenza a compressione
Ncr,y	<daN>	= Sforzo normale critico euleriano per inflessione intorno all'asse y(c)
Ncr,z	<daN>	= Sforzo normale critico euleriano per inflessione intorno all'asse z(e)
Sez.		= Numero della sezione
Tipo		= Tipo sezione
		Rc = Rettangolare cava
		Is = I stondata
Tp		= Tipo di acciaio
Ty	<daN>	= Taglio in dir. Y
Tz	<daN>	= Taglio in dir. Z
V,Ed	<daN>	= Forza di taglio di calcolo
Vc, Rd	<daN>	= Resistenza a taglio
Wy, plas	<cmc>	= Modulo di resistenza plastico intorno all'asse Y
Wymin	<cmc>	= Modulo di resistenza minimo rispetto all'asse Y
Wz, plas	<cmc>	= Modulo di resistenza plastico intorno all'asse Z
Wzmin	<cmc>	= Modulo di resistenza minimo rispetto all'asse Z
Xl	<cm>	= Coordinata progressiva (dal nodo iniziale dell'asta) in cui viene effettuato il progetto/verifica
f		= Fattore di modifica per il coefficiente di riduzione
fz,g	<cm>	= Freccia in direzione Z globale
fz,l	<cm>	= Freccia in direzione Z locale
k <sub>c</sub>		= Coeff. di correzione momento flettente per stabilità laterale membrature inflesse

**Caratteristiche profilati utilizzati**

Sez.	Cod.	Tipo	D <cm>	Area <cmq>	Anet <cmq>	Aeff <cmq>	Jy <cm4>	Jz <cm4>	Iy <cm>	Iz <cm>	Wymin <cmc>	Wzmin <cmc>	TP	Fyk <daN/cmq>	Fyt <daN/cmq>
1	TRV SEC RHS80x40x5	Rc	--	11.00	11.00	11.00	84.92	26.92	2.78	1.56	21.23	13.46	S355H UNI EN 10210-1	3550.00	5100.00
2	COLL IPE240	Is	--	39.12	39.12	39.12	3891.76	283.63	9.97	2.69	324.31	47.27	S355 UNI EN 10025-2	3550.00	5100.00
3	TRV PRINC SHS150x150x5	Rc	--	29.00	29.00	29.00	1017.42	1017.42	5.92	5.92	135.66	135.66	S355H UNI EN 10210-1	3550.00	5100.00

**Caratteristiche profilati utilizzati**

Sez.	Cod.	Wy, plas <cmc>	Wz, plas <cmc>	Atag, y <cmq>	Atag, z <cmq>	J $\theta$ <cm6>
1	TRV SEC RHS80x40x5	27.25	16.25	3.67	7.33	
2	COLL IPE240	368.53	74.08	27.31	19.14	37391.20
3	TRV PRINC SHS150x150x5	157.75	157.75	14.50	14.50	

-----

- Verifica in termini tensionali [4.2.4] - CC 5 SND Xl=0.00 - Classe 3  
 Sollecitazioni: N=-615.26 T<sub>x</sub>=73.35 M<sub>y</sub>=120.81 T<sub>y</sub>=-395.74 M<sub>z</sub>=329.63  
 Tensioni: σ<sub>N</sub>=-15.73 σ<sub>m,d</sub>=-734.56 τ=0.00 σ<sub>max</sub>=-750.29 (sfrut=0.22)  
 Tensioni: σ<sub>N</sub>=-15.73 σ<sub>m,d</sub>=-176.15 τ=22.84 τ<sub>max</sub>=22.84 (sfrut=0.01)  
 Tensioni: σ<sub>N</sub>=-15.73 σ<sub>m,d</sub>=-734.56 τ=0.00 σ<sub>ID,max</sub>=750.29 (sfrut=0.22)

- Verifica a taglio Dir. Y [4.2.16] - CC 29 SLU Xl=0.00 - Classe 1  
 Sollecitazioni: T<sub>y</sub>=-650.28  
 V,Ed=-650.28 Vc,Rd=53315.70 V,Ed/Vc,Rd=0.01

- Verifica a presso o tenso-flessione retta ZZ (4.2.4.1.2.7) - CC 29 SLU Xl=1.63 - Classe 1  
 Sollecitazioni: N=-2640.22 T<sub>y</sub>=-650.28 M<sub>z</sub>=-715.27  
 Mz,Ed=-715.27 Mz,V,c,Rd=2504.57  
 N,Ed=-2640.22 Nc,Rd=-132254.00 ZZ n=N,Ed/Nc,Rd=0.02 MNz,c,Rd=2504.57 Mz,Ed/MNz,c,Rd=0.29

- Verifica di stabilità aste presso-inflesse (C4.2.4.1.3.3.2) - CC 29 SLU - Classe 3  
 Sollecitazioni: N,Ed=-2705.33 My,Ed=-0.00 Mz,Ed=-715.27 L=1.63  
 α<sub>my</sub>, α<sub>mz</sub>, α<sub>LT</sub>=0.95, 0.95, 0.95  
 L<sub>crz</sub>=1.63 Curva b: α<sub>imp</sub>=0.34 k<sub>c</sub>=0.94 ψ=2.11 M<sub>cr</sub>=61239.00 λ<sub>LT</sub>=0.43  
 λ<sub>LT,0</sub>=0.40 Φ<sub>LT</sub>=0.58 β<sub>LT</sub>=0.75 f=0.98 χ<sub>LT</sub>=1.00  
 λ<sub>y</sub>=16.35 Ncr,y=3032200.00 λ<sub>y</sub>'=0.21 Curva a: Φ<sub>y</sub>=0.52 χ<sub>y</sub>=1.00  
 λ<sub>z</sub>=60.57 Ncr,z=220989.00 λ<sub>z</sub>'=0.79 Curva b: Φ<sub>z</sub>=0.91 χ<sub>z</sub>=0.73  
 K<sub>yy</sub>, K<sub>yz</sub>, K<sub>zy</sub>, K<sub>zz</sub>=0.95, 0.96, 0.76, 0.96  
 Verifica YY: 0.02+0.43=0.45  
 Verifica ZZ: 0.03+0.43=0.46

- Verifica Spostamento relativo massimo per singola asta - CC 31  
 δ=0.08 (L/1941)

Asta n. 3 (342 -91) - Sez. 2 (COLL IPE240) - Crit. 1

-----

- Verifica in termini tensionali [4.2.4] - CC 1 SND Xl=0.00 - Classe 3  
 Sollecitazioni: N=-816.87 T<sub>x</sub>=115.13 M<sub>y</sub>=186.20 T<sub>y</sub>=371.03 M<sub>z</sub>=-317.86  
 Tensioni: σ<sub>N</sub>=-20.88 σ<sub>m,d</sub>=-729.80 τ=0.00 σ<sub>max</sub>=-750.69 (sfrut=0.22)  
 Tensioni: σ<sub>N</sub>=-20.88 σ<sub>m,d</sub>=255.56 τ=21.43 τ<sub>max</sub>=21.43 (sfrut=0.01)  
 Tensioni: σ<sub>N</sub>=-20.88 σ<sub>m,d</sub>=-729.80 τ=0.00 σ<sub>ID,max</sub>=750.69 (sfrut=0.22)

- Verifica a taglio Dir. Y [4.2.16] - CC 29 SLU Xl=0.00 - Classe 2  
 Sollecitazioni: T<sub>y</sub>=114.03  
 V,Ed=114.03 Vc,Rd=53315.70 V,Ed/Vc,Rd=0.00

- Verifica a presso o tenso-flessione retta ZZ (4.2.4.1.2.7) - CC 29 SLU Xl=1.63 - Classe 2  
 Sollecitazioni: N=-3937.95 T<sub>y</sub>=114.03 M<sub>z</sub>=121.87  
 Mz,Ed=121.87 Mz,V,c,Rd=2504.57  
 N,Ed=-3937.95 Nc,Rd=-132254.00 ZZ n=N,Ed/Nc,Rd=0.03 MNz,c,Rd=2504.57 Mz,Ed/MNz,c,Rd=0.05

- Verifica di stabilità aste presso-inflesse (C4.2.4.1.3.3.2) - CC 1 SND - Classe 3  
 Sollecitazioni: N,Ed=-816.87 My,Ed=186.20 Mz,Ed=-317.86 L=1.63  
 α<sub>my</sub>, α<sub>mz</sub>, α<sub>LT</sub>=0.95, 0.95, 0.95  
 L<sub>crz</sub>=1.63 Curva b: α<sub>imp</sub>=0.34 k<sub>c</sub>=0.94 ψ=1.76 M<sub>cr</sub>=51163.70 λ<sub>LT</sub>=0.47  
 λ<sub>LT,0</sub>=0.40 Φ<sub>LT</sub>=0.60 β<sub>LT</sub>=0.75 f=0.98 χ<sub>LT</sub>=0.99  
 λ<sub>y</sub>=16.35 Ncr,y=3032200.00 λ<sub>y</sub>'=0.21 Curva a: Φ<sub>y</sub>=0.52 χ<sub>y</sub>=1.00  
 λ<sub>z</sub>=60.57 Ncr,z=220989.00 λ<sub>z</sub>'=0.79 Curva b: Φ<sub>z</sub>=0.91 χ<sub>z</sub>=0.73  
 K<sub>yy</sub>, K<sub>yz</sub>, K<sub>zy</sub>, K<sub>zz</sub>=0.95, 0.95, 0.76, 0.95  
 Verifica YY: 0.01+0.02+0.19=0.21  
 Verifica ZZ: 0.01+0.01+0.19=0.21

- Verifica Spostamento relativo massimo per singola asta - CC 31  
 δ=0.02 (L/10305)

Asta n. 5 (335 -85) - Sez. 2 (COLL IPE240) - Crit. 1

-----

- Verifica in termini tensionali [4.2.4] - CC 5 SND Xl=0.00 - Classe 3  
 Sollecitazioni: N=-743.09 T<sub>x</sub>=99.32 M<sub>y</sub>=162.78 T<sub>y</sub>=-335.93 M<sub>z</sub>=298.46  
 Tensioni: σ<sub>N</sub>=-19.00 σ<sub>m,d</sub>=-681.56 τ=0.00 σ<sub>max</sub>=-700.55 (sfrut=0.21)  
 Tensioni: σ<sub>N</sub>=-19.00 σ<sub>m,d</sub>=-144.37 τ=19.40 τ<sub>max</sub>=19.40 (sfrut=0.01)  
 Tensioni: σ<sub>N</sub>=-19.00 σ<sub>m,d</sub>=-681.56 τ=0.00 σ<sub>ID,max</sub>=700.55 (sfrut=0.21)

- Verifica a taglio Dir. Y [4.2.16] - CC 5 SND Xl=0.89 - Classe 2  
 Sollecitazioni: T<sub>y</sub>=-335.93  
 V,Ed=-335.93 Vc,Rd=53315.70 V,Ed/Vc,Rd=0.01

- Verifica a taglio Dir. Z [4.2.16] - CC 5 SND Xl=0.89 - Classe 2  
 Sollecitazioni: T<sub>z</sub>=99.32  
 V,Ed=99.32 Vc,Rd=37372.10 V,Ed/Vc,Rd=0.00

- Verifica a compressione (4.2.4.1.2.2) - CC 29 SLU Xl=0.00 - Classe 2  
 Sollecitazioni: N=-3557.62  
 Verifica a compressione [4.2.9]  
 N,Ed=-3557.62 Nc,Rd=-132254.00 N,Ed/Nc,Rd=0.03

- Verifica di stabilità aste presso-inflesse (C4.2.4.1.3.3.2) - CC 5 SND - Classe 3  
 Sollecitazioni: N,Ed=-743.09 My,Ed=162.78 Mz,Ed=298.46 L=1.63  
 α<sub>my</sub>, α<sub>mz</sub>, α<sub>LT</sub>=0.95, 0.95, 0.95  
 L<sub>crz</sub>=1.63 Curva b: α<sub>imp</sub>=0.34 k<sub>c</sub>=0.94 ψ=1.74 M<sub>cr</sub>=50758.10 λ<sub>LT</sub>=0.48  
 λ<sub>LT,0</sub>=0.40 Φ<sub>LT</sub>=0.60 β<sub>LT</sub>=0.75 f=0.98 χ<sub>LT</sub>=0.99  
 λ<sub>y</sub>=16.35 Ncr,y=3032200.00 λ<sub>y</sub>'=0.21 Curva a: Φ<sub>y</sub>=0.52 χ<sub>y</sub>=1.00  
 λ<sub>z</sub>=60.57 Ncr,z=220989.00 λ<sub>z</sub>'=0.79 Curva b: Φ<sub>z</sub>=0.91 χ<sub>z</sub>=0.73  
 K<sub>yy</sub>, K<sub>yz</sub>, K<sub>zy</sub>, K<sub>zz</sub>=0.95, 0.95, 0.76, 0.95  
 Verifica YY: 0.01+0.01+0.18=0.20  
 Verifica ZZ: 0.01+0.01+0.18=0.20

Asta n. 7 (344 -92) - Sez. 2 (COLL IPE240) - Crit. 1

-----

- Verifica in termini tensionali [4.2.4] - CC 5 SND Xl=0.00 - Classe 3  
 Sollecitazioni: N=-816.87 T<sub>x</sub>=115.13 M<sub>y</sub>=186.20 T<sub>y</sub>=-371.03 M<sub>z</sub>=317.86  
 Tensioni: σ<sub>N</sub>=-20.88 σ<sub>m,d</sub>=-729.80 τ=0.00 σ<sub>max</sub>=-750.69 (sfrut=0.22)  
 Tensioni: σ<sub>N</sub>=-20.88 σ<sub>m,d</sub>=-150.11 τ=21.43 τ<sub>max</sub>=21.43 (sfrut=0.01)

Tensioni:  $\sigma_N = -20.88$   $\sigma_{m,d} = -729.80$   $\tau = 0.00$   $\sigma_{ID,max} = 750.69$  (sfrut=0.22)

- Verifica a taglio Dir. Y [4.2.16] - CC 29 SLU  $X_l = 0.00$  - Classe 2  
 Sollecitazioni:  $T_y = -114.03$   
 $V, Ed = -114.03$   $V_c, Rd = 53315.70$   $V, Ed/V_c, Rd = 0.00$

- Verifica a presso o tenso-flessione retta ZZ (4.2.4.1.2.7) - CC 29 SLU  $X_l = 1.63$  - Classe 2  
 Sollecitazioni:  $N = -3937.94$   $T_y = -114.03$   $M_z = -121.87$   
 $M_z, Ed = -121.87$   $M_z, V, c, Rd = 2504.57$   
 $N, Ed = -3937.94$   $N_c, Rd = -132254.00$   $ZZ$   $n = N, Ed/N_c, Rd = 0.03$   $MNz, c, Rd = 2504.57$   $M_z, Ed/MNz, c, Rd = 0.05$

- Verifica di stabilità aste presso-inflesse (C4.2.4.1.3.3.2) - CC 5 SND - Classe 3  
 Sollecitazioni:  $N, Ed = -816.87$   $M_y, Ed = 186.20$   $M_z, Ed = 317.86$   $L = 1.63$   
 $\alpha_{my}, \alpha_{mz}, \alpha_{LT} = 0.95, 0.95, 0.95$   
 $L_{crz} = 1.63$  Curva b:  $\alpha_{imp} = 0.34$   $k_{\sigma} = 0.94$   $\psi = 1.76$   $M, cr = 51163.70$   $\lambda_{LT} = 0.47$   
 $\lambda_{LT,0} = 0.40$   $\Phi_{LT} = 0.60$   $\beta_{LT} = 0.75$   $f = 0.98$   $\chi_{LT} = 0.99$   
 $\lambda_y = 16.35$   $Ncr, y = 3032200.00$   $\lambda'_y = 0.21$  Curva a:  $\Phi_y = 0.52$   $\chi_y = 1.00$   
 $\lambda_z = 60.57$   $Ncr, z = 220989.00$   $\lambda'_z = 0.79$  Curva b:  $\Phi_z = 0.91$   $\chi_z = 0.73$   
 $K_{yy}, K_{yz}, K_{zy}, K_{zz} = 0.95, 0.95, 0.76, 0.95$   
 Verifica YY:  $0.01 + 0.02 + 0.19 = 0.21$   
 Verifica ZZ:  $0.01 + 0.01 + 0.19 = 0.21$

- Verifica Spostamento relativo massimo per singola asta - CC 31  
 $\delta = 0.02$  (L/10307)

Asta n. 9 (338 -88) - Sez. 2 (COLL IPE240) - Crit. 1

- Verifica in termini tensionali [4.2.4] - CC 1 SND  $X_l = 0.00$  - Classe 3  
 Sollecitazioni:  $N = -615.26$   $T_x = 73.35$   $M_y = 120.81$   $T_y = 395.75$   $M_z = -329.63$   
 Tensioni:  $\sigma_N = -15.73$   $\sigma_{m,d} = -734.56$   $\tau = 0.00$   $\sigma_{max} = -750.29$  (sfrut=0.22)  
 Tensioni:  $\sigma_N = -15.73$   $\sigma_{m,d} = 244.56$   $\tau = 22.84$   $\tau_{max} = 22.84$  (sfrut=0.01)  
 Tensioni:  $\sigma_N = -15.73$   $\sigma_{m,d} = -734.56$   $\tau = 0.00$   $\sigma_{ID,max} = 750.29$  (sfrut=0.22)

- Verifica a taglio Dir. Y [4.2.16] - CC 29 SLU  $X_l = 0.00$  - Classe 1  
 Sollecitazioni:  $T_y = 650.29$   
 $V, Ed = 650.29$   $V_c, Rd = 53315.70$   $V, Ed/V_c, Rd = 0.01$

- Verifica a presso o tenso-flessione retta ZZ (4.2.4.1.2.7) - CC 29 SLU  $X_l = 1.63$  - Classe 1  
 Sollecitazioni:  $N = -2640.19$   $T_y = 650.29$   $M_z = 715.28$   
 $M_z, Ed = 715.28$   $M_z, V, c, Rd = 2504.57$   
 $N, Ed = -2640.19$   $N_c, Rd = -132254.00$   $ZZ$   $n = N, Ed/N_c, Rd = 0.02$   $MNz, c, Rd = 2504.57$   $M_z, Ed/MNz, c, Rd = 0.29$

- Verifica di stabilità aste presso-inflesse (C4.2.4.1.3.3.2) - CC 29 SLU - Classe 3  
 Sollecitazioni:  $N, Ed = -2705.30$   $M_y, Ed = 0.00$   $M_z, Ed = 715.28$   $L = 1.63$   
 $\alpha_{my}, \alpha_{mz}, \alpha_{LT} = 0.95, 0.95, 0.95$   
 $L_{crz} = 1.63$  Curva b:  $\alpha_{imp} = 0.34$   $k_{\sigma} = 0.94$   $\psi = 2.11$   $M, cr = 61238.90$   $\lambda_{LT} = 0.43$   
 $\lambda_{LT,0} = 0.40$   $\Phi_{LT} = 0.58$   $\beta_{LT} = 0.75$   $f = 0.98$   $\chi_{LT} = 1.00$   
 $\lambda_y = 16.35$   $Ncr, y = 3032200.00$   $\lambda'_y = 0.21$  Curva a:  $\Phi_y = 0.52$   $\chi_y = 1.00$   
 $\lambda_z = 60.57$   $Ncr, z = 220989.00$   $\lambda'_z = 0.79$  Curva b:  $\Phi_z = 0.91$   $\chi_z = 0.73$   
 $K_{yy}, K_{yz}, K_{zy}, K_{zz} = 0.95, 0.96, 0.76, 0.96$   
 Verifica YY:  $0.02 + 0.43 = 0.45$   
 Verifica ZZ:  $0.03 + 0.43 = 0.46$

- Verifica Spostamento relativo massimo per singola asta - CC 31  
 $\delta = 0.08$  (L/1941)

Asta n. 101 (-29 -152) - Sez. 3 (TRV PRINC SHS150x150x5) - Crit. 2

- Verifica in termini tensionali [4.2.4] - CC 9 SND  $X_l = 1.19$  - Classe 3  
 Sollecitazioni:  $N = -10.86$   $T_x = -89.93$   $M_y = 90.64$   $T_y = 36.19$   $M_z = 42.92$   
 Tensioni:  $\sigma_N = -0.37$   $\sigma_{m,d} = -98.45$   $\tau = 0.00$   $\sigma_{max} = -98.83$  (sfrut=0.03)  
 Tensioni:  $\sigma_N = -0.37$   $\sigma_{m,d} = -29.53$   $\tau = 6.97$   $\tau_{max} = 6.97$  (sfrut=0.00)  
 Tensioni:  $\sigma_N = -0.37$   $\sigma_{m,d} = -98.45$   $\tau = 0.00$   $\sigma_{ID,max} = 98.83$  (sfrut=0.03)

- Verifica a taglio Dir. Z [4.2.16] - CC 29 SLU  $X_l = 0.00$  - Classe 1  
 Sollecitazioni:  $T_z = -341.25$   
 $V, Ed = -341.25$   $V_c, Rd = 28304.70$   $V, Ed/V_c, Rd = 0.01$

- Verifica a flessione e taglio YY[4.2.32] - CC 29 SLU  $X_l = 1.19$  - Classe 2  
 Sollecitazioni:  $T_x = -376.34$   $M_y = 425.47$   
 $M_y, Ed = 425.47$   $M_y, V, c, Rd = 5333.46$   $M_y, Ed/M_y, V, c, Rd = 0.08$

- Verifica di stabilità aste presso-inflesse (C4.2.4.1.3.3.2) - CC 9 SND - Classe 3  
 Sollecitazioni:  $N, Ed = -10.86$   $M_y, Ed = 90.64$   $M_z, Ed = 42.92$   $L = 1.19$   
 $\alpha_{my}, \alpha_{mz}, \alpha_{LT} = 0.95, 0.95, 0.95$   
 $\lambda_y = 20.02$   $Ncr, y = 1499580.00$   $\lambda'_y = 0.26$  Curva a:  $\Phi_y = 0.54$   $\chi_y = 0.99$   
 $\lambda_z = 20.02$   $Ncr, z = 1499580.00$   $\lambda'_z = 0.26$  Curva a:  $\Phi_z = 0.54$   $\chi_z = 0.99$   
 $K_{yy}, K_{yz}, K_{zy}, K_{zz} = 0.95, 0.95, 0.76, 0.95$   
 Verifica YY:  $0.00 + 0.02 + 0.01 = 0.03$   
 Verifica ZZ:  $0.00 + 0.02 + 0.01 = 0.02$

Asta n. 101 (-152 -87) - Sez. 3 (TRV PRINC SHS150x150x5) - Crit. 2

- Verifica in termini tensionali [4.2.4] - CC 9 SND  $X_l = 0.29$  - Classe 3  
 Sollecitazioni:  $N = -27.08$   $T_x = -201.94$   $M_y = 149.06$   $T_y = 90.26$   $M_z = 69.47$   
 Tensioni:  $\sigma_N = -0.93$   $\sigma_{m,d} = -161.09$   $\tau = 0.00$   $\sigma_{max} = -162.02$  (sfrut=0.05)  
 Tensioni:  $\sigma_N = -0.93$   $\sigma_{m,d} = -47.79$   $\tau = 15.66$   $\tau_{max} = 15.66$  (sfrut=0.01)  
 Tensioni:  $\sigma_N = -0.93$   $\sigma_{m,d} = -161.09$   $\tau = 0.00$   $\sigma_{ID,max} = 162.02$  (sfrut=0.05)

- Verifica a taglio Dir. Z [4.2.16] - CC 29 SLU  $X_l = 0.29$  - Classe 2  
 Sollecitazioni:  $T_z = -1040.81$   
 $V, Ed = -1040.81$   $V_c, Rd = 28304.70$   $V, Ed/V_c, Rd = 0.04$

- Verifica a flessione e taglio YY[4.2.32] - CC 29 SLU  $X_l = 0.29$  - Classe 2  
 Sollecitazioni:  $T_x = -1040.81$   $M_y = 730.37$   
 $M_y, Ed = 730.37$   $M_y, V, c, Rd = 5333.46$   $M_y, Ed/M_y, V, c, Rd = 0.14$

- Verifica di stabilità aste presso-inflesse (C4.2.4.1.3.3.2) - CC 9 SND - Classe 3  
 Sollecitazioni:  $N, Ed = -27.08$   $M_y, Ed = 149.06$   $M_z, Ed = 69.47$   $L = 0.29$



$\alpha_{my}, \alpha_{mz}, \alpha_{LT}=0.95, 0.95, 0.95$   
 $\lambda_{y'}=4.97$  Ncr,  $y=24368200.00$   $\lambda_{y'}=0.06$  Curva a:  $\Phi_{y'}=0.00$   $\chi_{y'}=1.00$   
 $\lambda_{z'}=4.97$  Ncr,  $z=24368200.00$   $\lambda_{z'}=0.06$  Curva a:  $\Phi_{z'}=0.00$   $\chi_{z'}=1.00$   
 $K_{yy}, K_{yz}, K_{zy}, K_{zz}=0.95, 0.95, 0.76, 0.95$   
 Verifica YY:  $0.00+0.03+0.01=0.05$   
 Verifica ZZ:  $0.00+0.02+0.01=0.04$

Asta n. 101 (-87 -6) - Sez. 3 (TRV PRINC SHS150x150x5) - Crit. 2

-----  
 - Verifica in termini tensionali [4.2.4] - CC 5 SND  $Xl=0.00$  - Classe 3  
 Sollecitazioni:  $N=-282.23$   $T_z=363.24$   $M_y=464.88$   $T_y=-39.30$   $M_z=21.02$   $M_x=-1.17$   
 Tensioni:  $\sigma_N=-9.73$   $\sigma_{m,d}=-358.19$   $\tau=0.56$   $\sigma_{max}=-367.92$  (sfrut=0.11)  
 Tensioni:  $\sigma_N=-9.73$   $\sigma_{m,d}=14.46$   $\tau=28.72$   $\tau_{max}=28.72$  (sfrut=0.01)  
 Tensioni:  $\sigma_N=-9.73$   $\sigma_{m,d}=-358.19$   $\tau=0.56$   $\sigma_{ID,max}=367.92$  (sfrut=0.11)

- Verifica a taglio Dir. Z [4.2.16] - CC 29 SLU  $Xl=0.00$  - Classe 2  
 Sollecitazioni:  $T_z=1599.41$   
 $V, Ed=1599.41$   $Vc, Rd=28304.70$   $V, Ed/Vc, Rd=0.06$

- Verifica a presso o tenso-flessione retta YY (4.2.4.1.2.7) - CC 29 SLU  $Xl=0.00$  - Classe 2  
 Sollecitazioni:  $N=-650.28$   $T_z=1599.41$   $M_y=1445.64$   
 $M_y, Ed=1445.64$   $M_y, V, c, Rd=5333.46$   
 $N, Ed=-650.28$   $Nc, Rd=-98047.60$   $YY$   $n=N, Ed/Nc, Rd=0.01$   $MNy, c, Rd=5333.46$   $M_y, Ed/MNy, c, Rd=0.27$

- Verifica di stabilit  aste presso-inflesse (C4.2.4.1.3.3.2) - CC 29 SLU - Classe 2  
 Sollecitazioni:  $N, Ed=-650.28$   $M_y, Ed=1445.64$   $L=0.89$   
 $\alpha_{my}, \alpha_{mz}, \alpha_{LT}=0.95, 0.95, 0.95$   
 $\lambda_{y'}=15.05$  Ncr,  $y=2652250.00$   $\lambda_{y'}=0.20$  Curva a:  $\Phi_{y'}=0.00$   $\chi_{y'}=1.00$   
 $\lambda_{z'}=15.05$  Ncr,  $z=2652250.00$   $\lambda_{z'}=0.20$  Curva a:  $\Phi_{z'}=0.00$   $\chi_{z'}=1.00$   
 $K_{yy}, K_{yz}, K_{zy}, K_{zz}=0.95, 0.57, 0.00, 0.95$   
 Verifica YY:  $0.01+0.26=0.26$   
 Verifica ZZ:  $0.01=0.01$

Asta n. 101 (-6 -7) - Sez. 3 (TRV PRINC SHS150x150x5) - Crit. 2

-----  
 - Verifica in termini tensionali [4.2.4] - CC 9 SND  $Xl=1.19$  - Classe 3  
 Sollecitazioni:  $N=-89.20$   $T_z=144.43$   $M_y=-217.25$   $T_y=-71.17$   $M_z=-131.14$   $M_x=-3.91$   
 Tensioni:  $\sigma_N=-3.08$   $\sigma_{m,d}=-256.82$   $\tau=1.86$   $\sigma_{max}=-259.90$  (sfrut=0.08)  
 Tensioni:  $\sigma_N=-3.08$   $\sigma_{m,d}=-90.22$   $\tau=13.06$   $\tau_{max}=13.06$  (sfrut=0.01)  
 Tensioni:  $\sigma_N=-3.08$   $\sigma_{m,d}=-256.82$   $\tau=1.86$   $\sigma_{ID,max}=259.92$  (sfrut=0.08)

- Verifica a taglio Dir. Z [4.2.16] - CC 29 SLU  $Xl=0.00$  - Classe 2  
 Sollecitazioni:  $T_z=917.26$   
 $V, Ed=917.26$   $Vc, Rd=28304.70$   $V, Ed/Vc, Rd=0.03$

- Verifica a presso o tenso-flessione retta YY (4.2.4.1.2.7) - CC 29 SLU  $Xl=1.19$  - Classe 2  
 Sollecitazioni:  $N=-650.28$   $T_z=882.17$   $M_y=-1035.59$   
 $M_y, Ed=-1035.59$   $M_y, V, c, Rd=5333.46$   
 $N, Ed=-650.28$   $Nc, Rd=-98047.60$   $YY$   $n=N, Ed/Nc, Rd=0.01$   $MNy, c, Rd=5333.46$   $M_y, Ed/MNy, c, Rd=0.19$

- Verifica di stabilit  aste presso-inflesse (C4.2.4.1.3.3.2) - CC 29 SLU - Classe 2  
 Sollecitazioni:  $N, Ed=-650.28$   $M_y, Ed=-1035.59$   $L=1.19$   
 $\alpha_{my}, \alpha_{mz}, \alpha_{LT}=0.95, 0.95, 0.95$   
 $\lambda_{y'}=20.02$  Ncr,  $y=1499580.00$   $\lambda_{y'}=0.26$  Curva a:  $\Phi_{y'}=0.54$   $\chi_{y'}=0.99$   
 $\lambda_{z'}=20.02$  Ncr,  $z=1499580.00$   $\lambda_{z'}=0.26$  Curva a:  $\Phi_{z'}=0.54$   $\chi_{z'}=0.99$   
 $K_{yy}, K_{yz}, K_{zy}, K_{zz}=0.95, 0.57, 0.00, 0.95$   
 Verifica YY:  $0.01+0.18=0.19$   
 Verifica ZZ:  $0.01=0.01$

Asta n. 101 (-7 -8) - Sez. 3 (TRV PRINC SHS150x150x5) - Crit. 2

-----  
 - Verifica in termini tensionali [4.2.4] - CC 9 SND  $Xl=1.19$  - Classe 3  
 Sollecitazioni:  $N=-107.99$   $T_z=12.13$   $M_y=-247.65$   $T_y=-8.53$   $M_z=-141.25$   $M_x=-3.91$   
 Tensioni:  $\sigma_N=-3.72$   $\sigma_{m,d}=-286.69$   $\tau=1.86$   $\sigma_{max}=-290.41$  (sfrut=0.09)  
 Tensioni:  $\sigma_N=-3.72$   $\sigma_{m,d}=-97.19$   $\tau=2.80$   $\tau_{max}=2.80$  (sfrut=0.00)  
 Tensioni:  $\sigma_N=-3.72$   $\sigma_{m,d}=-286.69$   $\tau=1.86$   $\sigma_{ID,max}=290.43$  (sfrut=0.09)

- Verifica a taglio Dir. Z [4.2.16] - CC 29 SLU  $Xl=0.00$  - Classe 2  
 Sollecitazioni:  $T_z=226.40$   
 $V, Ed=226.40$   $Vc, Rd=28304.70$   $V, Ed/Vc, Rd=0.01$

- Verifica a presso o tenso-flessione retta YY (4.2.4.1.2.7) - CC 29 SLU  $Xl=1.19$  - Classe 2  
 Sollecitazioni:  $N=-650.28$   $T_z=191.31$   $M_y=-1283.32$   
 $M_y, Ed=-1283.32$   $M_y, V, c, Rd=5333.46$   
 $N, Ed=-650.28$   $Nc, Rd=-98047.60$   $YY$   $n=N, Ed/Nc, Rd=0.01$   $MNy, c, Rd=5333.46$   $M_y, Ed/MNy, c, Rd=0.24$

- Verifica di stabilit  aste presso-inflesse (C4.2.4.1.3.3.2) - CC 29 SLU - Classe 2  
 Sollecitazioni:  $N, Ed=-650.28$   $M_y, Ed=-1283.32$   $L=1.19$   
 $\alpha_{my}, \alpha_{mz}, \alpha_{LT}=0.95, 0.95, 0.95$   
 $\lambda_{y'}=20.02$  Ncr,  $y=1499580.00$   $\lambda_{y'}=0.26$  Curva a:  $\Phi_{y'}=0.54$   $\chi_{y'}=0.99$   
 $\lambda_{z'}=20.02$  Ncr,  $z=1499580.00$   $\lambda_{z'}=0.26$  Curva a:  $\Phi_{z'}=0.54$   $\chi_{z'}=0.99$   
 $K_{yy}, K_{yz}, K_{zy}, K_{zz}=0.95, 0.57, 0.00, 0.95$   
 Verifica YY:  $0.01+0.23=0.24$   
 Verifica ZZ:  $0.01=0.01$

Asta n. 101 (-8 -9) - Sez. 3 (TRV PRINC SHS150x150x5) - Crit. 2

-----  
 - Verifica in termini tensionali [4.2.4] - CC 9 SND  $Xl=0.00$  - Classe 3  
 Sollecitazioni:  $N=-126.78$   $T_z=-93.18$   $M_y=-247.65$   $T_y=54.11$   $M_z=-141.25$   $M_x=-3.91$   
 Tensioni:  $\sigma_N=-4.37$   $\sigma_{m,d}=-286.68$   $\tau=1.86$   $\sigma_{max}=-291.06$  (sfrut=0.09)  
 Tensioni:  $\sigma_N=-4.37$   $\sigma_{m,d}=97.19$   $\tau=9.09$   $\tau_{max}=9.09$  (sfrut=0.00)  
 Tensioni:  $\sigma_N=-4.37$   $\sigma_{m,d}=-286.68$   $\tau=1.86$   $\sigma_{ID,max}=291.07$  (sfrut=0.09)

- Verifica a taglio Dir. Z [4.2.16] - CC 29 SLU  $Xl=1.19$  - Classe 2  
 Sollecitazioni:  $T_z=-499.55$   
 $V, Ed=-499.55$   $Vc, Rd=28304.70$   $V, Ed/Vc, Rd=0.02$

- Verifica a presso o tenso-flessione retta YY (4.2.4.1.2.7) - CC 29 SLU  $Xl=0.00$  - Classe 2  
 Sollecitazioni:  $N=-650.28$   $T_z=-464.45$   $M_y=-1283.31$   
 $M_y, Ed=-1283.31$   $M_y, V, c, Rd=5333.46$

N,Ed=-650.28 Nc,Rd=-98047.60 YY n=N,Ed/Nc,Rd=0.01 MNY,c,Rd=5333.46 My,Ed/MNY,c,Rd=0.24

- Verifica di stabilità aste presso-inflesse (C4.2.4.1.3.3.2) - CC 29 SLU - Classe 2  
 Sollecitazioni: N,Ed=-650.28 My,Ed=-1283.31 L=1.19  
 $\alpha_{LT}=0.95, 0.95, 0.95$   
 $\lambda_y=20.02$  Ncr,y=1499580.00  $\lambda'_y=0.26$  Curva a:  $\Phi_y=0.54$   $\chi_y=0.99$   
 $\lambda_z=20.02$  Ncr,z=1499580.00  $\lambda'_z=0.26$  Curva a:  $\Phi_z=0.54$   $\chi_z=0.99$   
 Kyy, Kyz, Kzy, Kzz=0.95, 0.57, 0.00, 0.95  
 Verifica YY: 0.01+0.23=0.24  
 Verifica ZZ: 0.01=0.01

Asta n. 101 (-9 -75) - Sez. 3 (TRV PRINC SHS150x150x5) - Crit. 2

- Verifica in termini tensionali [4.2.4] - CC 1 SND Xl=1.19 - Classe 3  
 Sollecitazioni: N=-205.40 Tz=-288.13 My=234.41 Ty=35.03 Mz=18.41 Mx=-1.17  
 Tensioni:  $\sigma_N=-7.08$   $\sigma_{m,d}=-186.37$   $\tau=0.56$   $\sigma_{max}=-193.45$  (sfrut=0.06)  
 Tensioni:  $\sigma_N=-7.08$   $\sigma_{m,d}=-12.67$   $\tau=22.90$   $\tau_{max}=22.90$  (sfrut=0.01)  
 Tensioni:  $\sigma_N=-7.08$   $\sigma_{m,d}=-186.37$   $\tau=0.56$   $\sigma_{ID,max}=193.45$  (sfrut=0.06)

- Verifica a taglio Dir. Z [4.2.16] - CC 29 SLU Xl=1.19 - Classe 2  
 Sollecitazioni: Tz=-1190.40  
 V,Ed=-1190.40 Vc,Rd=28304.70 V,Ed/Vc,Rd=0.04

- Verifica a presso o tenso-flessione retta YY (4.2.4.1.2.7) - CC 29 SLU Xl=0.00 - Classe 2  
 Sollecitazioni: N=-650.28 Tz=-1155.31 My=-711.76  
 My,Ed=-711.76 My,V,c,Rd=5333.46  
 N,Ed=-650.28 Nc,Rd=-98047.60 YY n=N,Ed/Nc,Rd=0.01 MNY,c,Rd=5333.46 My,Ed/MNY,c,Rd=0.13

- Verifica di stabilità aste presso-inflesse (C4.2.4.1.3.3.2) - CC 29 SLU - Classe 2  
 Sollecitazioni: N,Ed=-650.28 My,Ed=-711.76 L=1.19  
 $\alpha_{LT}=0.95, 0.95, 0.95$   
 $\lambda_y=20.02$  Ncr,y=1499580.00  $\lambda'_y=0.26$  Curva a:  $\Phi_y=0.54$   $\chi_y=0.99$   
 $\lambda_z=20.02$  Ncr,z=1499580.00  $\lambda'_z=0.26$  Curva a:  $\Phi_z=0.54$   $\chi_z=0.99$   
 Kyy, Kyz, Kzy, Kzz=0.95, 0.57, 0.00, 0.95  
 Verifica YY: 0.01+0.13=0.13  
 Verifica ZZ: 0.01=0.01

Asta n. 101 (-75 -91) - Sez. 3 (TRV PRINC SHS150x150x5) - Crit. 2

- Verifica in termini tensionali [4.2.4] - CC 9 SND Xl=0.86 - Classe 3  
 Sollecitazioni: N=-163.44 Tz=-377.48 My=480.27 Ty=176.31 Mz=213.89 Mx=-3.91  
 Tensioni:  $\sigma_N=-5.64$   $\sigma_{m,d}=-511.70$   $\tau=1.86$   $\sigma_{max}=-517.34$  (sfrut=0.15)  
 Tensioni:  $\sigma_N=-5.64$   $\sigma_{m,d}=-147.16$   $\tau=31.13$   $\tau_{max}=31.13$  (sfrut=0.02)  
 Tensioni:  $\sigma_N=-5.64$   $\sigma_{m,d}=-511.70$   $\tau=1.86$   $\sigma_{ID,max}=517.35$  (sfrut=0.15)

- Verifica a taglio Dir. Z [4.2.16] - CC 29 SLU Xl=0.86 - Classe 2  
 Sollecitazioni: Tz=-1871.76  
 V,Ed=-1871.76 Vc,Rd=28304.70 V,Ed/Vc,Rd=0.07

- Verifica a presso o tenso-flessione retta YY (4.2.4.1.2.7) - CC 29 SLU Xl=0.86 - Classe 2  
 Sollecitazioni: N=-650.28 Tz=-1871.76 My=2287.14  
 My,Ed=2287.14 My,V,c,Rd=5333.46  
 N,Ed=-650.28 Nc,Rd=-98047.60 YY n=N,Ed/Nc,Rd=0.01 MNY,c,Rd=5333.46 My,Ed/MNY,c,Rd=0.43

- Verifica di stabilità aste presso-inflesse (C4.2.4.1.3.3.2) - CC 29 SLU - Classe 2  
 Sollecitazioni: N,Ed=-650.28 My,Ed=2287.14 L=0.86  
 $\alpha_{LT}=0.95, 0.95, 0.95$   
 $\lambda_y=14.60$  Ncr,y=2818280.00  $\lambda'_y=0.19$  Curva a:  $\Phi_y=0.00$   $\chi_y=1.00$   
 $\lambda_z=14.60$  Ncr,z=2818280.00  $\lambda'_z=0.19$  Curva a:  $\Phi_z=0.00$   $\chi_z=1.00$   
 Kyy, Kyz, Kzy, Kzz=0.95, 0.57, 0.00, 0.95  
 Verifica YY: 0.01+0.41=0.41  
 Verifica ZZ: 0.01=0.01

Asta n. 102 (-157 -91) - Sez. 3 (TRV PRINC SHS150x150x5) - Crit. 2

- Verifica in termini tensionali [4.2.4] - CC 11 SND Xl=0.32 - Classe 3  
 Sollecitazioni: N=-153.45 Tz=-402.14 My=448.99 Ty=-184.18 Mz=-213.76 Mx=1.31  
 Tensioni:  $\sigma_N=-5.29$   $\sigma_{m,d}=-488.55$   $\tau=0.63$   $\sigma_{max}=-493.84$  (sfrut=0.15)  
 Tensioni:  $\sigma_N=-5.29$   $\sigma_{m,d}=-147.07$   $\tau=31.81$   $\tau_{max}=31.81$  (sfrut=0.02)  
 Tensioni:  $\sigma_N=-5.29$   $\sigma_{m,d}=-488.55$   $\tau=0.63$   $\sigma_{ID,max}=493.85$  (sfrut=0.15)

- Verifica a taglio Dir. Z [4.2.16] - CC 29 SLU Xl=0.32 - Classe 2  
 Sollecitazioni: Tz=-2066.18  
 V,Ed=-2066.18 Vc,Rd=28304.70 V,Ed/Vc,Rd=0.07

- Verifica a presso o tenso-flessione retta YY (4.2.4.1.2.7) - CC 29 SLU Xl=0.32 - Classe 2  
 Sollecitazioni: N=-536.25 Tz=-2066.18 My=2165.33  
 My,Ed=2165.33 My,V,c,Rd=5333.46  
 N,Ed=-536.25 Nc,Rd=-98047.60 YY n=N,Ed/Nc,Rd=0.01 MNY,c,Rd=5333.46 My,Ed/MNY,c,Rd=0.41

- Verifica di stabilità aste presso-inflesse (C4.2.4.1.3.3.2) - CC 29 SLU - Classe 2  
 Sollecitazioni: N,Ed=-536.25 My,Ed=2165.33 L=0.32  
 $\alpha_{LT}=0.95, 0.95, 0.95$   
 $\lambda_y=5.42$  Ncr,y=20486300.00  $\lambda'_y=0.07$  Curva a:  $\Phi_y=0.00$   $\chi_y=1.00$   
 $\lambda_z=5.42$  Ncr,z=20486300.00  $\lambda'_z=0.07$  Curva a:  $\Phi_z=0.00$   $\chi_z=1.00$   
 Kyy, Kyz, Kzy, Kzz=0.95, 0.57, 0.00, 0.95  
 Verifica YY: 0.01+0.39=0.39  
 Verifica ZZ: 0.01=0.01

Asta n. 102 (-80 -157) - Sez. 3 (TRV PRINC SHS150x150x5) - Crit. 2

- Verifica in termini tensionali [4.2.4] - CC 11 SND Xl=1.19 - Classe 3  
 Sollecitazioni: N=-137.16 Tz=-289.53 My=321.15 Ty=-129.86 Mz=-154.67 Mx=1.31  
 Tensioni:  $\sigma_N=-4.73$   $\sigma_{m,d}=-350.76$   $\tau=0.63$   $\sigma_{max}=-355.49$  (sfrut=0.11)  
 Tensioni:  $\sigma_N=-4.73$   $\sigma_{m,d}=-106.42$   $\tau=23.08$   $\tau_{max}=23.08$  (sfrut=0.01)  
 Tensioni:  $\sigma_N=-4.73$   $\sigma_{m,d}=-350.76$   $\tau=0.63$   $\sigma_{ID,max}=355.49$  (sfrut=0.11)

- Verifica a taglio Dir. Z [4.2.16] - CC 29 SLU Xl=1.19 - Classe 2  
 Sollecitazioni: Tz=-1400.93  
 V,Ed=-1400.93 Vc,Rd=28304.70 V,Ed/Vc,Rd=0.05

- Verifica a presso o tenso-flessione retta YY (4.2.4.1.2.7) - CC 29 SLU  $X_1=1.19$  - Classe 2  
 Sollecitazioni:  $N=-536.25$   $T_x=-1400.93$   $M_y=1504.00$   
 $My,Ed=1504.00$   $My,V,c,Rd=5333.46$   
 $N,Ed=-536.25$   $Nc,Rd=-98047.60$   $YY$   $n=N,Ed/Nc,Rd=0.01$   $MNy,c,Rd=5333.46$   $My,Ed/MNy,c,Rd=0.28$

- Verifica di stabilità aste presso-inflesse (C4.2.4.1.3.3.2) - CC 29 SLU - Classe 2  
 Sollecitazioni:  $N,Ed=-536.25$   $My,Ed=1504.00$   $L=1.19$   
 $\alpha_{my}, \alpha_{mz}, \alpha_{LT}=0.95, 0.95, 0.95$   
 $\lambda_y=20.02$   $Ncr,y=1499580.00$   $\lambda'_y=0.26$  Curva a:  $\Phi_y=0.54$   $\chi_y=0.99$   
 $\lambda_z=20.02$   $Ncr,z=1499580.00$   $\lambda'_z=0.26$  Curva a:  $\Phi_z=0.54$   $\chi_z=0.99$   
 $Kyy, Kyz, Kzy, Kzz=0.95, 0.57, 0.00, 0.95$   
 Verifica YY:  $0.01+0.27=0.27$   
 Verifica ZZ:  $0.01=0.01$

Asta n. 102 (-80 -12) - Sez. 3 (TRV PRINC SHS150x150x5) - Crit. 2

- Verifica in termini tensionali [4.2.4] - CC 9 SND  $X_1=1.19$  - Classe 3  
 Sollecitazioni:  $N=-79.50$   $T_x=107.85$   $M_y=-186.97$   $T_y=-67.21$   $M_z=-79.02$   $M_x=1.31$   
 Tensioni:  $\sigma_N=-2.74$   $\sigma_{m,d}=-196.08$   $\tau=0.63$   $\sigma_{max}=-198.82$  (sfrut=0.06)  
 Tensioni:  $\sigma_N=-2.74$   $\sigma_{m,d}=54.37$   $\tau=8.99$   $\tau_{max}=8.99$  (sfrut=0.00)  
 Tensioni:  $\sigma_N=-2.74$   $\sigma_{m,d}=-196.08$   $\tau=0.63$   $\sigma_{TD,max}=198.82$  (sfrut=0.06)

- Verifica a taglio Dir. Z [4.2.16] - CC 29 SLU  $X_1=0.00$  - Classe 2  
 Sollecitazioni:  $T_x=710.07$   
 $V,Ed=710.07$   $Vc,Rd=28304.70$   $V,Ed/Vc,Rd=0.03$

- Verifica a presso o tenso-flessione retta YY (4.2.4.1.2.7) - CC 29 SLU  $X_1=1.19$  - Classe 2  
 Sollecitazioni:  $N=-536.25$   $T_x=674.98$   $M_y=-957.68$   
 $My,Ed=-957.68$   $My,V,c,Rd=5333.46$   
 $N,Ed=-536.25$   $Nc,Rd=-98047.60$   $YY$   $n=N,Ed/Nc,Rd=0.01$   $MNy,c,Rd=5333.46$   $My,Ed/MNy,c,Rd=0.18$

- Verifica di stabilità aste presso-inflesse (C4.2.4.1.3.3.2) - CC 29 SLU - Classe 2  
 Sollecitazioni:  $N,Ed=-536.25$   $My,Ed=-957.68$   $L=1.19$   
 $\alpha_{my}, \alpha_{mz}, \alpha_{LT}=0.95, 0.95, 0.95$   
 $\lambda_y=20.02$   $Ncr,y=1499580.00$   $\lambda'_y=0.26$  Curva a:  $\Phi_y=0.54$   $\chi_y=0.99$   
 $\lambda_z=20.02$   $Ncr,z=1499580.00$   $\lambda'_z=0.26$  Curva a:  $\Phi_z=0.54$   $\chi_z=0.99$   
 $Kyy, Kyz, Kzy, Kzz=0.95, 0.57, 0.00, 0.95$   
 Verifica YY:  $0.01+0.17=0.18$   
 Verifica ZZ:  $0.01=0.01$

Asta n. 102 (-12 -13) - Sez. 3 (TRV PRINC SHS150x150x5) - Crit. 2

- Verifica in termini tensionali [4.2.4] - CC 11 SND  $X_1=1.19$  - Classe 3  
 Sollecitazioni:  $N=-99.57$   $T_x=-2.08$   $M_y=-190.16$   $T_y=-4.57$   $M_z=-84.44$   $M_x=1.31$   
 Tensioni:  $\sigma_N=-3.43$   $\sigma_{m,d}=-202.43$   $\tau=0.63$   $\sigma_{max}=-205.86$  (sfrut=0.06)  
 Tensioni:  $\sigma_N=-3.43$   $\sigma_{m,d}=130.83$   $\tau=0.98$   $\tau_{max}=0.98$  (sfrut=0.00)  
 Tensioni:  $\sigma_N=-3.43$   $\sigma_{m,d}=-202.43$   $\tau=0.63$   $\sigma_{TD,max}=205.86$  (sfrut=0.06)

- Verifica a taglio Dir. Z [4.2.16] - CC 29 SLU  $X_1=0.00$  - Classe 2  
 Sollecitazioni:  $T_x=19.22$   
 $V,Ed=19.22$   $Vc,Rd=28304.70$   $V,Ed/Vc,Rd=0.00$

- Verifica a presso o tenso-flessione retta YY (4.2.4.1.2.7) - CC 29 SLU  $X_1=0.65$  - Classe 2  
 Sollecitazioni:  $N=-536.25$   $M_y=-963.97$   
 $My,Ed=-963.97$   $My,c,Rd=5333.46$   
 $N,Ed=-536.25$   $Nc,Rd=-98047.60$   $YY$   $n=N,Ed/Nc,Rd=0.01$   $MNy,c,Rd=5333.46$   $My,Ed/MNy,c,Rd=0.18$

- Verifica di stabilità aste presso-inflesse (C4.2.4.1.3.3.2) - CC 29 SLU - Classe 2  
 Sollecitazioni:  $N,Ed=-536.25$   $My,Ed=-959.71$   $L=1.19$   
 $\alpha_{my}, \alpha_{mz}, \alpha_{LT}=0.95, 0.95, 0.95$   
 $\lambda_y=20.02$   $Ncr,y=1499580.00$   $\lambda'_y=0.26$  Curva a:  $\Phi_y=0.54$   $\chi_y=0.99$   
 $\lambda_z=20.02$   $Ncr,z=1499580.00$   $\lambda'_z=0.26$  Curva a:  $\Phi_z=0.54$   $\chi_z=0.99$   
 $Kyy, Kyz, Kzy, Kzz=0.95, 0.57, 0.00, 0.95$   
 Verifica YY:  $0.01+0.17=0.18$   
 Verifica ZZ:  $0.01=0.01$

Asta n. 102 (-13 -14) - Sez. 3 (TRV PRINC SHS150x150x5) - Crit. 2

- Verifica in termini tensionali [4.2.4] - CC 11 SND  $X_1=0.00$  - Classe 3  
 Sollecitazioni:  $N=-80.78$   $T_x=-107.38$   $M_y=-190.16$   $T_y=58.07$   $M_z=-84.44$   $M_x=1.31$   
 Tensioni:  $\sigma_N=-2.79$   $\sigma_{m,d}=-202.43$   $\tau=0.63$   $\sigma_{max}=-205.21$  (sfrut=0.06)  
 Tensioni:  $\sigma_N=-2.79$   $\sigma_{m,d}=-58.10$   $\tau=8.95$   $\tau_{max}=8.95$  (sfrut=0.00)  
 Tensioni:  $\sigma_N=-2.79$   $\sigma_{m,d}=-202.43$   $\tau=0.63$   $\sigma_{TD,max}=205.22$  (sfrut=0.06)

- Verifica a taglio Dir. Z [4.2.16] - CC 29 SLU  $X_1=1.19$  - Classe 2  
 Sollecitazioni:  $T_x=-706.73$   
 $V,Ed=-706.73$   $Vc,Rd=28304.70$   $V,Ed/Vc,Rd=0.02$

- Verifica a presso o tenso-flessione retta YY (4.2.4.1.2.7) - CC 29 SLU  $X_1=0.00$  - Classe 2  
 Sollecitazioni:  $N=-536.25$   $T_x=-671.64$   $M_y=-959.71$   
 $My,Ed=-959.71$   $My,V,c,Rd=5333.46$   
 $N,Ed=-536.25$   $Nc,Rd=-98047.60$   $YY$   $n=N,Ed/Nc,Rd=0.01$   $MNy,c,Rd=5333.46$   $My,Ed/MNy,c,Rd=0.18$

- Verifica di stabilità aste presso-inflesse (C4.2.4.1.3.3.2) - CC 29 SLU - Classe 2  
 Sollecitazioni:  $N,Ed=-536.25$   $My,Ed=-959.71$   $L=1.19$   
 $\alpha_{my}, \alpha_{mz}, \alpha_{LT}=0.95, 0.95, 0.95$   
 $\lambda_y=20.02$   $Ncr,y=1499580.00$   $\lambda'_y=0.26$  Curva a:  $\Phi_y=0.54$   $\chi_y=0.99$   
 $\lambda_z=20.02$   $Ncr,z=1499580.00$   $\lambda'_z=0.26$  Curva a:  $\Phi_z=0.54$   $\chi_z=0.99$   
 $Kyy, Kyz, Kzy, Kzz=0.95, 0.57, 0.00, 0.95$   
 Verifica YY:  $0.01+0.17=0.18$   
 Verifica ZZ:  $0.01=0.01$

Asta n. 102 (-14 -15) - Sez. 3 (TRV PRINC SHS150x150x5) - Crit. 2

- Verifica in termini tensionali [4.2.4] - CC 9 SND  $X_1=1.19$  - Classe 3  
 Sollecitazioni:  $N=-135.88$   $T_x=-289.06$   $M_y=322.65$   $T_y=120.72$   $M_z=127.57$   $M_x=1.31$   
 Tensioni:  $\sigma_N=-4.69$   $\sigma_{m,d}=-331.88$   $\tau=0.63$   $\sigma_{max}=-336.57$  (sfrut=0.10)  
 Tensioni:  $\sigma_N=-4.69$   $\sigma_{m,d}=87.77$   $\tau=23.04$   $\tau_{max}=23.04$  (sfrut=0.01)  
 Tensioni:  $\sigma_N=-4.69$   $\sigma_{m,d}=-331.88$   $\tau=0.63$   $\sigma_{TD,max}=336.57$  (sfrut=0.10)

- Verifica a taglio Dir. Z [4.2.16] - CC 29 SLU Xl=1.19 - Classe 2  
 Sollecitazioni:  $T_x=-1397.59$   
 $V,Ed=-1397.59$   $Vc,Rd=28304.70$   $V,Ed/Vc,Rd=0.05$
- Verifica a presso o tenso-flessione retta YY (4.2.4.1.2.7) - CC 29 SLU Xl=1.19 - Classe 2  
 Sollecitazioni:  $N=-536.25$   $T_x=-1397.59$   $M_y=1494.03$   
 $My,Ed=1494.03$   $My,V,c,Rd=5333.46$   
 $N,Ed=-536.25$   $Nc,Rd=-98047.60$   $YY$   $n=N,Ed/Nc,Rd=0.01$   $MNy,c,Rd=5333.46$   $My,Ed/MNy,c,Rd=0.28$
- Verifica di stabilità aste presso-inflesse (C4.2.4.1.3.3.2) - CC 29 SLU - Classe 2  
 Sollecitazioni:  $N,Ed=-536.25$   $My,Ed=1494.03$   $L=1.19$   
 $\alpha_{my}, \alpha_{mz}, \alpha_{LT}=0.95, 0.95, 0.95$   
 $\lambda_y=20.02$   $Ncr,y=1499580.00$   $\lambda'_y=0.26$  Curva a:  $\Phi_y=0.54$   $\chi_y=0.99$   
 $\lambda_z=20.02$   $Ncr,z=1499580.00$   $\lambda'_z=0.26$  Curva a:  $\Phi_z=0.54$   $\chi_z=0.99$   
 $K_{yy}, K_{yz}, K_{zy}, K_{zz}=0.95, 0.57, 0.00, 0.95$   
 Verifica YY:  $0.01+0.27=0.27$   
 Verifica ZZ:  $0.01=0.01$
- Asta n. 102 (-15 -85) - Sez. 3 (TRV PRINC SHS150x150x5) - Crit. 2
- Verifica in termini tensionali [4.2.4] - CC 9 SND Xl=0.25 - Classe 3  
 Sollecitazioni:  $N=-147.14$   $T_x=-357.69$   $M_y=411.38$   $T_y=158.25$   $M_z=167.14$   $M_x=1.31$   
 Tensioni:  $\sigma_{N}=-5.07$   $\sigma_{m,d}=-426.46$   $\tau=0.63$   $\sigma_{max}=-431.54$  (sfrut=0.13)  
 Tensioni:  $\sigma_{N}=-5.07$   $\sigma_{m,d}=114.99$   $\tau=28.36$   $\tau_{max}=28.36$  (sfrut=0.01)  
 Tensioni:  $\sigma_{N}=-5.07$   $\sigma_{m,d}=-426.46$   $\tau=0.63$   $\sigma_{TD,max}=431.54$  (sfrut=0.13)
- Verifica a taglio Dir. Z [4.2.16] - CC 29 SLU Xl=0.25 - Classe 2  
 Sollecitazioni:  $T_x=-1746.24$   
 $V,Ed=-1746.24$   $Vc,Rd=28304.70$   $V,Ed/Vc,Rd=0.06$
- Verifica a presso o tenso-flessione retta YY (4.2.4.1.2.7) - CC 29 SLU Xl=0.25 - Classe 2  
 Sollecitazioni:  $N=-536.25$   $T_x=-1746.24$   $M_y=1929.76$   
 $My,Ed=1929.76$   $My,V,c,Rd=5333.46$   
 $N,Ed=-536.25$   $Nc,Rd=-98047.60$   $YY$   $n=N,Ed/Nc,Rd=0.01$   $MNy,c,Rd=5333.46$   $My,Ed/MNy,c,Rd=0.36$
- Verifica di stabilità aste presso-inflesse (C4.2.4.1.3.3.2) - CC 29 SLU - Classe 2  
 Sollecitazioni:  $N,Ed=-536.25$   $My,Ed=1929.76$   $L=0.25$   
 $\alpha_{my}, \alpha_{mz}, \alpha_{LT}=0.95, 0.95, 0.95$   
 $\lambda_y=4.22$   $Ncr,y=33738900.00$   $\lambda'_y=0.06$  Curva a:  $\Phi_y=0.00$   $\chi_y=1.00$   
 $\lambda_z=4.22$   $Ncr,z=33738900.00$   $\lambda'_z=0.06$  Curva a:  $\Phi_z=0.00$   $\chi_z=1.00$   
 $K_{yy}, K_{yz}, K_{zy}, K_{zz}=0.95, 0.57, 0.00, 0.95$   
 Verifica YY:  $0.01+0.34=0.35$   
 Verifica ZZ:  $0.01=0.01$
- Asta n. 103 (-85 203) - Sez. 3 (TRV PRINC SHS150x150x5) - Crit. 2
- Verifica in termini tensionali [4.2.4] - CC 11 SND Xl=0.00 - Classe 3  
 Sollecitazioni:  $N=-147.14$   $T_x=357.70$   $M_y=411.38$   $T_y=-158.26$   $M_z=167.14$   $M_x=-1.31$   
 Tensioni:  $\sigma_{N}=-5.07$   $\sigma_{m,d}=-426.46$   $\tau=0.63$   $\sigma_{max}=-431.54$  (sfrut=0.13)  
 Tensioni:  $\sigma_{N}=-5.07$   $\sigma_{m,d}=114.99$   $\tau=28.36$   $\tau_{max}=28.36$  (sfrut=0.01)  
 Tensioni:  $\sigma_{N}=-5.07$   $\sigma_{m,d}=-426.46$   $\tau=0.63$   $\sigma_{TD,max}=431.54$  (sfrut=0.13)
- Verifica a taglio Dir. Z [4.2.16] - CC 29 SLU Xl=0.00 - Classe 2  
 Sollecitazioni:  $T_x=1746.28$   
 $V,Ed=1746.28$   $Vc,Rd=28304.70$   $V,Ed/Vc,Rd=0.06$
- Verifica a presso o tenso-flessione retta YY (4.2.4.1.2.7) - CC 29 SLU Xl=0.00 - Classe 2  
 Sollecitazioni:  $N=-536.26$   $T_x=1746.28$   $M_y=1929.76$   
 $My,Ed=1929.76$   $My,V,c,Rd=5333.46$   
 $N,Ed=-536.26$   $Nc,Rd=-98047.60$   $YY$   $n=N,Ed/Nc,Rd=0.01$   $MNy,c,Rd=5333.46$   $My,Ed/MNy,c,Rd=0.36$
- Verifica di stabilità aste presso-inflesse (C4.2.4.1.3.3.2) - CC 29 SLU - Classe 2  
 Sollecitazioni:  $N,Ed=-536.26$   $My,Ed=1929.76$   $L=0.25$   
 $\alpha_{my}, \alpha_{mz}, \alpha_{LT}=0.95, 0.95, 0.95$   
 $\lambda_y=4.22$   $Ncr,y=33739400.00$   $\lambda'_y=0.06$  Curva a:  $\Phi_y=0.00$   $\chi_y=1.00$   
 $\lambda_z=4.22$   $Ncr,z=33739400.00$   $\lambda'_z=0.06$  Curva a:  $\Phi_z=0.00$   $\chi_z=1.00$   
 $K_{yy}, K_{yz}, K_{zy}, K_{zz}=0.95, 0.57, 0.00, 0.95$   
 Verifica YY:  $0.01+0.34=0.35$   
 Verifica ZZ:  $0.01=0.01$
- Asta n. 103 (203 -18) - Sez. 3 (TRV PRINC SHS150x150x5) - Crit. 2
- Verifica in termini tensionali [4.2.4] - CC 15 SND Xl=0.00 - Classe 3  
 Sollecitazioni:  $N=-135.88$   $T_x=289.07$   $M_y=322.67$   $T_y=120.72$   $M_z=-127.57$   $M_x=1.31$   
 Tensioni:  $\sigma_{N}=-4.69$   $\sigma_{m,d}=-331.90$   $\tau=0.63$   $\sigma_{max}=-336.59$  (sfrut=0.10)  
 Tensioni:  $\sigma_{N}=-4.69$   $\sigma_{m,d}=87.77$   $\tau=23.04$   $\tau_{max}=23.04$  (sfrut=0.01)  
 Tensioni:  $\sigma_{N}=-4.69$   $\sigma_{m,d}=-331.90$   $\tau=0.63$   $\sigma_{TD,max}=336.59$  (sfrut=0.10)
- Verifica a taglio Dir. Z [4.2.16] - CC 29 SLU Xl=0.00 - Classe 2  
 Sollecitazioni:  $T_x=1397.63$   
 $V,Ed=1397.63$   $Vc,Rd=28304.70$   $V,Ed/Vc,Rd=0.05$
- Verifica a presso o tenso-flessione retta YY (4.2.4.1.2.7) - CC 29 SLU Xl=0.00 - Classe 2  
 Sollecitazioni:  $N=-536.26$   $T_x=1397.63$   $M_y=1494.12$   
 $My,Ed=1494.12$   $My,V,c,Rd=5333.46$   
 $N,Ed=-536.26$   $Nc,Rd=-98047.60$   $YY$   $n=N,Ed/Nc,Rd=0.01$   $MNy,c,Rd=5333.46$   $My,Ed/MNy,c,Rd=0.28$
- Verifica di stabilità aste presso-inflesse (C4.2.4.1.3.3.2) - CC 29 SLU - Classe 2  
 Sollecitazioni:  $N,Ed=-536.26$   $My,Ed=1494.12$   $L=1.19$   
 $\alpha_{my}, \alpha_{mz}, \alpha_{LT}=0.95, 0.95, 0.95$   
 $\lambda_y=20.02$   $Ncr,y=1499580.00$   $\lambda'_y=0.26$  Curva a:  $\Phi_y=0.54$   $\chi_y=0.99$   
 $\lambda_z=20.02$   $Ncr,z=1499580.00$   $\lambda'_z=0.26$  Curva a:  $\Phi_z=0.54$   $\chi_z=0.99$   
 $K_{yy}, K_{yz}, K_{zy}, K_{zz}=0.95, 0.57, 0.00, 0.95$   
 Verifica YY:  $0.01+0.27=0.27$   
 Verifica ZZ:  $0.01=0.01$
- Asta n. 103 (-18 -31) - Sez. 3 (TRV PRINC SHS150x150x5) - Crit. 2
- Verifica in termini tensionali [4.2.4] - CC 9 SND Xl=1.19 - Classe 3

Sollecitazioni:  $N=-80.78$   $T_x=107.39$   $M_y=-190.16$   $T_y=-58.08$   $M_z=-84.44$   $M_x=-1.31$   
 Tensioni:  $\sigma_N=-2.79$   $\sigma_{m,d}=-202.42$   $\tau=0.63$   $\sigma_{max}=-205.21$  (sfrut=0.06)  
 Tensioni:  $\sigma_N=-2.79$   $\sigma_{m,d}=-58.10$   $\tau=8.95$   $\tau_{max}=8.95$  (sfrut=0.00)  
 Tensioni:  $\sigma_N=-2.79$   $\sigma_{m,d}=-202.42$   $\tau=0.63$   $\sigma_{TD,max}=205.21$  (sfrut=0.06)

- Verifica a taglio Dir. Z [4.2.16] - CC 29 SLU  $X_l=0.00$  - Classe 2  
 Sollecitazioni:  $T_x=706.77$   
 $V,Ed=706.77$   $Vc,Rd=28304.70$   $V,Ed/Vc,Rd=0.02$

- Verifica a presso o tenso-flessione retta YY (4.2.4.1.2.7) - CC 29 SLU  $X_l=1.19$  - Classe 2  
 Sollecitazioni:  $N=-536.26$   $T_x=671.68$   $M_y=-959.69$   
 $My,Ed=-959.69$   $My,V,c,Rd=5333.46$   
 $N,Ed=-536.26$   $Nc,Rd=-98047.60$   $YY$   $n=N,Ed/Nc,Rd=0.01$   $MNy,c,Rd=5333.46$   $My,Ed/MNy,c,Rd=0.18$

- Verifica di stabilità aste presso-inflesse (C4.2.4.1.3.3.2) - CC 29 SLU - Classe 2  
 Sollecitazioni:  $N,Ed=-536.26$   $My,Ed=-959.69$   $L=1.19$   
 $\alpha_{my}, \alpha_{mz}, \alpha_{LT}=0.95, 0.95, 0.95$   
 $\lambda_y=20.02$   $Ncr,y=1499580.00$   $\lambda'_y=0.26$  Curva a:  $\Phi_y=0.54$   $\chi_y=0.99$   
 $\lambda_z=20.02$   $Ncr,z=1499580.00$   $\lambda'_z=0.26$  Curva a:  $\Phi_z=0.54$   $\chi_z=0.99$   
 $K_{yy}, K_{yz}, K_{zy}, K_{zz}=0.95, 0.57, 0.00, 0.95$   
 Verifica YY:  $0.01+0.17=0.18$   
 Verifica ZZ:  $0.01=0.01$

Asta n. 103 (-31 -32) - Sez. 3 (TRV PRINC SHS150x150x5) - Crit. 2

- Verifica in termini tensionali [4.2.4] - CC 9 SND  $X_l=0.00$  - Classe 3  
 Sollecitazioni:  $N=-99.57$   $T_x=2.08$   $M_y=-190.15$   $T_y=4.57$   $M_z=-84.44$   $M_x=-1.31$   
 Tensioni:  $\sigma_N=-3.43$   $\sigma_{m,d}=-202.42$   $\tau=0.63$   $\sigma_{max}=-205.85$  (sfrut=0.06)  
 Tensioni:  $\sigma_N=-3.43$   $\sigma_{m,d}=130.83$   $\tau=0.98$   $\tau_{max}=0.98$  (sfrut=0.00)  
 Tensioni:  $\sigma_N=-3.43$   $\sigma_{m,d}=-202.42$   $\tau=0.63$   $\sigma_{TD,max}=205.86$  (sfrut=0.06)

- Verifica a taglio Dir. Z [4.2.16] - CC 29 SLU  $X_l=1.19$  - Classe 2  
 Sollecitazioni:  $T_x=-19.18$   
 $V,Ed=-19.18$   $Vc,Rd=28304.70$   $V,Ed/Vc,Rd=0.00$

- Verifica a presso o tenso-flessione retta YY (4.2.4.1.2.7) - CC 29 SLU  $X_l=0.54$  - Classe 2  
 Sollecitazioni:  $N=-536.26$   $T_x=963.95$   $M_y=-963.95$   
 $My,Ed=-963.95$   $My,c,Rd=5333.46$   
 $N,Ed=-536.26$   $Nc,Rd=-98047.60$   $YY$   $n=N,Ed/Nc,Rd=0.01$   $MNy,c,Rd=5333.46$   $My,Ed/MNy,c,Rd=0.18$

- Verifica di stabilità aste presso-inflesse (C4.2.4.1.3.3.2) - CC 29 SLU - Classe 2  
 Sollecitazioni:  $N,Ed=-536.26$   $My,Ed=-959.66$   $L=1.19$   
 $\alpha_{my}, \alpha_{mz}, \alpha_{LT}=0.95, 0.95, 0.95$   
 $\lambda_y=20.02$   $Ncr,y=1499580.00$   $\lambda'_y=0.26$  Curva a:  $\Phi_y=0.54$   $\chi_y=0.99$   
 $\lambda_z=20.02$   $Ncr,z=1499580.00$   $\lambda'_z=0.26$  Curva a:  $\Phi_z=0.54$   $\chi_z=0.99$   
 $K_{yy}, K_{yz}, K_{zy}, K_{zz}=0.95, 0.57, 0.00, 0.95$   
 Verifica YY:  $0.01+0.17=0.18$   
 Verifica ZZ:  $0.01=0.01$

Asta n. 103 (-32 -78) - Sez. 3 (TRV PRINC SHS150x150x5) - Crit. 2

- Verifica in termini tensionali [4.2.4] - CC 15 SND  $X_l=0.00$  - Classe 3  
 Sollecitazioni:  $N=-79.50$   $T_x=-107.84$   $M_y=-186.98$   $T_y=-67.21$   $M_z=79.02$   $M_x=1.31$   
 Tensioni:  $\sigma_N=-2.74$   $\sigma_{m,d}=-196.09$   $\tau=0.63$   $\sigma_{max}=-198.83$  (sfrut=0.06)  
 Tensioni:  $\sigma_N=-2.74$   $\sigma_{m,d}=54.37$   $\tau=8.99$   $\tau_{max}=8.99$  (sfrut=0.00)  
 Tensioni:  $\sigma_N=-2.74$   $\sigma_{m,d}=-196.09$   $\tau=0.63$   $\sigma_{TD,max}=198.83$  (sfrut=0.06)

- Verifica a taglio Dir. Z [4.2.16] - CC 29 SLU  $X_l=1.19$  - Classe 2  
 Sollecitazioni:  $T_x=-710.03$   
 $V,Ed=-710.03$   $Vc,Rd=28304.70$   $V,Ed/Vc,Rd=0.03$

- Verifica a presso o tenso-flessione retta YY (4.2.4.1.2.7) - CC 29 SLU  $X_l=0.00$  - Classe 2  
 Sollecitazioni:  $N=-536.26$   $T_x=674.94$   $M_y=-957.73$   
 $My,Ed=-957.73$   $My,V,c,Rd=5333.46$   
 $N,Ed=-536.26$   $Nc,Rd=-98047.60$   $YY$   $n=N,Ed/Nc,Rd=0.01$   $MNy,c,Rd=5333.46$   $My,Ed/MNy,c,Rd=0.18$

- Verifica di stabilità aste presso-inflesse (C4.2.4.1.3.3.2) - CC 29 SLU - Classe 2  
 Sollecitazioni:  $N,Ed=-536.26$   $My,Ed=-957.73$   $L=1.19$   
 $\alpha_{my}, \alpha_{mz}, \alpha_{LT}=0.95, 0.95, 0.95$   
 $\lambda_y=20.02$   $Ncr,y=1499580.00$   $\lambda'_y=0.26$  Curva a:  $\Phi_y=0.54$   $\chi_y=0.99$   
 $\lambda_z=20.02$   $Ncr,z=1499580.00$   $\lambda'_z=0.26$  Curva a:  $\Phi_z=0.54$   $\chi_z=0.99$   
 $K_{yy}, K_{yz}, K_{zy}, K_{zz}=0.95, 0.57, 0.00, 0.95$   
 Verifica YY:  $0.01+0.17=0.18$   
 Verifica ZZ:  $0.01=0.01$

Asta n. 103 (-78 -160) - Sez. 3 (TRV PRINC SHS150x150x5) - Crit. 2

- Verifica in termini tensionali [4.2.4] - CC 13 SND  $X_l=1.19$  - Classe 3  
 Sollecitazioni:  $N=-137.16$   $T_x=-289.52$   $M_y=321.12$   $T_y=-129.85$   $M_z=-154.66$   $M_x=1.31$   
 Tensioni:  $\sigma_N=-4.73$   $\sigma_{m,d}=-350.72$   $\tau=0.63$   $\sigma_{max}=-355.45$  (sfrut=0.11)  
 Tensioni:  $\sigma_N=-4.73$   $\sigma_{m,d}=-106.41$   $\tau=23.07$   $\tau_{max}=23.07$  (sfrut=0.01)  
 Tensioni:  $\sigma_N=-4.73$   $\sigma_{m,d}=-350.72$   $\tau=0.63$   $\sigma_{TD,max}=355.46$  (sfrut=0.11)

- Verifica a taglio Dir. Z [4.2.16] - CC 29 SLU  $X_l=1.19$  - Classe 2  
 Sollecitazioni:  $T_x=-1400.89$   
 $V,Ed=-1400.89$   $Vc,Rd=28304.70$   $V,Ed/Vc,Rd=0.05$

- Verifica a presso o tenso-flessione retta YY (4.2.4.1.2.7) - CC 29 SLU  $X_l=1.19$  - Classe 2  
 Sollecitazioni:  $N=-536.26$   $T_x=-1400.89$   $M_y=1503.84$   
 $My,Ed=1503.84$   $My,V,c,Rd=5333.46$   
 $N,Ed=-536.26$   $Nc,Rd=-98047.60$   $YY$   $n=N,Ed/Nc,Rd=0.01$   $MNy,c,Rd=5333.46$   $My,Ed/MNy,c,Rd=0.28$

- Verifica di stabilità aste presso-inflesse (C4.2.4.1.3.3.2) - CC 29 SLU - Classe 2  
 Sollecitazioni:  $N,Ed=-536.26$   $My,Ed=1503.84$   $L=1.19$   
 $\alpha_{my}, \alpha_{mz}, \alpha_{LT}=0.95, 0.95, 0.95$   
 $\lambda_y=20.02$   $Ncr,y=1499580.00$   $\lambda'_y=0.26$  Curva a:  $\Phi_y=0.54$   $\chi_y=0.99$   
 $\lambda_z=20.02$   $Ncr,z=1499580.00$   $\lambda'_z=0.26$  Curva a:  $\Phi_z=0.54$   $\chi_z=0.99$   
 $K_{yy}, K_{yz}, K_{zy}, K_{zz}=0.95, 0.57, 0.00, 0.95$   
 Verifica YY:  $0.01+0.27=0.27$   
 Verifica ZZ:  $0.01=0.01$

Asta n. 103 (-160 -92) - Sez. 3 (TRV PRINC SHS150x150x5) - Crit. 2

-----  
 - Verifica in termini tensionali [4.2.4] - CC 9 SND Xl=0.32 - Classe 3  
 Sollecitazioni: N=-153.45 T<sub>z</sub>=-402.13 M<sub>y</sub>=448.96 T<sub>y</sub>=184.18 M<sub>z</sub>=213.74 M<sub>x</sub>=-1.31  
 Tensioni: σ<sub>N</sub>=-5.29 σ<sub>m,d</sub>=-488.51 τ=0.63 σ<sub>max</sub>=-493.81 (sfrut=0.15)  
 Tensioni: σ<sub>N</sub>=-5.29 σ<sub>m,d</sub>=-147.06 τ=31.81 τ<sub>max</sub>=31.81 (sfrut=0.02)  
 Tensioni: σ<sub>N</sub>=-5.29 σ<sub>m,d</sub>=-488.51 τ=0.63 σ<sub>TD,max</sub>=493.81 (sfrut=0.15)

- Verifica a taglio Dir. Z [4.2.16] - CC 29 SLU Xl=0.32 - Classe 2  
 Sollecitazioni: T<sub>z</sub>=-2066.14  
 V,Ed=-2066.14 Vc,Rd=28304.70 V,Ed/Vc,Rd=0.07

- Verifica a presso o tenso-flessione retta YY (4.2.4.1.2.7) - CC 29 SLU Xl=0.32 - Classe 2  
 Sollecitazioni: N=-536.26 T<sub>z</sub>=-2066.14 M<sub>y</sub>=2165.15  
 My,Ed=2165.15 My,V,c,Rd=5333.46  
 N,Ed=-536.26 Nc,Rd=-98047.60 YY n=N,Ed/Nc,Rd=0.01 MNy,c,Rd=5333.46 My,Ed/MNy,c,Rd=0.41

- Verifica di stabilità aste presso-inflesse (C4.2.4.1.3.3.2) - CC 29 SLU - Classe 2  
 Sollecitazioni: N,Ed=-536.26 My,Ed=2165.15 L=0.32  
 α<sub>my</sub>, α<sub>mz</sub>, α<sub>LT</sub>=0.95, 0.95, 0.95  
 λ<sub>y</sub>=5.42 Ncr,y=20486100.00 λ'<sub>y</sub>=0.07 Curva a: Φ<sub>y</sub>=0.00 χ<sub>y</sub>=1.00  
 λ<sub>z</sub>=5.42 Ncr,z=20486100.00 λ'<sub>z</sub>=0.07 Curva a: Φ<sub>z</sub>=0.00 χ<sub>z</sub>=1.00  
 K<sub>yy</sub>, K<sub>yz</sub>, K<sub>zy</sub>, K<sub>zz</sub>=0.95, 0.57, 0.00, 0.95  
 Verifica YY: 0.01+0.39=0.39  
 Verifica ZZ: 0.01=0.01

Asta n. 104 (-92 -83) - Sez. 3 (TRV PRINC SHS150x150x5) - Crit. 2

-----  
 - Verifica in termini tensionali [4.2.4] - CC 11 SND Xl=0.00 - Classe 3  
 Sollecitazioni: N=-163.44 T<sub>z</sub>=377.49 M<sub>y</sub>=480.27 T<sub>y</sub>=-176.32 M<sub>z</sub>=213.89 M<sub>x</sub>=3.91  
 Tensioni: σ<sub>N</sub>=-5.64 σ<sub>m,d</sub>=-511.71 τ=1.86 σ<sub>max</sub>=-517.34 (sfrut=0.15)  
 Tensioni: σ<sub>N</sub>=-5.64 σ<sub>m,d</sub>=-147.16 τ=31.13 τ<sub>max</sub>=31.13 (sfrut=0.02)  
 Tensioni: σ<sub>N</sub>=-5.64 σ<sub>m,d</sub>=-511.71 τ=1.86 σ<sub>TD,max</sub>=517.35 (sfrut=0.15)

- Verifica a taglio Dir. Z [4.2.16] - CC 29 SLU Xl=0.00 - Classe 2  
 Sollecitazioni: T<sub>z</sub>=1871.80  
 V,Ed=1871.80 Vc,Rd=28304.70 V,Ed/Vc,Rd=0.07

- Verifica a presso o tenso-flessione retta YY (4.2.4.1.2.7) - CC 29 SLU Xl=0.00 - Classe 2  
 Sollecitazioni: N=-650.29 T<sub>z</sub>=1871.80 M<sub>y</sub>=2287.16  
 My,Ed=2287.16 My,V,c,Rd=5333.46  
 N,Ed=-650.29 Nc,Rd=-98047.60 YY n=N,Ed/Nc,Rd=0.01 MNy,c,Rd=5333.46 My,Ed/MNy,c,Rd=0.43

- Verifica di stabilità aste presso-inflesse (C4.2.4.1.3.3.2) - CC 29 SLU - Classe 2  
 Sollecitazioni: N,Ed=-650.29 My,Ed=2287.16 L=0.86  
 α<sub>my</sub>, α<sub>mz</sub>, α<sub>LT</sub>=0.95, 0.95, 0.95  
 λ<sub>y</sub>=14.60 Ncr,y=2818290.00 λ'<sub>y</sub>=0.19 Curva a: Φ<sub>y</sub>=0.00 χ<sub>y</sub>=1.00  
 λ<sub>z</sub>=14.60 Ncr,z=2818290.00 λ'<sub>z</sub>=0.19 Curva a: Φ<sub>z</sub>=0.00 χ<sub>z</sub>=1.00  
 K<sub>yy</sub>, K<sub>yz</sub>, K<sub>zy</sub>, K<sub>zz</sub>=0.95, 0.57, 0.00, 0.95  
 Verifica YY: 0.01+0.41=0.41  
 Verifica ZZ: 0.01=0.01

Asta n. 104 (-83 -33) - Sez. 3 (TRV PRINC SHS150x150x5) - Crit. 2

-----  
 - Verifica in termini tensionali [4.2.4] - CC 7 SND Xl=0.00 - Classe 3  
 Sollecitazioni: N=-205.40 T<sub>z</sub>=288.14 M<sub>y</sub>=234.43 T<sub>y</sub>=35.03 M<sub>z</sub>=-18.41 M<sub>x</sub>=-1.17  
 Tensioni: σ<sub>N</sub>=-7.08 σ<sub>m,d</sub>=-186.38 τ=0.56 σ<sub>max</sub>=-193.46 (sfrut=0.06)  
 Tensioni: σ<sub>N</sub>=-7.08 σ<sub>m,d</sub>=-12.67 τ=22.90 τ<sub>max</sub>=22.90 (sfrut=0.01)  
 Tensioni: σ<sub>N</sub>=-7.08 σ<sub>m,d</sub>=-186.38 τ=0.56 σ<sub>TD,max</sub>=193.47 (sfrut=0.06)

- Verifica a taglio Dir. Z [4.2.16] - CC 29 SLU Xl=0.00 - Classe 2  
 Sollecitazioni: T<sub>z</sub>=1190.44  
 V,Ed=1190.44 Vc,Rd=28304.70 V,Ed/Vc,Rd=0.04

- Verifica a presso o tenso-flessione retta YY (4.2.4.1.2.7) - CC 29 SLU Xl=1.19 - Classe 2  
 Sollecitazioni: N=-650.29 T<sub>z</sub>=1155.34 M<sub>y</sub>=-711.72  
 My,Ed=-711.72 My,V,c,Rd=5333.46  
 N,Ed=-650.29 Nc,Rd=-98047.60 YY n=N,Ed/Nc,Rd=0.01 MNy,c,Rd=5333.46 My,Ed/MNy,c,Rd=0.13

- Verifica di stabilità aste presso-inflesse (C4.2.4.1.3.3.2) - CC 29 SLU - Classe 2  
 Sollecitazioni: N,Ed=-650.29 My,Ed=-711.72 L=1.19  
 α<sub>my</sub>, α<sub>mz</sub>, α<sub>LT</sub>=0.95, 0.95, 0.95  
 λ<sub>y</sub>=20.02 Ncr,y=1499580.00 λ'<sub>y</sub>=0.26 Curva a: Φ<sub>y</sub>=0.54 χ<sub>y</sub>=0.99  
 λ<sub>z</sub>=20.02 Ncr,z=1499580.00 λ'<sub>z</sub>=0.26 Curva a: Φ<sub>z</sub>=0.54 χ<sub>z</sub>=0.99  
 K<sub>yy</sub>, K<sub>yz</sub>, K<sub>zy</sub>, K<sub>zz</sub>=0.95, 0.57, 0.00, 0.95  
 Verifica YY: 0.01+0.13=0.13  
 Verifica ZZ: 0.01=0.01

Asta n. 104 (-33 -34) - Sez. 3 (TRV PRINC SHS150x150x5) - Crit. 2

-----  
 - Verifica in termini tensionali [4.2.4] - CC 11 SND Xl=1.19 - Classe 3  
 Sollecitazioni: N=-126.78 T<sub>z</sub>=93.19 M<sub>y</sub>=-247.65 T<sub>y</sub>=-54.12 M<sub>z</sub>=-141.25 M<sub>x</sub>=3.91  
 Tensioni: σ<sub>N</sub>=-4.37 σ<sub>m,d</sub>=-286.68 τ=1.86 σ<sub>max</sub>=-291.05 (sfrut=0.09)  
 Tensioni: σ<sub>N</sub>=-4.37 σ<sub>m,d</sub>=97.18 τ=9.09 τ<sub>max</sub>=9.09 (sfrut=0.00)  
 Tensioni: σ<sub>N</sub>=-4.37 σ<sub>m,d</sub>=-286.68 τ=1.86 σ<sub>TD,max</sub>=291.07 (sfrut=0.09)

- Verifica a taglio Dir. Z [4.2.16] - CC 29 SLU Xl=0.00 - Classe 2  
 Sollecitazioni: T<sub>z</sub>=499.58  
 V,Ed=499.58 Vc,Rd=28304.70 V,Ed/Vc,Rd=0.02

- Verifica a presso o tenso-flessione retta YY (4.2.4.1.2.7) - CC 29 SLU Xl=1.19 - Classe 2  
 Sollecitazioni: N=-650.29 T<sub>z</sub>=464.49 M<sub>y</sub>=-1283.30  
 My,Ed=-1283.30 My,V,c,Rd=5333.46  
 N,Ed=-650.29 Nc,Rd=-98047.60 YY n=N,Ed/Nc,Rd=0.01 MNy,c,Rd=5333.46 My,Ed/MNy,c,Rd=0.24

- Verifica di stabilità aste presso-inflesse (C4.2.4.1.3.3.2) - CC 29 SLU - Classe 2  
 Sollecitazioni: N,Ed=-650.29 My,Ed=-1283.30 L=1.19  
 α<sub>my</sub>, α<sub>mz</sub>, α<sub>LT</sub>=0.95, 0.95, 0.95  
 λ<sub>y</sub>=20.02 Ncr,y=1499580.00 λ'<sub>y</sub>=0.26 Curva a: Φ<sub>y</sub>=0.54 χ<sub>y</sub>=0.99

$\lambda_z=20.02$  Ncr, z=1499580.00  $\lambda'_z=0.26$  Curva a:  $\Phi_z=0.54$   $\chi_z=0.99$   
 Kyy, Kyz, Kzy, Kzz=0.95, 0.57, 0.00, 0.95  
 Verifica YY: 0.01+0.23=0.24  
 Verifica ZZ: 0.01=0.01

Asta n. 104 (-34 -35) - Sez. 3 (TRV PRINC SHS150x150x5) - Crit. 2

-----  
 - Verifica in termini tensionali [4.2.4] - CC 11 SND Xl=0.00 - Classe 3  
 Sollecitazioni: N=-107.99 T<sub>z</sub>=-12.12 M<sub>y</sub>=-247.64 T<sub>y</sub>=8.53 M<sub>z</sub>=-141.25 M<sub>x</sub>=3.91  
 Tensioni:  $\sigma_{N}=-3.72$   $\sigma_{M,d}=-286.68$   $\tau=1.86$   $\sigma_{max}=-290.40$  (sfrut=0.09)  
 Tensioni:  $\sigma_{N}=-3.72$   $\sigma_{M,d}=-97.18$   $\tau=2.80$   $\tau_{max}=2.80$  (sfrut=0.00)  
 Tensioni:  $\sigma_{N}=-3.72$   $\sigma_{M,d}=-286.68$   $\tau=1.86$   $\sigma_{TD,max}=290.42$  (sfrut=0.09)

- Verifica a taglio Dir. Z [4.2.16] - CC 29 SLU Xl=1.19 - Classe 2  
 Sollecitazioni: T<sub>z</sub>=-226.37  
 V,Ed=-226.37 Vc,Rd=28304.70 V,Ed/Vc,Rd=0.01

- Verifica a presso o tenso-flessione retta YY (4.2.4.1.2.7) - CC 29 SLU Xl=0.00 - Classe 2  
 Sollecitazioni: N=-650.29 T<sub>z</sub>=-191.27 M<sub>y</sub>=-1283.28  
 My,Ed=-1283.28 My,V,c,Rd=5333.46  
 N,Ed=-650.29 Nc,Rd=-98047.60 YY n=N,Ed/Nc,Rd=0.01 MNy,c,Rd=5333.46 My,Ed/MNy,c,Rd=0.24

- Verifica di stabilità aste presso-inflesse (C4.2.4.1.3.3.2) - CC 29 SLU - Classe 2  
 Sollecitazioni: N,Ed=-650.29 My,Ed=-1283.28 L=1.19  
 amy, amz,  $\alpha_{LT}=0.95, 0.95, 0.95$   
 $\lambda_y=20.02$  Ncr, y=1499580.00  $\lambda'_y=0.26$  Curva a:  $\Phi_y=0.54$   $\chi_y=0.99$   
 $\lambda_z=20.02$  Ncr, z=1499580.00  $\lambda'_z=0.26$  Curva a:  $\Phi_z=0.54$   $\chi_z=0.99$   
 Kyy, Kyz, Kzy, Kzz=0.95, 0.57, 0.00, 0.95  
 Verifica YY: 0.01+0.23=0.24  
 Verifica ZZ: 0.01=0.01

Asta n. 104 (-35 -36) - Sez. 3 (TRV PRINC SHS150x150x5) - Crit. 2

-----  
 - Verifica in termini tensionali [4.2.4] - CC 11 SND Xl=0.00 - Classe 3  
 Sollecitazioni: N=-89.20 T<sub>z</sub>=-144.42 M<sub>y</sub>=-217.26 T<sub>y</sub>=71.17 M<sub>z</sub>=-131.14 M<sub>x</sub>=3.91  
 Tensioni:  $\sigma_{N}=-3.08$   $\sigma_{M,d}=-256.83$   $\tau=1.86$   $\sigma_{max}=-259.90$  (sfrut=0.08)  
 Tensioni:  $\sigma_{N}=-3.08$   $\sigma_{M,d}=-90.23$   $\tau=13.06$   $\tau_{max}=13.06$  (sfrut=0.01)  
 Tensioni:  $\sigma_{N}=-3.08$   $\sigma_{M,d}=-256.83$   $\tau=1.86$   $\sigma_{TD,max}=259.93$  (sfrut=0.08)

- Verifica a taglio Dir. Z [4.2.16] - CC 29 SLU Xl=1.19 - Classe 2  
 Sollecitazioni: T<sub>z</sub>=-917.23  
 V,Ed=-917.23 Vc,Rd=28304.70 V,Ed/Vc,Rd=0.03

- Verifica a presso o tenso-flessione retta YY (4.2.4.1.2.7) - CC 29 SLU Xl=0.00 - Classe 2  
 Sollecitazioni: N=-650.29 T<sub>z</sub>=-882.13 M<sub>y</sub>=-1035.64  
 My,Ed=-1035.64 My,V,c,Rd=5333.46  
 N,Ed=-650.29 Nc,Rd=-98047.60 YY n=N,Ed/Nc,Rd=0.01 MNy,c,Rd=5333.46 My,Ed/MNy,c,Rd=0.19

- Verifica di stabilità aste presso-inflesse (C4.2.4.1.3.3.2) - CC 29 SLU - Classe 2  
 Sollecitazioni: N,Ed=-650.29 My,Ed=-1035.64 L=1.19  
 amy, amz,  $\alpha_{LT}=0.95, 0.95, 0.95$   
 $\lambda_y=20.02$  Ncr, y=1499570.00  $\lambda'_y=0.26$  Curva a:  $\Phi_y=0.54$   $\chi_y=0.99$   
 $\lambda_z=20.02$  Ncr, z=1499570.00  $\lambda'_z=0.26$  Curva a:  $\Phi_z=0.54$   $\chi_z=0.99$   
 Kyy, Kyz, Kzy, Kzz=0.95, 0.57, 0.00, 0.95  
 Verifica YY: 0.01+0.18=0.19  
 Verifica ZZ: 0.01=0.01

Asta n. 104 (-36 -88) - Sez. 3 (TRV PRINC SHS150x150x5) - Crit. 2

-----  
 - Verifica in termini tensionali [4.2.4] - CC 1 SND Xl=0.89 - Classe 3  
 Sollecitazioni: N=-282.23 T<sub>z</sub>=-363.24 M<sub>y</sub>=464.87 T<sub>y</sub>=39.29 M<sub>z</sub>=21.01 M<sub>x</sub>=1.17  
 Tensioni:  $\sigma_{N}=-9.73$   $\sigma_{M,d}=-358.17$   $\tau=0.56$   $\sigma_{max}=-367.90$  (sfrut=0.11)  
 Tensioni:  $\sigma_{N}=-9.73$   $\sigma_{M,d}=14.46$   $\tau=28.72$   $\tau_{max}=28.72$  (sfrut=0.01)  
 Tensioni:  $\sigma_{N}=-9.73$   $\sigma_{M,d}=-358.17$   $\tau=0.56$   $\sigma_{TD,max}=367.90$  (sfrut=0.11)

- Verifica a taglio Dir. Z [4.2.16] - CC 29 SLU Xl=0.89 - Classe 2  
 Sollecitazioni: T<sub>z</sub>=-1599.38  
 V,Ed=-1599.38 Vc,Rd=28304.70 V,Ed/Vc,Rd=0.06

- Verifica a presso o tenso-flessione retta YY (4.2.4.1.2.7) - CC 29 SLU Xl=0.89 - Classe 2  
 Sollecitazioni: N=-650.29 T<sub>z</sub>=-1599.38 M<sub>y</sub>=1445.55  
 My,Ed=1445.55 My,V,c,Rd=5333.46  
 N,Ed=-650.29 Nc,Rd=-98047.60 YY n=N,Ed/Nc,Rd=0.01 MNy,c,Rd=5333.46 My,Ed/MNy,c,Rd=0.27

- Verifica di stabilità aste presso-inflesse (C4.2.4.1.3.3.2) - CC 29 SLU - Classe 2  
 Sollecitazioni: N,Ed=-650.29 My,Ed=1445.55 L=0.89  
 amy, amz,  $\alpha_{LT}=0.95, 0.95, 0.95$   
 $\lambda_y=15.05$  Ncr, y=2652220.00  $\lambda'_y=0.20$  Curva a:  $\Phi_y=0.00$   $\chi_y=1.00$   
 $\lambda_z=15.05$  Ncr, z=2652220.00  $\lambda'_z=0.20$  Curva a:  $\Phi_z=0.00$   $\chi_z=1.00$   
 Kyy, Kyz, Kzy, Kzz=0.95, 0.57, 0.00, 0.95  
 Verifica YY: 0.01+0.26=0.26  
 Verifica ZZ: 0.01=0.01

Asta n. 104 (-88 -153) - Sez. 3 (TRV PRINC SHS150x150x5) - Crit. 2

-----  
 - Verifica in termini tensionali [4.2.4] - CC 9 SND Xl=0.00 - Classe 3  
 Sollecitazioni: N=27.08 T<sub>z</sub>=201.94 M<sub>y</sub>=149.05 T<sub>y</sub>=-90.26 M<sub>z</sub>=69.46  
 Tensioni:  $\sigma_{N}=0.93$   $\sigma_{M,d}=161.08$   $\tau=0.00$   $\sigma_{max}=162.01$  (sfrut=0.05)  
 Tensioni:  $\sigma_{N}=0.93$   $\sigma_{M,d}=-47.79$   $\tau=15.66$   $\tau_{max}=15.66$  (sfrut=0.01)  
 Tensioni:  $\sigma_{N}=0.93$   $\sigma_{M,d}=161.08$   $\tau=0.00$   $\sigma_{TD,max}=162.01$  (sfrut=0.05)

- Verifica a taglio Dir. Z [4.2.16] - CC 29 SLU Xl=0.00 - Classe 2  
 Sollecitazioni: T<sub>z</sub>=1040.81  
 V,Ed=1040.81 Vc,Rd=28304.70 V,Ed/Vc,Rd=0.04

- Verifica a flessione e taglio YY[4.2.32] - CC 29 SLU Xl=0.00 - Classe 2  
 Sollecitazioni: T<sub>z</sub>=1040.81 M<sub>y</sub>=730.32  
 My,Ed=730.32 My,V,c,Rd=5333.46 My,Ed/My,V,c,Rd=0.14

- Verifica di stabilità aste presso-inflesse (C4.2.4.1.3.3.2) - CC 15 SND - Classe 3

Sollecitazioni: N,Ed=-27.08 My,Ed=149.05 Mz,Ed=-69.46 L=0.29  
 $\alpha_{my}, \alpha_{mz}, \alpha_{LT}=0.95, 0.95, 0.95$   
 $\lambda_y=4.97$  Ncr,y=24369300.00  $\lambda'_y=0.06$  Curva a:  $\Phi_y=0.00$   $\chi_y=1.00$   
 $\lambda_z=4.97$  Ncr,z=24369300.00  $\lambda'_z=0.06$  Curva a:  $\Phi_z=0.00$   $\chi_z=1.00$   
 Kyy, Kyz, Kzy, Kzz=0.95, 0.95, 0.76, 0.95  
 Verifica YY: 0.00+0.03+0.01=0.05  
 Verifica ZZ: 0.00+0.02+0.01=0.04

Asta n. 104 (-153 -41) - Sez. 3 (TRV PRINC SHS150x150x5) - Crit. 2

-----  
 - Verifica in termini tensionali [4.2.4] - CC 9 SND Xl=0.00 - Classe 3  
 Sollecitazioni: N=10.86 T<sub>z</sub>=89.94 M<sub>y</sub>=90.65 T<sub>y</sub>=-36.19 M<sub>z</sub>=42.92  
 Tensioni:  $\sigma_N=0.37$   $\sigma_{m,d}=98.46$   $\tau=0.00$   $\sigma_{max}=98.83$  (sfrut=0.03)  
 Tensioni:  $\sigma_N=0.37$   $\sigma_{m,d}=-29.53$   $\tau=6.97$   $\tau_{max}=6.97$  (sfrut=0.00)  
 Tensioni:  $\sigma_N=0.37$   $\sigma_{m,d}=98.46$   $\tau=0.00$   $\sigma_{TD,max}=98.83$  (sfrut=0.03)

- Verifica a taglio Dir. Z [4.2.16] - CC 29 SLU Xl=1.19 - Classe 1  
 Sollecitazioni: T<sub>z</sub>=341.25  
 V,Ed=341.25 Vc,Rd=28304.70 V,Ed/Vc,Rd=0.01

- Verifica a flessione e taglio YY[4.2.32] - CC 29 SLU Xl=0.00 - Classe 2  
 Sollecitazioni: T<sub>z</sub>=376.35 M<sub>y</sub>=425.50  
 My,Ed=425.50 My,V,c,Rd=5333.46 My,Ed/My,V,c,Rd=0.08

- Verifica di stabilità aste presso-inflesse (C4.2.4.1.3.3.2) - CC 15 SND - Classe 3  
 Sollecitazioni: N,Ed=-10.86 My,Ed=90.65 Mz,Ed=-42.92 L=1.19  
 $\alpha_{my}, \alpha_{mz}, \alpha_{LT}=0.95, 0.95, 0.95$   
 $\lambda_y=20.02$  Ncr,y=1499580.00  $\lambda'_y=0.26$  Curva a:  $\Phi_y=0.54$   $\chi_y=0.99$   
 $\lambda_z=20.02$  Ncr,z=1499580.00  $\lambda'_z=0.26$  Curva a:  $\Phi_z=0.54$   $\chi_z=0.99$   
 Kyy, Kyz, Kzy, Kzz=0.95, 0.95, 0.76, 0.95  
 Verifica YY: 0.00+0.02+0.01=0.03  
 Verifica ZZ: 0.00+0.02+0.01=0.02

Asta n. 302 (-29 -30) - Sez. 1 (TRV SEC RHS80x40x5) - Crit. 3

-----  
 - Verifica in termini tensionali [4.2.4] - CC 1 SND Xl=0.00 - Classe 3  
 Sollecitazioni: N=-2.23 T<sub>z</sub>=31.47 M<sub>y</sub>=18.74 T<sub>y</sub>=-7.45 M<sub>z</sub>=8.87  
 Tensioni:  $\sigma_N=-0.20$   $\sigma_{m,d}=-154.20$   $\tau=0.00$   $\sigma_{max}=-154.41$  (sfrut=0.05)  
 Tensioni:  $\sigma_N=-0.20$   $\sigma_{m,d}=-49.45$   $\tau=5.06$   $\tau_{max}=5.06$  (sfrut=0.00)  
 Tensioni:  $\sigma_N=-0.20$   $\sigma_{m,d}=-154.20$   $\tau=0.00$   $\sigma_{TD,max}=154.41$  (sfrut=0.05)

- Verifica a taglio Dir. Z [4.2.16] - CC 29 SLU Xl=0.00 - Classe 1  
 Sollecitazioni: T<sub>z</sub>=170.62  
 V,Ed=170.62 Vc,Rd=14315.00 V,Ed/Vc,Rd=0.01

- Verifica a flessione e taglio YY[4.2.32] - CC 29 SLU Xl=0.00 - Classe 1  
 Sollecitazioni: T<sub>z</sub>=170.62 M<sub>y</sub>=101.61  
 My,Ed=101.61 My,V,c,Rd=921.31 My,Ed/My,V,c,Rd=0.11

- Verifica di stabilità aste presso-inflesse (C4.2.4.1.3.3.2) - CC 29 SLU - Classe 1  
 Sollecitazioni: N,Ed=0.00 My,Ed=101.61 L=1.19  
 $\alpha_{my}, \alpha_{mz}, \alpha_{LT}=0.95, 0.95, 0.95$   
 $\lambda_y=42.87$  Ncr,y=124076.00  $\lambda'_y=0.56$  Curva a:  $\Phi_y=0.70$   $\chi_y=0.90$   
 $\lambda_z=76.14$  Ncr,z=39329.40  $\lambda'_z=1.00$  Curva a:  $\Phi_z=1.08$   $\chi_z=0.67$   
 Kyy, Kyz, Kzy, Kzz=0.95, 0.57, 0.00, 0.95  
 Verifica YY: 0.00+0.10=0.10  
 Verifica ZZ: 0.00=0.00

Asta n. 302 (-28 -29) - Sez. 1 (TRV SEC RHS80x40x5) - Crit. 3

-----  
 - Verifica in termini tensionali [4.2.4] - CC 1 SND Xl=1.19 - Classe 3  
 Sollecitazioni: N=2.23 T<sub>z</sub>=-31.47 M<sub>y</sub>=18.74 T<sub>y</sub>=7.45 M<sub>z</sub>=8.87  
 Tensioni:  $\sigma_N=0.20$   $\sigma_{m,d}=154.20$   $\tau=0.00$   $\sigma_{max}=154.41$  (sfrut=0.05)  
 Tensioni:  $\sigma_N=0.20$   $\sigma_{m,d}=-49.45$   $\tau=5.06$   $\tau_{max}=5.06$  (sfrut=0.00)  
 Tensioni:  $\sigma_N=0.20$   $\sigma_{m,d}=154.20$   $\tau=0.00$   $\sigma_{TD,max}=154.41$  (sfrut=0.05)

- Verifica a taglio Dir. Z [4.2.16] - CC 29 SLU Xl=1.19 - Classe 1  
 Sollecitazioni: T<sub>z</sub>=-170.62  
 V,Ed=-170.62 Vc,Rd=14315.00 V,Ed/Vc,Rd=0.01

- Verifica a flessione e taglio YY[4.2.32] - CC 29 SLU Xl=1.19 - Classe 1  
 Sollecitazioni: T<sub>z</sub>=-170.62 M<sub>y</sub>=101.61  
 My,Ed=101.61 My,V,c,Rd=921.31 My,Ed/My,V,c,Rd=0.11

- Verifica di stabilità aste presso-inflesse (C4.2.4.1.3.3.2) - CC 3 SND - Classe 3  
 Sollecitazioni: N,Ed=-2.23 My,Ed=18.74 Mz,Ed=8.87 L=1.19  
 $\alpha_{my}, \alpha_{mz}, \alpha_{LT}=0.95, 0.95, 0.95$   
 $\lambda_y=42.87$  Ncr,y=124076.00  $\lambda'_y=0.56$  Curva a:  $\Phi_y=0.70$   $\chi_y=0.90$   
 $\lambda_z=76.14$  Ncr,z=39329.40  $\lambda'_z=1.00$  Curva a:  $\Phi_z=1.08$   $\chi_z=0.67$   
 Kyy, Kyz, Kzy, Kzz=0.95, 0.95, 0.76, 0.95  
 Verifica YY: 0.00+0.02+0.02=0.04  
 Verifica ZZ: 0.00+0.02+0.02=0.04

Asta n. 303 (-152 -151) - Sez. 1 (TRV SEC RHS80x40x5) - Crit. 3

-----  
 - Verifica in termini tensionali [4.2.4] - CC 1 SND Xl=0.00 - Classe 3  
 Sollecitazioni: N=-3.74 T<sub>z</sub>=52.65 M<sub>y</sub>=31.36 T<sub>y</sub>=-12.47 M<sub>z</sub>=14.85  
 Tensioni:  $\sigma_N=-0.34$   $\sigma_{m,d}=-258.01$   $\tau=0.00$   $\sigma_{max}=-258.35$  (sfrut=0.08)  
 Tensioni:  $\sigma_N=-0.34$   $\sigma_{m,d}=-82.73$   $\tau=8.46$   $\tau_{max}=8.46$  (sfrut=0.00)  
 Tensioni:  $\sigma_N=-0.34$   $\sigma_{m,d}=-258.01$   $\tau=0.00$   $\sigma_{TD,max}=258.35$  (sfrut=0.08)

- Verifica a taglio Dir. Z [4.2.16] - CC 29 SLU Xl=0.00 - Classe 1  
 Sollecitazioni: T<sub>z</sub>=327.88  
 V,Ed=327.88 Vc,Rd=14315.00 V,Ed/Vc,Rd=0.02

- Verifica a flessione e taglio YY[4.2.32] - CC 29 SLU Xl=0.00 - Classe 1  
 Sollecitazioni: T<sub>z</sub>=327.88 M<sub>y</sub>=195.25  
 My,Ed=195.25 My,V,c,Rd=921.31 My,Ed/My,V,c,Rd=0.21

- Verifica di stabilità aste presso-inflesse (C4.2.4.1.3.3.2) - CC 29 SLU - Classe 1

Sollecitazioni: N,Ed=-0.00 My,Ed=195.25 L=1.19  
 amy, amz, αLT=0.95, 0.95, 0.95  
 λ<sub>y</sub>=42.87 Ncr,y=124076.00 λ'<sub>y</sub>=0.56 Curva a: Φ<sub>y</sub>=0.70 χ<sub>y</sub>=0.90  
 λ<sub>z</sub>=76.14 Ncr,z=39329.40 λ'<sub>z</sub>=1.00 Curva a: Φ<sub>z</sub>=1.08 χ<sub>z</sub>=0.67  
 Kyy, Kyz, Kzy, Kzz=0.95, 0.57, 0.00, 0.95  
 Verifica YY: 0.00+0.20=0.20  
 Verifica ZZ: 0.00=0.00

Asta n. 303 (-150 -152) - Sez. 1 (TRV SEC RHS80x40x5) - Crit. 3

-----  
 - Verifica in termini tensionali [4.2.4] - CC 1 SND Xl=1.19 - Classe 3  
 Sollecitazioni: N=3.74 T<sub>z</sub>=-52.65 M<sub>y</sub>=31.36 T<sub>y</sub>=12.47 M<sub>z</sub>=14.85  
 Tensioni: σ<sub>N</sub>=0.34 σ<sub>m,d</sub>=258.01 τ=0.00 σ<sub>max</sub>=258.35 (sfrut=0.08)  
 Tensioni: σ<sub>N</sub>=0.34 σ<sub>m,d</sub>=-82.73 τ=8.46 τ<sub>max</sub>=8.46 (sfrut=0.00)  
 Tensioni: σ<sub>N</sub>=0.34 σ<sub>m,d</sub>=258.01 τ=0.00 σ<sub>TD,max</sub>=258.35 (sfrut=0.08)

- Verifica a taglio Dir. Z [4.2.16] - CC 29 SLU Xl=1.19 - Classe 1  
 Sollecitazioni: T<sub>z</sub>=-327.88  
 V,Ed=-327.88 Vc,Rd=14315.00 V,Ed/Vc,Rd=0.02

- Verifica a flessione e taglio YY[4.2.32] - CC 29 SLU Xl=1.19 - Classe 1  
 Sollecitazioni: T<sub>z</sub>=-327.88 M<sub>y</sub>=195.25  
 My,Ed=195.25 My,V,c,Rd=921.31 My,Ed/My,V,c,Rd=0.21

- Verifica di stabilità aste presso-inflesse (C4.2.4.1.3.3.2) - CC 3 SND - Classe 3  
 Sollecitazioni: N,Ed=-3.74 My,Ed=31.36 Mz,Ed=14.85 L=1.19  
 amy, amz, αLT=0.95, 0.95, 0.95  
 λ<sub>y</sub>=42.87 Ncr,y=124076.00 λ'<sub>y</sub>=0.56 Curva a: Φ<sub>y</sub>=0.70 χ<sub>y</sub>=0.90  
 λ<sub>z</sub>=76.14 Ncr,z=39329.40 λ'<sub>z</sub>=1.00 Curva a: Φ<sub>z</sub>=1.08 χ<sub>z</sub>=0.67  
 Kyy, Kyz, Kzy, Kzz=0.95, 0.95, 0.76, 0.95  
 Verifica YY: 0.00+0.04+0.03=0.07  
 Verifica ZZ: 0.00+0.03+0.03=0.06

Asta n. 304 (-6 103) - Sez. 1 (TRV SEC RHS80x40x5) - Crit. 3

-----  
 - Verifica in termini tensionali [4.2.4] - CC 1 SND Xl=0.00 - Classe 3  
 Sollecitazioni: N=-3.74 T<sub>z</sub>=52.65 M<sub>y</sub>=31.36 T<sub>y</sub>=-12.47 M<sub>z</sub>=14.85  
 Tensioni: σ<sub>N</sub>=-0.34 σ<sub>m,d</sub>=-258.01 τ=0.00 σ<sub>max</sub>=-258.35 (sfrut=0.08)  
 Tensioni: σ<sub>N</sub>=-0.34 σ<sub>m,d</sub>=-82.73 τ=8.46 τ<sub>max</sub>=8.46 (sfrut=0.00)  
 Tensioni: σ<sub>N</sub>=-0.34 σ<sub>m,d</sub>=-258.01 τ=0.00 σ<sub>TD,max</sub>=-258.35 (sfrut=0.08)

- Verifica a taglio Dir. Z [4.2.16] - CC 29 SLU Xl=0.00 - Classe 1  
 Sollecitazioni: T<sub>z</sub>=327.88  
 V,Ed=327.88 Vc,Rd=14315.00 V,Ed/Vc,Rd=0.02

- Verifica a flessione e taglio YY[4.2.32] - CC 29 SLU Xl=0.00 - Classe 1  
 Sollecitazioni: T<sub>z</sub>=327.88 M<sub>y</sub>=195.25  
 My,Ed=195.25 My,V,c,Rd=921.31 My,Ed/My,V,c,Rd=0.21

- Verifica di stabilità aste presso-inflesse (C4.2.4.1.3.3.2) - CC 29 SLU - Classe 1  
 Sollecitazioni: N,Ed=-0.00 My,Ed=195.25 L=1.19  
 amy, amz, αLT=0.95, 0.95, 0.95  
 λ<sub>y</sub>=42.87 Ncr,y=124076.00 λ'<sub>y</sub>=0.56 Curva a: Φ<sub>y</sub>=0.70 χ<sub>y</sub>=0.90  
 λ<sub>z</sub>=76.14 Ncr,z=39329.40 λ'<sub>z</sub>=1.00 Curva a: Φ<sub>z</sub>=1.08 χ<sub>z</sub>=0.67  
 Kyy, Kyz, Kzy, Kzz=0.95, 0.57, 0.00, 0.95  
 Verifica YY: 0.00+0.20=0.20  
 Verifica ZZ: 0.00=0.00

Asta n. 304 (303 -6) - Sez. 1 (TRV SEC RHS80x40x5) - Crit. 3

-----  
 - Verifica in termini tensionali [4.2.4] - CC 1 SND Xl=1.19 - Classe 3  
 Sollecitazioni: N=3.74 T<sub>z</sub>=-52.65 M<sub>y</sub>=31.36 T<sub>y</sub>=12.47 M<sub>z</sub>=14.85  
 Tensioni: σ<sub>N</sub>=0.34 σ<sub>m,d</sub>=258.01 τ=0.00 σ<sub>max</sub>=258.35 (sfrut=0.08)  
 Tensioni: σ<sub>N</sub>=0.34 σ<sub>m,d</sub>=-82.73 τ=8.46 τ<sub>max</sub>=8.46 (sfrut=0.00)  
 Tensioni: σ<sub>N</sub>=0.34 σ<sub>m,d</sub>=258.01 τ=0.00 σ<sub>TD,max</sub>=258.35 (sfrut=0.08)

- Verifica a taglio Dir. Z [4.2.16] - CC 29 SLU Xl=1.19 - Classe 1  
 Sollecitazioni: T<sub>z</sub>=-327.88  
 V,Ed=-327.88 Vc,Rd=14315.00 V,Ed/Vc,Rd=0.02

- Verifica a flessione e taglio YY[4.2.32] - CC 29 SLU Xl=1.19 - Classe 1  
 Sollecitazioni: T<sub>z</sub>=-327.88 M<sub>y</sub>=195.25  
 My,Ed=195.25 My,V,c,Rd=921.31 My,Ed/My,V,c,Rd=0.21

- Verifica di stabilità aste presso-inflesse (C4.2.4.1.3.3.2) - CC 3 SND - Classe 3  
 Sollecitazioni: N,Ed=-3.74 My,Ed=31.36 Mz,Ed=14.85 L=1.19  
 amy, amz, αLT=0.95, 0.95, 0.95  
 λ<sub>y</sub>=42.87 Ncr,y=124076.00 λ'<sub>y</sub>=0.56 Curva a: Φ<sub>y</sub>=0.70 χ<sub>y</sub>=0.90  
 λ<sub>z</sub>=76.14 Ncr,z=39329.40 λ'<sub>z</sub>=1.00 Curva a: Φ<sub>z</sub>=1.08 χ<sub>z</sub>=0.67  
 Kyy, Kyz, Kzy, Kzz=0.95, 0.95, 0.76, 0.95  
 Verifica YY: 0.00+0.04+0.03=0.07  
 Verifica ZZ: 0.00+0.03+0.03=0.06

Asta n. 305 (-7 104) - Sez. 1 (TRV SEC RHS80x40x5) - Crit. 3

-----  
 - Verifica in termini tensionali [4.2.4] - CC 1 SND Xl=0.00 - Classe 3  
 Sollecitazioni: N=-3.74 T<sub>z</sub>=52.65 M<sub>y</sub>=31.36 T<sub>y</sub>=-12.47 M<sub>z</sub>=14.85  
 Tensioni: σ<sub>N</sub>=-0.34 σ<sub>m,d</sub>=-258.01 τ=0.00 σ<sub>max</sub>=-258.35 (sfrut=0.08)  
 Tensioni: σ<sub>N</sub>=-0.34 σ<sub>m,d</sub>=-82.73 τ=8.46 τ<sub>max</sub>=8.46 (sfrut=0.00)  
 Tensioni: σ<sub>N</sub>=-0.34 σ<sub>m,d</sub>=-258.01 τ=0.00 σ<sub>TD,max</sub>=-258.35 (sfrut=0.08)

- Verifica a taglio Dir. Z [4.2.16] - CC 29 SLU Xl=0.00 - Classe 1  
 Sollecitazioni: T<sub>z</sub>=327.88  
 V,Ed=327.88 Vc,Rd=14315.00 V,Ed/Vc,Rd=0.02

- Verifica a flessione e taglio YY[4.2.32] - CC 29 SLU Xl=0.00 - Classe 1  
 Sollecitazioni: T<sub>z</sub>=327.88 M<sub>y</sub>=195.25  
 My,Ed=195.25 My,V,c,Rd=921.31 My,Ed/My,V,c,Rd=0.21

- Verifica di stabilità aste presso-inflesse (C4.2.4.1.3.3.2) - CC 29 SLU - Classe 1



Sollecitazioni: N,Ed=-0.00 My,Ed=195.25 L=1.19  
 $\alpha_{my}$ ,  $\alpha_{mz}$ ,  $\alpha_{LT}$ =0.95, 0.95, 0.95  
 $\lambda_y=42.87$  Ncr,y=124076.00  $\lambda'_y=0.56$  Curva a:  $\Phi_y=0.70$   $\chi_y=0.90$   
 $\lambda_z=76.14$  Ncr,z=39329.40  $\lambda'_z=1.00$  Curva a:  $\Phi_z=1.08$   $\chi_z=0.67$   
 Kyy, Kyz, Kzy, Kzz=0.95, 0.57, 0.00, 0.95  
 Verifica YY: 0.00+0.20=0.20  
 Verifica ZZ: 0.00=0.00

Asta n. 305 (304 -7) - Sez. 1 (TRV SEC RHS80x40x5) - Crit. 3

-----  
 - Verifica in termini tensionali [4.2.4] - CC 1 SND Xl=1.19 - Classe 3  
 Sollecitazioni: N=3.74 T<sub>z</sub>=-52.65 M<sub>y</sub>=31.36 T<sub>y</sub>=12.47 M<sub>z</sub>=14.85  
 Tensioni:  $\sigma_N=0.34$   $\sigma_{m,d}=258.01$   $\tau=0.00$   $\sigma_{max}=258.35$  (sfrut=0.08)  
 Tensioni:  $\sigma_N=0.34$   $\sigma_{m,d}=-82.73$   $\tau=8.46$   $\tau_{max}=8.46$  (sfrut=0.00)  
 Tensioni:  $\sigma_N=0.34$   $\sigma_{m,d}=258.01$   $\tau=0.00$   $\sigma_{ID,max}=258.35$  (sfrut=0.08)

- Verifica a taglio Dir. Z [4.2.16] - CC 29 SLU Xl=1.19 - Classe 1  
 Sollecitazioni: T<sub>z</sub>=-327.88  
 V,Ed=-327.88 Vc,Rd=14315.00 V,Ed/Vc,Rd=0.02

- Verifica a flessione e taglio YY[4.2.32] - CC 29 SLU Xl=1.19 - Classe 1  
 Sollecitazioni: T<sub>z</sub>=-327.88 M<sub>y</sub>=195.25  
 My,Ed=195.25 My,V,c,Rd=921.31 My,Ed/My,V,c,Rd=0.21

- Verifica di stabilità aste presso-inflesse (C4.2.4.1.3.3.2) - CC 3 SND - Classe 3  
 Sollecitazioni: N,Ed=-3.74 My,Ed=31.36 Mz,Ed=14.85 L=1.19  
 $\alpha_{my}$ ,  $\alpha_{mz}$ ,  $\alpha_{LT}$ =0.95, 0.95, 0.95  
 $\lambda_y=42.87$  Ncr,y=124076.00  $\lambda'_y=0.56$  Curva a:  $\Phi_y=0.70$   $\chi_y=0.90$   
 $\lambda_z=76.14$  Ncr,z=39329.40  $\lambda'_z=1.00$  Curva a:  $\Phi_z=1.08$   $\chi_z=0.67$   
 Kyy, Kyz, Kzy, Kzz=0.95, 0.95, 0.76, 0.95  
 Verifica YY: 0.00+0.04+0.03=0.07  
 Verifica ZZ: 0.00+0.03+0.03=0.06

Asta n. 306 (-8 105) - Sez. 1 (TRV SEC RHS80x40x5) - Crit. 3

-----  
 - Verifica in termini tensionali [4.2.4] - CC 1 SND Xl=0.00 - Classe 3  
 Sollecitazioni: N=-3.74 T<sub>z</sub>=52.65 M<sub>y</sub>=31.36 T<sub>y</sub>=-12.47 M<sub>z</sub>=14.85  
 Tensioni:  $\sigma_N=-0.34$   $\sigma_{m,d}=-258.01$   $\tau=0.00$   $\sigma_{max}=-258.35$  (sfrut=0.08)  
 Tensioni:  $\sigma_N=-0.34$   $\sigma_{m,d}=-82.73$   $\tau=8.46$   $\tau_{max}=8.46$  (sfrut=0.00)  
 Tensioni:  $\sigma_N=-0.34$   $\sigma_{m,d}=-258.01$   $\tau=0.00$   $\sigma_{ID,max}=-258.35$  (sfrut=0.08)

- Verifica a taglio Dir. Z [4.2.16] - CC 29 SLU Xl=0.00 - Classe 1  
 Sollecitazioni: T<sub>z</sub>=327.88  
 V,Ed=327.88 Vc,Rd=14315.00 V,Ed/Vc,Rd=0.02

- Verifica a flessione e taglio YY[4.2.32] - CC 29 SLU Xl=0.00 - Classe 1  
 Sollecitazioni: T<sub>z</sub>=327.88 M<sub>y</sub>=195.25  
 My,Ed=195.25 My,V,c,Rd=921.31 My,Ed/My,V,c,Rd=0.21

- Verifica di stabilità aste presso-inflesse (C4.2.4.1.3.3.2) - CC 29 SLU - Classe 1  
 Sollecitazioni: N,Ed=-0.00 My,Ed=195.25 L=1.19  
 $\alpha_{my}$ ,  $\alpha_{mz}$ ,  $\alpha_{LT}$ =0.95, 0.95, 0.95  
 $\lambda_y=42.87$  Ncr,y=124076.00  $\lambda'_y=0.56$  Curva a:  $\Phi_y=0.70$   $\chi_y=0.90$   
 $\lambda_z=76.14$  Ncr,z=39329.40  $\lambda'_z=1.00$  Curva a:  $\Phi_z=1.08$   $\chi_z=0.67$   
 Kyy, Kyz, Kzy, Kzz=0.95, 0.57, 0.00, 0.95  
 Verifica YY: 0.00+0.20=0.20  
 Verifica ZZ: 0.00=0.00

Asta n. 306 (305 -8) - Sez. 1 (TRV SEC RHS80x40x5) - Crit. 3

-----  
 - Verifica in termini tensionali [4.2.4] - CC 1 SND Xl=1.19 - Classe 3  
 Sollecitazioni: N=3.74 T<sub>z</sub>=-52.65 M<sub>y</sub>=31.36 T<sub>y</sub>=12.47 M<sub>z</sub>=14.85  
 Tensioni:  $\sigma_N=0.34$   $\sigma_{m,d}=258.01$   $\tau=0.00$   $\sigma_{max}=258.35$  (sfrut=0.08)  
 Tensioni:  $\sigma_N=0.34$   $\sigma_{m,d}=-82.73$   $\tau=8.46$   $\tau_{max}=8.46$  (sfrut=0.00)  
 Tensioni:  $\sigma_N=0.34$   $\sigma_{m,d}=258.01$   $\tau=0.00$   $\sigma_{ID,max}=258.35$  (sfrut=0.08)

- Verifica a taglio Dir. Z [4.2.16] - CC 29 SLU Xl=1.19 - Classe 1  
 Sollecitazioni: T<sub>z</sub>=-327.88  
 V,Ed=-327.88 Vc,Rd=14315.00 V,Ed/Vc,Rd=0.02

- Verifica a flessione e taglio YY[4.2.32] - CC 29 SLU Xl=1.19 - Classe 1  
 Sollecitazioni: T<sub>z</sub>=-327.88 M<sub>y</sub>=195.25  
 My,Ed=195.25 My,V,c,Rd=921.31 My,Ed/My,V,c,Rd=0.21

- Verifica di stabilità aste presso-inflesse (C4.2.4.1.3.3.2) - CC 3 SND - Classe 3  
 Sollecitazioni: N,Ed=-3.74 My,Ed=31.36 Mz,Ed=14.85 L=1.19  
 $\alpha_{my}$ ,  $\alpha_{mz}$ ,  $\alpha_{LT}$ =0.95, 0.95, 0.95  
 $\lambda_y=42.87$  Ncr,y=124076.00  $\lambda'_y=0.56$  Curva a:  $\Phi_y=0.70$   $\chi_y=0.90$   
 $\lambda_z=76.14$  Ncr,z=39329.40  $\lambda'_z=1.00$  Curva a:  $\Phi_z=1.08$   $\chi_z=0.67$   
 Kyy, Kyz, Kzy, Kzz=0.95, 0.95, 0.76, 0.95  
 Verifica YY: 0.00+0.04+0.03=0.07  
 Verifica ZZ: 0.00+0.03+0.03=0.06

Asta n. 307 (-9 106) - Sez. 1 (TRV SEC RHS80x40x5) - Crit. 3

-----  
 - Verifica in termini tensionali [4.2.4] - CC 1 SND Xl=0.00 - Classe 3  
 Sollecitazioni: N=-3.74 T<sub>z</sub>=52.65 M<sub>y</sub>=31.36 T<sub>y</sub>=-12.47 M<sub>z</sub>=14.85  
 Tensioni:  $\sigma_N=-0.34$   $\sigma_{m,d}=-258.01$   $\tau=0.00$   $\sigma_{max}=-258.35$  (sfrut=0.08)  
 Tensioni:  $\sigma_N=-0.34$   $\sigma_{m,d}=-82.73$   $\tau=8.46$   $\tau_{max}=8.46$  (sfrut=0.00)  
 Tensioni:  $\sigma_N=-0.34$   $\sigma_{m,d}=-258.01$   $\tau=0.00$   $\sigma_{ID,max}=-258.35$  (sfrut=0.08)

- Verifica a taglio Dir. Z [4.2.16] - CC 29 SLU Xl=0.00 - Classe 1  
 Sollecitazioni: T<sub>z</sub>=327.88  
 V,Ed=327.88 Vc,Rd=14315.00 V,Ed/Vc,Rd=0.02

- Verifica a flessione e taglio YY[4.2.32] - CC 29 SLU Xl=0.00 - Classe 1  
 Sollecitazioni: T<sub>z</sub>=327.88 M<sub>y</sub>=195.25  
 My,Ed=195.25 My,V,c,Rd=921.31 My,Ed/My,V,c,Rd=0.21

- Verifica di stabilità aste presso-inflesse (C4.2.4.1.3.3.2) - CC 29 SLU - Classe 1



Sollecitazioni: N,Ed=-0.00 My,Ed=195.25 L=1.19  
 amy, amz, αLT=0.95, 0.95, 0.95  
 λ<sub>y</sub>=42.87 Ncr,y=124076.00 λ'<sub>y</sub>=0.56 Curva a: Φ<sub>y</sub>=0.70 χ<sub>y</sub>=0.90  
 λ<sub>z</sub>=76.14 Ncr,z=39329.40 λ'<sub>z</sub>=1.00 Curva a: Φ<sub>z</sub>=1.08 χ<sub>z</sub>=0.67  
 Kyy, Kyz, Kzy, Kzz=0.95, 0.57, 0.00, 0.95  
 Verifica YY: 0.00+0.20=0.20  
 Verifica ZZ: 0.00=0.00

Asta n. 307 (306 -9) - Sez. 1 (TRV SEC RHS80x40x5) - Crit. 3

-----  
 - Verifica in termini tensionali [4.2.4] - CC 1 SND Xl=1.19 - Classe 3  
 Sollecitazioni: N=3.74 T<sub>z</sub>=-52.65 M<sub>y</sub>=31.36 T<sub>y</sub>=12.47 M<sub>z</sub>=14.85  
 Tensioni: σ<sub>N</sub>=0.34 σ<sub>m,d</sub>=258.01 τ=0.00 σ<sub>max</sub>=258.35 (sfrut=0.08)  
 Tensioni: σ<sub>N</sub>=0.34 σ<sub>m,d</sub>=-82.73 τ=8.46 τ<sub>max</sub>=8.46 (sfrut=0.00)  
 Tensioni: σ<sub>N</sub>=0.34 σ<sub>m,d</sub>=258.01 τ=0.00 σ<sub>ID,max</sub>=258.35 (sfrut=0.08)

- Verifica a taglio Dir. Z [4.2.16] - CC 29 SLU Xl=1.19 - Classe 1  
 Sollecitazioni: T<sub>z</sub>=-327.88  
 V,Ed=-327.88 Vc,Rd=14315.00 V,Ed/Vc,Rd=0.02

- Verifica a flessione e taglio YY[4.2.32] - CC 29 SLU Xl=1.19 - Classe 1  
 Sollecitazioni: T<sub>z</sub>=-327.88 M<sub>y</sub>=195.25  
 My,Ed=195.25 My,V,c,Rd=921.31 My,Ed/My,V,c,Rd=0.21

- Verifica di stabilità aste presso-inflesse (C4.2.4.1.3.3.2) - CC 3 SND - Classe 3  
 Sollecitazioni: N,Ed=-3.74 My,Ed=31.36 Mz,Ed=14.85 L=1.19  
 amy, amz, αLT=0.95, 0.95, 0.95  
 λ<sub>y</sub>=42.87 Ncr,y=124076.00 λ'<sub>y</sub>=0.56 Curva a: Φ<sub>y</sub>=0.70 χ<sub>y</sub>=0.90  
 λ<sub>z</sub>=76.14 Ncr,z=39329.40 λ'<sub>z</sub>=1.00 Curva a: Φ<sub>z</sub>=1.08 χ<sub>z</sub>=0.67  
 Kyy, Kyz, Kzy, Kzz=0.95, 0.95, 0.76, 0.95  
 Verifica YY: 0.00+0.04+0.03=0.07  
 Verifica ZZ: 0.00+0.03+0.03=0.06

Asta n. 308 (-75 -76) - Sez. 1 (TRV SEC RHS80x40x5) - Crit. 3

-----  
 - Verifica in termini tensionali [4.2.4] - CC 1 SND Xl=0.00 - Classe 3  
 Sollecitazioni: N=-3.74 T<sub>z</sub>=52.65 M<sub>y</sub>=31.36 T<sub>y</sub>=-12.47 M<sub>z</sub>=14.85  
 Tensioni: σ<sub>N</sub>=-0.34 σ<sub>m,d</sub>=-258.01 τ=0.00 σ<sub>max</sub>=-258.35 (sfrut=0.08)  
 Tensioni: σ<sub>N</sub>=-0.34 σ<sub>m,d</sub>=-82.73 τ=8.46 τ<sub>max</sub>=8.46 (sfrut=0.00)  
 Tensioni: σ<sub>N</sub>=-0.34 σ<sub>m,d</sub>=-258.01 τ=0.00 σ<sub>ID,max</sub>=-258.35 (sfrut=0.08)

- Verifica a taglio Dir. Z [4.2.16] - CC 29 SLU Xl=0.00 - Classe 1  
 Sollecitazioni: T<sub>z</sub>=327.88  
 V,Ed=327.88 Vc,Rd=14315.00 V,Ed/Vc,Rd=0.02

- Verifica a flessione e taglio YY[4.2.32] - CC 29 SLU Xl=0.00 - Classe 1  
 Sollecitazioni: T<sub>z</sub>=327.88 M<sub>y</sub>=195.25  
 My,Ed=195.25 My,V,c,Rd=921.31 My,Ed/My,V,c,Rd=0.21

- Verifica di stabilità aste presso-inflesse (C4.2.4.1.3.3.2) - CC 29 SLU - Classe 1  
 Sollecitazioni: N,Ed=-0.00 My,Ed=195.25 L=1.19  
 amy, amz, αLT=0.95, 0.95, 0.95  
 λ<sub>y</sub>=42.87 Ncr,y=124076.00 λ'<sub>y</sub>=0.56 Curva a: Φ<sub>y</sub>=0.70 χ<sub>y</sub>=0.90  
 λ<sub>z</sub>=76.14 Ncr,z=39329.40 λ'<sub>z</sub>=1.00 Curva a: Φ<sub>z</sub>=1.08 χ<sub>z</sub>=0.67  
 Kyy, Kyz, Kzy, Kzz=0.95, 0.57, 0.00, 0.95  
 Verifica YY: 0.00+0.20=0.20  
 Verifica ZZ: 0.00=0.00

Asta n. 308 (-74 -75) - Sez. 1 (TRV SEC RHS80x40x5) - Crit. 3

-----  
 - Verifica in termini tensionali [4.2.4] - CC 1 SND Xl=1.19 - Classe 3  
 Sollecitazioni: N=3.74 T<sub>z</sub>=-52.65 M<sub>y</sub>=31.36 T<sub>y</sub>=12.47 M<sub>z</sub>=14.85  
 Tensioni: σ<sub>N</sub>=0.34 σ<sub>m,d</sub>=258.01 τ=0.00 σ<sub>max</sub>=258.35 (sfrut=0.08)  
 Tensioni: σ<sub>N</sub>=0.34 σ<sub>m,d</sub>=-82.73 τ=8.46 τ<sub>max</sub>=8.46 (sfrut=0.00)  
 Tensioni: σ<sub>N</sub>=0.34 σ<sub>m,d</sub>=258.01 τ=0.00 σ<sub>ID,max</sub>=258.35 (sfrut=0.08)

- Verifica a taglio Dir. Z [4.2.16] - CC 29 SLU Xl=1.19 - Classe 1  
 Sollecitazioni: T<sub>z</sub>=-327.88  
 V,Ed=-327.88 Vc,Rd=14315.00 V,Ed/Vc,Rd=0.02

- Verifica a flessione e taglio YY[4.2.32] - CC 29 SLU Xl=1.19 - Classe 1  
 Sollecitazioni: T<sub>z</sub>=-327.88 M<sub>y</sub>=195.25  
 My,Ed=195.25 My,V,c,Rd=921.31 My,Ed/My,V,c,Rd=0.21

- Verifica di stabilità aste presso-inflesse (C4.2.4.1.3.3.2) - CC 3 SND - Classe 3  
 Sollecitazioni: N,Ed=-3.74 My,Ed=31.36 Mz,Ed=14.85 L=1.19  
 amy, amz, αLT=0.95, 0.95, 0.95  
 λ<sub>y</sub>=42.87 Ncr,y=124076.00 λ'<sub>y</sub>=0.56 Curva a: Φ<sub>y</sub>=0.70 χ<sub>y</sub>=0.90  
 λ<sub>z</sub>=76.14 Ncr,z=39329.40 λ'<sub>z</sub>=1.00 Curva a: Φ<sub>z</sub>=1.08 χ<sub>z</sub>=0.67  
 Kyy, Kyz, Kzy, Kzz=0.95, 0.95, 0.76, 0.95  
 Verifica YY: 0.00+0.04+0.03=0.07  
 Verifica ZZ: 0.00+0.03+0.03=0.06

Asta n. 309 (-157 -158) - Sez. 1 (TRV SEC RHS80x40x5) - Crit. 3

-----  
 - Verifica in termini tensionali [4.2.4] - CC 1 SND Xl=0.00 - Classe 3  
 Sollecitazioni: N=-3.74 T<sub>z</sub>=52.65 M<sub>y</sub>=31.36 T<sub>y</sub>=-12.47 M<sub>z</sub>=14.85  
 Tensioni: σ<sub>N</sub>=-0.34 σ<sub>m,d</sub>=-258.01 τ=0.00 σ<sub>max</sub>=-258.35 (sfrut=0.08)  
 Tensioni: σ<sub>N</sub>=-0.34 σ<sub>m,d</sub>=-82.73 τ=8.46 τ<sub>max</sub>=8.46 (sfrut=0.00)  
 Tensioni: σ<sub>N</sub>=-0.34 σ<sub>m,d</sub>=-258.01 τ=0.00 σ<sub>ID,max</sub>=-258.35 (sfrut=0.08)

- Verifica a taglio Dir. Z [4.2.16] - CC 29 SLU Xl=0.00 - Classe 1  
 Sollecitazioni: T<sub>z</sub>=327.88  
 V,Ed=327.88 Vc,Rd=14315.00 V,Ed/Vc,Rd=0.02

- Verifica a flessione e taglio YY[4.2.32] - CC 29 SLU Xl=0.00 - Classe 1  
 Sollecitazioni: T<sub>z</sub>=327.88 M<sub>y</sub>=195.25  
 My,Ed=195.25 My,V,c,Rd=921.31 My,Ed/My,V,c,Rd=0.21

- Verifica di stabilità aste presso-inflesse (C4.2.4.1.3.3.2) - CC 29 SLU - Classe 1



Sollecitazioni: N,Ed=-0.00 My,Ed=195.25 L=1.19  
 $\alpha_{my}, \alpha_{mz}, \alpha_{LT}=0.95, 0.95, 0.95$   
 $\lambda_y=42.87$  Ncr,y=124076.00  $\lambda'_y=0.56$  Curva a:  $\Phi_y=0.70$   $\chi_y=0.90$   
 $\lambda_z=76.14$  Ncr,z=39329.40  $\lambda'_z=1.00$  Curva a:  $\Phi_z=1.08$   $\chi_z=0.67$   
 Kyy, Kyz, Kzy, Kzz=0.95, 0.57, 0.00, 0.95  
 Verifica YY: 0.00+0.20=0.20  
 Verifica ZZ: 0.00=0.00

Asta n. 309 (-156 -157) - Sez. 1 (TRV SEC RHS80x40x5) - Crit. 3

-----  
 - Verifica in termini tensionali [4.2.4] - CC 1 SND Xl=1.19 - Classe 3  
 Sollecitazioni: N=3.74 T<sub>z</sub>=-52.65 M<sub>y</sub>=31.36 T<sub>y</sub>=12.47 M<sub>z</sub>=14.85  
 Tensioni:  $\sigma_N=0.34$   $\sigma_{m,d}=258.01$   $\tau=0.00$   $\sigma_{max}=258.35$  (sfrut=0.08)  
 Tensioni:  $\sigma_N=0.34$   $\sigma_{m,d}=-82.73$   $\tau=8.46$   $\tau_{max}=8.46$  (sfrut=0.00)  
 Tensioni:  $\sigma_N=0.34$   $\sigma_{m,d}=258.01$   $\tau=0.00$   $\sigma_{ID,max}=258.35$  (sfrut=0.08)

- Verifica a taglio Dir. Z [4.2.16] - CC 29 SLU Xl=1.19 - Classe 1  
 Sollecitazioni: T<sub>z</sub>=-327.88  
 V,Ed=-327.88 Vc,Rd=14315.00 V,Ed/Vc,Rd=0.02

- Verifica a flessione e taglio YY[4.2.32] - CC 29 SLU Xl=1.19 - Classe 1  
 Sollecitazioni: T<sub>z</sub>=-327.88 M<sub>y</sub>=195.25  
 My,Ed=195.25 My,V,c,Rd=921.31 My,Ed/My,V,c,Rd=0.21

- Verifica di stabilità aste presso-inflesse (C4.2.4.1.3.3.2) - CC 3 SND - Classe 3  
 Sollecitazioni: N,Ed=-3.74 My,Ed=31.36 Mz,Ed=14.85 L=1.19  
 $\alpha_{my}, \alpha_{mz}, \alpha_{LT}=0.95, 0.95, 0.95$   
 $\lambda_y=42.87$  Ncr,y=124076.00  $\lambda'_y=0.56$  Curva a:  $\Phi_y=0.70$   $\chi_y=0.90$   
 $\lambda_z=76.14$  Ncr,z=39329.40  $\lambda'_z=1.00$  Curva a:  $\Phi_z=1.08$   $\chi_z=0.67$   
 Kyy, Kyz, Kzy, Kzz=0.95, 0.95, 0.76, 0.95  
 Verifica YY: 0.00+0.04+0.03=0.07  
 Verifica ZZ: 0.00+0.03+0.03=0.06

Asta n. 310 (-80 -81) - Sez. 1 (TRV SEC RHS80x40x5) - Crit. 3

-----  
 - Verifica in termini tensionali [4.2.4] - CC 1 SND Xl=0.00 - Classe 3  
 Sollecitazioni: N=-3.74 T<sub>z</sub>=52.65 M<sub>y</sub>=31.36 T<sub>y</sub>=-12.47 M<sub>z</sub>=14.85  
 Tensioni:  $\sigma_N=-0.34$   $\sigma_{m,d}=-258.01$   $\tau=0.00$   $\sigma_{max}=-258.35$  (sfrut=0.08)  
 Tensioni:  $\sigma_N=-0.34$   $\sigma_{m,d}=-82.73$   $\tau=8.46$   $\tau_{max}=8.46$  (sfrut=0.00)  
 Tensioni:  $\sigma_N=-0.34$   $\sigma_{m,d}=-258.01$   $\tau=0.00$   $\sigma_{ID,max}=-258.35$  (sfrut=0.08)

- Verifica a taglio Dir. Z [4.2.16] - CC 29 SLU Xl=0.00 - Classe 1  
 Sollecitazioni: T<sub>z</sub>=327.88  
 V,Ed=327.88 Vc,Rd=14315.00 V,Ed/Vc,Rd=0.02

- Verifica a flessione e taglio YY[4.2.32] - CC 29 SLU Xl=0.00 - Classe 1  
 Sollecitazioni: T<sub>z</sub>=327.88 M<sub>y</sub>=195.25  
 My,Ed=195.25 My,V,c,Rd=921.31 My,Ed/My,V,c,Rd=0.21

- Verifica di stabilità aste presso-inflesse (C4.2.4.1.3.3.2) - CC 29 SLU - Classe 1  
 Sollecitazioni: N,Ed=0.00 My,Ed=195.25 L=1.19  
 $\alpha_{my}, \alpha_{mz}, \alpha_{LT}=0.95, 0.95, 0.95$   
 $\lambda_y=42.87$  Ncr,y=124076.00  $\lambda'_y=0.56$  Curva a:  $\Phi_y=0.70$   $\chi_y=0.90$   
 $\lambda_z=76.14$  Ncr,z=39329.40  $\lambda'_z=1.00$  Curva a:  $\Phi_z=1.08$   $\chi_z=0.67$   
 Kyy, Kyz, Kzy, Kzz=0.95, 0.57, 0.00, 0.95  
 Verifica YY: 0.00+0.20=0.20  
 Verifica ZZ: 0.00=0.00

Asta n. 310 (-79 -80) - Sez. 1 (TRV SEC RHS80x40x5) - Crit. 3

-----  
 - Verifica in termini tensionali [4.2.4] - CC 1 SND Xl=1.19 - Classe 3  
 Sollecitazioni: N=3.74 T<sub>z</sub>=-52.65 M<sub>y</sub>=31.36 T<sub>y</sub>=12.47 M<sub>z</sub>=14.85  
 Tensioni:  $\sigma_N=0.34$   $\sigma_{m,d}=258.01$   $\tau=0.00$   $\sigma_{max}=258.35$  (sfrut=0.08)  
 Tensioni:  $\sigma_N=0.34$   $\sigma_{m,d}=-82.73$   $\tau=8.46$   $\tau_{max}=8.46$  (sfrut=0.00)  
 Tensioni:  $\sigma_N=0.34$   $\sigma_{m,d}=258.01$   $\tau=0.00$   $\sigma_{ID,max}=258.35$  (sfrut=0.08)

- Verifica a taglio Dir. Z [4.2.16] - CC 29 SLU Xl=1.19 - Classe 1  
 Sollecitazioni: T<sub>z</sub>=-327.88  
 V,Ed=-327.88 Vc,Rd=14315.00 V,Ed/Vc,Rd=0.02

- Verifica a flessione e taglio YY[4.2.32] - CC 29 SLU Xl=1.19 - Classe 1  
 Sollecitazioni: T<sub>z</sub>=-327.88 M<sub>y</sub>=195.25  
 My,Ed=195.25 My,V,c,Rd=921.31 My,Ed/My,V,c,Rd=0.21

- Verifica di stabilità aste presso-inflesse (C4.2.4.1.3.3.2) - CC 3 SND - Classe 3  
 Sollecitazioni: N,Ed=-3.74 My,Ed=31.36 Mz,Ed=14.85 L=1.19  
 $\alpha_{my}, \alpha_{mz}, \alpha_{LT}=0.95, 0.95, 0.95$   
 $\lambda_y=42.87$  Ncr,y=124076.00  $\lambda'_y=0.56$  Curva a:  $\Phi_y=0.70$   $\chi_y=0.90$   
 $\lambda_z=76.14$  Ncr,z=39329.40  $\lambda'_z=1.00$  Curva a:  $\Phi_z=1.08$   $\chi_z=0.67$   
 Kyy, Kyz, Kzy, Kzz=0.95, 0.95, 0.76, 0.95  
 Verifica YY: 0.00+0.04+0.03=0.07  
 Verifica ZZ: 0.00+0.03+0.03=0.06

Asta n. 311 (-12 109) - Sez. 1 (TRV SEC RHS80x40x5) - Crit. 3

-----  
 - Verifica in termini tensionali [4.2.4] - CC 1 SND Xl=0.00 - Classe 3  
 Sollecitazioni: N=-3.74 T<sub>z</sub>=52.65 M<sub>y</sub>=31.36 T<sub>y</sub>=-12.47 M<sub>z</sub>=14.85  
 Tensioni:  $\sigma_N=-0.34$   $\sigma_{m,d}=-258.01$   $\tau=0.00$   $\sigma_{max}=-258.35$  (sfrut=0.08)  
 Tensioni:  $\sigma_N=-0.34$   $\sigma_{m,d}=-82.73$   $\tau=8.46$   $\tau_{max}=8.46$  (sfrut=0.00)  
 Tensioni:  $\sigma_N=-0.34$   $\sigma_{m,d}=-258.01$   $\tau=0.00$   $\sigma_{ID,max}=-258.35$  (sfrut=0.08)

- Verifica a taglio Dir. Z [4.2.16] - CC 29 SLU Xl=0.00 - Classe 1  
 Sollecitazioni: T<sub>z</sub>=327.88  
 V,Ed=327.88 Vc,Rd=14315.00 V,Ed/Vc,Rd=0.02

- Verifica a flessione e taglio YY[4.2.32] - CC 29 SLU Xl=0.00 - Classe 1  
 Sollecitazioni: T<sub>z</sub>=327.88 M<sub>y</sub>=195.25  
 My,Ed=195.25 My,V,c,Rd=921.31 My,Ed/My,V,c,Rd=0.21

- Verifica di stabilità aste presso-inflesse (C4.2.4.1.3.3.2) - CC 29 SLU - Classe 1



Sollecitazioni: N,Ed=-0.00 My,Ed=195.25 L=1.19  
 $\alpha_{my}$ ,  $\alpha_{mz}$ ,  $\alpha_{LT}$ =0.95, 0.95, 0.95  
 $\lambda_y=42.87$  Ncr,y=124076.00  $\lambda'_y=0.56$  Curva a:  $\Phi_y=0.70$   $\chi_y=0.90$   
 $\lambda_z=76.14$  Ncr,z=39329.40  $\lambda'_z=1.00$  Curva a:  $\Phi_z=1.08$   $\chi_z=0.67$   
 Kyy, Kyz, Kzy, Kzz=0.95, 0.57, 0.00, 0.95  
 Verifica YY: 0.00+0.20=0.20  
 Verifica ZZ: 0.00=0.00

Asta n. 311 (309 -12) - Sez. 1 (TRV SEC RHS80x40x5) - Crit. 3

-----  
 - Verifica in termini tensionali [4.2.4] - CC 1 SND Xl=1.19 - Classe 3  
 Sollecitazioni: N=3.74 T<sub>z</sub>=-52.65 M<sub>y</sub>=31.36 T<sub>y</sub>=12.47 M<sub>z</sub>=14.85  
 Tensioni:  $\sigma_N=0.34$   $\sigma_{m,d}=258.01$   $\tau=0.00$   $\sigma_{max}=258.35$  (sfrut=0.08)  
 Tensioni:  $\sigma_N=0.34$   $\sigma_{m,d}=-82.73$   $\tau=8.46$   $\tau_{max}=8.46$  (sfrut=0.00)  
 Tensioni:  $\sigma_N=0.34$   $\sigma_{m,d}=258.01$   $\tau=0.00$   $\sigma_{ID,max}=258.35$  (sfrut=0.08)

- Verifica a taglio Dir. Z [4.2.16] - CC 29 SLU Xl=1.19 - Classe 1  
 Sollecitazioni: T<sub>z</sub>=-327.88  
 V,Ed=-327.88 Vc,Rd=14315.00 V,Ed/Vc,Rd=0.02

- Verifica a flessione e taglio YY[4.2.32] - CC 29 SLU Xl=1.19 - Classe 1  
 Sollecitazioni: T<sub>z</sub>=-327.88 M<sub>y</sub>=195.25  
 My,Ed=195.25 My,V,c,Rd=921.31 My,Ed/My,V,c,Rd=0.21

- Verifica di stabilità aste presso-inflesse (C4.2.4.1.3.3.2) - CC 3 SND - Classe 3  
 Sollecitazioni: N,Ed=-3.74 My,Ed=31.36 Mz,Ed=14.85 L=1.19  
 $\alpha_{my}$ ,  $\alpha_{mz}$ ,  $\alpha_{LT}$ =0.95, 0.95, 0.95  
 $\lambda_y=42.87$  Ncr,y=124076.00  $\lambda'_y=0.56$  Curva a:  $\Phi_y=0.70$   $\chi_y=0.90$   
 $\lambda_z=76.14$  Ncr,z=39329.40  $\lambda'_z=1.00$  Curva a:  $\Phi_z=1.08$   $\chi_z=0.67$   
 Kyy, Kyz, Kzy, Kzz=0.95, 0.95, 0.76, 0.95  
 Verifica YY: 0.00+0.04+0.03=0.07  
 Verifica ZZ: 0.00+0.03+0.03=0.06

Asta n. 312 (-13 110) - Sez. 1 (TRV SEC RHS80x40x5) - Crit. 3

-----  
 - Verifica in termini tensionali [4.2.4] - CC 1 SND Xl=0.00 - Classe 3  
 Sollecitazioni: N=-3.74 T<sub>z</sub>=52.65 M<sub>y</sub>=31.36 T<sub>y</sub>=-12.47 M<sub>z</sub>=14.85  
 Tensioni:  $\sigma_N=-0.34$   $\sigma_{m,d}=-258.01$   $\tau=0.00$   $\sigma_{max}=-258.35$  (sfrut=0.08)  
 Tensioni:  $\sigma_N=-0.34$   $\sigma_{m,d}=-82.73$   $\tau=8.46$   $\tau_{max}=8.46$  (sfrut=0.00)  
 Tensioni:  $\sigma_N=-0.34$   $\sigma_{m,d}=-258.01$   $\tau=0.00$   $\sigma_{ID,max}=-258.35$  (sfrut=0.08)

- Verifica a taglio Dir. Z [4.2.16] - CC 29 SLU Xl=0.00 - Classe 1  
 Sollecitazioni: T<sub>z</sub>=327.88  
 V,Ed=327.88 Vc,Rd=14315.00 V,Ed/Vc,Rd=0.02

- Verifica a flessione e taglio YY[4.2.32] - CC 29 SLU Xl=0.00 - Classe 1  
 Sollecitazioni: T<sub>z</sub>=327.88 M<sub>y</sub>=195.25  
 My,Ed=195.25 My,V,c,Rd=921.31 My,Ed/My,V,c,Rd=0.21

- Verifica di stabilità aste presso-inflesse (C4.2.4.1.3.3.2) - CC 29 SLU - Classe 1  
 Sollecitazioni: N,Ed=0.00 My,Ed=195.25 L=1.19  
 $\alpha_{my}$ ,  $\alpha_{mz}$ ,  $\alpha_{LT}$ =0.95, 0.95, 0.95  
 $\lambda_y=42.87$  Ncr,y=124076.00  $\lambda'_y=0.56$  Curva a:  $\Phi_y=0.70$   $\chi_y=0.90$   
 $\lambda_z=76.14$  Ncr,z=39329.40  $\lambda'_z=1.00$  Curva a:  $\Phi_z=1.08$   $\chi_z=0.67$   
 Kyy, Kyz, Kzy, Kzz=0.95, 0.57, 0.00, 0.95  
 Verifica YY: 0.00+0.20=0.20  
 Verifica ZZ: 0.00=0.00

Asta n. 312 (310 -13) - Sez. 1 (TRV SEC RHS80x40x5) - Crit. 3

-----  
 - Verifica in termini tensionali [4.2.4] - CC 1 SND Xl=1.19 - Classe 3  
 Sollecitazioni: N=3.74 T<sub>z</sub>=-52.65 M<sub>y</sub>=31.36 T<sub>y</sub>=12.47 M<sub>z</sub>=14.85  
 Tensioni:  $\sigma_N=0.34$   $\sigma_{m,d}=258.01$   $\tau=0.00$   $\sigma_{max}=258.35$  (sfrut=0.08)  
 Tensioni:  $\sigma_N=0.34$   $\sigma_{m,d}=-82.73$   $\tau=8.46$   $\tau_{max}=8.46$  (sfrut=0.00)  
 Tensioni:  $\sigma_N=0.34$   $\sigma_{m,d}=258.01$   $\tau=0.00$   $\sigma_{ID,max}=258.35$  (sfrut=0.08)

- Verifica a taglio Dir. Z [4.2.16] - CC 29 SLU Xl=1.19 - Classe 1  
 Sollecitazioni: T<sub>z</sub>=-327.88  
 V,Ed=-327.88 Vc,Rd=14315.00 V,Ed/Vc,Rd=0.02

- Verifica a flessione e taglio YY[4.2.32] - CC 29 SLU Xl=1.19 - Classe 1  
 Sollecitazioni: T<sub>z</sub>=-327.88 M<sub>y</sub>=195.25  
 My,Ed=195.25 My,V,c,Rd=921.31 My,Ed/My,V,c,Rd=0.21

- Verifica di stabilità aste presso-inflesse (C4.2.4.1.3.3.2) - CC 3 SND - Classe 3  
 Sollecitazioni: N,Ed=-3.74 My,Ed=31.36 Mz,Ed=14.85 L=1.19  
 $\alpha_{my}$ ,  $\alpha_{mz}$ ,  $\alpha_{LT}$ =0.95, 0.95, 0.95  
 $\lambda_y=42.87$  Ncr,y=124076.00  $\lambda'_y=0.56$  Curva a:  $\Phi_y=0.70$   $\chi_y=0.90$   
 $\lambda_z=76.14$  Ncr,z=39329.40  $\lambda'_z=1.00$  Curva a:  $\Phi_z=1.08$   $\chi_z=0.67$   
 Kyy, Kyz, Kzy, Kzz=0.95, 0.95, 0.76, 0.95  
 Verifica YY: 0.00+0.04+0.03=0.07  
 Verifica ZZ: 0.00+0.03+0.03=0.06

Asta n. 313 (-14 111) - Sez. 1 (TRV SEC RHS80x40x5) - Crit. 3

-----  
 - Verifica in termini tensionali [4.2.4] - CC 1 SND Xl=0.00 - Classe 3  
 Sollecitazioni: N=-3.74 T<sub>z</sub>=52.65 M<sub>y</sub>=31.36 T<sub>y</sub>=-12.47 M<sub>z</sub>=14.85  
 Tensioni:  $\sigma_N=-0.34$   $\sigma_{m,d}=-258.01$   $\tau=0.00$   $\sigma_{max}=-258.35$  (sfrut=0.08)  
 Tensioni:  $\sigma_N=-0.34$   $\sigma_{m,d}=-82.73$   $\tau=8.46$   $\tau_{max}=8.46$  (sfrut=0.00)  
 Tensioni:  $\sigma_N=-0.34$   $\sigma_{m,d}=-258.01$   $\tau=0.00$   $\sigma_{ID,max}=-258.35$  (sfrut=0.08)

- Verifica a taglio Dir. Z [4.2.16] - CC 29 SLU Xl=0.00 - Classe 1  
 Sollecitazioni: T<sub>z</sub>=327.88  
 V,Ed=327.88 Vc,Rd=14315.00 V,Ed/Vc,Rd=0.02

- Verifica a flessione e taglio YY[4.2.32] - CC 29 SLU Xl=0.00 - Classe 1  
 Sollecitazioni: T<sub>z</sub>=327.88 M<sub>y</sub>=195.25  
 My,Ed=195.25 My,V,c,Rd=921.31 My,Ed/My,V,c,Rd=0.21

- Verifica di stabilità aste presso-inflesse (C4.2.4.1.3.3.2) - CC 29 SLU - Classe 1



Sollecitazioni: N,Ed=-0.00 My,Ed=195.25 L=1.19  
 $\alpha_{my}, \alpha_{mz}, \alpha_{LT}=0.95, 0.95, 0.95$   
 $\lambda_y=42.87$  Ncr,y=124076.00  $\lambda'_y=0.56$  Curva a:  $\Phi_y=0.70$   $\chi_y=0.90$   
 $\lambda_z=76.14$  Ncr,z=39329.40  $\lambda'_z=1.00$  Curva a:  $\Phi_z=1.08$   $\chi_z=0.67$   
 Kyy, Kyz, Kzy, Kzz=0.95, 0.57, 0.00, 0.95  
 Verifica YY: 0.00+0.20=0.20  
 Verifica ZZ: 0.00=0.00

Asta n. 313 (311 -14) - Sez. 1 (TRV SEC RHS80x40x5) - Crit. 3

-----  
 - Verifica in termini tensionali [4.2.4] - CC 1 SND Xl=1.19 - Classe 3  
 Sollecitazioni: N=3.74  $T_z=-52.65$   $M_y=31.36$   $T_y=12.47$   $M_z=14.85$   
 Tensioni:  $\sigma_N=0.34$   $\sigma_{m,d}=258.01$   $\tau=0.00$   $\sigma_{max}=258.35$  (sfrut=0.08)  
 Tensioni:  $\sigma_N=0.34$   $\sigma_{m,d}=-82.73$   $\tau=8.46$   $\tau_{max}=8.46$  (sfrut=0.00)  
 Tensioni:  $\sigma_N=0.34$   $\sigma_{m,d}=258.01$   $\tau=0.00$   $\sigma_{ID,max}=258.35$  (sfrut=0.08)

- Verifica a taglio Dir. Z [4.2.16] - CC 29 SLU Xl=1.19 - Classe 1  
 Sollecitazioni:  $T_z=-327.88$   
 $V,Ed=-327.88$   $Vc,Rd=14315.00$   $V,Ed/Vc,Rd=0.02$

- Verifica a flessione e taglio YY[4.2.32] - CC 29 SLU Xl=1.19 - Classe 1  
 Sollecitazioni:  $T_z=-327.88$   $M_y=195.25$   
 $My,Ed=195.25$   $My,V,c,Rd=921.31$   $My,Ed/My,V,c,Rd=0.21$

- Verifica di stabilità aste presso-inflesse (C4.2.4.1.3.3.2) - CC 3 SND - Classe 3  
 Sollecitazioni: N,Ed=-3.74 My,Ed=31.36 Mz,Ed=14.85 L=1.19  
 $\alpha_{my}, \alpha_{mz}, \alpha_{LT}=0.95, 0.95, 0.95$   
 $\lambda_y=42.87$  Ncr,y=124076.00  $\lambda'_y=0.56$  Curva a:  $\Phi_y=0.70$   $\chi_y=0.90$   
 $\lambda_z=76.14$  Ncr,z=39329.40  $\lambda'_z=1.00$  Curva a:  $\Phi_z=1.08$   $\chi_z=0.67$   
 Kyy, Kyz, Kzy, Kzz=0.95, 0.95, 0.76, 0.95  
 Verifica YY: 0.00+0.04+0.03=0.07  
 Verifica ZZ: 0.00+0.03+0.03=0.06

Asta n. 315 (-15 112) - Sez. 1 (TRV SEC RHS80x40x5) - Crit. 3

-----  
 - Verifica in termini tensionali [4.2.4] - CC 1 SND Xl=0.00 - Classe 3  
 Sollecitazioni: N=-2.23  $T_z=31.47$   $M_y=18.74$   $T_y=-7.45$   $M_z=8.87$   
 Tensioni:  $\sigma_N=-0.20$   $\sigma_{m,d}=-154.20$   $\tau=0.00$   $\sigma_{max}=-154.41$  (sfrut=0.05)  
 Tensioni:  $\sigma_N=-0.20$   $\sigma_{m,d}=-49.45$   $\tau=5.06$   $\tau_{max}=5.06$  (sfrut=0.00)  
 Tensioni:  $\sigma_N=-0.20$   $\sigma_{m,d}=-154.20$   $\tau=0.00$   $\sigma_{ID,max}=154.41$  (sfrut=0.05)

- Verifica a taglio Dir. Z [4.2.16] - CC 29 SLU Xl=0.00 - Classe 1  
 Sollecitazioni:  $T_z=170.62$   
 $V,Ed=170.62$   $Vc,Rd=14315.00$   $V,Ed/Vc,Rd=0.01$

- Verifica a flessione e taglio YY[4.2.32] - CC 29 SLU Xl=0.00 - Classe 1  
 Sollecitazioni:  $T_z=170.62$   $M_y=101.61$   
 $My,Ed=101.61$   $My,V,c,Rd=921.31$   $My,Ed/My,V,c,Rd=0.11$

- Verifica di stabilità aste presso-inflesse (C4.2.4.1.3.3.2) - CC 29 SLU - Classe 1  
 Sollecitazioni: N,Ed=-0.00 My,Ed=101.61 L=1.19  
 $\alpha_{my}, \alpha_{mz}, \alpha_{LT}=0.95, 0.95, 0.95$   
 $\lambda_y=42.87$  Ncr,y=124076.00  $\lambda'_y=0.56$  Curva a:  $\Phi_y=0.70$   $\chi_y=0.90$   
 $\lambda_z=76.14$  Ncr,z=39329.40  $\lambda'_z=1.00$  Curva a:  $\Phi_z=1.08$   $\chi_z=0.67$   
 Kyy, Kyz, Kzy, Kzz=0.95, 0.57, 0.00, 0.95  
 Verifica YY: 0.00+0.10=0.10  
 Verifica ZZ: 0.00=0.00

Asta n. 315 (312 -15) - Sez. 1 (TRV SEC RHS80x40x5) - Crit. 3

-----  
 - Verifica in termini tensionali [4.2.4] - CC 1 SND Xl=1.19 - Classe 3  
 Sollecitazioni: N=2.23  $T_z=-31.47$   $M_y=18.74$   $T_y=7.45$   $M_z=8.87$   
 Tensioni:  $\sigma_N=0.20$   $\sigma_{m,d}=154.20$   $\tau=0.00$   $\sigma_{max}=154.41$  (sfrut=0.05)  
 Tensioni:  $\sigma_N=0.20$   $\sigma_{m,d}=-49.45$   $\tau=5.06$   $\tau_{max}=5.06$  (sfrut=0.00)  
 Tensioni:  $\sigma_N=0.20$   $\sigma_{m,d}=154.20$   $\tau=0.00$   $\sigma_{ID,max}=154.41$  (sfrut=0.05)

- Verifica a taglio Dir. Z [4.2.16] - CC 29 SLU Xl=1.19 - Classe 1  
 Sollecitazioni:  $T_z=-170.62$   
 $V,Ed=-170.62$   $Vc,Rd=14315.00$   $V,Ed/Vc,Rd=0.01$

- Verifica a flessione e taglio YY[4.2.32] - CC 29 SLU Xl=1.19 - Classe 1  
 Sollecitazioni:  $T_z=-170.62$   $M_y=101.61$   
 $My,Ed=101.61$   $My,V,c,Rd=921.31$   $My,Ed/My,V,c,Rd=0.11$

- Verifica di stabilità aste presso-inflesse (C4.2.4.1.3.3.2) - CC 3 SND - Classe 3  
 Sollecitazioni: N,Ed=-2.23 My,Ed=18.74 Mz,Ed=8.87 L=1.19  
 $\alpha_{my}, \alpha_{mz}, \alpha_{LT}=0.95, 0.95, 0.95$   
 $\lambda_y=42.87$  Ncr,y=124076.00  $\lambda'_y=0.56$  Curva a:  $\Phi_y=0.70$   $\chi_y=0.90$   
 $\lambda_z=76.14$  Ncr,z=39329.40  $\lambda'_z=1.00$  Curva a:  $\Phi_z=1.08$   $\chi_z=0.67$   
 Kyy, Kyz, Kzy, Kzz=0.95, 0.95, 0.76, 0.95  
 Verifica YY: 0.00+0.02+0.02=0.04  
 Verifica ZZ: 0.00+0.02+0.02=0.04

Asta n. 316 (203 -21) - Sez. 1 (TRV SEC RHS80x40x5) - Crit. 3

-----  
 - Verifica in termini tensionali [4.2.4] - CC 1 SND Xl=0.00 - Classe 3  
 Sollecitazioni: N=-2.23  $T_z=31.47$   $M_y=18.74$   $T_y=-7.45$   $M_z=8.87$   
 Tensioni:  $\sigma_N=-0.20$   $\sigma_{m,d}=-154.20$   $\tau=0.00$   $\sigma_{max}=-154.41$  (sfrut=0.05)  
 Tensioni:  $\sigma_N=-0.20$   $\sigma_{m,d}=-49.45$   $\tau=5.06$   $\tau_{max}=5.06$  (sfrut=0.00)  
 Tensioni:  $\sigma_N=-0.20$   $\sigma_{m,d}=-154.20$   $\tau=0.00$   $\sigma_{ID,max}=154.41$  (sfrut=0.05)

- Verifica a taglio Dir. Z [4.2.16] - CC 29 SLU Xl=0.00 - Classe 1  
 Sollecitazioni:  $T_z=170.62$   
 $V,Ed=170.62$   $Vc,Rd=14315.00$   $V,Ed/Vc,Rd=0.01$

- Verifica a flessione e taglio YY[4.2.32] - CC 29 SLU Xl=0.00 - Classe 1  
 Sollecitazioni:  $T_z=170.62$   $M_y=101.61$   
 $My,Ed=101.61$   $My,V,c,Rd=921.31$   $My,Ed/My,V,c,Rd=0.11$

- Verifica di stabilità aste presso-inflesse (C4.2.4.1.3.3.2) - CC 29 SLU - Classe 1



Sollecitazioni: N,Ed=-0.00 My,Ed=101.61 L=1.19  
 $\alpha_{my}, \alpha_{mz}, \alpha_{LT}=0.95, 0.95, 0.95$   
 $\lambda_y=42.87$  Ncr,y=124076.00  $\lambda'_y=0.56$  Curva a:  $\Phi_y=0.70$   $\chi_y=0.90$   
 $\lambda_z=76.14$  Ncr,z=39329.40  $\lambda'_z=1.00$  Curva a:  $\Phi_z=1.08$   $\chi_z=0.67$   
 Kyy, Kyz, Kzy, Kzz=0.95, 0.57, 0.00, 0.95  
 Verifica YY: 0.00+0.10=0.10  
 Verifica ZZ: 0.00=0.00

Asta n. 316 (-23 203) - Sez. 1 (TRV SEC RHS80x40x5) - Crit. 3

-----  
 - Verifica in termini tensionali [4.2.4] - CC 1 SND Xl=1.19 - Classe 3  
 Sollecitazioni: N=2.23 T<sub>z</sub>=-31.47 M<sub>y</sub>=18.74 T<sub>y</sub>=7.45 M<sub>z</sub>=8.87  
 Tensioni:  $\sigma_N=0.20$   $\sigma_{m,d}=154.20$   $\tau=0.00$   $\sigma_{max}=154.41$  (sfrut=0.05)  
 Tensioni:  $\sigma_N=0.20$   $\sigma_{m,d}=-49.45$   $\tau=5.06$   $\tau_{max}=5.06$  (sfrut=0.00)  
 Tensioni:  $\sigma_N=0.20$   $\sigma_{m,d}=154.20$   $\tau=0.00$   $\sigma_{ID,max}=154.41$  (sfrut=0.05)

- Verifica a taglio Dir. Z [4.2.16] - CC 29 SLU Xl=1.19 - Classe 1  
 Sollecitazioni: T<sub>z</sub>=-170.62  
 V,Ed=-170.62 Vc,Rd=14315.00 V,Ed/Vc,Rd=0.01

- Verifica a flessione e taglio YY[4.2.32] - CC 29 SLU Xl=1.19 - Classe 1  
 Sollecitazioni: T<sub>z</sub>=-170.62 M<sub>y</sub>=101.61  
 My,Ed=101.61 My,V,c,Rd=921.31 My,Ed/My,V,c,Rd=0.11

- Verifica di stabilità aste presso-inflesse (C4.2.4.1.3.3.2) - CC 3 SND - Classe 3  
 Sollecitazioni: N,Ed=-2.23 My,Ed=18.74 Mz,Ed=8.87 L=1.19  
 $\alpha_{my}, \alpha_{mz}, \alpha_{LT}=0.95, 0.95, 0.95$   
 $\lambda_y=42.87$  Ncr,y=124076.00  $\lambda'_y=0.56$  Curva a:  $\Phi_y=0.70$   $\chi_y=0.90$   
 $\lambda_z=76.14$  Ncr,z=39329.40  $\lambda'_z=1.00$  Curva a:  $\Phi_z=1.08$   $\chi_z=0.67$   
 Kyy, Kyz, Kzy, Kzz=0.95, 0.95, 0.76, 0.95  
 Verifica YY: 0.00+0.02+0.02=0.04  
 Verifica ZZ: 0.00+0.02+0.02=0.04

Asta n. 318 (-18 114) - Sez. 1 (TRV SEC RHS80x40x5) - Crit. 3

-----  
 - Verifica in termini tensionali [4.2.4] - CC 1 SND Xl=0.00 - Classe 3  
 Sollecitazioni: N=-3.74 T<sub>z</sub>=52.65 M<sub>y</sub>=31.36 T<sub>y</sub>=-12.47 M<sub>z</sub>=14.85  
 Tensioni:  $\sigma_N=-0.34$   $\sigma_{m,d}=-258.01$   $\tau=0.00$   $\sigma_{max}=-258.35$  (sfrut=0.08)  
 Tensioni:  $\sigma_N=-0.34$   $\sigma_{m,d}=-82.73$   $\tau=8.46$   $\tau_{max}=8.46$  (sfrut=0.00)  
 Tensioni:  $\sigma_N=-0.34$   $\sigma_{m,d}=-258.01$   $\tau=0.00$   $\sigma_{ID,max}=-258.35$  (sfrut=0.08)

- Verifica a taglio Dir. Z [4.2.16] - CC 29 SLU Xl=0.00 - Classe 1  
 Sollecitazioni: T<sub>z</sub>=327.88  
 V,Ed=327.88 Vc,Rd=14315.00 V,Ed/Vc,Rd=0.02

- Verifica a flessione e taglio YY[4.2.32] - CC 29 SLU Xl=0.00 - Classe 1  
 Sollecitazioni: T<sub>z</sub>=327.88 M<sub>y</sub>=195.25  
 My,Ed=195.25 My,V,c,Rd=921.31 My,Ed/My,V,c,Rd=0.21

- Verifica di stabilità aste presso-inflesse (C4.2.4.1.3.3.2) - CC 29 SLU - Classe 1  
 Sollecitazioni: N,Ed=-0.00 My,Ed=195.25 L=1.19  
 $\alpha_{my}, \alpha_{mz}, \alpha_{LT}=0.95, 0.95, 0.95$   
 $\lambda_y=42.87$  Ncr,y=124076.00  $\lambda'_y=0.56$  Curva a:  $\Phi_y=0.70$   $\chi_y=0.90$   
 $\lambda_z=76.14$  Ncr,z=39329.40  $\lambda'_z=1.00$  Curva a:  $\Phi_z=1.08$   $\chi_z=0.67$   
 Kyy, Kyz, Kzy, Kzz=0.95, 0.57, 0.00, 0.95  
 Verifica YY: 0.00+0.20=0.20  
 Verifica ZZ: 0.00=0.00

Asta n. 318 (314 -18) - Sez. 1 (TRV SEC RHS80x40x5) - Crit. 3

-----  
 - Verifica in termini tensionali [4.2.4] - CC 1 SND Xl=1.19 - Classe 3  
 Sollecitazioni: N=3.74 T<sub>z</sub>=-52.65 M<sub>y</sub>=31.36 T<sub>y</sub>=12.47 M<sub>z</sub>=14.85  
 Tensioni:  $\sigma_N=0.34$   $\sigma_{m,d}=258.01$   $\tau=0.00$   $\sigma_{max}=258.35$  (sfrut=0.08)  
 Tensioni:  $\sigma_N=0.34$   $\sigma_{m,d}=-82.73$   $\tau=8.46$   $\tau_{max}=8.46$  (sfrut=0.00)  
 Tensioni:  $\sigma_N=0.34$   $\sigma_{m,d}=258.01$   $\tau=0.00$   $\sigma_{ID,max}=258.35$  (sfrut=0.08)

- Verifica a taglio Dir. Z [4.2.16] - CC 29 SLU Xl=1.19 - Classe 1  
 Sollecitazioni: T<sub>z</sub>=-327.88  
 V,Ed=-327.88 Vc,Rd=14315.00 V,Ed/Vc,Rd=0.02

- Verifica a flessione e taglio YY[4.2.32] - CC 29 SLU Xl=1.19 - Classe 1  
 Sollecitazioni: T<sub>z</sub>=-327.88 M<sub>y</sub>=195.25  
 My,Ed=195.25 My,V,c,Rd=921.31 My,Ed/My,V,c,Rd=0.21

- Verifica di stabilità aste presso-inflesse (C4.2.4.1.3.3.2) - CC 3 SND - Classe 3  
 Sollecitazioni: N,Ed=-3.74 My,Ed=31.36 Mz,Ed=14.85 L=1.19  
 $\alpha_{my}, \alpha_{mz}, \alpha_{LT}=0.95, 0.95, 0.95$   
 $\lambda_y=42.87$  Ncr,y=124076.00  $\lambda'_y=0.56$  Curva a:  $\Phi_y=0.70$   $\chi_y=0.90$   
 $\lambda_z=76.14$  Ncr,z=39329.40  $\lambda'_z=1.00$  Curva a:  $\Phi_z=1.08$   $\chi_z=0.67$   
 Kyy, Kyz, Kzy, Kzz=0.95, 0.95, 0.76, 0.95  
 Verifica YY: 0.00+0.04+0.03=0.07  
 Verifica ZZ: 0.00+0.03+0.03=0.06

Asta n. 319 (-31 320) - Sez. 1 (TRV SEC RHS80x40x5) - Crit. 3

-----  
 - Verifica in termini tensionali [4.2.4] - CC 1 SND Xl=0.00 - Classe 3  
 Sollecitazioni: N=-3.74 T<sub>z</sub>=52.65 M<sub>y</sub>=31.36 T<sub>y</sub>=-12.47 M<sub>z</sub>=14.85  
 Tensioni:  $\sigma_N=-0.34$   $\sigma_{m,d}=-258.01$   $\tau=0.00$   $\sigma_{max}=-258.35$  (sfrut=0.08)  
 Tensioni:  $\sigma_N=-0.34$   $\sigma_{m,d}=-82.73$   $\tau=8.46$   $\tau_{max}=8.46$  (sfrut=0.00)  
 Tensioni:  $\sigma_N=-0.34$   $\sigma_{m,d}=-258.01$   $\tau=0.00$   $\sigma_{ID,max}=-258.35$  (sfrut=0.08)

- Verifica a taglio Dir. Z [4.2.16] - CC 29 SLU Xl=0.00 - Classe 1  
 Sollecitazioni: T<sub>z</sub>=327.88  
 V,Ed=327.88 Vc,Rd=14315.00 V,Ed/Vc,Rd=0.02

- Verifica a flessione e taglio YY[4.2.32] - CC 29 SLU Xl=0.00 - Classe 1  
 Sollecitazioni: T<sub>z</sub>=327.88 M<sub>y</sub>=195.25  
 My,Ed=195.25 My,V,c,Rd=921.31 My,Ed/My,V,c,Rd=0.21

- Verifica di stabilità aste presso-inflesse (C4.2.4.1.3.3.2) - CC 29 SLU - Classe 1



Sollecitazioni: N,Ed=-0.00 My,Ed=195.25 L=1.19  
 amy, amz, αLT=0.95, 0.95, 0.95  
 λ<sub>y</sub>=42.87 Ncr,y=124076.00 λ<sub>y</sub>'=0.56 Curva a: Φ<sub>y</sub>=0.70 χ<sub>y</sub>=0.90  
 λ<sub>z</sub>=76.14 Ncr,z=39329.40 λ<sub>z</sub>'=1.00 Curva a: Φ<sub>z</sub>=1.08 χ<sub>z</sub>=0.67  
 Kyy, Kyz, Kzy, Kzz=0.95, 0.57, 0.00, 0.95  
 Verifica YY: 0.00+0.20=0.20  
 Verifica ZZ: 0.00=0.00

Asta n. 319 (319 -31) - Sez. 1 (TRV SEC RHS80x40x5) - Crit. 3

-----  
 - Verifica in termini tensionali [4.2.4] - CC 1 SND Xl=1.19 - Classe 3  
 Sollecitazioni: N=3.74 T<sub>z</sub>=-52.65 M<sub>y</sub>=31.36 T<sub>y</sub>=12.47 M<sub>z</sub>=14.85  
 Tensioni: σ<sub>N</sub>=0.34 σ<sub>m,d</sub>=258.01 τ=0.00 σ<sub>max</sub>=258.35 (sfrut=0.08)  
 Tensioni: σ<sub>N</sub>=0.34 σ<sub>m,d</sub>=-82.73 τ=8.46 τ<sub>max</sub>=8.46 (sfrut=0.00)  
 Tensioni: σ<sub>N</sub>=0.34 σ<sub>m,d</sub>=258.01 τ=0.00 σ<sub>ID,max</sub>=258.35 (sfrut=0.08)

- Verifica a taglio Dir. Z [4.2.16] - CC 29 SLU Xl=1.19 - Classe 1  
 Sollecitazioni: T<sub>z</sub>=-327.88  
 V,Ed=-327.88 Vc,Rd=14315.00 V,Ed/Vc,Rd=0.02

- Verifica a flessione e taglio YY[4.2.32] - CC 29 SLU Xl=1.19 - Classe 1  
 Sollecitazioni: T<sub>z</sub>=-327.88 M<sub>y</sub>=195.25  
 My,Ed=195.25 My,V,c,Rd=921.31 My,Ed/My,V,c,Rd=0.21

- Verifica di stabilità aste presso-inflesse (C4.2.4.1.3.3.2) - CC 3 SND - Classe 3  
 Sollecitazioni: N,Ed=-3.74 My,Ed=31.36 Mz,Ed=14.85 L=1.19  
 amy, amz, αLT=0.95, 0.95, 0.95  
 λ<sub>y</sub>=42.87 Ncr,y=124076.00 λ<sub>y</sub>'=0.56 Curva a: Φ<sub>y</sub>=0.70 χ<sub>y</sub>=0.90  
 λ<sub>z</sub>=76.14 Ncr,z=39329.40 λ<sub>z</sub>'=1.00 Curva a: Φ<sub>z</sub>=1.08 χ<sub>z</sub>=0.67  
 Kyy, Kyz, Kzy, Kzz=0.95, 0.95, 0.76, 0.95  
 Verifica YY: 0.00+0.04+0.03=0.07  
 Verifica ZZ: 0.00+0.03+0.03=0.06

Asta n. 320 (-32 322) - Sez. 1 (TRV SEC RHS80x40x5) - Crit. 3

-----  
 - Verifica in termini tensionali [4.2.4] - CC 1 SND Xl=0.00 - Classe 3  
 Sollecitazioni: N=-3.74 T<sub>z</sub>=52.65 M<sub>y</sub>=31.36 T<sub>y</sub>=-12.47 M<sub>z</sub>=14.85  
 Tensioni: σ<sub>N</sub>=-0.34 σ<sub>m,d</sub>=-258.01 τ=0.00 σ<sub>max</sub>=-258.35 (sfrut=0.08)  
 Tensioni: σ<sub>N</sub>=-0.34 σ<sub>m,d</sub>=-82.73 τ=8.46 τ<sub>max</sub>=8.46 (sfrut=0.00)  
 Tensioni: σ<sub>N</sub>=-0.34 σ<sub>m,d</sub>=-258.01 τ=0.00 σ<sub>ID,max</sub>=-258.35 (sfrut=0.08)

- Verifica a taglio Dir. Z [4.2.16] - CC 29 SLU Xl=0.00 - Classe 1  
 Sollecitazioni: T<sub>z</sub>=327.88  
 V,Ed=327.88 Vc,Rd=14315.00 V,Ed/Vc,Rd=0.02

- Verifica a flessione e taglio YY[4.2.32] - CC 29 SLU Xl=0.00 - Classe 1  
 Sollecitazioni: T<sub>z</sub>=327.88 M<sub>y</sub>=195.25  
 My,Ed=195.25 My,V,c,Rd=921.31 My,Ed/My,V,c,Rd=0.21

- Verifica di stabilità aste presso-inflesse (C4.2.4.1.3.3.2) - CC 29 SLU - Classe 1  
 Sollecitazioni: N,Ed=-0.00 My,Ed=195.25 L=1.19  
 amy, amz, αLT=0.95, 0.95, 0.95  
 λ<sub>y</sub>=42.87 Ncr,y=124076.00 λ<sub>y</sub>'=0.56 Curva a: Φ<sub>y</sub>=0.70 χ<sub>y</sub>=0.90  
 λ<sub>z</sub>=76.14 Ncr,z=39329.40 λ<sub>z</sub>'=1.00 Curva a: Φ<sub>z</sub>=1.08 χ<sub>z</sub>=0.67  
 Kyy, Kyz, Kzy, Kzz=0.95, 0.57, 0.00, 0.95  
 Verifica YY: 0.00+0.20=0.20  
 Verifica ZZ: 0.00=0.00

Asta n. 320 (321 -32) - Sez. 1 (TRV SEC RHS80x40x5) - Crit. 3

-----  
 - Verifica in termini tensionali [4.2.4] - CC 1 SND Xl=1.19 - Classe 3  
 Sollecitazioni: N=3.74 T<sub>z</sub>=-52.65 M<sub>y</sub>=31.36 T<sub>y</sub>=12.47 M<sub>z</sub>=14.85  
 Tensioni: σ<sub>N</sub>=0.34 σ<sub>m,d</sub>=258.01 τ=0.00 σ<sub>max</sub>=258.35 (sfrut=0.08)  
 Tensioni: σ<sub>N</sub>=0.34 σ<sub>m,d</sub>=-82.73 τ=8.46 τ<sub>max</sub>=8.46 (sfrut=0.00)  
 Tensioni: σ<sub>N</sub>=0.34 σ<sub>m,d</sub>=258.01 τ=0.00 σ<sub>ID,max</sub>=258.35 (sfrut=0.08)

- Verifica a taglio Dir. Z [4.2.16] - CC 29 SLU Xl=1.19 - Classe 1  
 Sollecitazioni: T<sub>z</sub>=-327.88  
 V,Ed=-327.88 Vc,Rd=14315.00 V,Ed/Vc,Rd=0.02

- Verifica a flessione e taglio YY[4.2.32] - CC 29 SLU Xl=1.19 - Classe 1  
 Sollecitazioni: T<sub>z</sub>=-327.88 M<sub>y</sub>=195.25  
 My,Ed=195.25 My,V,c,Rd=921.31 My,Ed/My,V,c,Rd=0.21

- Verifica di stabilità aste presso-inflesse (C4.2.4.1.3.3.2) - CC 3 SND - Classe 3  
 Sollecitazioni: N,Ed=-3.74 My,Ed=31.36 Mz,Ed=14.85 L=1.19  
 amy, amz, αLT=0.95, 0.95, 0.95  
 λ<sub>y</sub>=42.87 Ncr,y=124076.00 λ<sub>y</sub>'=0.56 Curva a: Φ<sub>y</sub>=0.70 χ<sub>y</sub>=0.90  
 λ<sub>z</sub>=76.14 Ncr,z=39329.40 λ<sub>z</sub>'=1.00 Curva a: Φ<sub>z</sub>=1.08 χ<sub>z</sub>=0.67  
 Kyy, Kyz, Kzy, Kzz=0.95, 0.95, 0.76, 0.95  
 Verifica YY: 0.00+0.04+0.03=0.07  
 Verifica ZZ: 0.00+0.03+0.03=0.06

Asta n. 321 (-78 324) - Sez. 1 (TRV SEC RHS80x40x5) - Crit. 3

-----  
 - Verifica in termini tensionali [4.2.4] - CC 1 SND Xl=0.00 - Classe 3  
 Sollecitazioni: N=-3.74 T<sub>z</sub>=52.65 M<sub>y</sub>=31.36 T<sub>y</sub>=-12.47 M<sub>z</sub>=14.85  
 Tensioni: σ<sub>N</sub>=-0.34 σ<sub>m,d</sub>=-258.01 τ=0.00 σ<sub>max</sub>=-258.35 (sfrut=0.08)  
 Tensioni: σ<sub>N</sub>=-0.34 σ<sub>m,d</sub>=-82.73 τ=8.46 τ<sub>max</sub>=8.46 (sfrut=0.00)  
 Tensioni: σ<sub>N</sub>=-0.34 σ<sub>m,d</sub>=-258.01 τ=0.00 σ<sub>ID,max</sub>=-258.35 (sfrut=0.08)

- Verifica a taglio Dir. Z [4.2.16] - CC 29 SLU Xl=0.00 - Classe 1  
 Sollecitazioni: T<sub>z</sub>=327.88  
 V,Ed=327.88 Vc,Rd=14315.00 V,Ed/Vc,Rd=0.02

- Verifica a flessione e taglio YY[4.2.32] - CC 29 SLU Xl=0.00 - Classe 1  
 Sollecitazioni: T<sub>z</sub>=327.88 M<sub>y</sub>=195.25  
 My,Ed=195.25 My,V,c,Rd=921.31 My,Ed/My,V,c,Rd=0.21

- Verifica di stabilità aste presso-inflesse (C4.2.4.1.3.3.2) - CC 29 SLU - Classe 1



Sollecitazioni: N,Ed=-0.00 My,Ed=195.25 L=1.19  
 $\alpha_{my}$ ,  $\alpha_{mz}$ ,  $\alpha_{LT}$ =0.95, 0.95, 0.95  
 $\lambda_y=42.87$  Ncr,y=124076.00  $\lambda'_y=0.56$  Curva a:  $\Phi_y=0.70$   $\chi_y=0.90$   
 $\lambda_z=76.14$  Ncr,z=39329.40  $\lambda'_z=1.00$  Curva a:  $\Phi_z=1.08$   $\chi_z=0.67$   
 Kyy, Kyz, Kzy, Kzz=0.95, 0.57, 0.00, 0.95  
 Verifica YY: 0.00+0.20=0.20  
 Verifica ZZ: 0.00=0.00

Asta n. 321 (323 -78) - Sez. 1 (TRV SEC RHS80x40x5) - Crit. 3

-----  
 - Verifica in termini tensionali [4.2.4] - CC 1 SND Xl=1.19 - Classe 3  
 Sollecitazioni: N=3.74 T<sub>z</sub>=-52.65 M<sub>y</sub>=31.36 T<sub>y</sub>=12.47 M<sub>z</sub>=14.85  
 Tensioni:  $\sigma_N=0.34$   $\sigma_{m,d}=258.01$   $\tau=0.00$   $\sigma_{max}=258.35$  (sfrut=0.08)  
 Tensioni:  $\sigma_N=0.34$   $\sigma_{m,d}=-82.73$   $\tau=8.46$   $\tau_{max}=8.46$  (sfrut=0.00)  
 Tensioni:  $\sigma_N=0.34$   $\sigma_{m,d}=258.01$   $\tau=0.00$   $\sigma_{ID,max}=258.35$  (sfrut=0.08)

- Verifica a taglio Dir. Z [4.2.16] - CC 29 SLU Xl=1.19 - Classe 1  
 Sollecitazioni: T<sub>z</sub>=-327.88  
 V,Ed=-327.88 Vc,Rd=14315.00 V,Ed/Vc,Rd=0.02

- Verifica a flessione e taglio YY[4.2.32] - CC 29 SLU Xl=1.19 - Classe 1  
 Sollecitazioni: T<sub>z</sub>=-327.88 M<sub>y</sub>=195.25  
 My,Ed=195.25 My,V,c,Rd=921.31 My,Ed/My,V,c,Rd=0.21

- Verifica di stabilità aste presso-inflesse (C4.2.4.1.3.3.2) - CC 3 SND - Classe 3  
 Sollecitazioni: N,Ed=-3.74 My,Ed=31.36 Mz,Ed=14.85 L=1.19  
 $\alpha_{my}$ ,  $\alpha_{mz}$ ,  $\alpha_{LT}$ =0.95, 0.95, 0.95  
 $\lambda_y=42.87$  Ncr,y=124076.00  $\lambda'_y=0.56$  Curva a:  $\Phi_y=0.70$   $\chi_y=0.90$   
 $\lambda_z=76.14$  Ncr,z=39329.40  $\lambda'_z=1.00$  Curva a:  $\Phi_z=1.08$   $\chi_z=0.67$   
 Kyy, Kyz, Kzy, Kzz=0.95, 0.95, 0.76, 0.95  
 Verifica YY: 0.00+0.04+0.03=0.07  
 Verifica ZZ: 0.00+0.03+0.03=0.06

Asta n. 322 (-160 -161) - Sez. 1 (TRV SEC RHS80x40x5) - Crit. 3

-----  
 - Verifica in termini tensionali [4.2.4] - CC 1 SND Xl=0.00 - Classe 3  
 Sollecitazioni: N=-3.74 T<sub>z</sub>=52.65 M<sub>y</sub>=31.36 T<sub>y</sub>=-12.47 M<sub>z</sub>=14.85  
 Tensioni:  $\sigma_N=-0.34$   $\sigma_{m,d}=-258.01$   $\tau=0.00$   $\sigma_{max}=-258.35$  (sfrut=0.08)  
 Tensioni:  $\sigma_N=-0.34$   $\sigma_{m,d}=-82.73$   $\tau=8.46$   $\tau_{max}=8.46$  (sfrut=0.00)  
 Tensioni:  $\sigma_N=-0.34$   $\sigma_{m,d}=-258.01$   $\tau=0.00$   $\sigma_{ID,max}=-258.35$  (sfrut=0.08)

- Verifica a taglio Dir. Z [4.2.16] - CC 29 SLU Xl=0.00 - Classe 1  
 Sollecitazioni: T<sub>z</sub>=327.88  
 V,Ed=327.88 Vc,Rd=14315.00 V,Ed/Vc,Rd=0.02

- Verifica a flessione e taglio YY[4.2.32] - CC 29 SLU Xl=0.00 - Classe 1  
 Sollecitazioni: T<sub>z</sub>=327.88 M<sub>y</sub>=195.25  
 My,Ed=195.25 My,V,c,Rd=921.31 My,Ed/My,V,c,Rd=0.21

- Verifica di stabilità aste presso-inflesse (C4.2.4.1.3.3.2) - CC 29 SLU - Classe 1  
 Sollecitazioni: N,Ed=-0.00 My,Ed=195.25 L=1.19  
 $\alpha_{my}$ ,  $\alpha_{mz}$ ,  $\alpha_{LT}$ =0.95, 0.95, 0.95  
 $\lambda_y=42.87$  Ncr,y=124076.00  $\lambda'_y=0.56$  Curva a:  $\Phi_y=0.70$   $\chi_y=0.90$   
 $\lambda_z=76.14$  Ncr,z=39329.40  $\lambda'_z=1.00$  Curva a:  $\Phi_z=1.08$   $\chi_z=0.67$   
 Kyy, Kyz, Kzy, Kzz=0.95, 0.57, 0.00, 0.95  
 Verifica YY: 0.00+0.20=0.20  
 Verifica ZZ: 0.00=0.00

Asta n. 322 (-159 -160) - Sez. 1 (TRV SEC RHS80x40x5) - Crit. 3

-----  
 - Verifica in termini tensionali [4.2.4] - CC 1 SND Xl=1.19 - Classe 3  
 Sollecitazioni: N=3.74 T<sub>z</sub>=-52.65 M<sub>y</sub>=31.36 T<sub>y</sub>=12.47 M<sub>z</sub>=14.85  
 Tensioni:  $\sigma_N=0.34$   $\sigma_{m,d}=258.01$   $\tau=0.00$   $\sigma_{max}=258.35$  (sfrut=0.08)  
 Tensioni:  $\sigma_N=0.34$   $\sigma_{m,d}=-82.73$   $\tau=8.46$   $\tau_{max}=8.46$  (sfrut=0.00)  
 Tensioni:  $\sigma_N=0.34$   $\sigma_{m,d}=258.01$   $\tau=0.00$   $\sigma_{ID,max}=258.35$  (sfrut=0.08)

- Verifica a taglio Dir. Z [4.2.16] - CC 29 SLU Xl=1.19 - Classe 1  
 Sollecitazioni: T<sub>z</sub>=-327.88  
 V,Ed=-327.88 Vc,Rd=14315.00 V,Ed/Vc,Rd=0.02

- Verifica a flessione e taglio YY[4.2.32] - CC 29 SLU Xl=1.19 - Classe 1  
 Sollecitazioni: T<sub>z</sub>=-327.88 M<sub>y</sub>=195.25  
 My,Ed=195.25 My,V,c,Rd=921.31 My,Ed/My,V,c,Rd=0.21

- Verifica di stabilità aste presso-inflesse (C4.2.4.1.3.3.2) - CC 3 SND - Classe 3  
 Sollecitazioni: N,Ed=-3.74 My,Ed=31.36 Mz,Ed=14.85 L=1.19  
 $\alpha_{my}$ ,  $\alpha_{mz}$ ,  $\alpha_{LT}$ =0.95, 0.95, 0.95  
 $\lambda_y=42.87$  Ncr,y=124076.00  $\lambda'_y=0.56$  Curva a:  $\Phi_y=0.70$   $\chi_y=0.90$   
 $\lambda_z=76.14$  Ncr,z=39329.40  $\lambda'_z=1.00$  Curva a:  $\Phi_z=1.08$   $\chi_z=0.67$   
 Kyy, Kyz, Kzy, Kzz=0.95, 0.95, 0.76, 0.95  
 Verifica YY: 0.00+0.04+0.03=0.07  
 Verifica ZZ: 0.00+0.03+0.03=0.06

Asta n. 323 (-83 -84) - Sez. 1 (TRV SEC RHS80x40x5) - Crit. 3

-----  
 - Verifica in termini tensionali [4.2.4] - CC 1 SND Xl=0.00 - Classe 3  
 Sollecitazioni: N=-3.74 T<sub>z</sub>=52.65 M<sub>y</sub>=31.36 T<sub>y</sub>=-12.47 M<sub>z</sub>=14.85  
 Tensioni:  $\sigma_N=-0.34$   $\sigma_{m,d}=-258.01$   $\tau=0.00$   $\sigma_{max}=-258.35$  (sfrut=0.08)  
 Tensioni:  $\sigma_N=-0.34$   $\sigma_{m,d}=-82.73$   $\tau=8.46$   $\tau_{max}=8.46$  (sfrut=0.00)  
 Tensioni:  $\sigma_N=-0.34$   $\sigma_{m,d}=-258.01$   $\tau=0.00$   $\sigma_{ID,max}=-258.35$  (sfrut=0.08)

- Verifica a taglio Dir. Z [4.2.16] - CC 29 SLU Xl=0.00 - Classe 1  
 Sollecitazioni: T<sub>z</sub>=327.88  
 V,Ed=327.88 Vc,Rd=14315.00 V,Ed/Vc,Rd=0.02

- Verifica a flessione e taglio YY[4.2.32] - CC 29 SLU Xl=0.00 - Classe 1  
 Sollecitazioni: T<sub>z</sub>=327.88 M<sub>y</sub>=195.25  
 My,Ed=195.25 My,V,c,Rd=921.31 My,Ed/My,V,c,Rd=0.21

- Verifica di stabilità aste presso-inflesse (C4.2.4.1.3.3.2) - CC 29 SLU - Classe 1



Sollecitazioni: N,Ed=-0.00 My,Ed=195.25 L=1.19  
 amy, amz, αLT=0.95, 0.95, 0.95  
 λ<sub>y</sub>=42.87 Ncr,y=124076.00 λ<sub>y</sub>'=0.56 Curva a: Φ<sub>y</sub>=0.70 χ<sub>y</sub>=0.90  
 λ<sub>z</sub>=76.14 Ncr,z=39329.40 λ<sub>z</sub>'=1.00 Curva a: Φ<sub>z</sub>=1.08 χ<sub>z</sub>=0.67  
 Kyy, Kyz, Kzy, Kzz=0.95, 0.57, 0.00, 0.95  
 Verifica YY: 0.00+0.20=0.20  
 Verifica ZZ: 0.00=0.00

Asta n. 323 (-82 -83) - Sez. 1 (TRV SEC RHS80x40x5) - Crit. 3

-----  
 - Verifica in termini tensionali [4.2.4] - CC 1 SND Xl=1.19 - Classe 3  
 Sollecitazioni: N=3.74 T<sub>z</sub>=-52.65 M<sub>y</sub>=31.36 T<sub>y</sub>=12.47 M<sub>z</sub>=14.85  
 Tensioni: σ<sub>N</sub>=0.34 σ<sub>m,d</sub>=258.01 τ=0.00 σ<sub>max</sub>=258.35 (sfrut=0.08)  
 Tensioni: σ<sub>N</sub>=0.34 σ<sub>m,d</sub>=-82.73 τ=8.46 τ<sub>max</sub>=8.46 (sfrut=0.00)  
 Tensioni: σ<sub>N</sub>=0.34 σ<sub>m,d</sub>=258.01 τ=0.00 σ<sub>TD,max</sub>=258.35 (sfrut=0.08)

- Verifica a taglio Dir. Z [4.2.16] - CC 29 SLU Xl=1.19 - Classe 1  
 Sollecitazioni: T<sub>z</sub>=-327.88  
 V,Ed=-327.88 Vc,Rd=14315.00 V,Ed/Vc,Rd=0.02

- Verifica a flessione e taglio YY[4.2.32] - CC 29 SLU Xl=1.19 - Classe 1  
 Sollecitazioni: T<sub>z</sub>=-327.88 M<sub>y</sub>=195.25  
 My,Ed=195.25 My,V,c,Rd=921.31 My,Ed/My,V,c,Rd=0.21

- Verifica di stabilità aste presso-inflesse (C4.2.4.1.3.3.2) - CC 3 SND - Classe 3  
 Sollecitazioni: N,Ed=-3.74 My,Ed=31.36 Mz,Ed=14.85 L=1.19  
 amy, amz, αLT=0.95, 0.95, 0.95  
 λ<sub>y</sub>=42.87 Ncr,y=124076.00 λ<sub>y</sub>'=0.56 Curva a: Φ<sub>y</sub>=0.70 χ<sub>y</sub>=0.90  
 λ<sub>z</sub>=76.14 Ncr,z=39329.40 λ<sub>z</sub>'=1.00 Curva a: Φ<sub>z</sub>=1.08 χ<sub>z</sub>=0.67  
 Kyy, Kyz, Kzy, Kzz=0.95, 0.95, 0.76, 0.95  
 Verifica YY: 0.00+0.04+0.03=0.07  
 Verifica ZZ: 0.00+0.03+0.03=0.06

Asta n. 324 (-33 326) - Sez. 1 (TRV SEC RHS80x40x5) - Crit. 3

-----  
 - Verifica in termini tensionali [4.2.4] - CC 1 SND Xl=0.00 - Classe 3  
 Sollecitazioni: N=-3.74 T<sub>z</sub>=52.65 M<sub>y</sub>=31.36 T<sub>y</sub>=-12.47 M<sub>z</sub>=14.85  
 Tensioni: σ<sub>N</sub>=-0.34 σ<sub>m,d</sub>=-258.01 τ=0.00 σ<sub>max</sub>=-258.35 (sfrut=0.08)  
 Tensioni: σ<sub>N</sub>=-0.34 σ<sub>m,d</sub>=-82.73 τ=8.46 τ<sub>max</sub>=8.46 (sfrut=0.00)  
 Tensioni: σ<sub>N</sub>=-0.34 σ<sub>m,d</sub>=-258.01 τ=0.00 σ<sub>TD,max</sub>=-258.35 (sfrut=0.08)

- Verifica a taglio Dir. Z [4.2.16] - CC 29 SLU Xl=0.00 - Classe 1  
 Sollecitazioni: T<sub>z</sub>=327.88  
 V,Ed=327.88 Vc,Rd=14315.00 V,Ed/Vc,Rd=0.02

- Verifica a flessione e taglio YY[4.2.32] - CC 29 SLU Xl=0.00 - Classe 1  
 Sollecitazioni: T<sub>z</sub>=327.88 M<sub>y</sub>=195.25  
 My,Ed=195.25 My,V,c,Rd=921.31 My,Ed/My,V,c,Rd=0.21

- Verifica di stabilità aste presso-inflesse (C4.2.4.1.3.3.2) - CC 29 SLU - Classe 1  
 Sollecitazioni: N,Ed=-0.00 My,Ed=195.25 L=1.19  
 amy, amz, αLT=0.95, 0.95, 0.95  
 λ<sub>y</sub>=42.87 Ncr,y=124076.00 λ<sub>y</sub>'=0.56 Curva a: Φ<sub>y</sub>=0.70 χ<sub>y</sub>=0.90  
 λ<sub>z</sub>=76.14 Ncr,z=39329.40 λ<sub>z</sub>'=1.00 Curva a: Φ<sub>z</sub>=1.08 χ<sub>z</sub>=0.67  
 Kyy, Kyz, Kzy, Kzz=0.95, 0.57, 0.00, 0.95  
 Verifica YY: 0.00+0.20=0.20  
 Verifica ZZ: 0.00=0.00

Asta n. 324 (325 -33) - Sez. 1 (TRV SEC RHS80x40x5) - Crit. 3

-----  
 - Verifica in termini tensionali [4.2.4] - CC 1 SND Xl=1.19 - Classe 3  
 Sollecitazioni: N=3.74 T<sub>z</sub>=-52.65 M<sub>y</sub>=31.36 T<sub>y</sub>=12.47 M<sub>z</sub>=14.85  
 Tensioni: σ<sub>N</sub>=0.34 σ<sub>m,d</sub>=258.01 τ=0.00 σ<sub>max</sub>=258.35 (sfrut=0.08)  
 Tensioni: σ<sub>N</sub>=0.34 σ<sub>m,d</sub>=-82.73 τ=8.46 τ<sub>max</sub>=8.46 (sfrut=0.00)  
 Tensioni: σ<sub>N</sub>=0.34 σ<sub>m,d</sub>=258.01 τ=0.00 σ<sub>TD,max</sub>=258.35 (sfrut=0.08)

- Verifica a taglio Dir. Z [4.2.16] - CC 29 SLU Xl=1.19 - Classe 1  
 Sollecitazioni: T<sub>z</sub>=-327.88  
 V,Ed=-327.88 Vc,Rd=14315.00 V,Ed/Vc,Rd=0.02

- Verifica a flessione e taglio YY[4.2.32] - CC 29 SLU Xl=1.19 - Classe 1  
 Sollecitazioni: T<sub>z</sub>=-327.88 M<sub>y</sub>=195.25  
 My,Ed=195.25 My,V,c,Rd=921.31 My,Ed/My,V,c,Rd=0.21

- Verifica di stabilità aste presso-inflesse (C4.2.4.1.3.3.2) - CC 3 SND - Classe 3  
 Sollecitazioni: N,Ed=-3.74 My,Ed=31.36 Mz,Ed=14.85 L=1.19  
 amy, amz, αLT=0.95, 0.95, 0.95  
 λ<sub>y</sub>=42.87 Ncr,y=124076.00 λ<sub>y</sub>'=0.56 Curva a: Φ<sub>y</sub>=0.70 χ<sub>y</sub>=0.90  
 λ<sub>z</sub>=76.14 Ncr,z=39329.40 λ<sub>z</sub>'=1.00 Curva a: Φ<sub>z</sub>=1.08 χ<sub>z</sub>=0.67  
 Kyy, Kyz, Kzy, Kzz=0.95, 0.95, 0.76, 0.95  
 Verifica YY: 0.00+0.04+0.03=0.07  
 Verifica ZZ: 0.00+0.03+0.03=0.06

Asta n. 325 (-34 328) - Sez. 1 (TRV SEC RHS80x40x5) - Crit. 3

-----  
 - Verifica in termini tensionali [4.2.4] - CC 1 SND Xl=0.00 - Classe 3  
 Sollecitazioni: N=-3.74 T<sub>z</sub>=52.65 M<sub>y</sub>=31.36 T<sub>y</sub>=-12.47 M<sub>z</sub>=14.85  
 Tensioni: σ<sub>N</sub>=-0.34 σ<sub>m,d</sub>=-258.01 τ=0.00 σ<sub>max</sub>=-258.35 (sfrut=0.08)  
 Tensioni: σ<sub>N</sub>=-0.34 σ<sub>m,d</sub>=-82.73 τ=8.46 τ<sub>max</sub>=8.46 (sfrut=0.00)  
 Tensioni: σ<sub>N</sub>=-0.34 σ<sub>m,d</sub>=-258.01 τ=0.00 σ<sub>TD,max</sub>=-258.35 (sfrut=0.08)

- Verifica a taglio Dir. Z [4.2.16] - CC 29 SLU Xl=0.00 - Classe 1  
 Sollecitazioni: T<sub>z</sub>=327.88  
 V,Ed=327.88 Vc,Rd=14315.00 V,Ed/Vc,Rd=0.02

- Verifica a flessione e taglio YY[4.2.32] - CC 29 SLU Xl=0.00 - Classe 1  
 Sollecitazioni: T<sub>z</sub>=327.88 M<sub>y</sub>=195.25  
 My,Ed=195.25 My,V,c,Rd=921.31 My,Ed/My,V,c,Rd=0.21

- Verifica di stabilità aste presso-inflesse (C4.2.4.1.3.3.2) - CC 29 SLU - Classe 1



Sollecitazioni: N,Ed=-0.00 My,Ed=195.25 L=1.19  
 $\alpha_{my}, \alpha_{mz}, \alpha_{LT}=0.95, 0.95, 0.95$   
 $\lambda_y=42.87$  Ncr,y=124076.00  $\lambda'_y=0.56$  Curva a:  $\Phi_y=0.70$   $\chi_y=0.90$   
 $\lambda_z=76.14$  Ncr,z=39329.40  $\lambda'_z=1.00$  Curva a:  $\Phi_z=1.08$   $\chi_z=0.67$   
 Kyy, Kyz, Kzy, Kzz=0.95, 0.57, 0.00, 0.95  
 Verifica YY: 0.00+0.20=0.20  
 Verifica ZZ: 0.00=0.00

Asta n. 325 (327 -34) - Sez. 1 (TRV SEC RHS80x40x5) - Crit. 3

-----  
 - Verifica in termini tensionali [4.2.4] - CC 1 SND Xl=1.19 - Classe 3  
 Sollecitazioni: N=3.74 T<sub>z</sub>=-52.65 M<sub>y</sub>=31.36 T<sub>y</sub>=12.47 M<sub>z</sub>=14.85  
 Tensioni:  $\sigma_N=0.34$   $\sigma_{m,d}=258.01$   $\tau=0.00$   $\sigma_{max}=258.35$  (sfrut=0.08)  
 Tensioni:  $\sigma_N=0.34$   $\sigma_{m,d}=-82.73$   $\tau=8.46$   $\tau_{max}=8.46$  (sfrut=0.00)  
 Tensioni:  $\sigma_N=0.34$   $\sigma_{m,d}=258.01$   $\tau=0.00$   $\sigma_{ID,max}=258.35$  (sfrut=0.08)

- Verifica a taglio Dir. Z [4.2.16] - CC 29 SLU Xl=1.19 - Classe 1  
 Sollecitazioni: T<sub>z</sub>=-327.88  
 V,Ed=-327.88 Vc,Rd=14315.00 V,Ed/Vc,Rd=0.02

- Verifica a flessione e taglio YY[4.2.32] - CC 29 SLU Xl=1.19 - Classe 1  
 Sollecitazioni: T<sub>z</sub>=-327.88 M<sub>y</sub>=195.25  
 My,Ed=195.25 My,V,c,Rd=921.31 My,Ed/My,V,c,Rd=0.21

- Verifica di stabilità aste presso-inflesse (C4.2.4.1.3.3.2) - CC 3 SND - Classe 3  
 Sollecitazioni: N,Ed=-3.74 My,Ed=31.36 Mz,Ed=14.85 L=1.19  
 $\alpha_{my}, \alpha_{mz}, \alpha_{LT}=0.95, 0.95, 0.95$   
 $\lambda_y=42.87$  Ncr,y=124076.00  $\lambda'_y=0.56$  Curva a:  $\Phi_y=0.70$   $\chi_y=0.90$   
 $\lambda_z=76.14$  Ncr,z=39329.40  $\lambda'_z=1.00$  Curva a:  $\Phi_z=1.08$   $\chi_z=0.67$   
 Kyy, Kyz, Kzy, Kzz=0.95, 0.95, 0.76, 0.95  
 Verifica YY: 0.00+0.04+0.03=0.07  
 Verifica ZZ: 0.00+0.03+0.03=0.06

Asta n. 326 (-35 330) - Sez. 1 (TRV SEC RHS80x40x5) - Crit. 3

-----  
 - Verifica in termini tensionali [4.2.4] - CC 1 SND Xl=0.00 - Classe 3  
 Sollecitazioni: N=-3.74 T<sub>z</sub>=52.65 M<sub>y</sub>=31.36 T<sub>y</sub>=-12.47 M<sub>z</sub>=14.85  
 Tensioni:  $\sigma_N=-0.34$   $\sigma_{m,d}=-258.01$   $\tau=0.00$   $\sigma_{max}=-258.35$  (sfrut=0.08)  
 Tensioni:  $\sigma_N=-0.34$   $\sigma_{m,d}=-82.73$   $\tau=8.46$   $\tau_{max}=8.46$  (sfrut=0.00)  
 Tensioni:  $\sigma_N=-0.34$   $\sigma_{m,d}=-258.01$   $\tau=0.00$   $\sigma_{ID,max}=-258.35$  (sfrut=0.08)

- Verifica a taglio Dir. Z [4.2.16] - CC 29 SLU Xl=0.00 - Classe 1  
 Sollecitazioni: T<sub>z</sub>=327.88  
 V,Ed=327.88 Vc,Rd=14315.00 V,Ed/Vc,Rd=0.02

- Verifica a flessione e taglio YY[4.2.32] - CC 29 SLU Xl=0.00 - Classe 1  
 Sollecitazioni: T<sub>z</sub>=327.88 M<sub>y</sub>=195.25  
 My,Ed=195.25 My,V,c,Rd=921.31 My,Ed/My,V,c,Rd=0.21

- Verifica di stabilità aste presso-inflesse (C4.2.4.1.3.3.2) - CC 29 SLU - Classe 1  
 Sollecitazioni: N,Ed=-0.00 My,Ed=195.25 L=1.19  
 $\alpha_{my}, \alpha_{mz}, \alpha_{LT}=0.95, 0.95, 0.95$   
 $\lambda_y=42.87$  Ncr,y=124076.00  $\lambda'_y=0.56$  Curva a:  $\Phi_y=0.70$   $\chi_y=0.90$   
 $\lambda_z=76.14$  Ncr,z=39329.40  $\lambda'_z=1.00$  Curva a:  $\Phi_z=1.08$   $\chi_z=0.67$   
 Kyy, Kyz, Kzy, Kzz=0.95, 0.57, 0.00, 0.95  
 Verifica YY: 0.00+0.20=0.20  
 Verifica ZZ: 0.00=0.00

Asta n. 326 (329 -35) - Sez. 1 (TRV SEC RHS80x40x5) - Crit. 3

-----  
 - Verifica in termini tensionali [4.2.4] - CC 1 SND Xl=1.19 - Classe 3  
 Sollecitazioni: N=3.74 T<sub>z</sub>=-52.65 M<sub>y</sub>=31.36 T<sub>y</sub>=12.47 M<sub>z</sub>=14.85  
 Tensioni:  $\sigma_N=0.34$   $\sigma_{m,d}=258.01$   $\tau=0.00$   $\sigma_{max}=258.35$  (sfrut=0.08)  
 Tensioni:  $\sigma_N=0.34$   $\sigma_{m,d}=-82.73$   $\tau=8.46$   $\tau_{max}=8.46$  (sfrut=0.00)  
 Tensioni:  $\sigma_N=0.34$   $\sigma_{m,d}=258.01$   $\tau=0.00$   $\sigma_{ID,max}=258.35$  (sfrut=0.08)

- Verifica a taglio Dir. Z [4.2.16] - CC 29 SLU Xl=1.19 - Classe 1  
 Sollecitazioni: T<sub>z</sub>=-327.88  
 V,Ed=-327.88 Vc,Rd=14315.00 V,Ed/Vc,Rd=0.02

- Verifica a flessione e taglio YY[4.2.32] - CC 29 SLU Xl=1.19 - Classe 1  
 Sollecitazioni: T<sub>z</sub>=-327.88 M<sub>y</sub>=195.25  
 My,Ed=195.25 My,V,c,Rd=921.31 My,Ed/My,V,c,Rd=0.21

- Verifica di stabilità aste presso-inflesse (C4.2.4.1.3.3.2) - CC 3 SND - Classe 3  
 Sollecitazioni: N,Ed=-3.74 My,Ed=31.36 Mz,Ed=14.85 L=1.19  
 $\alpha_{my}, \alpha_{mz}, \alpha_{LT}=0.95, 0.95, 0.95$   
 $\lambda_y=42.87$  Ncr,y=124076.00  $\lambda'_y=0.56$  Curva a:  $\Phi_y=0.70$   $\chi_y=0.90$   
 $\lambda_z=76.14$  Ncr,z=39329.40  $\lambda'_z=1.00$  Curva a:  $\Phi_z=1.08$   $\chi_z=0.67$   
 Kyy, Kyz, Kzy, Kzz=0.95, 0.95, 0.76, 0.95  
 Verifica YY: 0.00+0.04+0.03=0.07  
 Verifica ZZ: 0.00+0.03+0.03=0.06

Asta n. 327 (-36 332) - Sez. 1 (TRV SEC RHS80x40x5) - Crit. 3

-----  
 - Verifica in termini tensionali [4.2.4] - CC 1 SND Xl=0.00 - Classe 3  
 Sollecitazioni: N=-3.74 T<sub>z</sub>=52.65 M<sub>y</sub>=31.36 T<sub>y</sub>=-12.47 M<sub>z</sub>=14.85  
 Tensioni:  $\sigma_N=-0.34$   $\sigma_{m,d}=-258.01$   $\tau=0.00$   $\sigma_{max}=-258.35$  (sfrut=0.08)  
 Tensioni:  $\sigma_N=-0.34$   $\sigma_{m,d}=-82.73$   $\tau=8.46$   $\tau_{max}=8.46$  (sfrut=0.00)  
 Tensioni:  $\sigma_N=-0.34$   $\sigma_{m,d}=-258.01$   $\tau=0.00$   $\sigma_{ID,max}=-258.35$  (sfrut=0.08)

- Verifica a taglio Dir. Z [4.2.16] - CC 29 SLU Xl=0.00 - Classe 1  
 Sollecitazioni: T<sub>z</sub>=327.88  
 V,Ed=327.88 Vc,Rd=14315.00 V,Ed/Vc,Rd=0.02

- Verifica a flessione e taglio YY[4.2.32] - CC 29 SLU Xl=0.00 - Classe 1  
 Sollecitazioni: T<sub>z</sub>=327.88 M<sub>y</sub>=195.25  
 My,Ed=195.25 My,V,c,Rd=921.31 My,Ed/My,V,c,Rd=0.21

- Verifica di stabilità aste presso-inflesse (C4.2.4.1.3.3.2) - CC 29 SLU - Classe 1

Sollecitazioni: N,Ed=-0.00 My,Ed=195.25 L=1.19  
 $\alpha_{my}, \alpha_{mz}, \alpha_{LT}=0.95, 0.95, 0.95$   
 $\lambda_y=42.87$  Ncr,y=124076.00  $\lambda'_y=0.56$  Curva a:  $\Phi_y=0.70$   $\chi_y=0.90$   
 $\lambda_z=76.14$  Ncr,z=39329.40  $\lambda'_z=1.00$  Curva a:  $\Phi_z=1.08$   $\chi_z=0.67$   
 Kyy, Kyz, Kzy, Kzz=0.95, 0.57, 0.00, 0.95  
 Verifica YY: 0.00+0.20=0.20  
 Verifica ZZ: 0.00=0.00

Asta n. 327 (331 -36) - Sez. 1 (TRV SEC RHS80x40x5) - Crit. 3

-----  
 - Verifica in termini tensionali [4.2.4] - CC 1 SND Xl=1.19 - Classe 3  
 Sollecitazioni: N=3.74 T<sub>z</sub>=-52.65 M<sub>y</sub>=31.36 T<sub>y</sub>=12.47 M<sub>z</sub>=14.85  
 Tensioni:  $\sigma_N=0.34$   $\sigma_{m,d}=258.01$   $\tau=0.00$   $\sigma_{max}=258.35$  (sfrut=0.08)  
 Tensioni:  $\sigma_N=0.34$   $\sigma_{m,d}=-82.73$   $\tau=8.46$   $\tau_{max}=8.46$  (sfrut=0.00)  
 Tensioni:  $\sigma_N=0.34$   $\sigma_{m,d}=258.01$   $\tau=0.00$   $\sigma_{ID,max}=258.35$  (sfrut=0.08)

- Verifica a taglio Dir. Z [4.2.16] - CC 29 SLU Xl=1.19 - Classe 1  
 Sollecitazioni: T<sub>z</sub>=-327.88  
 V,Ed=-327.88 Vc,Rd=14315.00 V,Ed/Vc,Rd=0.02

- Verifica a flessione e taglio YY[4.2.32] - CC 29 SLU Xl=1.19 - Classe 1  
 Sollecitazioni: T<sub>z</sub>=-327.88 M<sub>y</sub>=195.25  
 My,Ed=195.25 My,V,c,Rd=921.31 My,Ed/My,V,c,Rd=0.21

- Verifica di stabilità aste presso-inflesse (C4.2.4.1.3.3.2) - CC 3 SND - Classe 3  
 Sollecitazioni: N,Ed=-3.74 My,Ed=31.36 Mz,Ed=14.85 L=1.19  
 $\alpha_{my}, \alpha_{mz}, \alpha_{LT}=0.95, 0.95, 0.95$   
 $\lambda_y=42.87$  Ncr,y=124076.00  $\lambda'_y=0.56$  Curva a:  $\Phi_y=0.70$   $\chi_y=0.90$   
 $\lambda_z=76.14$  Ncr,z=39329.40  $\lambda'_z=1.00$  Curva a:  $\Phi_z=1.08$   $\chi_z=0.67$   
 Kyy, Kyz, Kzy, Kzz=0.95, 0.95, 0.76, 0.95  
 Verifica YY: 0.00+0.04+0.03=0.07  
 Verifica ZZ: 0.00+0.03+0.03=0.06

Asta n. 328 (-153 -155) - Sez. 1 (TRV SEC RHS80x40x5) - Crit. 3

-----  
 - Verifica in termini tensionali [4.2.4] - CC 1 SND Xl=0.00 - Classe 3  
 Sollecitazioni: N=-3.74 T<sub>z</sub>=52.65 M<sub>y</sub>=31.36 T<sub>y</sub>=-12.47 M<sub>z</sub>=14.85  
 Tensioni:  $\sigma_N=-0.34$   $\sigma_{m,d}=-258.01$   $\tau=0.00$   $\sigma_{max}=-258.35$  (sfrut=0.08)  
 Tensioni:  $\sigma_N=-0.34$   $\sigma_{m,d}=-82.73$   $\tau=8.46$   $\tau_{max}=8.46$  (sfrut=0.00)  
 Tensioni:  $\sigma_N=-0.34$   $\sigma_{m,d}=-258.01$   $\tau=0.00$   $\sigma_{ID,max}=-258.35$  (sfrut=0.08)

- Verifica a taglio Dir. Z [4.2.16] - CC 29 SLU Xl=0.00 - Classe 1  
 Sollecitazioni: T<sub>z</sub>=327.88  
 V,Ed=327.88 Vc,Rd=14315.00 V,Ed/Vc,Rd=0.02

- Verifica a flessione e taglio YY[4.2.32] - CC 29 SLU Xl=0.00 - Classe 1  
 Sollecitazioni: T<sub>z</sub>=327.88 M<sub>y</sub>=195.25  
 My,Ed=195.25 My,V,c,Rd=921.31 My,Ed/My,V,c,Rd=0.21

- Verifica di stabilità aste presso-inflesse (C4.2.4.1.3.3.2) - CC 29 SLU - Classe 1  
 Sollecitazioni: N,Ed=-0.00 My,Ed=195.25 L=1.19  
 $\alpha_{my}, \alpha_{mz}, \alpha_{LT}=0.95, 0.95, 0.95$   
 $\lambda_y=42.87$  Ncr,y=124076.00  $\lambda'_y=0.56$  Curva a:  $\Phi_y=0.70$   $\chi_y=0.90$   
 $\lambda_z=76.14$  Ncr,z=39329.40  $\lambda'_z=1.00$  Curva a:  $\Phi_z=1.08$   $\chi_z=0.67$   
 Kyy, Kyz, Kzy, Kzz=0.95, 0.57, 0.00, 0.95  
 Verifica YY: 0.00+0.20=0.20  
 Verifica ZZ: 0.00=0.00

Asta n. 328 (-154 -153) - Sez. 1 (TRV SEC RHS80x40x5) - Crit. 3

-----  
 - Verifica in termini tensionali [4.2.4] - CC 1 SND Xl=1.19 - Classe 3  
 Sollecitazioni: N=3.74 T<sub>z</sub>=-52.65 M<sub>y</sub>=31.36 T<sub>y</sub>=12.47 M<sub>z</sub>=14.85  
 Tensioni:  $\sigma_N=0.34$   $\sigma_{m,d}=258.01$   $\tau=0.00$   $\sigma_{max}=258.35$  (sfrut=0.08)  
 Tensioni:  $\sigma_N=0.34$   $\sigma_{m,d}=-82.73$   $\tau=8.46$   $\tau_{max}=8.46$  (sfrut=0.00)  
 Tensioni:  $\sigma_N=0.34$   $\sigma_{m,d}=258.01$   $\tau=0.00$   $\sigma_{ID,max}=258.35$  (sfrut=0.08)

- Verifica a taglio Dir. Z [4.2.16] - CC 29 SLU Xl=1.19 - Classe 1  
 Sollecitazioni: T<sub>z</sub>=-327.88  
 V,Ed=-327.88 Vc,Rd=14315.00 V,Ed/Vc,Rd=0.02

- Verifica a flessione e taglio YY[4.2.32] - CC 29 SLU Xl=1.19 - Classe 1  
 Sollecitazioni: T<sub>z</sub>=-327.88 M<sub>y</sub>=195.25  
 My,Ed=195.25 My,V,c,Rd=921.31 My,Ed/My,V,c,Rd=0.21

- Verifica di stabilità aste presso-inflesse (C4.2.4.1.3.3.2) - CC 3 SND - Classe 3  
 Sollecitazioni: N,Ed=-3.74 My,Ed=31.36 Mz,Ed=14.85 L=1.19  
 $\alpha_{my}, \alpha_{mz}, \alpha_{LT}=0.95, 0.95, 0.95$   
 $\lambda_y=42.87$  Ncr,y=124076.00  $\lambda'_y=0.56$  Curva a:  $\Phi_y=0.70$   $\chi_y=0.90$   
 $\lambda_z=76.14$  Ncr,z=39329.40  $\lambda'_z=1.00$  Curva a:  $\Phi_z=1.08$   $\chi_z=0.67$   
 Kyy, Kyz, Kzy, Kzz=0.95, 0.95, 0.76, 0.95  
 Verifica YY: 0.00+0.04+0.03=0.07  
 Verifica ZZ: 0.00+0.03+0.03=0.06

Asta n. 329 (-41 -40) - Sez. 1 (TRV SEC RHS80x40x5) - Crit. 3

-----  
 - Verifica in termini tensionali [4.2.4] - CC 1 SND Xl=0.00 - Classe 3  
 Sollecitazioni: N=-2.23 T<sub>z</sub>=31.47 M<sub>y</sub>=18.74 T<sub>y</sub>=-7.45 M<sub>z</sub>=8.87  
 Tensioni:  $\sigma_N=-0.20$   $\sigma_{m,d}=-154.20$   $\tau=0.00$   $\sigma_{max}=-154.41$  (sfrut=0.05)  
 Tensioni:  $\sigma_N=-0.20$   $\sigma_{m,d}=-49.45$   $\tau=5.06$   $\tau_{max}=5.06$  (sfrut=0.00)  
 Tensioni:  $\sigma_N=-0.20$   $\sigma_{m,d}=-154.20$   $\tau=0.00$   $\sigma_{ID,max}=-154.41$  (sfrut=0.05)

- Verifica a taglio Dir. Z [4.2.16] - CC 29 SLU Xl=0.00 - Classe 1  
 Sollecitazioni: T<sub>z</sub>=170.62  
 V,Ed=170.62 Vc,Rd=14315.00 V,Ed/Vc,Rd=0.01

- Verifica a flessione e taglio YY[4.2.32] - CC 29 SLU Xl=0.00 - Classe 1  
 Sollecitazioni: T<sub>z</sub>=170.62 M<sub>y</sub>=101.61  
 My,Ed=101.61 My,V,c,Rd=921.31 My,Ed/My,V,c,Rd=0.11

- Verifica di stabilità aste presso-inflesse (C4.2.4.1.3.3.2) - CC 29 SLU - Classe 1

Sollecitazioni: N,Ed=-0.00 My,Ed=101.61 L=1.19  
 $\alpha_{my}$ ,  $\alpha_{mz}$ ,  $\alpha_{LT}$ =0.95, 0.95, 0.95  
 $\lambda_y=42.87$  Ncr,y=124076.00  $\lambda'_y=0.56$  Curva a:  $\Phi_y=0.70$   $\chi_y=0.90$   
 $\lambda_z=76.14$  Ncr,z=39329.40  $\lambda'_z=1.00$  Curva a:  $\Phi_z=1.08$   $\chi_z=0.67$   
 Kyy, Kyz, Kzy, Kzz=0.95, 0.57, 0.00, 0.95  
 Verifica YY: 0.00+0.10=0.10  
 Verifica ZZ: 0.00=0.00

Asta n. 329 (-42 -41) - Sez. 1 (TRV SEC RHS80x40x5) - Crit. 3

- Verifica in termini tensionali [4.2.4] - CC 1 SND Xl=1.19 - Classe 3  
 Sollecitazioni: N=2.23 T<sub>z</sub>=-31.47 M<sub>y</sub>=18.74 T<sub>y</sub>=7.45 M<sub>z</sub>=8.87  
 Tensioni:  $\sigma_N=0.20$   $\sigma_{m,d}=154.20$   $\tau=0.00$   $\sigma_{max}=154.41$  (sfrut=0.05)  
 Tensioni:  $\sigma_N=0.20$   $\sigma_{m,d}=-49.45$   $\tau=5.06$   $\tau_{max}=5.06$  (sfrut=0.00)  
 Tensioni:  $\sigma_N=0.20$   $\sigma_{m,d}=154.20$   $\tau=0.00$   $\sigma_{TD,max}=154.41$  (sfrut=0.05)

- Verifica a taglio Dir. Z [4.2.16] - CC 29 SLU Xl=1.19 - Classe 1  
 Sollecitazioni: T<sub>z</sub>=-170.62  
 V,Ed=-170.62 Vc,Rd=14315.00 V,Ed/Vc,Rd=0.01

- Verifica a flessione e taglio YY[4.2.32] - CC 29 SLU Xl=1.19 - Classe 1  
 Sollecitazioni: T<sub>z</sub>=-170.62 M<sub>y</sub>=101.61  
 My,Ed=101.61 My,V,c,Rd=921.31 My,Ed/My,V,c,Rd=0.11

- Verifica di stabilità aste presso-inflesse (C4.2.4.1.3.3.2) - CC 3 SND - Classe 3  
 Sollecitazioni: N,Ed=-2.23 My,Ed=18.74 Mz,Ed=8.87 L=1.19  
 $\alpha_{my}$ ,  $\alpha_{mz}$ ,  $\alpha_{LT}$ =0.95, 0.95, 0.95  
 $\lambda_y=42.87$  Ncr,y=124076.00  $\lambda'_y=0.56$  Curva a:  $\Phi_y=0.70$   $\chi_y=0.90$   
 $\lambda_z=76.14$  Ncr,z=39329.40  $\lambda'_z=1.00$  Curva a:  $\Phi_z=1.08$   $\chi_z=0.67$   
 Kyy, Kyz, Kzy, Kzz=0.95, 0.95, 0.76, 0.95  
 Verifica YY: 0.00+0.02+0.02=0.04  
 Verifica ZZ: 0.00+0.02+0.02=0.04

#### Membratura

Asta 101 Nodi -29 -152 -87 -6 -7 -8 -9 -75 -91 - Sez. 3 (TRV PRINC SHS150x150x5) - Crit. 2

- Verifica di stabilità aste presso-inflesse (C4.2.4.1.3.3.2) - CC 29 SLU - Classe 2  
 Sollecitazioni: N,Ed=-650.28 My,Ed=2287.14 L=7.98  
 $\alpha_{my}$ ,  $\alpha_{mz}$ ,  $\alpha_{LT}$ =0.95, 0.95, 0.95  
 $\lambda_y=134.73$  Ncr,y=33114.00  $\lambda'_y=1.76$  Curva a:  $\Phi_y=2.22$   $\chi_y=0.28$   
 $\lambda_z=134.73$  Ncr,z=33114.00  $\lambda'_z=1.76$  Curva a:  $\Phi_z=2.22$   $\chi_z=0.28$   
 Kyy, Kyz, Kzy, Kzz=0.97, 0.58, 0.00, 0.97  
 Verifica YY: 0.02+0.42=0.44  
 Verifica ZZ: 0.02=0.02

- Verifica freccia massima per soli carichi accidentali - CC 31  
 $f_{z,L}=1.02$  (L/784)  $f_{z,e}=0.99$  (L/809)

- Verifica freccia massima carichi totali - CC 31  
 $f_{z,L}=1.41$  (L/566)  $f_{z,e}=1.37$  (L/584)

#### Membratura

Asta 102 Nodi -91 -157 -80 -12 -13 -14 -15 -85 - Sez. 3 (TRV PRINC SHS150x150x5) - Crit. 2

- Verifica di stabilità aste presso-inflesse (C4.2.4.1.3.3.2) - CC 29 SLU - Classe 2  
 Sollecitazioni: N,Ed=-536.25 My,Ed=2165.33 L=6.50  
 $\alpha_{my}$ ,  $\alpha_{mz}$ ,  $\alpha_{LT}$ =0.95, 0.95, 0.95  
 $\lambda_y=109.74$  Ncr,y=49910.40  $\lambda'_y=1.44$  Curva a:  $\Phi_y=1.66$   $\chi_y=0.40$   
 $\lambda_z=109.74$  Ncr,z=49910.40  $\lambda'_z=1.44$  Curva a:  $\Phi_z=1.66$   $\chi_z=0.40$   
 Kyy, Kyz, Kzy, Kzz=0.96, 0.58, 0.00, 0.96  
 Verifica YY: 0.01+0.39=0.40  
 Verifica ZZ: 0.01=0.01

- Verifica freccia massima per soli carichi accidentali - CC 31  
 $f_{z,e}=0.59$  (L/1102)

- Verifica freccia massima carichi totali - CC 31  
 $f_{z,e}=0.82$  (L/788)

#### Membratura

Asta 103 Nodi -85 203 -18 -31 -32 -78 -160 -92 - Sez. 3 (TRV PRINC SHS150x150x5) - Crit. 2

- Verifica di stabilità aste presso-inflesse (C4.2.4.1.3.3.2) - CC 29 SLU - Classe 2  
 Sollecitazioni: N,Ed=-536.26 My,Ed=2165.15 L=6.50  
 $\alpha_{my}$ ,  $\alpha_{mz}$ ,  $\alpha_{LT}$ =0.95, 0.95, 0.95  
 $\lambda_y=109.74$  Ncr,y=49910.40  $\lambda'_y=1.44$  Curva a:  $\Phi_y=1.66$   $\chi_y=0.40$   
 $\lambda_z=109.74$  Ncr,z=49910.40  $\lambda'_z=1.44$  Curva a:  $\Phi_z=1.66$   $\chi_z=0.40$   
 Kyy, Kyz, Kzy, Kzz=0.96, 0.58, 0.00, 0.96  
 Verifica YY: 0.01+0.39=0.40  
 Verifica ZZ: 0.01=0.01

- Verifica freccia massima per soli carichi accidentali - CC 31  
 $f_{z,L}=0.59$  (L/1102)

- Verifica freccia massima carichi totali - CC 31  
 $f_{z,L}=0.82$  (L/788)

#### Membratura

Asta 104 Nodi -92 -83 -33 -34 -35 -36 -88 -153 -41 - Sez. 3 (TRV PRINC SHS150x150x5) - Crit. 2

- Verifica di stabilità aste presso-inflesse (C4.2.4.1.3.3.2) - CC 29 SLU - Classe 2  
 Sollecitazioni: N,Ed=-650.29 My,Ed=2287.16 L=7.98  
 $\alpha_{my}$ ,  $\alpha_{mz}$ ,  $\alpha_{LT}$ =0.95, 0.95, 0.95  
 $\lambda_y=134.73$  Ncr,y=33114.00  $\lambda'_y=1.76$  Curva a:  $\Phi_y=2.22$   $\chi_y=0.28$   
 $\lambda_z=134.73$  Ncr,z=33114.00  $\lambda'_z=1.76$  Curva a:  $\Phi_z=2.22$   $\chi_z=0.28$   
 Kyy, Kyz, Kzy, Kzz=0.97, 0.58, 0.00, 0.97  
 Verifica YY: 0.02+0.42=0.44  
 Verifica ZZ: 0.02=0.02



- Verifica freccia massima per soli carichi accidentali - CC 31  
 $f_{z,l}=0.99$  (L/809)  $f_{z,l}=0.98$  (L/816)

- Verifica freccia massima carichi totali - CC 31  
 $f_{z,l}=1.37$  (L/584)  $f_{z,l}=1.35$  (L/589)

**Membratura**

Asta 302 Nodi -30 -29 -28 - Sez. 1 (TRV SEC RHS80x40x5) - Crit. 3

- Verifica di stabilità aste presso-inflesse (C4.2.4.1.3.3.2) - CC 29 SLU - Classe 1  
 Sollecitazioni: N,Ed=-0.00 My,Ed=101.61 L=2.38  
 $\alpha_{my}$ ,  $\alpha_{mz}$ ,  $\alpha_{LT}$ =0.95, 0.95, 0.95  
 $K_{yy}$ ,  $K_{yz}$ ,  $K_{zy}$ ,  $K_{zz}$ =0.95, 0.57, 0.00, 0.95  
 Verifica YY: 0.00+0.10=0.10  
 Verifica ZZ: 0.00=0.00

- Verifica freccia massima per soli carichi accidentali - CC 31  
 $f_{z,l}=0.10$  (L/2384)

- Verifica freccia massima carichi totali - CC 31  
 $f_{z,l}=0.14$  (L/1733)

**Membratura**

Asta 303 Nodi -151 -152 -150 - Sez. 1 (TRV SEC RHS80x40x5) - Crit. 3

- Verifica di stabilità aste presso-inflesse (C4.2.4.1.3.3.2) - CC 29 SLU - Classe 1  
 Sollecitazioni: N,Ed=-0.00 My,Ed=195.25 L=2.38  
 $\alpha_{my}$ ,  $\alpha_{mz}$ ,  $\alpha_{LT}$ =0.95, 0.95, 0.95  
 $K_{yy}$ ,  $K_{yz}$ ,  $K_{zy}$ ,  $K_{zz}$ =0.95, 0.57, 0.00, 0.95  
 Verifica YY: 0.00+0.20=0.20  
 Verifica ZZ: 0.00=0.00

- Verifica freccia massima per soli carichi accidentali - CC 31  
 $f_{z,l}=0.20$  (L/1192)

- Verifica freccia massima carichi totali - CC 31  
 $f_{z,l}=0.26$  (L/907)

**Membratura**

Asta 304 Nodi 103 -6 303 - Sez. 1 (TRV SEC RHS80x40x5) - Crit. 3

- Verifica di stabilità aste presso-inflesse (C4.2.4.1.3.3.2) - CC 29 SLU - Classe 1  
 Sollecitazioni: N,Ed=-0.00 My,Ed=195.25 L=2.38  
 $\alpha_{my}$ ,  $\alpha_{mz}$ ,  $\alpha_{LT}$ =0.95, 0.95, 0.95  
 $K_{yy}$ ,  $K_{yz}$ ,  $K_{zy}$ ,  $K_{zz}$ =0.95, 0.57, 0.00, 0.95  
 Verifica YY: 0.00+0.20=0.20  
 Verifica ZZ: 0.00=0.00

- Verifica freccia massima per soli carichi accidentali - CC 31  
 $f_{z,l}=0.20$  (L/1192)

- Verifica freccia massima carichi totali - CC 31  
 $f_{z,l}=0.26$  (L/907)

**Membratura**

Asta 305 Nodi 104 -7 304 - Sez. 1 (TRV SEC RHS80x40x5) - Crit. 3

- Verifica di stabilità aste presso-inflesse (C4.2.4.1.3.3.2) - CC 29 SLU - Classe 1  
 Sollecitazioni: N,Ed=-0.00 My,Ed=195.25 L=2.38  
 $\alpha_{my}$ ,  $\alpha_{mz}$ ,  $\alpha_{LT}$ =0.95, 0.95, 0.95  
 $K_{yy}$ ,  $K_{yz}$ ,  $K_{zy}$ ,  $K_{zz}$ =0.95, 0.57, 0.00, 0.95  
 Verifica YY: 0.00+0.20=0.20  
 Verifica ZZ: 0.00=0.00

- Verifica freccia massima per soli carichi accidentali - CC 31  
 $f_{z,l}=0.20$  (L/1192)

- Verifica freccia massima carichi totali - CC 31  
 $f_{z,l}=0.26$  (L/907)

**Membratura**

Asta 306 Nodi 105 -8 305 - Sez. 1 (TRV SEC RHS80x40x5) - Crit. 3

- Verifica di stabilità aste presso-inflesse (C4.2.4.1.3.3.2) - CC 29 SLU - Classe 1  
 Sollecitazioni: N,Ed=-0.00 My,Ed=195.25 L=2.38  
 $\alpha_{my}$ ,  $\alpha_{mz}$ ,  $\alpha_{LT}$ =0.95, 0.95, 0.95  
 $K_{yy}$ ,  $K_{yz}$ ,  $K_{zy}$ ,  $K_{zz}$ =0.95, 0.57, 0.00, 0.95  
 Verifica YY: 0.00+0.20=0.20  
 Verifica ZZ: 0.00=0.00

- Verifica freccia massima per soli carichi accidentali - CC 31  
 $f_{z,l}=0.20$  (L/1192)

- Verifica freccia massima carichi totali - CC 31  
 $f_{z,l}=0.26$  (L/907)

**Membratura**

Asta 307 Nodi 106 -9 306 - Sez. 1 (TRV SEC RHS80x40x5) - Crit. 3

- Verifica di stabilità aste presso-inflesse (C4.2.4.1.3.3.2) - CC 29 SLU - Classe 1  
 Sollecitazioni: N,Ed=-0.00 My,Ed=195.25 L=2.38  
 $\alpha_{my}$ ,  $\alpha_{mz}$ ,  $\alpha_{LT}$ =0.95, 0.95, 0.95  
 $K_{yy}$ ,  $K_{yz}$ ,  $K_{zy}$ ,  $K_{zz}$ =0.95, 0.57, 0.00, 0.95  
 Verifica YY: 0.00+0.20=0.20  
 Verifica ZZ: 0.00=0.00

- Verifica freccia massima per soli carichi accidentali - CC 31  
 $f_{z,l}=0.20$  (L/1192)

- Verifica freccia massima carichi totali - CC 31  
 $f_{z,l}=0.26$  (L/907)

**Membratura**

Asta 308 Nodi -76 -75 -74 - Sez. 1 (TRV SEC RHS80x40x5) - Crit. 3

-----  
 - Verifica di stabilità aste presso-inflesse (C4.2.4.1.3.3.2) - CC 29 SLU - Classe 1  
 Sollecitazioni: N,Ed=-0.00 My,Ed=195.25 L=2.38  
 $\alpha_{my}$ ,  $\alpha_{mz}$ ,  $\alpha_{LT}$ =0.95, 0.95, 0.95  
 $K_{yy}$ ,  $K_{yz}$ ,  $K_{zy}$ ,  $K_{zz}$ =0.95, 0.57, 0.00, 0.95  
 Verifica YY: 0.00+0.20=0.20  
 Verifica ZZ: 0.00=0.00

- Verifica freccia massima per soli carichi accidentali - CC 31  
 $f_{z,l}$ =0.20 (L/1192)

- Verifica freccia massima carichi totali - CC 31  
 $f_{z,l}$ =0.26 (L/907)

**Membratura**

Asta 309 Nodi -158 -157 -156 - Sez. 1 (TRV SEC RHS80x40x5) - Crit. 3

-----  
 - Verifica di stabilità aste presso-inflesse (C4.2.4.1.3.3.2) - CC 29 SLU - Classe 1  
 Sollecitazioni: N,Ed=-0.00 My,Ed=195.25 L=2.38  
 $\alpha_{my}$ ,  $\alpha_{mz}$ ,  $\alpha_{LT}$ =0.95, 0.95, 0.95  
 $K_{yy}$ ,  $K_{yz}$ ,  $K_{zy}$ ,  $K_{zz}$ =0.95, 0.57, 0.00, 0.95  
 Verifica YY: 0.00+0.20=0.20  
 Verifica ZZ: 0.00=0.00

- Verifica freccia massima per soli carichi accidentali - CC 31  
 $f_{z,l}$ =0.20 (L/1192)

- Verifica freccia massima carichi totali - CC 31  
 $f_{z,l}$ =0.26 (L/907)

**Membratura**

Asta 310 Nodi -81 -80 -79 - Sez. 1 (TRV SEC RHS80x40x5) - Crit. 3

-----  
 - Verifica di stabilità aste presso-inflesse (C4.2.4.1.3.3.2) - CC 29 SLU - Classe 1  
 Sollecitazioni: N,Ed=-0.00 My,Ed=195.25 L=2.38  
 $\alpha_{my}$ ,  $\alpha_{mz}$ ,  $\alpha_{LT}$ =0.95, 0.95, 0.95  
 $K_{yy}$ ,  $K_{yz}$ ,  $K_{zy}$ ,  $K_{zz}$ =0.95, 0.57, 0.00, 0.95  
 Verifica YY: 0.00+0.20=0.20  
 Verifica ZZ: 0.00=0.00

- Verifica freccia massima per soli carichi accidentali - CC 31  
 $f_{z,l}$ =0.20 (L/1192)

- Verifica freccia massima carichi totali - CC 31  
 $f_{z,l}$ =0.26 (L/907)

**Membratura**

Asta 311 Nodi 109 -12 309 - Sez. 1 (TRV SEC RHS80x40x5) - Crit. 3

-----  
 - Verifica di stabilità aste presso-inflesse (C4.2.4.1.3.3.2) - CC 29 SLU - Classe 1  
 Sollecitazioni: N,Ed=-0.00 My,Ed=195.25 L=2.38  
 $\alpha_{my}$ ,  $\alpha_{mz}$ ,  $\alpha_{LT}$ =0.95, 0.95, 0.95  
 $K_{yy}$ ,  $K_{yz}$ ,  $K_{zy}$ ,  $K_{zz}$ =0.95, 0.57, 0.00, 0.95  
 Verifica YY: 0.00+0.20=0.20  
 Verifica ZZ: 0.00=0.00

- Verifica freccia massima per soli carichi accidentali - CC 31  
 $f_{z,l}$ =0.20 (L/1192)

- Verifica freccia massima carichi totali - CC 31  
 $f_{z,l}$ =0.26 (L/907)

**Membratura**

Asta 312 Nodi 110 -13 310 - Sez. 1 (TRV SEC RHS80x40x5) - Crit. 3

-----  
 - Verifica di stabilità aste presso-inflesse (C4.2.4.1.3.3.2) - CC 29 SLU - Classe 1  
 Sollecitazioni: N,Ed=-0.00 My,Ed=195.25 L=2.38  
 $\alpha_{my}$ ,  $\alpha_{mz}$ ,  $\alpha_{LT}$ =0.95, 0.95, 0.95  
 $K_{yy}$ ,  $K_{yz}$ ,  $K_{zy}$ ,  $K_{zz}$ =0.95, 0.57, 0.00, 0.95  
 Verifica YY: 0.00+0.20=0.20  
 Verifica ZZ: 0.00=0.00

- Verifica freccia massima per soli carichi accidentali - CC 31  
 $f_{z,l}$ =0.20 (L/1192)

- Verifica freccia massima carichi totali - CC 31  
 $f_{z,l}$ =0.26 (L/907)

**Membratura**

Asta 313 Nodi 111 -14 311 - Sez. 1 (TRV SEC RHS80x40x5) - Crit. 3

-----  
 - Verifica di stabilità aste presso-inflesse (C4.2.4.1.3.3.2) - CC 29 SLU - Classe 1  
 Sollecitazioni: N,Ed=-0.00 My,Ed=195.25 L=2.38  
 $\alpha_{my}$ ,  $\alpha_{mz}$ ,  $\alpha_{LT}$ =0.95, 0.95, 0.95  
 $K_{yy}$ ,  $K_{yz}$ ,  $K_{zy}$ ,  $K_{zz}$ =0.95, 0.57, 0.00, 0.95  
 Verifica YY: 0.00+0.20=0.20  
 Verifica ZZ: 0.00=0.00

- Verifica freccia massima per soli carichi accidentali - CC 31  
 $f_{z,l}$ =0.20 (L/1192)

- Verifica freccia massima carichi totali - CC 31  
 $f_{z,l}$ =0.26 (L/907)

**Membratura**

Asta 315 Nodi 112 -15 312 - Sez. 1 (TRV SEC RHS80x40x5) - Crit. 3

-----  
 - Verifica di stabilità aste presso-inflesse (C4.2.4.1.3.3.2) - CC 29 SLU - Classe 1  
 Sollecitazioni: N,Ed=-0.00 My,Ed=101.61 L=2.38  
 $\alpha_{my}$ ,  $\alpha_{mz}$ ,  $\alpha_{LT}$ =0.95, 0.95, 0.95

Kyy, Kyz, Kzy, Kzz=0.95, 0.57, 0.00, 0.95  
 Verifica YY: 0.00+0.10=0.10  
 Verifica ZZ: 0.00=0.00

- Verifica freccia massima per soli carichi accidentali - CC 31  
 $f_{z,l}=0.10$  (L/2384)

- Verifica freccia massima carichi totali - CC 31  
 $f_{z,l}=0.14$  (L/1733)

**Membratura**

Asta 316 Nodi -21 203 -23 - Sez. 1 (TRV SEC RHS80x40x5) - Crit. 3

-----  
 - Verifica di stabilità aste presso-inflesse (C4.2.4.1.3.3.2) - CC 29 SLU - Classe 1  
 Sollecitazioni: N,Ed=-0.00 My,Ed=101.61 L=2.38  
 $\alpha_m, \alpha_z, \alpha_{LT}=0.95, 0.95, 0.95$   
 Kyy, Kyz, Kzy, Kzz=0.95, 0.57, 0.00, 0.95  
 Verifica YY: 0.00+0.10=0.10  
 Verifica ZZ: 0.00=0.00

- Verifica freccia massima per soli carichi accidentali - CC 31  
 $f_{z,l}=0.10$  (L/2384)

- Verifica freccia massima carichi totali - CC 31  
 $f_{z,l}=0.14$  (L/1733)

**Membratura**

Asta 318 Nodi 114 -18 314 - Sez. 1 (TRV SEC RHS80x40x5) - Crit. 3

-----  
 - Verifica di stabilità aste presso-inflesse (C4.2.4.1.3.3.2) - CC 29 SLU - Classe 1  
 Sollecitazioni: N,Ed=-0.00 My,Ed=195.25 L=2.38  
 $\alpha_m, \alpha_z, \alpha_{LT}=0.95, 0.95, 0.95$   
 Kyy, Kyz, Kzy, Kzz=0.95, 0.57, 0.00, 0.95  
 Verifica YY: 0.00+0.20=0.20  
 Verifica ZZ: 0.00=0.00

- Verifica freccia massima per soli carichi accidentali - CC 31  
 $f_{z,l}=0.20$  (L/1192)

- Verifica freccia massima carichi totali - CC 31  
 $f_{z,l}=0.26$  (L/907)

**Membratura**

Asta 319 Nodi 320 -31 319 - Sez. 1 (TRV SEC RHS80x40x5) - Crit. 3

-----  
 - Verifica di stabilità aste presso-inflesse (C4.2.4.1.3.3.2) - CC 29 SLU - Classe 1  
 Sollecitazioni: N,Ed=-0.00 My,Ed=195.25 L=2.38  
 $\alpha_m, \alpha_z, \alpha_{LT}=0.95, 0.95, 0.95$   
 Kyy, Kyz, Kzy, Kzz=0.95, 0.57, 0.00, 0.95  
 Verifica YY: 0.00+0.20=0.20  
 Verifica ZZ: 0.00=0.00

- Verifica freccia massima per soli carichi accidentali - CC 31  
 $f_{z,l}=0.20$  (L/1192)

- Verifica freccia massima carichi totali - CC 31  
 $f_{z,l}=0.26$  (L/907)

**Membratura**

Asta 320 Nodi 322 -32 321 - Sez. 1 (TRV SEC RHS80x40x5) - Crit. 3

-----  
 - Verifica di stabilità aste presso-inflesse (C4.2.4.1.3.3.2) - CC 29 SLU - Classe 1  
 Sollecitazioni: N,Ed=-0.00 My,Ed=195.25 L=2.38  
 $\alpha_m, \alpha_z, \alpha_{LT}=0.95, 0.95, 0.95$   
 Kyy, Kyz, Kzy, Kzz=0.95, 0.57, 0.00, 0.95  
 Verifica YY: 0.00+0.20=0.20  
 Verifica ZZ: 0.00=0.00

- Verifica freccia massima per soli carichi accidentali - CC 31  
 $f_{z,l}=0.20$  (L/1192)

- Verifica freccia massima carichi totali - CC 31  
 $f_{z,l}=0.26$  (L/907)

**Membratura**

Asta 321 Nodi 324 -78 323 - Sez. 1 (TRV SEC RHS80x40x5) - Crit. 3

-----  
 - Verifica di stabilità aste presso-inflesse (C4.2.4.1.3.3.2) - CC 29 SLU - Classe 1  
 Sollecitazioni: N,Ed=-0.00 My,Ed=195.25 L=2.38  
 $\alpha_m, \alpha_z, \alpha_{LT}=0.95, 0.95, 0.95$   
 Kyy, Kyz, Kzy, Kzz=0.95, 0.57, 0.00, 0.95  
 Verifica YY: 0.00+0.20=0.20  
 Verifica ZZ: 0.00=0.00

- Verifica freccia massima per soli carichi accidentali - CC 31  
 $f_{z,l}=0.20$  (L/1192)

- Verifica freccia massima carichi totali - CC 31  
 $f_{z,l}=0.26$  (L/907)

**Membratura**

Asta 322 Nodi -161 -160 -159 - Sez. 1 (TRV SEC RHS80x40x5) - Crit. 3

-----  
 - Verifica di stabilità aste presso-inflesse (C4.2.4.1.3.3.2) - CC 29 SLU - Classe 1  
 Sollecitazioni: N,Ed=-0.00 My,Ed=195.25 L=2.38  
 $\alpha_m, \alpha_z, \alpha_{LT}=0.95, 0.95, 0.95$   
 Kyy, Kyz, Kzy, Kzz=0.95, 0.57, 0.00, 0.95  
 Verifica YY: 0.00+0.20=0.20  
 Verifica ZZ: 0.00=0.00

- Verifica freccia massima per soli carichi accidentali - CC 31  
 $f_{z,l}=0.20$  (L/1192)



- Verifica freccia massima carichi totali - CC 31  
 $f_{z,l}=0.26$  (L/907)

**Membratura**

Asta 323 Nodi -84 -83 -82 - Sez. 1 (TRV SEC RHS80x40x5) - Crit. 3

- Verifica di stabilità aste presso-inflesse (C4.2.4.1.3.3.2) - CC 29 SLU - Classe 1  
 Sollecitazioni: N,Ed=-0.00 My,Ed=195.25 L=2.38  
 $\alpha_{my}, \alpha_{mz}, \alpha_{LT}=0.95, 0.95, 0.95$   
 $K_{yy}, K_{yz}, K_{zy}, K_{zz}=0.95, 0.57, 0.00, 0.95$   
 Verifica YY:  $0.00+0.20=0.20$   
 Verifica ZZ:  $0.00=0.00$

- Verifica freccia massima per soli carichi accidentali - CC 31  
 $f_{z,l}=0.20$  (L/1192)

- Verifica freccia massima carichi totali - CC 31  
 $f_{z,l}=0.26$  (L/907)

**Membratura**

Asta 324 Nodi 326 -33 325 - Sez. 1 (TRV SEC RHS80x40x5) - Crit. 3

- Verifica di stabilità aste presso-inflesse (C4.2.4.1.3.3.2) - CC 29 SLU - Classe 1  
 Sollecitazioni: N,Ed=-0.00 My,Ed=195.25 L=2.38  
 $\alpha_{my}, \alpha_{mz}, \alpha_{LT}=0.95, 0.95, 0.95$   
 $K_{yy}, K_{yz}, K_{zy}, K_{zz}=0.95, 0.57, 0.00, 0.95$   
 Verifica YY:  $0.00+0.20=0.20$   
 Verifica ZZ:  $0.00=0.00$

- Verifica freccia massima per soli carichi accidentali - CC 31  
 $f_{z,l}=0.20$  (L/1192)

- Verifica freccia massima carichi totali - CC 31  
 $f_{z,l}=0.26$  (L/907)

**Membratura**

Asta 325 Nodi 328 -34 327 - Sez. 1 (TRV SEC RHS80x40x5) - Crit. 3

- Verifica di stabilità aste presso-inflesse (C4.2.4.1.3.3.2) - CC 29 SLU - Classe 1  
 Sollecitazioni: N,Ed=-0.00 My,Ed=195.25 L=2.38  
 $\alpha_{my}, \alpha_{mz}, \alpha_{LT}=0.95, 0.95, 0.95$   
 $K_{yy}, K_{yz}, K_{zy}, K_{zz}=0.95, 0.57, 0.00, 0.95$   
 Verifica YY:  $0.00+0.20=0.20$   
 Verifica ZZ:  $0.00=0.00$

- Verifica freccia massima per soli carichi accidentali - CC 31  
 $f_{z,l}=0.20$  (L/1192)

- Verifica freccia massima carichi totali - CC 31  
 $f_{z,l}=0.26$  (L/907)

**Membratura**

Asta 326 Nodi 330 -35 329 - Sez. 1 (TRV SEC RHS80x40x5) - Crit. 3

- Verifica di stabilità aste presso-inflesse (C4.2.4.1.3.3.2) - CC 29 SLU - Classe 1  
 Sollecitazioni: N,Ed=-0.00 My,Ed=195.25 L=2.38  
 $\alpha_{my}, \alpha_{mz}, \alpha_{LT}=0.95, 0.95, 0.95$   
 $K_{yy}, K_{yz}, K_{zy}, K_{zz}=0.95, 0.57, 0.00, 0.95$   
 Verifica YY:  $0.00+0.20=0.20$   
 Verifica ZZ:  $0.00=0.00$

- Verifica freccia massima per soli carichi accidentali - CC 31  
 $f_{z,l}=0.20$  (L/1192)

- Verifica freccia massima carichi totali - CC 31  
 $f_{z,l}=0.26$  (L/907)

**Membratura**

Asta 327 Nodi 332 -36 331 - Sez. 1 (TRV SEC RHS80x40x5) - Crit. 3

- Verifica di stabilità aste presso-inflesse (C4.2.4.1.3.3.2) - CC 29 SLU - Classe 1  
 Sollecitazioni: N,Ed=-0.00 My,Ed=195.25 L=2.38  
 $\alpha_{my}, \alpha_{mz}, \alpha_{LT}=0.95, 0.95, 0.95$   
 $K_{yy}, K_{yz}, K_{zy}, K_{zz}=0.95, 0.57, 0.00, 0.95$   
 Verifica YY:  $0.00+0.20=0.20$   
 Verifica ZZ:  $0.00=0.00$

- Verifica freccia massima per soli carichi accidentali - CC 31  
 $f_{z,l}=0.20$  (L/1192)

- Verifica freccia massima carichi totali - CC 31  
 $f_{z,l}=0.26$  (L/907)

**Membratura**

Asta 328 Nodi -155 -153 -154 - Sez. 1 (TRV SEC RHS80x40x5) - Crit. 3

- Verifica di stabilità aste presso-inflesse (C4.2.4.1.3.3.2) - CC 29 SLU - Classe 1  
 Sollecitazioni: N,Ed=-0.00 My,Ed=195.25 L=2.38  
 $\alpha_{my}, \alpha_{mz}, \alpha_{LT}=0.95, 0.95, 0.95$   
 $K_{yy}, K_{yz}, K_{zy}, K_{zz}=0.95, 0.57, 0.00, 0.95$   
 Verifica YY:  $0.00+0.20=0.20$   
 Verifica ZZ:  $0.00=0.00$

- Verifica freccia massima per soli carichi accidentali - CC 31  
 $f_{z,l}=0.20$  (L/1192)

- Verifica freccia massima carichi totali - CC 31  
 $f_{z,l}=0.26$  (L/907)

**Membratura**



Asta 329 Nodi -40 -41 -42 - Sez. 1 (TRV SEC RHS80x40x5) - Crit. 3

- 
- Verifica di stabilità aste presso-inflesse (C4.2.4.1.3.3.2) - CC 29 SLU - Classe 1  
Sollecitazioni: N,Ed=-0.00 My,Ed=101.61 L=2.38  
 $\alpha_{my}, \alpha_{mz}, \alpha_{LT}=0.95, 0.95, 0.95$   
 $K_{yy}, K_{yz}, K_{zy}, K_{zz}=0.95, 0.57, 0.00, 0.95$   
Verifica YY: 0.00+0.10=0.10  
Verifica ZZ: 0.00=0.00
  - Verifica freccia massima per soli carichi accidentali - CC 31  
 $f_{z,L}=0.10$  (L/2384)
  - Verifica freccia massima carichi totali - CC 31  
 $f_{z,L}=0.14$  (L/1733)

## 5.4 Tracker 1x24 - configurazione in esercizio ( $\alpha = 60^\circ$ )

### 5.4.1 Diagrammi tassi di sfruttamento



Diagramma tassi di sfruttamento resistenza aste combo SLU con valore massimo pari a 0,384



Diagramma tassi di sfruttamento stabilità aste combo SLU con valore massimo pari a 0,365

(nota: la dicitura verifiche non effettuate si riferisce ad elementi non sollecitati per i quali non sono necessarie verifiche di stabilità)

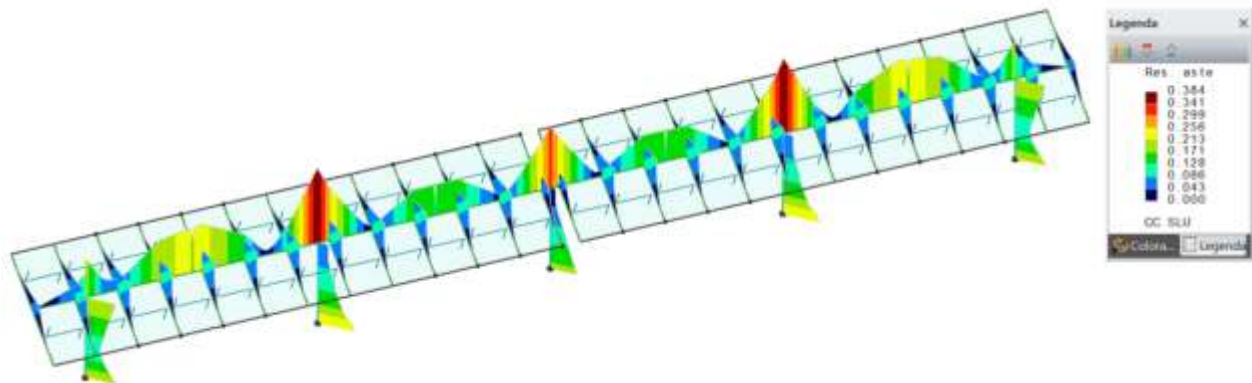

Diagramma tassi di sfruttamento stabilità membrature combo SLU con valore massimo pari a 0,374

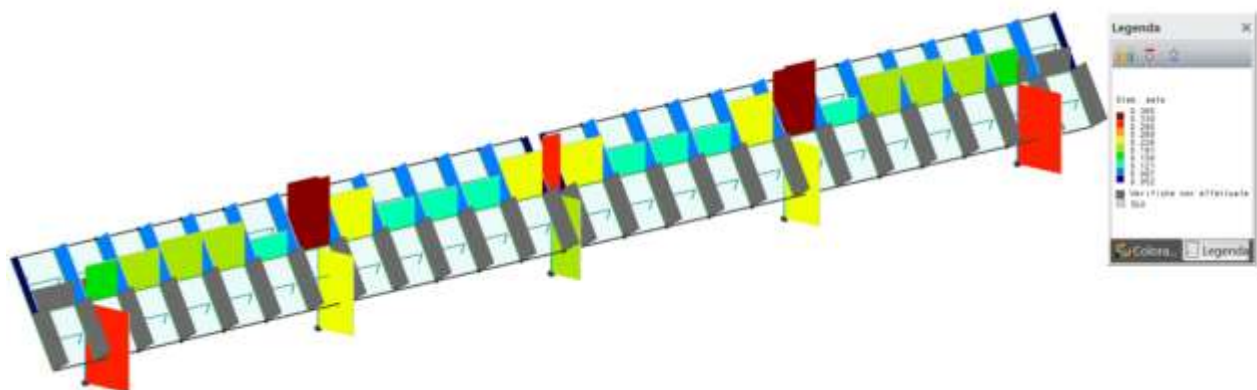
Figure 19: Tassi di sfruttamento SLU (Stato limite ultimo)



Diagramma tassi di sfruttamento resistenza aste combo SND con valore massimo pari a 0,260

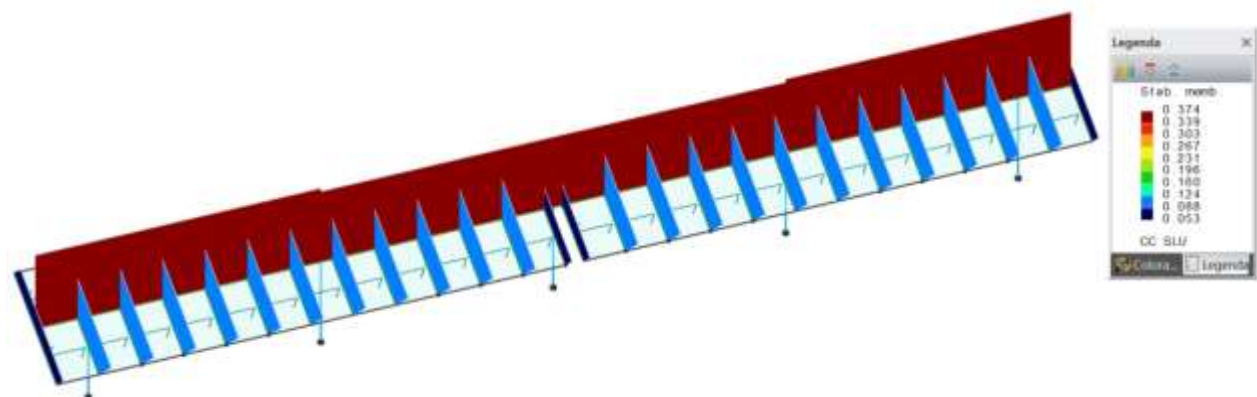

Diagramma tassi di sfruttamento stabilità aste combo SND con valore massimo pari a 0,248

(nota: la dicitura verifiche non effettuate si riferisce ad elementi non sollecitati per i quali non sono necessarie verifiche di stabilità)

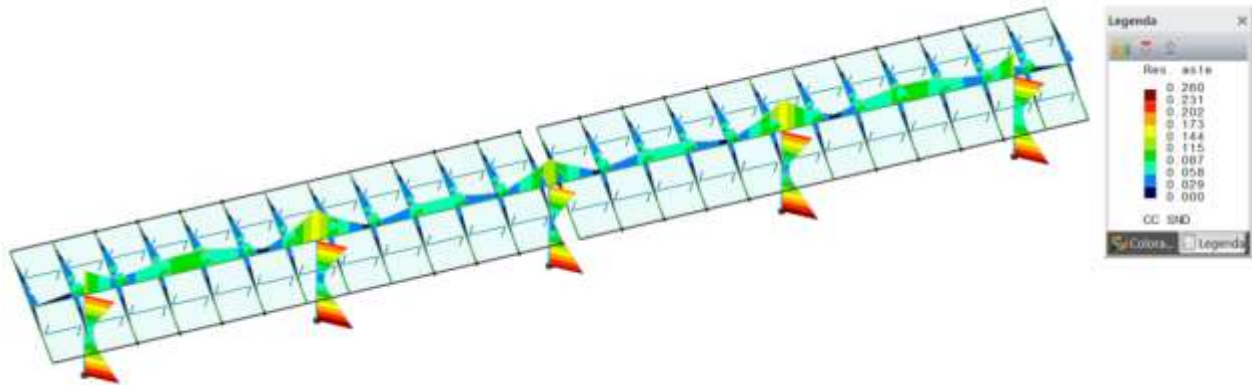

Diagramma tassi di sfruttamento stabilità membrane combo SND con valore massimo pari a 0,160

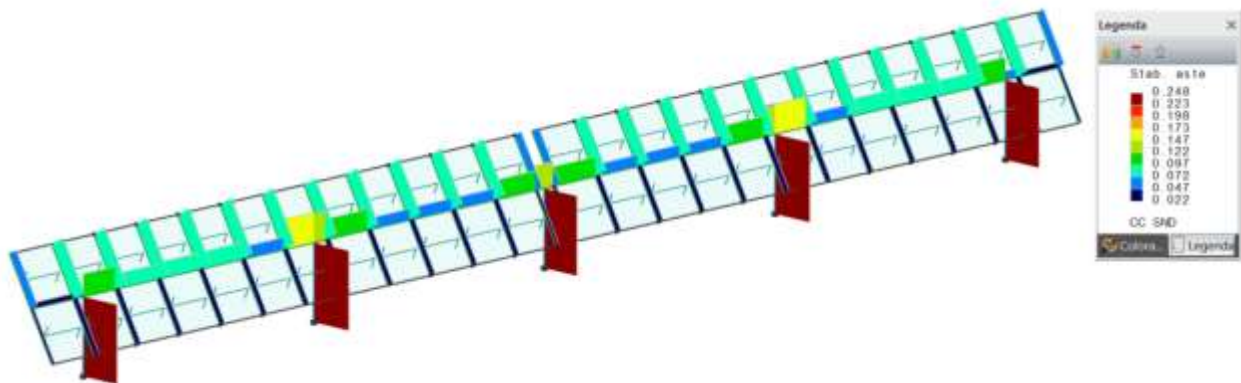
Figure 20: Tassi di sfruttamento SND (Stato limite di vita non dissipativo)

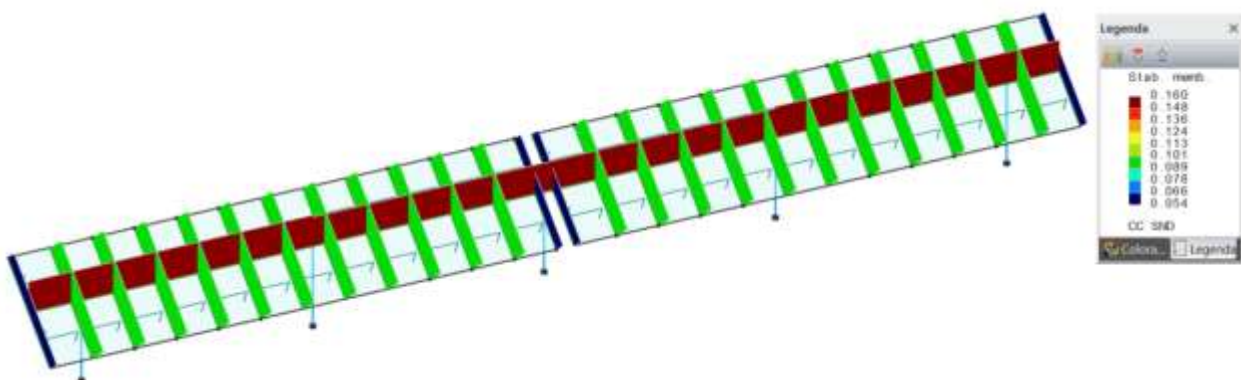

**5.4.2 Tabulati di calcolo**

Si riportano i tabulati di calcolo elaborati come output dal programma di calcolo.

**Simbologia**

$\Phi_{LT}$		= Coefficiente $\Phi$ per stabilità laterale membrature inflesse
$\Phi_y$		= Coefficiente $\Phi$ per inflessione intorno all'asse y(c)
$\Phi_z$		= Coefficiente $\Phi$ per inflessione intorno all'asse z(e)
$\alpha_{imp}$		= Coefficiente di imperfezione
$\alpha_{my}, \alpha_{mz}, \alpha_{LT}$		= Coefficienti correttivi per il momento flettente
$\beta_{LT}$		= Coefficiente per calcolo $\Phi_{LT}$
$\chi_{LT}$		= Coefficiente di riduzione per stabilità laterale membrature inflesse
$\chi_y$		= Coefficiente $\chi$ di riduzione per instabilità intorno all'asse y(c)
$\chi_z$		= Coefficiente $\chi$ di riduzione per instabilità intorno all'asse z(e)
$\delta$	<cm>	= Spostamento relativo asta
$\lambda'_y$		= Snellezza adimensionale per inflessione intorno all'asse y(c)
$\lambda'_z$		= Snellezza adimensionale per inflessione intorno all'asse z(e)
$\lambda_{LT}$		= Coefficiente di imperfezione per stabilità laterale membrature inflesse
$\lambda_{LT,0}$		= Coefficiente di imperfezione di confronto per stabilità laterale membrature inflesse
$\lambda_y$		= Snellezza per inflessione intorno all'asse y(c)
$\lambda_z$		= Snellezza per inflessione intorno all'asse z(e)
$\sigma_{ID,max}$	<daN/cmq>	= Tensione ideale massima
$\sigma_M$	<daN/cmq>	= Tensione normale per momento flettente
$\sigma_N$	<daN/cmq>	= Tensione normale per sforzo normale
$\tau$	<daN/cmq>	= Tensione tangenziale per taglio e/o torsione
$\psi$		= Coeff. di correzione momento critico per stabilità laterale membrature inflesse
$A_{eff}$	<cmq>	= Area effettiva per trazione
$A_{net}$	<cmq>	= Area netta per compressione
$A_{area}$	<cmq>	= Area
$A_{tag,y}$	<cmq>	= Area resistente a taglio in dir. Y
$A_{tag,z}$	<cmq>	= Area resistente a taglio in dir. Z
$CC$		= Numero della combinazione delle condizioni di carico elementari
$Cod.$		= Codice
$Curva$		= Curva di instabilità adottata
$D$	<cm>	= Distanza
$F_{yk}$	<daN/cmq>	= Tensione caratteristica di snervamento dell'acciaio
$F_{yt}$	<daN/cmq>	= Tensione caratteristica di rottura
$I_y$	<cm>	= Raggio giratorio d'inerzia rispetto all'asse Y
$I_z$	<cm>	= Raggio giratorio d'inerzia rispetto all'asse Z
$J_0$	<cm6>	= Costante di ingobbamento
$J_y$	<cm4>	= Momento d'inerzia rispetto all'asse Y
$J_z$	<cm4>	= Momento d'inerzia rispetto all'asse Z
$K_{yy}, K_{yz}, K_{zy}, K_{zz}$		= Coefficienti di interazione
$L$	<cm>	= Lunghezza dell'asta
$L_{ef}$	<cm>	= Lunghezza di libera inflessione laterale fra ritegni torsionali
$M, cr$	<daNm>	= Momento critico per instabilità flesso torsionale
$M_{Ny,c,Rd}$	<daNm>	= Resistenza di calcolo a pressoflessione intorno all'asse Y
$M_x$	<daNm>	= Momento torcente intorno all'asse X
$M_y$	<daNm>	= Momento flettente intorno all'asse Y
$M_y,Ed$	<daNm>	= Momento flettente di calcolo intorno all'asse Y
$M_y,V,c,Rd$	<daNm>	= Resistenza di calcolo a flessione ridotta per taglio intorno all'asse Y
$M_z$	<daNm>	= Momento flettente intorno all'asse Z
$M_z,Ed$	<daNm>	= Momento flettente di calcolo intorno all'asse Z
$N$	<daN>	= Sforzo normale
$N,Ed$	<daN>	= Forza assiale di calcolo
$N_c,Rd$	<daN>	= Resistenza a compressione
$N_{cr,y}$	<daN>	= Sforzo normale critico euleriano per inflessione intorno all'asse y(c)
$N_{cr,z}$	<daN>	= Sforzo normale critico euleriano per inflessione intorno all'asse z(e)
$Sez.$		= Numero della sezione
$Tipo$		= Tipo sezione
		Rc = Rettangolare cava
		Is = I stondata
$Tp$		= Tipo di acciaio
$T_y$	<daN>	= Taglio in dir. Y
$T_z$	<daN>	= Taglio in dir. Z
$V,Ed$	<daN>	= Forza di taglio di calcolo
$V_c,Rd$	<daN>	= Resistenza a taglio
$V_c,Rd,Red$	<daN>	= Resistenza a taglio ridotta
$W_y,plas$	<cmc>	= Modulo di resistenza plastico intorno all'asse Y
$W_{ymin}$	<cmc>	= Modulo di resistenza minimo rispetto all'asse Y
$W_z,plas$	<cmc>	= Modulo di resistenza plastico intorno all'asse Z
$W_{zmin}$	<cmc>	= Modulo di resistenza minimo rispetto all'asse Z
$X_l$	<cm>	= Coordinata progressiva (dal nodo iniziale dell'asta) in cui viene effettuato il progetto/verifica
$f$		= Fattore di modifica per il coefficiente di riduzione
$f_{z,g}$	<cm>	= Freccia in direzione Z globale
$f_{z,l}$	<cm>	= Freccia in direzione Z locale
$k_c$		= Coeff. di correzione momento flettente per stabilità laterale membrature inflesse

**Caratteristiche profilati utilizzati**

Sez.	Cod.	Tipo	D <cm>	Area <cmq>	Anet <cmq>	Aeff <cmq>	Jy <cm4>	Jz <cm4>	Iy <cm>	Iz <cm>	Wymin <cmc>	Wzmin <cmc>	Tp	Fyk <daN/cmq>	Fyt <daN/cmq>
1	TRV SEC RHS80x40x5	Rc	--	11.00	11.00	11.00	84.92	26.92	2.78	1.56	21.23	13.46	S355H UNI EN 10210-1	3550.00	5100.00
2	COLL IPE240	Is	--	39.12	39.12	39.12	3891.76	283.63	9.97	2.69	324.31	47.27	S355 UNI EN 10025-2	3550.00	5100.00
3	TRV PRINC SHS150x150x5	Rc	--	29.00	29.00	29.00	1017.42	1017.42	5.92	5.92	135.66	135.66	S355H UNI EN 10210-1	3550.00	5100.00

**Caratteristiche profilati utilizzati**

Sez.	Cod.	Wy,plas <cmc>	Wz,plas <cmc>	Atag,y <cmq>	Atag,z <cmq>	J0 <cm6>
1	TRV SEC RHS80x40x5	27.25	16.25	3.67	7.33	
2	COLL IPE240	368.53	74.08	27.31	19.14	37391.20
3	TRV PRINC SHS150x150x5	157.75	157.75	14.50	14.50	

-----

- Verifica in termini tensionali [4.2.4] - CC 7 SND Xl=0.00 - Classe 3  
 Sollecitazioni: N=-641.95 T<sub>x</sub>=-96.31 M<sub>y</sub>=-181.49 T<sub>y</sub>=-427.76 M<sub>z</sub>=365.97  
 Tensioni:  $\sigma_N=-16.41$   $\sigma_{m,d}=-830.13$   $\tau=0.00$   $\sigma_{max}=-846.54$  (sfrut=0.25)  
 Tensioni:  $\sigma_N=-16.41$   $\sigma_{m,d}=-284.93$   $\tau=24.69$   $\tau_{max}=24.69$  (sfrut=0.01)  
 Tensioni:  $\sigma_N=-16.41$   $\sigma_{m,d}=-830.13$   $\tau=0.00$   $\sigma_{TD,max}=846.54$  (sfrut=0.25)

- Verifica a taglio Dir. Y [4.2.16] - CC 17 SLU Xl=0.00 - Classe 1  
 Sollecitazioni: T<sub>y</sub>=-182.16  
 V,Ed=-182.16 Vc,Rd=53315.70 V,Ed/Vc,Rd=0.00

- Verifica in termini tensionali [4.2.4] - CC 28 SLU Xl=0.00 - Classe 3  
 Sollecitazioni: N=-1268.18 T<sub>x</sub>=741.66 M<sub>y</sub>=1223.11 T<sub>y</sub>=-289.95 M<sub>z</sub>=153.98 M<sub>x</sub>=2.03  
 Tensioni:  $\sigma_N=-32.42$   $\sigma_{m,d}=-702.87$   $\tau=17.55$   $\sigma_{max}=-735.29$  (sfrut=0.22)  
 Tensioni:  $\sigma_N=-32.42$   $\sigma_{m,d}=-16.83$   $\tau=63.41$   $\tau_{max}=63.41$  (sfrut=0.03)  
 Tensioni:  $\sigma_N=-32.42$   $\sigma_{m,d}=-702.87$   $\tau=17.55$   $\sigma_{TD,max}=735.92$  (sfrut=0.22)

- Verifica di stabilità aste presso-inflesse (C4.2.4.1.3.3.2) - CC 28 SLU - Classe 3  
 Sollecitazioni: N,Ed=-1268.18 My,Ed=1223.11 Mz,Ed=-318.92 L=1.63  
 $\alpha_{my}, \alpha_{mz}, \alpha_{LT}=0.95, 0.95, 0.95$   
 L<sub>cr</sub>=1.63 Curva b:  $\alpha_{imp}=0.34$  k<sub>c</sub>=0.94  $\psi=1.74$  M,cr=50571.00  $\lambda_{LT}=0.48$   
 $\lambda_{LT,d}=0.40$   $\Phi_{LT}=0.60$   $\beta_{LT}=0.75$  f=0.98  $\chi_{LT}=0.99$   
 $\lambda_y=16.35$  Ncr,y=3032200.00  $\lambda'_y=0.21$  Curva a:  $\Phi_y=0.52$   $\chi_y=1.00$   
 $\lambda_z=60.57$  Ncr,z=220989.00  $\lambda'_z=0.79$  Curva b:  $\Phi_z=0.91$   $\chi_z=0.73$   
 Kyy, Kyz, Kzy, Kzz=0.95, 0.96, 0.76, 0.96  
 Verifica YY: 0.01+0.11+0.19=0.31  
 Verifica ZZ: 0.01+0.09+0.19=0.29

- Verifica Spostamento relativo massimo per singola asta - CC 23  
 $\delta=0.13$  (L/1209)

Asta n. 3 (342 -91) - Sez. 2 (COLL IPE240) - Crit. 1

-----

- Verifica in termini tensionali [4.2.4] - CC 3 SND Xl=0.00 - Classe 3  
 Sollecitazioni: N=-822.40 T<sub>x</sub>=-135.85 M<sub>y</sub>=-249.87 T<sub>y</sub>=429.54 M<sub>z</sub>=-368.46  
 Tensioni:  $\sigma_N=-21.02$   $\sigma_{m,d}=-856.47$   $\tau=0.00$   $\sigma_{max}=-877.50$  (sfrut=0.26)  
 Tensioni:  $\sigma_N=-21.02$   $\sigma_{m,d}=164.38$   $\tau=24.81$   $\tau_{max}=24.81$  (sfrut=0.01)  
 Tensioni:  $\sigma_N=-21.02$   $\sigma_{m,d}=-856.47$   $\tau=0.00$   $\sigma_{TD,max}=877.50$  (sfrut=0.26)

- Verifica a taglio Dir. Y [4.2.16] - CC 21 SLU Xl=0.30 - Classe 1  
 Sollecitazioni: T<sub>y</sub>=3.16  
 V,Ed=3.16 Vc,Rd=53315.70 V,Ed/Vc,Rd=0.00

- Verifica a taglio Dir. Z [4.2.16] - CC 21 SLU Xl=0.30 - Classe 1  
 Sollecitazioni: T<sub>z</sub>=-1721.06  
 V,Ed=-1721.06 Vc,Rd=37372.10 V,Ed/Vc,Rd=0.05

- Verifica in termini tensionali [4.2.4] - CC 21 SLU Xl=0.00 - Classe 3  
 Sollecitazioni: N=-220.29 T<sub>x</sub>=-1721.06 M<sub>y</sub>=-2779.94 T<sub>y</sub>=3.16 M<sub>z</sub>=-1.78  
 Tensioni:  $\sigma_N=-5.63$   $\sigma_{m,d}=-860.94$   $\tau=0.00$   $\sigma_{max}=-866.57$  (sfrut=0.26)  
 Tensioni:  $\sigma_N=-5.63$   $\sigma_{m,d}=0.19$   $\tau=140.28$   $\tau_{max}=140.28$  (sfrut=0.07)  
 Tensioni:  $\sigma_N=-5.63$   $\sigma_{m,d}=-860.94$   $\tau=0.00$   $\sigma_{TD,max}=866.57$  (sfrut=0.26)

- Verifica di stabilità aste presso-inflesse (C4.2.4.1.3.3.2) - CC 3 SND - Classe 3  
 Sollecitazioni: N,Ed=-822.40 My,Ed=-249.87 Mz,Ed=-368.46 L=1.63  
 $\alpha_{my}, \alpha_{mz}, \alpha_{LT}=0.95, 0.95, 0.95$   
 L<sub>cr</sub>=1.63 Curva b:  $\alpha_{imp}=0.34$  k<sub>c</sub>=0.94  $\psi=1.63$  M,cr=47558.40  $\lambda_{LT}=0.49$   
 $\lambda_{LT,d}=0.40$   $\Phi_{LT}=0.61$   $\beta_{LT}=0.75$  f=0.98  $\chi_{LT}=0.99$   
 $\lambda_y=16.35$  Ncr,y=3032200.00  $\lambda'_y=0.21$  Curva a:  $\Phi_y=0.52$   $\chi_y=1.00$   
 $\lambda_z=60.57$  Ncr,z=220989.00  $\lambda'_z=0.79$  Curva b:  $\Phi_z=0.91$   $\chi_z=0.73$   
 Kyy, Kyz, Kzy, Kzz=0.95, 0.95, 0.76, 0.95  
 Verifica YY: 0.01+0.02+0.22=0.25  
 Verifica ZZ: 0.01+0.02+0.22=0.25

- Verifica Spostamento relativo massimo per singola asta - CC 23  
 $\delta=0.22$  (L/755)

Asta n. 5 (335 -85) - Sez. 2 (COLL IPE240) - Crit. 1

-----

- Verifica in termini tensionali [4.2.4] - CC 5 SND Xl=0.00 - Classe 3  
 Sollecitazioni: N=-743.09 T<sub>x</sub>=114.12 M<sub>y</sub>=216.77 T<sub>y</sub>=-390.55 M<sub>z</sub>=346.95  
 Tensioni:  $\sigma_N=-19.00$   $\sigma_{m,d}=-800.78$   $\tau=0.00$   $\sigma_{max}=-819.77$  (sfrut=0.24)  
 Tensioni:  $\sigma_N=-19.00$   $\sigma_{m,d}=-160.02$   $\tau=22.56$   $\tau_{max}=22.56$  (sfrut=0.01)  
 Tensioni:  $\sigma_N=-19.00$   $\sigma_{m,d}=-800.78$   $\tau=0.00$   $\sigma_{TD,max}=819.77$  (sfrut=0.24)

- Verifica a taglio Dir. Z [4.2.16] - CC 21 SLU Xl=0.00 - Classe 1  
 Sollecitazioni: T<sub>z</sub>=-1400.21  
 V,Ed=-1400.21 Vc,Rd=37372.10 V,Ed/Vc,Rd=0.04

- Verifica a presso o tenso-flessione retta YY (4.2.4.1.2.7) - CC 21 SLU Xl=0.00 - Classe 1  
 Sollecitazioni: N=-244.37 T<sub>x</sub>=-1400.21 M<sub>y</sub>=-2300.08  
 My,Ed=-2300.08 My,V,c,Rd=12459.90  
 N,Ed=-244.37 Nc,Rd=-132254.00 YY n=N,Ed/Nc,Rd=0.00 MNy,c,Rd=12459.90 My,Ed/MNy,c,Rd=0.18

- Verifica di stabilità aste presso-inflesse (C4.2.4.1.3.3.2) - CC 5 SND - Classe 3  
 Sollecitazioni: N,Ed=-743.09 My,Ed=216.77 Mz,Ed=346.95 L=1.63  
 $\alpha_{my}, \alpha_{mz}, \alpha_{LT}=0.95, 0.95, 0.95$   
 L<sub>cr</sub>=1.63 Curva b:  $\alpha_{imp}=0.34$  k<sub>c</sub>=0.94  $\psi=1.61$  M,cr=46764.10  $\lambda_{LT}=0.50$   
 $\lambda_{LT,d}=0.40$   $\Phi_{LT}=0.61$   $\beta_{LT}=0.75$  f=0.98  $\chi_{LT}=0.99$   
 $\lambda_y=16.35$  Ncr,y=3032200.00  $\lambda'_y=0.21$  Curva a:  $\Phi_y=0.52$   $\chi_y=1.00$   
 $\lambda_z=60.57$  Ncr,z=220989.00  $\lambda'_z=0.79$  Curva b:  $\Phi_z=0.91$   $\chi_z=0.73$   
 Kyy, Kyz, Kzy, Kzz=0.95, 0.95, 0.76, 0.95  
 Verifica YY: 0.01+0.02+0.21=0.23  
 Verifica ZZ: 0.01+0.02+0.21=0.23

- Verifica Spostamento relativo massimo per singola asta - CC 23  
 $\delta=0.18$  (L/907)

Asta n. 7 (344 -92) - Sez. 2 (COLL IPE240) - Crit. 1

- 
- Verifica in termini tensionali [4.2.4] - CC 7 SND Xl=0.00 - Classe 3  
 Sollecitazioni: N=-822.40 T<sub>z</sub>=-135.85 M<sub>y</sub>=-249.87 T<sub>y</sub>=-429.54 M<sub>z</sub>=368.46  
 Tensioni:  $\sigma_N$ =-21.02  $\sigma_{m,d}$ =-856.47  $\tau$ =0.00  $\sigma_{max}$ =-877.50 (sfrut=0.26)  
 Tensioni:  $\sigma_N$ =-21.02  $\sigma_{m,d}$ =-305.88  $\tau$ =24.81  $\tau_{max}$ =24.81 (sfrut=0.01)  
 Tensioni:  $\sigma_N$ =-21.02  $\sigma_{m,d}$ =-856.47  $\tau$ =0.00  $\sigma_{ID,max}$ =877.50 (sfrut=0.26)
- Verifica a taglio Dir. Y [4.2.16] - CC 21 SLU Xl=0.30 - Classe 1  
 Sollecitazioni: T<sub>y</sub>=-3.16  
 V,Ed=-3.16 Vc,Rd=53315.70 V,Ed/Vc,Rd=0.00
- Verifica a taglio Dir. Z [4.2.16] - CC 21 SLU Xl=0.30 - Classe 1  
 Sollecitazioni: T<sub>z</sub>=-1721.06  
 V,Ed=-1721.06 Vc,Rd=37372.10 V,Ed/Vc,Rd=0.05
- Verifica in termini tensionali [4.2.4] - CC 21 SLU Xl=0.00 - Classe 3  
 Sollecitazioni: N=-220.29 T<sub>z</sub>=-1721.06 M<sub>y</sub>=-2779.94 T<sub>y</sub>=-3.16 M<sub>z</sub>=1.78  
 Tensioni:  $\sigma_N$ =-5.63  $\sigma_{m,d}$ =-860.94  $\tau$ =0.00  $\sigma_{max}$ =-866.57 (sfrut=0.26)  
 Tensioni:  $\sigma_N$ =-5.63  $\sigma_{m,d}$ =-0.19  $\tau$ =140.28  $\tau_{max}$ =140.28 (sfrut=0.07)  
 Tensioni:  $\sigma_N$ =-5.63  $\sigma_{m,d}$ =-860.94  $\tau$ =0.00  $\sigma_{ID,max}$ =866.57 (sfrut=0.26)
- Verifica di stabilità aste presso-inflesse (C4.2.4.1.3.3.2) - CC 7 SND - Classe 3  
 Sollecitazioni: N,Ed=-822.40 My,Ed=-249.87 Mz,Ed=368.46 L=1.63  
 $\alpha_{my}$ ,  $\alpha_{mz}$ ,  $\alpha_{LT}$ =0.95, 0.95, 0.95  
 L<sub>cr</sub>=1.63 Curva b:  $\alpha_{imp}$ =0.34 k<sub>c</sub>=0.94  $\psi$ =1.63 M<sub>cr</sub>=47558.40  $\lambda_{LT}$ =0.49  
 $\lambda_{LT,d}$ =0.40  $\Phi_{LT}$ =0.61  $\beta_{LT}$ =0.75 f=0.98  $\chi_{LT}$ =0.99  
 $\lambda_y$ =16.35 Ncr,y=3032200.00  $\lambda'_y$ =0.21 Curva a:  $\Phi_y$ =0.52  $\chi_y$ =1.00  
 $\lambda_z$ =60.57 Ncr,z=220989.00  $\lambda'_z$ =0.79 Curva b:  $\Phi_z$ =0.91  $\chi_z$ =0.73  
 Kyy, Kyz, Kzy, Kzz=0.95, 0.95, 0.76, 0.95  
 Verifica YY: 0.01+0.02+0.22=0.25  
 Verifica ZZ: 0.01+0.02+0.22=0.25
- Verifica Spostamento relativo massimo per singola asta - CC 23  
 $\delta$ =0.22 (L/755)

Asta n. 9 (338 -88) - Sez. 2 (COLL IPE240) - Crit. 1

- 
- Verifica in termini tensionali [4.2.4] - CC 3 SND Xl=0.00 - Classe 3  
 Sollecitazioni: N=-641.95 T<sub>z</sub>=-96.31 M<sub>y</sub>=-181.49 T<sub>y</sub>=427.76 M<sub>z</sub>=-365.97  
 Tensioni:  $\sigma_N$ =-16.41  $\sigma_{m,d}$ =-830.13  $\tau$ =0.00  $\sigma_{max}$ =-846.54 (sfrut=0.25)  
 Tensioni:  $\sigma_N$ =-16.41  $\sigma_{m,d}$ =182.15  $\tau$ =24.69  $\tau_{max}$ =24.69 (sfrut=0.01)  
 Tensioni:  $\sigma_N$ =-16.41  $\sigma_{m,d}$ =-830.13  $\tau$ =0.00  $\sigma_{ID,max}$ =846.54 (sfrut=0.25)
- Verifica a taglio Dir. Y [4.2.16] - CC 17 SLU Xl=0.00 - Classe 1  
 Sollecitazioni: T<sub>y</sub>=182.16  
 V,Ed=182.16 Vc,Rd=53315.70 V,Ed/Vc,Rd=0.00
- Verifica in termini tensionali [4.2.4] - CC 28 SLU Xl=0.00 - Classe 3  
 Sollecitazioni: N=-1268.16 T<sub>z</sub>=741.65 M<sub>y</sub>=1223.09 T<sub>y</sub>=289.95 M<sub>z</sub>=-153.98 M<sub>x</sub>=-2.03  
 Tensioni:  $\sigma_N$ =-32.42  $\sigma_{m,d}$ =-702.87  $\tau$ =17.55  $\sigma_{max}$ =-735.28 (sfrut=0.22)  
 Tensioni:  $\sigma_N$ =-32.42  $\sigma_{m,d}$ =16.83  $\tau$ =63.40  $\tau_{max}$ =63.40 (sfrut=0.03)  
 Tensioni:  $\sigma_N$ =-32.42  $\sigma_{m,d}$ =-702.87  $\tau$ =17.55  $\sigma_{ID,max}$ =735.91 (sfrut=0.22)
- Verifica di stabilità aste presso-inflesse (C4.2.4.1.3.3.2) - CC 28 SLU - Classe 3  
 Sollecitazioni: N,Ed=-1268.16 My,Ed=1223.09 Mz,Ed=318.93 L=1.63  
 $\alpha_{my}$ ,  $\alpha_{mz}$ ,  $\alpha_{LT}$ =0.95, 0.95, 0.95  
 L<sub>cr</sub>=1.63 Curva b:  $\alpha_{imp}$ =0.34 k<sub>c</sub>=0.94  $\psi$ =1.74 M<sub>cr</sub>=50571.00  $\lambda_{LT}$ =0.48  
 $\lambda_{LT,d}$ =0.40  $\Phi_{LT}$ =0.60  $\beta_{LT}$ =0.75 f=0.98  $\chi_{LT}$ =0.99  
 $\lambda_y$ =16.35 Ncr,y=3032200.00  $\lambda'_y$ =0.21 Curva a:  $\Phi_y$ =0.52  $\chi_y$ =1.00  
 $\lambda_z$ =60.57 Ncr,z=220989.00  $\lambda'_z$ =0.79 Curva b:  $\Phi_z$ =0.91  $\chi_z$ =0.73  
 Kyy, Kyz, Kzy, Kzz=0.95, 0.96, 0.76, 0.96  
 Verifica YY: 0.01+0.11+0.19=0.31  
 Verifica ZZ: 0.01+0.09+0.19=0.29
- Verifica Spostamento relativo massimo per singola asta - CC 23  
 $\delta$ =0.13 (L/1209)

Asta n. 101 (-29 -152) - Sez. 3 (TRV PRINC SHS150x150x5) - Crit. 2

- 
- Verifica in termini tensionali [4.2.4] - CC 15 SND Xl=1.19 - Classe 3  
 Sollecitazioni: N=12.47 T<sub>z</sub>=-89.93 M<sub>y</sub>=93.99 T<sub>y</sub>=-41.56 M<sub>z</sub>=-51.22 M<sub>x</sub>=-11.16  
 Tensioni:  $\sigma_N$ =0.43  $\sigma_{m,d}$ =107.04  $\tau$ =5.31  $\sigma_{max}$ =107.47 (sfrut=0.03)  
 Tensioni:  $\sigma_N$ =0.43  $\sigma_{m,d}$ =35.24  $\tau$ =12.28  $\tau_{max}$ =12.28 (sfrut=0.01)  
 Tensioni:  $\sigma_N$ =0.43  $\sigma_{m,d}$ =107.04  $\tau$ =5.31  $\sigma_{ID,max}$ =107.86 (sfrut=0.03)
- Verifica a taglio Dir. Y [4.2.16] - CC 28 SLU Xl=0.00  
 Sollecitazioni: T<sub>y</sub>=102.56  
 V,Ed=102.56 Vc,Rd=28304.70 V,Ed/Vc,Rd=0.00
- Verifica a taglio Dir. Z [4.2.16] - CC 28 SLU Xl=0.00  
 Sollecitazioni: T<sub>z</sub>=-152.15  
 V,Ed=-152.15 Vc,Rd=28304.70 V,Ed/Vc,Rd=0.01
- Verifica in termini tensionali [4.2.4] - CC 28 SLU Xl=1.19 - Classe 3  
 Sollecitazioni: T<sub>z</sub>=-187.25 M<sub>y</sub>=201.24 T<sub>y</sub>=102.56 M<sub>z</sub>=121.62  
 Tensioni:  $\sigma_N$ =0.00  $\sigma_{m,d}$ =238.00  $\tau$ =0.00  $\sigma_{max}$ =238.00 (sfrut=0.07)  
 Tensioni:  $\sigma_N$ =0.00  $\sigma_{m,d}$ =-83.67  $\tau$ =14.52  $\tau_{max}$ =14.52 (sfrut=0.01)  
 Tensioni:  $\sigma_N$ =0.00  $\sigma_{m,d}$ =238.00  $\tau$ =0.00  $\sigma_{ID,max}$ =238.00 (sfrut=0.07)
- Verifica di stabilità aste presso-inflesse (C4.2.4.1.3.3.2) - CC 9 SND - Classe 3  
 Sollecitazioni: N,Ed=-12.47 My,Ed=87.29 Mz,Ed=51.22 L=1.19  
 $\alpha_{my}$ ,  $\alpha_{mz}$ ,  $\alpha_{LT}$ =0.95, 0.95, 0.95  
 $\lambda_y$ =20.02 Ncr,y=1499580.00  $\lambda'_y$ =0.26 Curva a:  $\Phi_y$ =0.54  $\chi_y$ =0.99  
 $\lambda_z$ =20.02 Ncr,z=1499580.00  $\lambda'_z$ =0.26 Curva a:  $\Phi_z$ =0.54  $\chi_z$ =0.99  
 Kyy, Kyz, Kzy, Kzz=0.95, 0.95, 0.76, 0.95  
 Verifica YY: 0.00+0.02+0.01=0.03  
 Verifica ZZ: 0.00+0.01+0.01=0.03

Asta n. 101 (-152 -87) - Sez. 3 (TRV PRINC SHS150x150x5) - Crit. 2

-----  
 - Verifica in termini tensionali [4.2.4] - CC 15 SND Xl=0.29 - Classe 3  
 Sollecitazioni: N=31.29 T<sub>z</sub>=-201.94 M<sub>y</sub>=158.18 T<sub>y</sub>=-104.30 M<sub>z</sub>=-85.23 M<sub>x</sub>=-30.40  
 Tensioni: σ<sub>N</sub>=1.08 σ<sub>m,d</sub>=179.44 τ=14.46 σ<sub>max</sub>=180.51 (sfrut=0.05)  
 Tensioni: σ<sub>N</sub>=1.08 σ<sub>m,d</sub>=58.64 τ=30.12 τ<sub>max</sub>=30.12 (sfrut=0.02)  
 Tensioni: σ<sub>N</sub>=1.08 σ<sub>m,d</sub>=179.44 τ=14.46 σ<sub>ID,max</sub>=182.24 (sfrut=0.05)

- Verifica a taglio Dir. Z [4.2.16] - CC 17 SLU Xl=0.29 - Classe 2  
 Sollecitazioni: T<sub>z</sub>=-303.83  
 V,Ed=-303.83 Vc,Rd=28304.70 V,Ed/Vc,Rd=0.01

- Verifica in termini tensionali [4.2.4] - CC 28 SLU Xl=0.29 - Classe 3  
 Sollecitazioni: T<sub>z</sub>=-473.52 M<sub>y</sub>=339.25 T<sub>y</sub>=307.67 M<sub>z</sub>=212.12  
 Tensioni: σ<sub>N</sub>=0.00 σ<sub>m,d</sub>=406.45 τ=0.00 σ<sub>max</sub>=406.45 (sfrut=0.12)  
 Tensioni: σ<sub>N</sub>=0.00 σ<sub>m,d</sub>=-145.94 τ=36.73 τ<sub>max</sub>=36.73 (sfrut=0.02)  
 Tensioni: σ<sub>N</sub>=0.00 σ<sub>m,d</sub>=406.45 τ=0.00 σ<sub>ID,max</sub>=406.45 (sfrut=0.12)

- Verifica di stabilità aste presso-inflesse (C4.2.4.1.3.3.2) - CC 9 SND - Classe 3  
 Sollecitazioni: N,Ed=-31.29 My,Ed=139.94 Mz,Ed=85.23 L=0.29  
 α<sub>my</sub>, α<sub>mz</sub>, α<sub>LT</sub>=0.95, 0.95, 0.95  
 λ<sub>y</sub>=4.97 Ncr,y=24368200.00 λ'<sub>y</sub>=0.06 Curva a: Φ<sub>y</sub>=0.00 χ<sub>y</sub>=1.00  
 λ<sub>z</sub>=4.97 Ncr,z=24368200.00 λ'<sub>z</sub>=0.06 Curva a: Φ<sub>z</sub>=0.00 χ<sub>z</sub>=1.00  
 K<sub>yy</sub>, K<sub>yz</sub>, K<sub>zy</sub>, K<sub>zz</sub>=0.95, 0.95, 0.76, 0.95  
 Verifica YY: 0.00+0.03+0.02=0.05  
 Verifica ZZ: 0.00+0.02+0.02=0.04

Asta n. 101 (-87 -6) - Sez. 3 (TRV PRINC SHS150x150x5) - Crit. 2

-----  
 - Verifica in termini tensionali [4.2.4] - CC 7 SND Xl=0.00 - Classe 3  
 Sollecitazioni: N=-297.60 T<sub>z</sub>=389.93 M<sub>y</sub>=511.17 T<sub>y</sub>=57.26 M<sub>z</sub>=-41.67 M<sub>x</sub>=15.29  
 Tensioni: σ<sub>N</sub>=-10.26 σ<sub>m,d</sub>=-407.53 τ=7.27 σ<sub>max</sub>=-417.79 (sfrut=0.12)  
 Tensioni: σ<sub>N</sub>=-10.26 σ<sub>m,d</sub>=28.67 τ=37.50 τ<sub>max</sub>=37.50 (sfrut=0.02)  
 Tensioni: σ<sub>N</sub>=-10.26 σ<sub>m,d</sub>=-407.53 τ=7.27 σ<sub>ID,max</sub>=417.98 (sfrut=0.12)

- Verifica a taglio Dir. Z [4.2.16] - CC 17 SLU Xl=0.00 - Classe 2  
 Sollecitazioni: T<sub>z</sub>=469.35  
 V,Ed=469.35 Vc,Rd=28304.70 V,Ed/Vc,Rd=0.02

- Verifica in termini tensionali [4.2.4] - CC 28 SLU Xl=0.00 - Classe 3  
 Sollecitazioni: N=-289.95 T<sub>z</sub>=729.55 M<sub>y</sub>=658.17 T<sub>y</sub>=-433.99 M<sub>z</sub>=214.16 M<sub>x</sub>=-13.46  
 Tensioni: σ<sub>N</sub>=-10.00 σ<sub>m,d</sub>=-643.05 τ=6.40 σ<sub>max</sub>=-653.05 (sfrut=0.19)  
 Tensioni: σ<sub>N</sub>=-10.00 σ<sub>m,d</sub>=147.34 τ=62.98 τ<sub>max</sub>=62.98 (sfrut=0.03)  
 Tensioni: σ<sub>N</sub>=-10.00 σ<sub>m,d</sub>=-643.05 τ=6.40 σ<sub>ID,max</sub>=653.14 (sfrut=0.19)

- Verifica di stabilità aste presso-inflesse (C4.2.4.1.3.3.2) - CC 28 SLU - Classe 3  
 Sollecitazioni: N,Ed=-289.95 My,Ed=658.17 Mz,Ed=214.16 L=0.89  
 α<sub>my</sub>, α<sub>mz</sub>, α<sub>LT</sub>=0.95, 0.95, 0.95  
 λ<sub>y</sub>=15.05 Ncr,y=2652250.00 λ'<sub>y</sub>=0.20 Curva a: Φ<sub>y</sub>=0.00 χ<sub>y</sub>=1.00  
 λ<sub>z</sub>=15.05 Ncr,z=2652250.00 λ'<sub>z</sub>=0.20 Curva a: Φ<sub>z</sub>=0.00 χ<sub>z</sub>=1.00  
 K<sub>yy</sub>, K<sub>yz</sub>, K<sub>zy</sub>, K<sub>zz</sub>=0.95, 0.95, 0.76, 0.95  
 Verifica YY: 0.00+0.14+0.04=0.18  
 Verifica ZZ: 0.00+0.11+0.04=0.16

Asta n. 101 (-6 -7) - Sez. 3 (TRV PRINC SHS150x150x5) - Crit. 2

-----  
 - Verifica in termini tensionali [4.2.4] - CC 13 SND Xl=1.19 - Classe 3  
 Sollecitazioni: N=-87.31 T<sub>z</sub>=136.43 M<sub>y</sub>=-220.28 T<sub>y</sub>=78.19 M<sub>z</sub>=151.80 M<sub>x</sub>=33.33  
 Tensioni: σ<sub>N</sub>=-3.01 σ<sub>m,d</sub>=-274.28 τ=15.85 σ<sub>max</sub>=-277.29 (sfrut=0.08)  
 Tensioni: σ<sub>N</sub>=-3.01 σ<sub>m,d</sub>=-104.44 τ=26.43 τ<sub>max</sub>=26.43 (sfrut=0.01)  
 Tensioni: σ<sub>N</sub>=-3.01 σ<sub>m,d</sub>=-274.28 τ=15.85 σ<sub>ID,max</sub>=278.65 (sfrut=0.08)

- Verifica a taglio e torsione Dir. Y [4.2.25] - CC 21 SLU Xl=0.22 - Classe 2  
 Sollecitazioni: T<sub>y</sub>=322.23 M<sub>x</sub>=18.94  
 V,Ed=322.23 Vc,Rd,Red=28174.10 V,Ed/Vc,Rd,Red=0.01

- Verifica a taglio e torsione Dir. Z [4.2.25] - CC 21 SLU Xl=0.22 - Classe 2  
 Sollecitazioni: T<sub>z</sub>=48.50 M<sub>x</sub>=18.94  
 V,Ed=48.50 Vc,Rd,Red=28174.10 V,Ed/Vc,Rd,Red=0.00

- Verifica in termini tensionali [4.2.4] - CC 28 SLU Xl=1.19 - Classe 3  
 Sollecitazioni: N=-289.95 T<sub>z</sub>=390.50 M<sub>y</sub>=-464.42 T<sub>y</sub>=-228.88 M<sub>z</sub>=-444.21 M<sub>x</sub>=-13.46  
 Tensioni: σ<sub>N</sub>=-10.00 σ<sub>m,d</sub>=-669.81 τ=6.40 σ<sub>max</sub>=-679.81 (sfrut=0.20)  
 Tensioni: σ<sub>N</sub>=-10.00 σ<sub>m,d</sub>=-305.63 τ=36.68 τ<sub>max</sub>=36.68 (sfrut=0.02)  
 Tensioni: σ<sub>N</sub>=-10.00 σ<sub>m,d</sub>=-669.81 τ=6.40 σ<sub>ID,max</sub>=679.90 (sfrut=0.20)

- Verifica di stabilità aste presso-inflesse (C4.2.4.1.3.3.2) - CC 28 SLU - Classe 3  
 Sollecitazioni: N,Ed=-289.95 My,Ed=-464.42 Mz,Ed=-444.21 L=1.19  
 α<sub>my</sub>, α<sub>mz</sub>, α<sub>LT</sub>=0.95, 0.95, 0.95  
 λ<sub>y</sub>=20.02 Ncr,y=1499580.00 λ'<sub>y</sub>=0.26 Curva a: Φ<sub>y</sub>=0.54 χ<sub>y</sub>=0.99  
 λ<sub>z</sub>=20.02 Ncr,z=1499580.00 λ'<sub>z</sub>=0.26 Curva a: Φ<sub>z</sub>=0.54 χ<sub>z</sub>=0.99  
 K<sub>yy</sub>, K<sub>yz</sub>, K<sub>zy</sub>, K<sub>zz</sub>=0.95, 0.95, 0.76, 0.95  
 Verifica YY: 0.00+0.10+0.09=0.19  
 Verifica ZZ: 0.00+0.08+0.09=0.17

Asta n. 101 (-7 -8) - Sez. 3 (TRV PRINC SHS150x150x5) - Crit. 2

-----  
 - Verifica in termini tensionali [4.2.4] - CC 13 SND Xl=1.19 - Classe 3  
 Sollecitazioni: N=-108.89 T<sub>z</sub>=4.12 M<sub>y</sub>=-246.78 T<sub>y</sub>=6.24 M<sub>z</sub>=162.44 M<sub>x</sub>=14.65  
 Tensioni: σ<sub>N</sub>=-3.75 σ<sub>m,d</sub>=-301.66 τ=6.97 σ<sub>max</sub>=-305.42 (sfrut=0.09)  
 Tensioni: σ<sub>N</sub>=-3.75 σ<sub>m,d</sub>=-169.79 τ=7.45 τ<sub>max</sub>=7.45 (sfrut=0.00)  
 Tensioni: σ<sub>N</sub>=-3.75 σ<sub>m,d</sub>=-301.66 τ=6.97 σ<sub>ID,max</sub>=305.66 (sfrut=0.09)

- Verifica a taglio Dir. Z [4.2.16] - CC 17 SLU Xl=0.00 - Classe 2  
 Sollecitazioni: T<sub>z</sub>=78.98  
 V,Ed=78.98 Vc,Rd=28304.70 V,Ed/Vc,Rd=0.00

- Verifica in termini tensionali [4.2.4] - CC 28 SLU Xl=1.19 - Classe 3

Sollecitazioni:  $N=-289.95$   $T_x=77.83$   $M_y=-577.55$   $T_y=-23.76$   $M_z=-472.40$   $M_x=-13.46$   
 Tensioni:  $\sigma_N=-10.00$   $\sigma_{m,d}=-773.98$   $\tau=6.40$   $\sigma_{max}=-783.98$  (sfrut=0.23)  
 Tensioni:  $\sigma_N=-10.00$   $\sigma_{m,d}=-325.02$   $\tau=12.43$   $\tau_{max}=12.43$  (sfrut=0.01)  
 Tensioni:  $\sigma_N=-10.00$   $\sigma_{m,d}=-773.98$   $\tau=6.40$   $\sigma_{ID,max}=784.06$  (sfrut=0.23)

- Verifica di stabilit  astes presso-inflesse (C4.2.4.1.3.3.2) - CC 28 SLU - Classe 3  
 Sollecitazioni:  $N,Ed=-289.95$   $M_y,Ed=-577.55$   $M_z,Ed=-472.40$   $L=1.19$   
 $\alpha_{my}, \alpha_{mz}, \alpha_{LT}=0.95, 0.95, 0.95$   
 $\lambda_y=20.02$  Ncr, $y=1499580.00$   $\lambda'_y=0.26$  Curva a:  $\Phi_y=0.54$   $\chi_y=0.99$   
 $\lambda_z=20.02$  Ncr, $z=1499580.00$   $\lambda'_z=0.26$  Curva a:  $\Phi_z=0.54$   $\chi_z=0.99$   
 $K_{yy}, K_{yz}, K_{zy}, K_{zz}=0.95, 0.95, 0.76, 0.95$   
 Verifica YY:  $0.00+0.12+0.10=0.22$   
 Verifica ZZ:  $0.00+0.10+0.10=0.20$

Asta n. 101 (-8 -9) - Sez. 3 (TRV PRINC SHS150x150x5) - Crit. 2

- Verifica in termini tensionali [4.2.4] - CC 13 SND  $Xl=0.00$  - Classe 3  
 Sollecitazioni:  $N=-130.48$   $T_x=-101.19$   $M_y=-252.38$   $T_y=-65.70$   $M_z=165.68$   $M_x=-4.03$   
 Tensioni:  $\sigma_N=-4.50$   $\sigma_{m,d}=-308.18$   $\tau=1.91$   $\sigma_{max}=-312.68$  (sfrut=0.09)  
 Tensioni:  $\sigma_N=-4.50$   $\sigma_{m,d}=-113.99$   $\tau=9.76$   $\tau_{max}=9.76$  (sfrut=0.01)  
 Tensioni:  $\sigma_N=-4.50$   $\sigma_{m,d}=-308.18$   $\tau=1.91$   $\sigma_{ID,max}=312.69$  (sfrut=0.09)

- Verifica a taglio Dir. Z [4.2.16] - CC 17 SLU  $Xl=1.19$  - Classe 2  
 Sollecitazioni:  $T_z=-155.65$   
 $V,Ed=-155.65$   $V_c,Rd=28304.70$   $V,Ed/V_c,Rd=0.01$

- Verifica in termini tensionali [4.2.4] - CC 28 SLU  $Xl=0.00$  - Classe 3  
 Sollecitazioni:  $N=-289.95$   $T_x=-199.74$   $M_y=-577.55$   $T_y=181.36$   $M_z=-472.40$   $M_x=-13.45$   
 Tensioni:  $\sigma_N=-10.00$   $\sigma_{m,d}=-773.98$   $\tau=6.40$   $\sigma_{max}=-783.98$  (sfrut=0.23)  
 Tensioni:  $\sigma_N=-10.00$   $\sigma_{m,d}=325.02$   $\tau=21.89$   $\tau_{max}=21.89$  (sfrut=0.01)  
 Tensioni:  $\sigma_N=-10.00$   $\sigma_{m,d}=-773.98$   $\tau=6.40$   $\sigma_{ID,max}=784.06$  (sfrut=0.23)

- Verifica di stabilit  astes presso-inflesse (C4.2.4.1.3.3.2) - CC 28 SLU - Classe 3  
 Sollecitazioni:  $N,Ed=-289.95$   $M_y,Ed=-577.55$   $M_z,Ed=-472.40$   $L=1.19$   
 $\alpha_{my}, \alpha_{mz}, \alpha_{LT}=0.95, 0.95, 0.95$   
 $\lambda_y=20.02$  Ncr, $y=1499580.00$   $\lambda'_y=0.26$  Curva a:  $\Phi_y=0.54$   $\chi_y=0.99$   
 $\lambda_z=20.02$  Ncr, $z=1499580.00$   $\lambda'_z=0.26$  Curva a:  $\Phi_z=0.54$   $\chi_z=0.99$   
 $K_{yy}, K_{yz}, K_{zy}, K_{zz}=0.95, 0.95, 0.76, 0.95$   
 Verifica YY:  $0.00+0.12+0.10=0.22$   
 Verifica ZZ:  $0.00+0.10+0.10=0.20$

Asta n. 101 (-9 -75) - Sez. 3 (TRV PRINC SHS150x150x5) - Crit. 2

- Verifica in termini tensionali [4.2.4] - CC 3 SND  $Xl=1.19$  - Classe 3  
 Sollecitazioni:  $N=-227.01$   $T_x=-314.82$   $M_y=263.24$   $T_y=-52.26$   $M_z=-28.01$   $M_x=-6.41$   
 Tensioni:  $\sigma_N=-7.83$   $\sigma_{m,d}=-214.70$   $\tau=3.05$   $\sigma_{max}=-222.53$  (sfrut=0.07)  
 Tensioni:  $\sigma_N=-7.83$   $\sigma_{m,d}=19.27$   $\tau=27.45$   $\tau_{max}=27.45$  (sfrut=0.01)  
 Tensioni:  $\sigma_N=-7.83$   $\sigma_{m,d}=-214.70$   $\tau=3.05$   $\sigma_{ID,max}=222.59$  (sfrut=0.07)

- Verifica a taglio e torsione Dir. Y [4.2.25] - CC 21 SLU  $Xl=0.65$  - Classe 2  
 Sollecitazioni:  $T_y=-544.11$   $M_x=18.94$   
 $V,Ed=-544.11$   $V_c,Rd,Red=28174.10$   $V,Ed/V_c,Rd,Red=0.02$

- Verifica a taglio e torsione Dir. Z [4.2.25] - CC 21 SLU  $Xl=0.65$  - Classe 2  
 Sollecitazioni:  $T_z=-46.80$   $M_x=18.94$   
 $V,Ed=-46.80$   $V_c,Rd,Red=28174.10$   $V,Ed/V_c,Rd,Red=0.00$

- Verifica in termini tensionali [4.2.4] - CC 28 SLU  $Xl=0.00$  - Classe 3  
 Sollecitazioni:  $N=-289.95$   $T_x=-512.40$   $M_y=-319.89$   $T_y=386.47$   $M_z=-257.35$   $M_x=-13.45$   
 Tensioni:  $\sigma_N=-10.00$   $\sigma_{m,d}=-425.52$   $\tau=6.40$   $\sigma_{max}=-435.52$  (sfrut=0.13)  
 Tensioni:  $\sigma_N=-10.00$   $\sigma_{m,d}=177.06$   $\tau=46.14$   $\tau_{max}=46.14$  (sfrut=0.02)  
 Tensioni:  $\sigma_N=-10.00$   $\sigma_{m,d}=-425.52$   $\tau=6.40$   $\sigma_{ID,max}=435.66$  (sfrut=0.13)

- Verifica di stabilit  astes presso-inflesse (C4.2.4.1.3.3.2) - CC 28 SLU - Classe 3  
 Sollecitazioni:  $N,Ed=-289.95$   $M_y,Ed=-319.89$   $M_z,Ed=-257.35$   $L=1.19$   
 $\alpha_{my}, \alpha_{mz}, \alpha_{LT}=0.95, 0.95, 0.95$   
 $\lambda_y=20.02$  Ncr, $y=1499580.00$   $\lambda'_y=0.26$  Curva a:  $\Phi_y=0.54$   $\chi_y=0.99$   
 $\lambda_z=20.02$  Ncr, $z=1499580.00$   $\lambda'_z=0.26$  Curva a:  $\Phi_z=0.54$   $\chi_z=0.99$   
 $K_{yy}, K_{yz}, K_{zy}, K_{zz}=0.95, 0.95, 0.76, 0.95$   
 Verifica YY:  $0.00+0.07+0.05=0.12$   
 Verifica ZZ:  $0.00+0.05+0.05=0.11$

Asta n. 101 (-75 -91) - Sez. 3 (TRV PRINC SHS150x150x5) - Crit. 2

- Verifica in termini tensionali [4.2.4] - CC 13 SND  $Xl=0.86$  - Classe 3  
 Sollecitazioni:  $N=-172.65$   $T_x=-385.49$   $M_y=490.07$   $T_y=-206.27$   $M_z=-247.31$   $M_x=-41.94$   
 Tensioni:  $\sigma_N=-5.95$   $\sigma_{m,d}=-543.57$   $\tau=19.95$   $\sigma_{max}=-549.52$  (sfrut=0.16)  
 Tensioni:  $\sigma_N=-5.95$   $\sigma_{m,d}=170.15$   $\tau=49.84$   $\tau_{max}=49.84$  (sfrut=0.03)  
 Tensioni:  $\sigma_N=-5.95$   $\sigma_{m,d}=-543.57$   $\tau=19.95$   $\sigma_{ID,max}=550.61$  (sfrut=0.16)

- Verifica a taglio Dir. Z [4.2.16] - CC 17 SLU  $Xl=0.86$  - Classe 2  
 Sollecitazioni:  $T_z=-545.22$   
 $V,Ed=-545.22$   $V_c,Rd=28304.70$   $V,Ed/V_c,Rd=0.02$

- Verifica in termini tensionali [4.2.4] - CC 28 SLU  $Xl=0.86$  - Classe 3  
 Sollecitazioni:  $N=-289.95$   $T_x=-850.66$   $M_y=1033.32$   $T_y=591.59$   $M_z=712.70$   $M_x=-13.45$   
 Tensioni:  $\sigma_N=-10.00$   $\sigma_{m,d}=-1287.09$   $\tau=6.40$   $\sigma_{max}=-1297.09$  (sfrut=0.38)  
 Tensioni:  $\sigma_N=-10.00$   $\sigma_{m,d}=-490.35$   $\tau=72.38$   $\tau_{max}=72.38$  (sfrut=0.04)  
 Tensioni:  $\sigma_N=-10.00$   $\sigma_{m,d}=-1287.09$   $\tau=6.40$   $\sigma_{ID,max}=1297.14$  (sfrut=0.38)

- Verifica di stabilit  astes presso-inflesse (C4.2.4.1.3.3.2) - CC 28 SLU - Classe 3  
 Sollecitazioni:  $N,Ed=-289.95$   $M_y,Ed=1033.32$   $M_z,Ed=712.70$   $L=0.86$   
 $\alpha_{my}, \alpha_{mz}, \alpha_{LT}=0.95, 0.95, 0.95$   
 $\lambda_y=14.60$  Ncr, $y=2818280.00$   $\lambda'_y=0.19$  Curva a:  $\Phi_y=0.00$   $\chi_y=1.00$   
 $\lambda_z=14.60$  Ncr, $z=2818280.00$   $\lambda'_z=0.19$  Curva a:  $\Phi_z=0.00$   $\chi_z=1.00$   
 $K_{yy}, K_{yz}, K_{zy}, K_{zz}=0.95, 0.95, 0.76, 0.95$   
 Verifica YY:  $0.00+0.21+0.15=0.36$   
 Verifica ZZ:  $0.00+0.17+0.15=0.32$

Asta n. 102 (-157 -91) - Sez. 3 (TRV PRINC SHS150x150x5) - Crit. 2

-----  
 - Verifica in termini tensionali [4.2.4] - CC 11 SND Xl=0.32 - Classe 3  
 Sollecitazioni: N=-161.02 T<sub>z</sub>=-408.49 M<sub>y</sub>=452.64 T<sub>y</sub>=-209.53 M<sub>z</sub>=-247.16 M<sub>x</sub>=-54.02  
 Tensioni:  $\sigma_N=-5.55$   $\sigma_{m,d}=-515.86$   $\tau=25.69$   $\sigma_{max}=-521.41$  (sfrut=0.15)  
 Tensioni:  $\sigma_N=-5.55$   $\sigma_{m,d}=170.05$   $\tau=57.37$   $\tau_{max}=57.37$  (sfrut=0.03)  
 Tensioni:  $\sigma_N=-5.55$   $\sigma_{m,d}=-515.86$   $\tau=25.69$   $\sigma_{ID,max}=523.31$  (sfrut=0.15)

- Verifica a taglio Dir. Z [4.2.16] - CC 17 SLU Xl=0.32 - Classe 2  
 Sollecitazioni: T<sub>z</sub>=-590.93  
 V,Ed=-590.93 Vc,Rd=28304.70 V,Ed/Vc,Rd=0.02

- Verifica in termini tensionali [4.2.4] - CC 28 SLU Xl=0.32 - Classe 3  
 Sollecitazioni: N=-239.12 T<sub>z</sub>=-930.61 M<sub>y</sub>=979.03 T<sub>y</sub>=-630.87 M<sub>z</sub>=-712.24 M<sub>x</sub>=5.80  
 Tensioni:  $\sigma_N=-8.25$   $\sigma_{m,d}=-1246.74$   $\tau=2.76$   $\sigma_{max}=-1254.98$  (sfrut=0.37)  
 Tensioni:  $\sigma_N=-8.25$   $\sigma_{m,d}=-490.04$   $\tau=74.94$   $\tau_{max}=74.94$  (sfrut=0.04)  
 Tensioni:  $\sigma_N=-8.25$   $\sigma_{m,d}=-1246.74$   $\tau=2.76$   $\sigma_{ID,max}=1254.99$  (sfrut=0.37)

- Verifica di stabilità aste presso-inflesse (C4.2.4.1.3.3.2) - CC 28 SLU - Classe 3  
 Sollecitazioni: N,Ed=-239.12 My,Ed=979.03 Mz,Ed=-712.24 L=0.32  
 $\alpha_{my}, \alpha_{mz}, \alpha_{LT}=0.95, 0.95, 0.95$   
 $\lambda_y=5.42$  Ncr,y=20486300.00  $\lambda'_y=0.07$  Curva a:  $\Phi_y=0.00$   $\chi_y=1.00$   
 $\lambda_z=5.42$  Ncr,z=20486300.00  $\lambda'_z=0.07$  Curva a:  $\Phi_z=0.00$   $\chi_z=1.00$   
 Kyy, Kyz, Kzy, Kzz=0.95, 0.95, 0.76, 0.95  
 Verifica YY: 0.00+0.20+0.15=0.35  
 Verifica ZZ: 0.00+0.16+0.15=0.31

Asta n. 102 (-80 -157) - Sez. 3 (TRV PRINC SHS150x150x5) - Crit. 2

-----  
 - Verifica in termini tensionali [4.2.4] - CC 15 SND Xl=1.19 - Classe 3  
 Sollecitazioni: N=-142.12 T<sub>z</sub>=-295.88 M<sub>y</sub>=328.53 T<sub>y</sub>=151.54 M<sub>z</sub>=177.89 M<sub>x</sub>=34.84  
 Tensioni:  $\sigma_N=-4.90$   $\sigma_{m,d}=-373.32$   $\tau=16.57$   $\sigma_{max}=-378.22$  (sfrut=0.11)  
 Tensioni:  $\sigma_N=-4.90$   $\sigma_{m,d}=122.39$   $\tau=39.51$   $\tau_{max}=39.51$  (sfrut=0.02)  
 Tensioni:  $\sigma_N=-4.90$   $\sigma_{m,d}=-373.32$   $\tau=16.57$   $\sigma_{ID,max}=379.30$  (sfrut=0.11)

- Verifica a taglio Dir. Z [4.2.16] - CC 17 SLU Xl=1.19 - Classe 2  
 Sollecitazioni: T<sub>z</sub>=-417.00  
 V,Ed=-417.00 Vc,Rd=28304.70 V,Ed/Vc,Rd=0.01

- Verifica in termini tensionali [4.2.4] - CC 28 SLU Xl=1.19 - Classe 3  
 Sollecitazioni: N=-239.12 T<sub>z</sub>=-643.55 M<sub>y</sub>=682.00 T<sub>y</sub>=-425.75 M<sub>z</sub>=-509.86 M<sub>x</sub>=5.80  
 Tensioni:  $\sigma_N=-8.25$   $\sigma_{m,d}=-878.59$   $\tau=2.76$   $\sigma_{max}=-886.84$  (sfrut=0.26)  
 Tensioni:  $\sigma_N=-8.25$   $\sigma_{m,d}=-350.79$   $\tau=52.67$   $\tau_{max}=52.67$  (sfrut=0.03)  
 Tensioni:  $\sigma_N=-8.25$   $\sigma_{m,d}=-878.59$   $\tau=2.76$   $\sigma_{ID,max}=886.85$  (sfrut=0.26)

- Verifica di stabilità aste presso-inflesse (C4.2.4.1.3.3.2) - CC 28 SLU - Classe 3  
 Sollecitazioni: N,Ed=-239.12 My,Ed=682.00 Mz,Ed=-509.86 L=1.19  
 $\alpha_{my}, \alpha_{mz}, \alpha_{LT}=0.95, 0.95, 0.95$   
 $\lambda_y=20.02$  Ncr,y=1499580.00  $\lambda'_y=0.26$  Curva a:  $\Phi_y=0.54$   $\chi_y=0.99$   
 $\lambda_z=20.02$  Ncr,z=1499580.00  $\lambda'_z=0.26$  Curva a:  $\Phi_z=0.54$   $\chi_z=0.99$   
 Kyy, Kyz, Kzy, Kzz=0.95, 0.95, 0.76, 0.95  
 Verifica YY: 0.00+0.14+0.11=0.25  
 Verifica ZZ: 0.00+0.11+0.11=0.22

Asta n. 102 (-80 -12) - Sez. 3 (TRV PRINC SHS150x150x5) - Crit. 2

-----  
 - Verifica in termini tensionali [4.2.4] - CC 9 SND Xl=1.19 - Classe 3  
 Sollecitazioni: N=-77.32 T<sub>z</sub>=101.50 M<sub>y</sub>=-184.90 T<sub>y</sub>=-79.59 M<sub>z</sub>=-92.96 M<sub>x</sub>=-16.16  
 Tensioni:  $\sigma_N=-2.67$   $\sigma_{m,d}=-204.83$   $\tau=7.69$   $\sigma_{max}=-207.49$  (sfrut=0.06)  
 Tensioni:  $\sigma_N=-2.67$   $\sigma_{m,d}=-63.96$   $\tau=15.56$   $\tau_{max}=15.56$  (sfrut=0.01)  
 Tensioni:  $\sigma_N=-2.67$   $\sigma_{m,d}=-204.83$   $\tau=7.69$   $\sigma_{ID,max}=207.92$  (sfrut=0.06)

- Verifica a taglio Dir. Z [4.2.16] - CC 17 SLU Xl=0.00 - Classe 2  
 Sollecitazioni: T<sub>z</sub>=217.46  
 V,Ed=217.46 Vc,Rd=28304.70 V,Ed/Vc,Rd=0.01

- Verifica in termini tensionali [4.2.4] - CC 28 SLU Xl=1.19 - Classe 3  
 Sollecitazioni: N=-239.12 T<sub>z</sub>=295.79 M<sub>y</sub>=-431.89 T<sub>y</sub>=-220.63 M<sub>z</sub>=-256.65 M<sub>x</sub>=5.80  
 Tensioni:  $\sigma_N=-8.25$   $\sigma_{m,d}=-507.57$   $\tau=2.76$   $\sigma_{max}=-515.81$  (sfrut=0.15)  
 Tensioni:  $\sigma_N=-8.25$   $\sigma_{m,d}=176.58$   $\tau=25.70$   $\tau_{max}=25.70$  (sfrut=0.01)  
 Tensioni:  $\sigma_N=-8.25$   $\sigma_{m,d}=-507.57$   $\tau=2.76$   $\sigma_{ID,max}=515.83$  (sfrut=0.15)

- Verifica di stabilità aste presso-inflesse (C4.2.4.1.3.3.2) - CC 28 SLU - Classe 3  
 Sollecitazioni: N,Ed=-239.12 My,Ed=-431.89 Mz,Ed=-256.65 L=1.19  
 $\alpha_{my}, \alpha_{mz}, \alpha_{LT}=0.95, 0.95, 0.95$   
 $\lambda_y=20.02$  Ncr,y=1499580.00  $\lambda'_y=0.26$  Curva a:  $\Phi_y=0.54$   $\chi_y=0.99$   
 $\lambda_z=20.02$  Ncr,z=1499580.00  $\lambda'_z=0.26$  Curva a:  $\Phi_z=0.54$   $\chi_z=0.99$   
 Kyy, Kyz, Kzy, Kzz=0.95, 0.95, 0.76, 0.95  
 Verifica YY: 0.00+0.09+0.05=0.15  
 Verifica ZZ: 0.00+0.07+0.05=0.13

Asta n. 102 (-12 -13) - Sez. 3 (TRV PRINC SHS150x150x5) - Crit. 2

-----  
 - Verifica in termini tensionali [4.2.4] - CC 15 SND Xl=1.19 - Classe 3  
 Sollecitazioni: N=-98.95 T<sub>z</sub>=4.27 M<sub>y</sub>=-194.16 T<sub>y</sub>=7.65 M<sub>z</sub>=98.80 M<sub>x</sub>=-2.51  
 Tensioni:  $\sigma_N=-3.41$   $\sigma_{m,d}=-215.96$   $\tau=1.19$   $\sigma_{max}=-219.37$  (sfrut=0.06)  
 Tensioni:  $\sigma_N=-3.41$   $\sigma_{m,d}=133.59$   $\tau=1.79$   $\tau_{max}=1.79$  (sfrut=0.00)  
 Tensioni:  $\sigma_N=-3.41$   $\sigma_{m,d}=-215.96$   $\tau=1.19$   $\sigma_{ID,max}=219.38$  (sfrut=0.06)

- Verifica a taglio Dir. Z [4.2.16] - CC 17 SLU Xl=0.00 - Classe 2  
 Sollecitazioni: T<sub>z</sub>=17.92  
 V,Ed=17.92 Vc,Rd=28304.70 V,Ed/Vc,Rd=0.00

- Verifica in termini tensionali [4.2.4] - CC 28 SLU Xl=1.19 - Classe 3  
 Sollecitazioni: N=-239.12 T<sub>z</sub>=-16.87 M<sub>y</sub>=-432.71 T<sub>y</sub>=-15.52 M<sub>z</sub>=-275.06 M<sub>x</sub>=5.80  
 Tensioni:  $\sigma_N=-8.25$   $\sigma_{m,d}=-521.75$   $\tau=2.76$   $\sigma_{max}=-529.99$  (sfrut=0.16)  
 Tensioni:  $\sigma_N=-8.25$   $\sigma_{m,d}=-189.25$   $\tau=4.07$   $\tau_{max}=4.07$  (sfrut=0.00)

Tensioni:  $\sigma_N=-8.25$   $\sigma_{m,d}=-521.75$   $\tau=2.76$   $\sigma_{ID,max}=530.01$  (sfrut=0.16)

- Verifica di stabilità aste presso-inflesse (C4.2.4.1.3.3.2) - CC 28 SLU - Classe 3  
 Sollecitazioni: N,Ed=-239.12 My,Ed=-432.71 Mz,Ed=-275.06 L=1.19  
 $\alpha_{my}, \alpha_{mz}, \alpha_{LT}=0.95, 0.95, 0.95$   
 $\lambda_{y1}=20.02$  Ncr,y=1499580.00  $\lambda'_{y1}=0.26$  Curva a:  $\Phi_y=0.54$   $\chi_y=0.99$   
 $\lambda_{z1}=20.02$  Ncr,z=1499580.00  $\lambda'_{z1}=0.26$  Curva a:  $\Phi_z=0.54$   $\chi_z=0.99$   
 $K_{yy}, K_{yz}, K_{zy}, K_{zz}=0.95, 0.95, 0.76, 0.95$   
 Verifica YY: 0.00+0.09+0.06=0.15  
 Verifica ZZ: 0.00+0.07+0.06=0.13

Asta n. 102 (-13 -14) - Sez. 3 (TRV PRINC SHS150x150x5) - Crit. 2

- - Verifica in termini tensionali [4.2.4] - CC 11 SND Xl=0.00 - Classe 3  
 Sollecitazioni: N=-77.37  $T_x=-101.04$   $M_y=-188.56$   $T_y=69.31$   $M_z=-98.40$   $M_x=21.24$   
 Tensioni:  $\sigma_N=-2.67$   $\sigma_{m,d}=-211.53$   $\tau=10.10$   $\sigma_{max}=-214.20$  (sfrut=0.06)  
 Tensioni:  $\sigma_N=-2.67$   $\sigma_{m,d}=-67.70$   $\tau=17.94$   $\tau_{max}=17.94$  (sfrut=0.01)  
 Tensioni:  $\sigma_N=-2.67$   $\sigma_{m,d}=-211.53$   $\tau=10.10$   $\sigma_{ID,max}=214.91$  (sfrut=0.06)  
 - Verifica a taglio Dir. Z [4.2.16] - CC 17 SLU Xl=1.19 - Classe 2  
 Sollecitazioni:  $T_z=-216.71$   
 $V, Ed=-216.71$   $V_c, Rd=28304.70$   $V, Ed/V_c, Rd=0.01$   
 - Verifica in termini tensionali [4.2.4] - CC 28 SLU Xl=0.00 - Classe 3  
 Sollecitazioni: N=-239.12  $T_x=-294.44$   $M_y=-432.71$   $T_y=189.60$   $M_z=-275.06$   $M_x=5.80$   
 Tensioni:  $\sigma_N=-8.25$   $\sigma_{m,d}=-521.75$   $\tau=2.76$   $\sigma_{max}=-529.99$  (sfrut=0.16)  
 Tensioni:  $\sigma_N=-8.25$   $\sigma_{m,d}=-189.25$   $\tau=25.60$   $\tau_{max}=25.60$  (sfrut=0.01)  
 Tensioni:  $\sigma_N=-8.25$   $\sigma_{m,d}=-521.75$   $\tau=2.76$   $\sigma_{ID,max}=530.01$  (sfrut=0.16)  
 - Verifica di stabilità aste presso-inflesse (C4.2.4.1.3.3.2) - CC 28 SLU - Classe 3  
 Sollecitazioni: N,Ed=-239.12 My,Ed=-432.71 Mz,Ed=-275.06 L=1.19  
 $\alpha_{my}, \alpha_{mz}, \alpha_{LT}=0.95, 0.95, 0.95$   
 $\lambda_{y1}=20.02$  Ncr,y=1499580.00  $\lambda'_{y1}=0.26$  Curva a:  $\Phi_y=0.54$   $\chi_y=0.99$   
 $\lambda_{z1}=20.02$  Ncr,z=1499580.00  $\lambda'_{z1}=0.26$  Curva a:  $\Phi_z=0.54$   $\chi_z=0.99$   
 $K_{yy}, K_{yz}, K_{zy}, K_{zz}=0.95, 0.95, 0.76, 0.95$   
 Verifica YY: 0.00+0.09+0.06=0.15  
 Verifica ZZ: 0.00+0.07+0.06=0.13

Asta n. 102 (-14 -15) - Sez. 3 (TRV PRINC SHS150x150x5) - Crit. 2

- - Verifica in termini tensionali [4.2.4] - CC 3 SND Xl=1.19 - Classe 3  
 Sollecitazioni: N=-242.74  $T_x=-336.32$   $M_y=429.59$   $T_y=-49.99$   $M_z=-48.37$   $M_x=-12.06$   
 Tensioni:  $\sigma_N=-8.37$   $\sigma_{m,d}=-352.34$   $\tau=5.74$   $\sigma_{max}=-360.71$  (sfrut=0.11)  
 Tensioni:  $\sigma_N=-8.37$   $\sigma_{m,d}=33.28$   $\tau=31.81$   $\tau_{max}=31.81$  (sfrut=0.02)  
 Tensioni:  $\sigma_N=-8.37$   $\sigma_{m,d}=-352.34$   $\tau=5.74$   $\sigma_{ID,max}=360.85$  (sfrut=0.11)  
 - Verifica a taglio Dir. Z [4.2.16] - CC 17 SLU Xl=1.19 - Classe 2  
 Sollecitazioni:  $T_z=-416.24$   
 $V, Ed=-416.24$   $V_c, Rd=28304.70$   $V, Ed/V_c, Rd=0.01$   
 - Verifica in termini tensionali [4.2.4] - CC 28 SLU Xl=1.19 - Classe 3  
 Sollecitazioni: N=-239.12  $T_x=-642.20$   $M_y=677.98$   $T_y=394.71$   $M_z=417.83$   $M_x=5.80$   
 Tensioni:  $\sigma_N=-8.25$   $\sigma_{m,d}=-807.78$   $\tau=2.76$   $\sigma_{max}=-816.03$  (sfrut=0.24)  
 Tensioni:  $\sigma_N=-8.25$   $\sigma_{m,d}=287.47$   $\tau=52.57$   $\tau_{max}=52.57$  (sfrut=0.03)  
 Tensioni:  $\sigma_N=-8.25$   $\sigma_{m,d}=-807.78$   $\tau=2.76$   $\sigma_{ID,max}=816.04$  (sfrut=0.24)  
 - Verifica di stabilità aste presso-inflesse (C4.2.4.1.3.3.2) - CC 28 SLU - Classe 3  
 Sollecitazioni: N,Ed=-239.12 My,Ed=677.98 Mz,Ed=417.83 L=1.19  
 $\alpha_{my}, \alpha_{mz}, \alpha_{LT}=0.95, 0.95, 0.95$   
 $\lambda_{y1}=20.02$  Ncr,y=1499580.00  $\lambda'_{y1}=0.26$  Curva a:  $\Phi_y=0.54$   $\chi_y=0.99$   
 $\lambda_{z1}=20.02$  Ncr,z=1499580.00  $\lambda'_{z1}=0.26$  Curva a:  $\Phi_z=0.54$   $\chi_z=0.99$   
 $K_{yy}, K_{yz}, K_{zy}, K_{zz}=0.95, 0.95, 0.76, 0.95$   
 Verifica YY: 0.00+0.14+0.09=0.23  
 Verifica ZZ: 0.00+0.11+0.09=0.20

Asta n. 102 (-15 -85) - Sez. 3 (TRV PRINC SHS150x150x5) - Crit. 2

- - Verifica in termini tensionali [4.2.4] - CC 13 SND Xl=0.25 - Classe 3  
 Sollecitazioni: N=-155.00  $T_x=-364.04$   $M_y=417.47$   $T_y=-184.36$   $M_z=-192.22$   $M_x=-51.08$   
 Tensioni:  $\sigma_N=-5.34$   $\sigma_{m,d}=-449.44$   $\tau=24.29$   $\sigma_{max}=-454.79$  (sfrut=0.13)  
 Tensioni:  $\sigma_N=-5.34$   $\sigma_{m,d}=132.25$   $\tau=52.52$   $\tau_{max}=52.52$  (sfrut=0.03)  
 Tensioni:  $\sigma_N=-5.34$   $\sigma_{m,d}=-449.44$   $\tau=24.29$   $\sigma_{ID,max}=456.73$  (sfrut=0.14)  
 - Verifica a taglio Dir. Z [4.2.16] - CC 17 SLU Xl=0.25 - Classe 2  
 Sollecitazioni:  $T_z=-519.23$   
 $V, Ed=-519.23$   $V_c, Rd=28304.70$   $V, Ed/V_c, Rd=0.02$   
 - Verifica in termini tensionali [4.2.4] - CC 28 SLU Xl=0.25 - Classe 3  
 Sollecitazioni: N=-239.12  $T_x=-801.75$   $M_y=877.53$   $T_y=497.27$   $M_z=542.17$   $M_x=5.80$   
 Tensioni:  $\sigma_N=-8.25$   $\sigma_{m,d}=-1046.55$   $\tau=2.76$   $\sigma_{max}=-1054.80$  (sfrut=0.31)  
 Tensioni:  $\sigma_N=-8.25$   $\sigma_{m,d}=373.02$   $\tau=64.94$   $\tau_{max}=64.94$  (sfrut=0.03)  
 Tensioni:  $\sigma_N=-8.25$   $\sigma_{m,d}=-1046.55$   $\tau=2.76$   $\sigma_{ID,max}=1054.81$  (sfrut=0.31)  
 - Verifica di stabilità aste presso-inflesse (C4.2.4.1.3.3.2) - CC 28 SLU - Classe 3  
 Sollecitazioni: N,Ed=-239.12 My,Ed=877.53 Mz,Ed=542.17 L=0.25  
 $\alpha_{my}, \alpha_{mz}, \alpha_{LT}=0.95, 0.95, 0.95$   
 $\lambda_{y1}=4.22$  Ncr,y=33738900.00  $\lambda'_{y1}=0.06$  Curva a:  $\Phi_y=0.00$   $\chi_y=1.00$   
 $\lambda_{z1}=4.22$  Ncr,z=33738900.00  $\lambda'_{z1}=0.06$  Curva a:  $\Phi_z=0.00$   $\chi_z=1.00$   
 $K_{yy}, K_{yz}, K_{zy}, K_{zz}=0.95, 0.95, 0.76, 0.95$   
 Verifica YY: 0.00+0.18+0.11=0.30  
 Verifica ZZ: 0.00+0.15+0.11=0.26

Asta n. 103 (-85 203) - Sez. 3 (TRV PRINC SHS150x150x5) - Crit. 2

- - Verifica in termini tensionali [4.2.4] - CC 15 SND Xl=0.00 - Classe 3  
 Sollecitazioni: N=-155.01  $T_x=364.05$   $M_y=417.47$   $T_y=184.37$   $M_z=-192.22$   $M_x=51.08$   
 Tensioni:  $\sigma_N=-5.35$   $\sigma_{m,d}=-449.44$   $\tau=24.29$   $\sigma_{max}=-454.79$  (sfrut=0.13)  
 Tensioni:  $\sigma_N=-5.35$   $\sigma_{m,d}=132.25$   $\tau=52.52$   $\tau_{max}=52.52$  (sfrut=0.03)

Tensioni:  $\sigma_N=-5.35$   $\sigma_{N,d}=-449.44$   $\tau=24.29$   $\sigma_{ID,max}=456.73$  (sfrut=0.14)

- Verifica a taglio Dir. Z [4.2.16] - CC 17 SLU  $X1=0.00$  - Classe 2  
 Sollecitazioni:  $T_z=519.24$   
 $V,Ed=519.24$   $V_c,Rd=28304.70$   $V,Ed/V_c,Rd=0.02$

- Verifica in termini tensionali [4.2.4] - CC 28 SLU  $X1=0.00$  - Classe 3  
 Sollecitazioni:  $N=-239.13$   $T_z=801.77$   $M_y=877.53$   $T_y=-497.28$   $M_z=542.17$   $M_x=-5.80$   
 Tensioni:  $\sigma_N=-8.25$   $\sigma_{N,d}=-1046.55$   $\tau=2.76$   $\sigma_{max}=-1054.80$  (sfrut=0.31)  
 Tensioni:  $\sigma_N=-8.25$   $\sigma_{N,d}=373.02$   $\tau=64.94$   $\tau_{max}=64.94$  (sfrut=0.03)  
 Tensioni:  $\sigma_N=-8.25$   $\sigma_{N,d}=-1046.55$   $\tau=2.76$   $\sigma_{ID,max}=1054.81$  (sfrut=0.31)

- Verifica di stabilit  aste presso-inflesse (C4.2.4.1.3.3.2) - CC 28 SLU - Classe 3  
 Sollecitazioni:  $N,Ed=-239.13$   $M_y,Ed=877.53$   $M_z,Ed=542.17$   $L=0.25$   
 $\alpha_{my}, \alpha_{mz}, \alpha_{LT}=0.95, 0.95, 0.95$   
 $\lambda_y=4.22$  Ncr, $y=33739400.00$   $\lambda'_y=0.06$  Curva a:  $\Phi_y=0.00$   $\chi_y=1.00$   
 $\lambda_z=4.22$  Ncr, $z=33739400.00$   $\lambda'_z=0.06$  Curva a:  $\Phi_z=0.00$   $\chi_z=1.00$   
 $K_{yy}, K_{yz}, K_{zy}, K_{zz}=0.95, 0.95, 0.76, 0.95$   
 Verifica YY:  $0.00+0.18+0.11=0.30$   
 Verifica ZZ:  $0.00+0.15+0.11=0.26$

Asta n. 103 (203 -18) - Sez. 3 (TRV PRINC SHS150x150x5) - Crit. 2

- Verifica in termini tensionali [4.2.4] - CC 7 SND  $X1=0.00$  - Classe 3  
 Sollecitazioni:  $N=-242.74$   $T_z=336.33$   $M_y=429.61$   $T_y=49.99$   $M_z=-48.38$   $M_x=12.06$   
 Tensioni:  $\sigma_N=-8.37$   $\sigma_{N,d}=-352.36$   $\tau=5.74$   $\sigma_{max}=-360.73$  (sfrut=0.11)  
 Tensioni:  $\sigma_N=-8.37$   $\sigma_{N,d}=33.28$   $\tau=31.81$   $\tau_{max}=31.81$  (sfrut=0.02)  
 Tensioni:  $\sigma_N=-8.37$   $\sigma_{N,d}=-352.36$   $\tau=5.74$   $\sigma_{ID,max}=360.86$  (sfrut=0.11)

- Verifica a taglio Dir. Z [4.2.16] - CC 17 SLU  $X1=0.00$  - Classe 2  
 Sollecitazioni:  $T_z=416.25$   
 $V,Ed=416.25$   $V_c,Rd=28304.70$   $V,Ed/V_c,Rd=0.01$

- Verifica in termini tensionali [4.2.4] - CC 28 SLU  $X1=0.00$  - Classe 3  
 Sollecitazioni:  $N=-239.13$   $T_z=642.22$   $M_y=678.02$   $T_y=-394.73$   $M_z=417.85$   $M_x=-5.80$   
 Tensioni:  $\sigma_N=-8.25$   $\sigma_{N,d}=-807.83$   $\tau=2.76$   $\sigma_{max}=-816.08$  (sfrut=0.24)  
 Tensioni:  $\sigma_N=-8.25$   $\sigma_{N,d}=287.49$   $\tau=52.57$   $\tau_{max}=52.57$  (sfrut=0.03)  
 Tensioni:  $\sigma_N=-8.25$   $\sigma_{N,d}=-807.83$   $\tau=2.76$   $\sigma_{ID,max}=816.09$  (sfrut=0.24)

- Verifica di stabilit  aste presso-inflesse (C4.2.4.1.3.3.2) - CC 28 SLU - Classe 3  
 Sollecitazioni:  $N,Ed=-239.13$   $M_y,Ed=678.02$   $M_z,Ed=417.85$   $L=1.19$   
 $\alpha_{my}, \alpha_{mz}, \alpha_{LT}=0.95, 0.95, 0.95$   
 $\lambda_y=20.02$  Ncr, $y=14995800.00$   $\lambda'_y=0.26$  Curva a:  $\Phi_y=0.54$   $\chi_y=0.99$   
 $\lambda_z=20.02$  Ncr, $z=14995800.00$   $\lambda'_z=0.26$  Curva a:  $\Phi_z=0.54$   $\chi_z=0.99$   
 $K_{yy}, K_{yz}, K_{zy}, K_{zz}=0.95, 0.95, 0.76, 0.95$   
 Verifica YY:  $0.00+0.14+0.09=0.23$   
 Verifica ZZ:  $0.00+0.11+0.09=0.20$

Asta n. 103 (-18 -31) - Sez. 3 (TRV PRINC SHS150x150x5) - Crit. 2

- Verifica in termini tensionali [4.2.4] - CC 9 SND  $X1=1.19$  - Classe 3  
 Sollecitazioni:  $N=-77.37$   $T_z=101.04$   $M_y=-188.55$   $T_y=-69.31$   $M_z=-98.40$   $M_x=-21.24$   
 Tensioni:  $\sigma_N=-2.67$   $\sigma_{N,d}=-211.53$   $\tau=10.10$   $\sigma_{max}=-214.20$  (sfrut=0.06)  
 Tensioni:  $\sigma_N=-2.67$   $\sigma_{N,d}=-67.70$   $\tau=17.94$   $\tau_{max}=17.94$  (sfrut=0.01)  
 Tensioni:  $\sigma_N=-2.67$   $\sigma_{N,d}=-211.53$   $\tau=10.10$   $\sigma_{ID,max}=214.91$  (sfrut=0.06)

- Verifica a taglio Dir. Z [4.2.16] - CC 17 SLU  $X1=0.00$  - Classe 2  
 Sollecitazioni:  $T_z=216.72$   
 $V,Ed=216.72$   $V_c,Rd=28304.70$   $V,Ed/V_c,Rd=0.01$

- Verifica in termini tensionali [4.2.4] - CC 28 SLU  $X1=1.19$  - Classe 3  
 Sollecitazioni:  $N=-239.13$   $T_z=294.46$   $M_y=-432.70$   $T_y=-189.61$   $M_z=-275.06$   $M_x=-5.80$   
 Tensioni:  $\sigma_N=-8.25$   $\sigma_{N,d}=-521.74$   $\tau=2.76$   $\sigma_{max}=-529.98$  (sfrut=0.16)  
 Tensioni:  $\sigma_N=-8.25$   $\sigma_{N,d}=-189.25$   $\tau=25.60$   $\tau_{max}=25.60$  (sfrut=0.01)  
 Tensioni:  $\sigma_N=-8.25$   $\sigma_{N,d}=-521.74$   $\tau=2.76$   $\sigma_{ID,max}=530.00$  (sfrut=0.16)

- Verifica di stabilit  aste presso-inflesse (C4.2.4.1.3.3.2) - CC 28 SLU - Classe 3  
 Sollecitazioni:  $N,Ed=-239.13$   $M_y,Ed=-432.70$   $M_z,Ed=-275.06$   $L=1.19$   
 $\alpha_{my}, \alpha_{mz}, \alpha_{LT}=0.95, 0.95, 0.95$   
 $\lambda_y=20.02$  Ncr, $y=14995800.00$   $\lambda'_y=0.26$  Curva a:  $\Phi_y=0.54$   $\chi_y=0.99$   
 $\lambda_z=20.02$  Ncr, $z=14995800.00$   $\lambda'_z=0.26$  Curva a:  $\Phi_z=0.54$   $\chi_z=0.99$   
 $K_{yy}, K_{yz}, K_{zy}, K_{zz}=0.95, 0.95, 0.76, 0.95$   
 Verifica YY:  $0.00+0.09+0.06=0.15$   
 Verifica ZZ:  $0.00+0.07+0.06=0.13$

Asta n. 103 (-31 -32) - Sez. 3 (TRV PRINC SHS150x150x5) - Crit. 2

- Verifica in termini tensionali [4.2.4] - CC 13 SND  $X1=0.00$  - Classe 3  
 Sollecitazioni:  $N=-98.95$   $T_z=-4.26$   $M_y=-194.15$   $T_y=-7.65$   $M_z=98.80$   $M_x=2.51$   
 Tensioni:  $\sigma_N=-3.41$   $\sigma_{N,d}=-215.95$   $\tau=1.19$   $\sigma_{max}=-219.37$  (sfrut=0.06)  
 Tensioni:  $\sigma_N=-3.41$   $\sigma_{N,d}=133.58$   $\tau=1.79$   $\tau_{max}=1.79$  (sfrut=0.00)  
 Tensioni:  $\sigma_N=-3.41$   $\sigma_{N,d}=-215.95$   $\tau=1.19$   $\sigma_{ID,max}=219.38$  (sfrut=0.06)

- Verifica a taglio Dir. Z [4.2.16] - CC 17 SLU  $X1=1.19$  - Classe 2  
 Sollecitazioni:  $T_z=-17.91$   
 $V,Ed=-17.91$   $V_c,Rd=28304.70$   $V,Ed/V_c,Rd=0.00$

- Verifica in termini tensionali [4.2.4] - CC 28 SLU  $X1=0.00$  - Classe 3  
 Sollecitazioni:  $N=-239.13$   $T_z=16.89$   $M_y=-432.69$   $T_y=15.51$   $M_z=-275.05$   $M_x=-5.80$   
 Tensioni:  $\sigma_N=-8.25$   $\sigma_{N,d}=-521.72$   $\tau=2.76$   $\sigma_{max}=-529.97$  (sfrut=0.16)  
 Tensioni:  $\sigma_N=-8.25$   $\sigma_{N,d}=-189.24$   $\tau=4.07$   $\tau_{max}=4.07$  (sfrut=0.00)  
 Tensioni:  $\sigma_N=-8.25$   $\sigma_{N,d}=-521.72$   $\tau=2.76$   $\sigma_{ID,max}=529.99$  (sfrut=0.16)

- Verifica di stabilit  aste presso-inflesse (C4.2.4.1.3.3.2) - CC 28 SLU - Classe 3  
 Sollecitazioni:  $N,Ed=-239.13$   $M_y,Ed=-432.69$   $M_z,Ed=-275.05$   $L=1.19$   
 $\alpha_{my}, \alpha_{mz}, \alpha_{LT}=0.95, 0.95, 0.95$   
 $\lambda_y=20.02$  Ncr, $y=14995800.00$   $\lambda'_y=0.26$  Curva a:  $\Phi_y=0.54$   $\chi_y=0.99$   
 $\lambda_z=20.02$  Ncr, $z=14995800.00$   $\lambda'_z=0.26$  Curva a:  $\Phi_z=0.54$   $\chi_z=0.99$

Kyy, Kyz, Kzy, Kzz=0.95, 0.95, 0.76, 0.95  
 Verifica YY: 0.00+0.09+0.06=0.15  
 Verifica ZZ: 0.00+0.07+0.06=0.13

Asta n. 103 (-32 -78) - Sez. 3 (TRV PRINC SHS150x150x5) - Crit. 2

-----  
 - Verifica in termini tensionali [4.2.4] - CC 11 SND Xl=0.00 - Classe 3  
 Sollecitazioni: N=-77.33 T<sub>z</sub>=-101.50 M<sub>y</sub>=-184.91 T<sub>y</sub>=79.59 M<sub>z</sub>=-92.96 M<sub>x</sub>=16.16  
 Tensioni:  $\sigma_N=-2.67$   $\sigma_{m,d}=-204.84$   $\tau=7.69$   $\sigma_{max}=-207.50$  (sfrut=0.06)  
 Tensioni:  $\sigma_N=-2.67$   $\sigma_{m,d}=-63.96$   $\tau=15.56$   $\tau_{max}=15.56$  (sfrut=0.01)  
 Tensioni:  $\sigma_N=-2.67$   $\sigma_{m,d}=-204.84$   $\tau=7.69$   $\sigma_{ID,max}=207.93$  (sfrut=0.06)

- Verifica a taglio Dir. Z [4.2.16] - CC 17 SLU Xl=1.19 - Classe 2  
 Sollecitazioni: T<sub>z</sub>=-217.45  
 V,Ed=-217.45 Vc,Rd=28304.70 V,Ed/Vc,Rd=0.01

- Verifica in termini tensionali [4.2.4] - CC 28 SLU Xl=0.00 - Classe 3  
 Sollecitazioni: N=-239.13 T<sub>z</sub>=-295.77 M<sub>y</sub>=-431.92 T<sub>y</sub>=220.62 M<sub>z</sub>=-256.67 M<sub>x</sub>=-5.80  
 Tensioni:  $\sigma_N=-8.25$   $\sigma_{m,d}=-507.60$   $\tau=2.76$   $\sigma_{max}=-515.84$  (sfrut=0.15)  
 Tensioni:  $\sigma_N=-8.25$   $\sigma_{m,d}=176.59$   $\tau=25.70$   $\tau_{max}=25.70$  (sfrut=0.01)  
 Tensioni:  $\sigma_N=-8.25$   $\sigma_{m,d}=-507.60$   $\tau=2.76$   $\sigma_{ID,max}=515.86$  (sfrut=0.15)

- Verifica di stabilit  aste presso-inflesse (C4.2.4.1.3.3.2) - CC 28 SLU - Classe 3  
 Sollecitazioni: N,Ed=-239.13 My,Ed=-431.92 Mz,Ed=-256.67 L=1.19  
 $\alpha_{my}, \alpha_{mz}, \alpha_{LT}=0.95, 0.95, 0.95$   
 $\lambda_{y1}=20.02$  Ncr,y=1499580.00  $\lambda'_{y1}=0.26$  Curva a:  $\Phi_y=0.54$   $\chi_y=0.99$   
 $\lambda_{z2}=20.02$  Ncr,z=1499580.00  $\lambda'_{z2}=0.26$  Curva a:  $\Phi_z=0.54$   $\chi_z=0.99$   
 Kyy, Kyz, Kzy, Kzz=0.95, 0.95, 0.76, 0.95  
 Verifica YY: 0.00+0.09+0.05=0.15  
 Verifica ZZ: 0.00+0.07+0.05=0.13

Asta n. 103 (-78 -160) - Sez. 3 (TRV PRINC SHS150x150x5) - Crit. 2

-----  
 - Verifica in termini tensionali [4.2.4] - CC 13 SND Xl=1.19 - Classe 3  
 Sollecitazioni: N=-142.12 T<sub>z</sub>=-295.87 M<sub>y</sub>=328.50 T<sub>y</sub>=-151.53 M<sub>z</sub>=-177.87 M<sub>x</sub>=-34.84  
 Tensioni:  $\sigma_N=-4.90$   $\sigma_{m,d}=-373.28$   $\tau=16.57$   $\sigma_{max}=-378.18$  (sfrut=0.11)  
 Tensioni:  $\sigma_N=-4.90$   $\sigma_{m,d}=122.38$   $\tau=39.51$   $\tau_{max}=39.51$  (sfrut=0.02)  
 Tensioni:  $\sigma_N=-4.90$   $\sigma_{m,d}=-373.28$   $\tau=16.57$   $\sigma_{ID,max}=379.27$  (sfrut=0.11)

- Verifica a taglio Dir. Z [4.2.16] - CC 17 SLU Xl=1.19 - Classe 2  
 Sollecitazioni: T<sub>z</sub>=-416.98  
 V,Ed=-416.98 Vc,Rd=28304.70 V,Ed/Vc,Rd=0.01

- Verifica in termini tensionali [4.2.4] - CC 28 SLU Xl=1.19 - Classe 3  
 Sollecitazioni: N=-239.13 T<sub>z</sub>=-643.53 M<sub>y</sub>=681.93 T<sub>y</sub>=425.74 M<sub>z</sub>=509.81 M<sub>x</sub>=-5.80  
 Tensioni:  $\sigma_N=-8.25$   $\sigma_{m,d}=-878.50$   $\tau=2.76$   $\sigma_{max}=-886.75$  (sfrut=0.26)  
 Tensioni:  $\sigma_N=-8.25$   $\sigma_{m,d}=-350.75$   $\tau=52.67$   $\tau_{max}=52.67$  (sfrut=0.03)  
 Tensioni:  $\sigma_N=-8.25$   $\sigma_{m,d}=-878.50$   $\tau=2.76$   $\sigma_{ID,max}=886.76$  (sfrut=0.26)

- Verifica di stabilit  aste presso-inflesse (C4.2.4.1.3.3.2) - CC 28 SLU - Classe 3  
 Sollecitazioni: N,Ed=-239.13 My,Ed=681.93 Mz,Ed=509.81 L=1.19  
 $\alpha_{my}, \alpha_{mz}, \alpha_{LT}=0.95, 0.95, 0.95$   
 $\lambda_{y1}=20.02$  Ncr,y=1499580.00  $\lambda'_{y1}=0.26$  Curva a:  $\Phi_y=0.54$   $\chi_y=0.99$   
 $\lambda_{z2}=20.02$  Ncr,z=1499580.00  $\lambda'_{z2}=0.26$  Curva a:  $\Phi_z=0.54$   $\chi_z=0.99$   
 Kyy, Kyz, Kzy, Kzz=0.95, 0.95, 0.76, 0.95  
 Verifica YY: 0.00+0.14+0.11=0.25  
 Verifica ZZ: 0.00+0.11+0.11=0.22

Asta n. 103 (-160 -92) - Sez. 3 (TRV PRINC SHS150x150x5) - Crit. 2

-----  
 - Verifica in termini tensionali [4.2.4] - CC 9 SND Xl=0.32 - Classe 3  
 Sollecitazioni: N=-161.02 T<sub>z</sub>=-408.48 M<sub>y</sub>=452.60 T<sub>y</sub>=209.53 M<sub>z</sub>=247.14 M<sub>x</sub>=54.02  
 Tensioni:  $\sigma_N=-5.55$   $\sigma_{m,d}=-515.82$   $\tau=25.69$   $\sigma_{max}=-521.37$  (sfrut=0.15)  
 Tensioni:  $\sigma_N=-5.55$   $\sigma_{m,d}=170.03$   $\tau=57.37$   $\tau_{max}=57.37$  (sfrut=0.03)  
 Tensioni:  $\sigma_N=-5.55$   $\sigma_{m,d}=-515.82$   $\tau=25.69$   $\sigma_{ID,max}=523.27$  (sfrut=0.15)

- Verifica a taglio Dir. Z [4.2.16] - CC 17 SLU Xl=0.32 - Classe 2  
 Sollecitazioni: T<sub>z</sub>=-590.92  
 V,Ed=-590.92 Vc,Rd=28304.70 V,Ed/Vc,Rd=0.02

- Verifica in termini tensionali [4.2.4] - CC 28 SLU Xl=0.32 - Classe 3  
 Sollecitazioni: N=-239.13 T<sub>z</sub>=-930.59 M<sub>y</sub>=978.95 T<sub>y</sub>=630.86 M<sub>z</sub>=712.19 M<sub>x</sub>=-5.80  
 Tensioni:  $\sigma_N=-8.25$   $\sigma_{m,d}=-1246.64$   $\tau=2.76$   $\sigma_{max}=-1254.89$  (sfrut=0.37)  
 Tensioni:  $\sigma_N=-8.25$   $\sigma_{m,d}=-490.00$   $\tau=74.94$   $\tau_{max}=74.94$  (sfrut=0.04)  
 Tensioni:  $\sigma_N=-8.25$   $\sigma_{m,d}=-1246.64$   $\tau=2.76$   $\sigma_{ID,max}=1254.90$  (sfrut=0.37)

- Verifica di stabilit  aste presso-inflesse (C4.2.4.1.3.3.2) - CC 28 SLU - Classe 3  
 Sollecitazioni: N,Ed=-239.13 My,Ed=978.95 Mz,Ed=712.19 L=0.32  
 $\alpha_{my}, \alpha_{mz}, \alpha_{LT}=0.95, 0.95, 0.95$   
 $\lambda_{y1}=5.42$  Ncr,y=20486100.00  $\lambda'_{y1}=0.07$  Curva a:  $\Phi_y=0.00$   $\chi_y=1.00$   
 $\lambda_{z2}=5.42$  Ncr,z=20486100.00  $\lambda'_{z2}=0.07$  Curva a:  $\Phi_z=0.00$   $\chi_z=1.00$   
 Kyy, Kyz, Kzy, Kzz=0.95, 0.95, 0.76, 0.95  
 Verifica YY: 0.00+0.20+0.15=0.35  
 Verifica ZZ: 0.00+0.16+0.15=0.31

Asta n. 104 (-92 -83) - Sez. 3 (TRV PRINC SHS150x150x5) - Crit. 2

-----  
 - Verifica in termini tensionali [4.2.4] - CC 15 SND Xl=0.00 - Classe 3  
 Sollecitazioni: N=-172.65 T<sub>z</sub>=385.49 M<sub>y</sub>=490.08 T<sub>y</sub>=206.27 M<sub>z</sub>=-247.31 M<sub>x</sub>=41.94  
 Tensioni:  $\sigma_N=-5.95$   $\sigma_{m,d}=-543.57$   $\tau=19.95$   $\sigma_{max}=-549.52$  (sfrut=0.16)  
 Tensioni:  $\sigma_N=-5.95$   $\sigma_{m,d}=170.15$   $\tau=49.84$   $\tau_{max}=49.84$  (sfrut=0.03)  
 Tensioni:  $\sigma_N=-5.95$   $\sigma_{m,d}=-543.57$   $\tau=19.95$   $\sigma_{ID,max}=550.61$  (sfrut=0.16)

- Verifica a taglio Dir. Z [4.2.16] - CC 17 SLU Xl=0.00 - Classe 2  
 Sollecitazioni: T<sub>z</sub>=545.23  
 V,Ed=545.23 Vc,Rd=28304.70 V,Ed/Vc,Rd=0.02

- Verifica in termini tensionali [4.2.4] - CC 28 SLU Xl=0.00 - Classe 3  
 Sollecitazioni: N=-289.95 T<sub>z</sub>=850.67 M<sub>y</sub>=1033.33 T<sub>y</sub>=-591.60 M<sub>z</sub>=712.71 M<sub>x</sub>=13.45

Tensioni:  $\sigma_N=-10.00$   $\sigma_{m,d}=-1287.11$   $\tau=6.40$   $\sigma_{max}=-1297.10$  (sfrut=0.38)  
 Tensioni:  $\sigma_N=-10.00$   $\sigma_{m,d}=-490.35$   $\tau=72.38$   $\tau_{max}=72.38$  (sfrut=0.04)  
 Tensioni:  $\sigma_N=-10.00$   $\sigma_{m,d}=-1287.11$   $\tau=6.40$   $\sigma_{TD,max}=1297.15$  (sfrut=0.38)

- Verifica di stabilità aste presso-inflesse (C4.2.4.1.3.3.2) - CC 28 SLU - Classe 3  
 Sollecitazioni: N,Ed=-289.95 My,Ed=1033.33 Mz,Ed=712.71 L=0.86  
 $\alpha_m, \alpha_{mz}, \alpha_{LT}=0.95, 0.95, 0.95$   
 $\lambda_y=14.60$  Ncr,y=2818290.00  $\lambda'_y=0.19$  Curva a:  $\Phi_y=0.00$   $\chi_y=1.00$   
 $\lambda_z=14.60$  Ncr,z=2818290.00  $\lambda'_z=0.19$  Curva a:  $\Phi_z=0.00$   $\chi_z=1.00$   
 Kyy, Kyz, Kzy, Kzz=0.95, 0.95, 0.76, 0.95  
 Verifica YY: 0.00+0.21+0.15=0.36  
 Verifica ZZ: 0.00+0.17+0.15=0.32

Asta n. 104 (-83 -33) - Sez. 3 (TRV PRINC SHS150x150x5) - Crit. 2

- Verifica in termini tensionali [4.2.4] - CC 7 SND Xl=0.00 - Classe 3  
 Sollecitazioni: N=-227.01 T<sub>z</sub>=314.82 M<sub>y</sub>=263.26 T<sub>y</sub>=52.26 M<sub>z</sub>=-28.01 M<sub>x</sub>=6.41  
 Tensioni:  $\sigma_N=-7.83$   $\sigma_{m,d}=-214.72$   $\tau=3.05$   $\sigma_{max}=-222.54$  (sfrut=0.07)  
 Tensioni:  $\sigma_N=-7.83$   $\sigma_{m,d}=19.27$   $\tau=27.45$   $\tau_{max}=27.45$  (sfrut=0.01)  
 Tensioni:  $\sigma_N=-7.83$   $\sigma_{m,d}=-214.72$   $\tau=3.05$   $\sigma_{TD,max}=222.60$  (sfrut=0.07)

- Verifica a taglio e torsione Dir. Y [4.2.25] - CC 21 SLU Xl=0.54 - Classe 2  
 Sollecitazioni: T<sub>y</sub>=544.12 M<sub>x</sub>=-18.94  
 V,Ed=544.12 Vc,Rd,Red=28174.10 V,Ed/Vc,Rd,Red=0.02

- Verifica a taglio e torsione Dir. Z [4.2.25] - CC 21 SLU Xl=0.54 - Classe 2  
 Sollecitazioni: T<sub>z</sub>=46.80 M<sub>x</sub>=-18.94  
 V,Ed=46.80 Vc,Rd,Red=28174.10 V,Ed/Vc,Rd,Red=0.00

- Verifica in termini tensionali [4.2.4] - CC 28 SLU Xl=1.19 - Classe 3  
 Sollecitazioni: N=-289.95 T<sub>z</sub>=512.41 M<sub>y</sub>=-319.88 T<sub>y</sub>=-386.48 M<sub>z</sub>=-257.33 M<sub>x</sub>=13.45  
 Tensioni:  $\sigma_N=-10.00$   $\sigma_{m,d}=-425.50$   $\tau=6.40$   $\sigma_{max}=-435.50$  (sfrut=0.13)  
 Tensioni:  $\sigma_N=-10.00$   $\sigma_{m,d}=177.05$   $\tau=46.14$   $\tau_{max}=46.14$  (sfrut=0.02)  
 Tensioni:  $\sigma_N=-10.00$   $\sigma_{m,d}=-425.50$   $\tau=6.40$   $\sigma_{TD,max}=435.64$  (sfrut=0.13)

- Verifica di stabilità aste presso-inflesse (C4.2.4.1.3.3.2) - CC 28 SLU - Classe 3  
 Sollecitazioni: N,Ed=-289.95 My,Ed=-319.88 Mz,Ed=-257.33 L=1.19  
 $\alpha_m, \alpha_{mz}, \alpha_{LT}=0.95, 0.95, 0.95$   
 $\lambda_y=20.02$  Ncr,y=1499580.00  $\lambda'_y=0.26$  Curva a:  $\Phi_y=0.54$   $\chi_y=0.99$   
 $\lambda_z=20.02$  Ncr,z=1499580.00  $\lambda'_z=0.26$  Curva a:  $\Phi_z=0.54$   $\chi_z=0.99$   
 Kyy, Kyz, Kzy, Kzz=0.95, 0.95, 0.76, 0.95  
 Verifica YY: 0.00+0.07+0.05=0.12  
 Verifica ZZ: 0.00+0.05+0.05=0.11

Asta n. 104 (-33 -34) - Sez. 3 (TRV PRINC SHS150x150x5) - Crit. 2

- Verifica in termini tensionali [4.2.4] - CC 15 SND Xl=1.19 - Classe 3  
 Sollecitazioni: N=-130.48 T<sub>z</sub>=101.19 M<sub>y</sub>=-252.38 T<sub>y</sub>=65.70 M<sub>z</sub>=165.68 M<sub>x</sub>=4.03  
 Tensioni:  $\sigma_N=-4.50$   $\sigma_{m,d}=-308.17$   $\tau=1.91$   $\sigma_{max}=-312.67$  (sfrut=0.09)  
 Tensioni:  $\sigma_N=-4.50$   $\sigma_{m,d}=-113.99$   $\tau=9.76$   $\tau_{max}=9.76$  (sfrut=0.01)  
 Tensioni:  $\sigma_N=-4.50$   $\sigma_{m,d}=-308.17$   $\tau=1.91$   $\sigma_{TD,max}=312.69$  (sfrut=0.09)

- Verifica a taglio Dir. Z [4.2.16] - CC 17 SLU Xl=0.00 - Classe 2  
 Sollecitazioni: T<sub>z</sub>=155.66  
 V,Ed=155.66 Vc,Rd=28304.70 V,Ed/Vc,Rd=0.01

- Verifica in termini tensionali [4.2.4] - CC 28 SLU Xl=1.19 - Classe 3  
 Sollecitazioni: N=-289.95 T<sub>z</sub>=199.75 M<sub>y</sub>=-577.54 T<sub>y</sub>=-181.37 M<sub>z</sub>=-472.39 M<sub>x</sub>=13.46  
 Tensioni:  $\sigma_N=-10.00$   $\sigma_{m,d}=-773.97$   $\tau=6.40$   $\sigma_{max}=-783.97$  (sfrut=0.23)  
 Tensioni:  $\sigma_N=-10.00$   $\sigma_{m,d}=325.01$   $\tau=21.89$   $\tau_{max}=21.89$  (sfrut=0.01)  
 Tensioni:  $\sigma_N=-10.00$   $\sigma_{m,d}=-773.97$   $\tau=6.40$   $\sigma_{TD,max}=784.05$  (sfrut=0.23)

- Verifica di stabilità aste presso-inflesse (C4.2.4.1.3.3.2) - CC 28 SLU - Classe 3  
 Sollecitazioni: N,Ed=-289.95 My,Ed=-577.54 Mz,Ed=-472.39 L=1.19  
 $\alpha_m, \alpha_{mz}, \alpha_{LT}=0.95, 0.95, 0.95$   
 $\lambda_y=20.02$  Ncr,y=1499580.00  $\lambda'_y=0.26$  Curva a:  $\Phi_y=0.54$   $\chi_y=0.99$   
 $\lambda_z=20.02$  Ncr,z=1499580.00  $\lambda'_z=0.26$  Curva a:  $\Phi_z=0.54$   $\chi_z=0.99$   
 Kyy, Kyz, Kzy, Kzz=0.95, 0.95, 0.76, 0.95  
 Verifica YY: 0.00+0.12+0.10=0.22  
 Verifica ZZ: 0.00+0.10+0.10=0.20

Asta n. 104 (-34 -35) - Sez. 3 (TRV PRINC SHS150x150x5) - Crit. 2

- Verifica in termini tensionali [4.2.4] - CC 15 SND Xl=0.00 - Classe 3  
 Sollecitazioni: N=-108.90 T<sub>z</sub>=-4.11 M<sub>y</sub>=-246.77 T<sub>y</sub>=-6.24 M<sub>z</sub>=162.44 M<sub>x</sub>=-14.65  
 Tensioni:  $\sigma_N=-3.76$   $\sigma_{m,d}=-301.65$   $\tau=6.97$   $\sigma_{max}=-305.41$  (sfrut=0.09)  
 Tensioni:  $\sigma_N=-3.76$   $\sigma_{m,d}=-169.78$   $\tau=7.45$   $\tau_{max}=7.45$  (sfrut=0.00)  
 Tensioni:  $\sigma_N=-3.76$   $\sigma_{m,d}=-301.65$   $\tau=6.97$   $\sigma_{TD,max}=305.65$  (sfrut=0.09)

- Verifica a taglio Dir. Z [4.2.16] - CC 17 SLU Xl=1.19 - Classe 2  
 Sollecitazioni: T<sub>z</sub>=-78.97  
 V,Ed=-78.97 Vc,Rd=28304.70 V,Ed/Vc,Rd=0.00

- Verifica in termini tensionali [4.2.4] - CC 28 SLU Xl=0.00 - Classe 3  
 Sollecitazioni: N=-289.95 T<sub>z</sub>=-77.82 M<sub>y</sub>=-577.53 T<sub>y</sub>=23.75 M<sub>z</sub>=-472.39 M<sub>x</sub>=13.46  
 Tensioni:  $\sigma_N=-10.00$   $\sigma_{m,d}=-773.96$   $\tau=6.40$   $\sigma_{max}=-783.96$  (sfrut=0.23)  
 Tensioni:  $\sigma_N=-10.00$   $\sigma_{m,d}=-325.01$   $\tau=12.43$   $\tau_{max}=12.43$  (sfrut=0.01)  
 Tensioni:  $\sigma_N=-10.00$   $\sigma_{m,d}=-773.96$   $\tau=6.40$   $\sigma_{TD,max}=784.04$  (sfrut=0.23)

- Verifica di stabilità aste presso-inflesse (C4.2.4.1.3.3.2) - CC 28 SLU - Classe 3  
 Sollecitazioni: N,Ed=-289.95 My,Ed=-577.53 Mz,Ed=-472.39 L=1.19  
 $\alpha_m, \alpha_{mz}, \alpha_{LT}=0.95, 0.95, 0.95$   
 $\lambda_y=20.02$  Ncr,y=1499580.00  $\lambda'_y=0.26$  Curva a:  $\Phi_y=0.54$   $\chi_y=0.99$   
 $\lambda_z=20.02$  Ncr,z=1499580.00  $\lambda'_z=0.26$  Curva a:  $\Phi_z=0.54$   $\chi_z=0.99$   
 Kyy, Kyz, Kzy, Kzz=0.95, 0.95, 0.76, 0.95  
 Verifica YY: 0.00+0.12+0.10=0.22  
 Verifica ZZ: 0.00+0.10+0.10=0.20

Asta n. 104 (-35 -36) - Sez. 3 (TRV PRINC SHS150x150x5) - Crit. 2

 -----  
 - Verifica in termini tensionali [4.2.4] - CC 15 SND Xl=0.00 - Classe 3  
 Sollecitazioni: N=-87.31 T<sub>z</sub>=-136.42 M<sub>y</sub>=-220.29 T<sub>y</sub>=-78.18 M<sub>z</sub>=151.80 M<sub>x</sub>=-33.33  
 Tensioni: σ<sub>N</sub>=-3.01 σ<sub>m,d</sub>=-274.29 τ=15.85 σ<sub>max</sub>=-277.30 (sfrut=0.08)  
 Tensioni: σ<sub>N</sub>=-3.01 σ<sub>m,d</sub>=-104.44 τ=26.43 τ<sub>max</sub>=26.43 (sfrut=0.01)  
 Tensioni: σ<sub>N</sub>=-3.01 σ<sub>m,d</sub>=-274.29 τ=15.85 σ<sub>Id,max</sub>=278.65 (sfrut=0.08)

 - Verifica a taglio e torsione Dir. Y [4.2.25] - CC 21 SLU Xl=0.97 - Classe 2  
 Sollecitazioni: T<sub>y</sub>=-322.21 M<sub>y</sub>=-18.94  
 V,Ed=-322.21 Vc,Rd,Red=28174.10 V,Ed/Vc,Rd,Red=0.01

 - Verifica a taglio e torsione Dir. Z [4.2.25] - CC 21 SLU Xl=0.97 - Classe 2  
 Sollecitazioni: T<sub>z</sub>=-48.50 M<sub>z</sub>=-18.94  
 V,Ed=-48.50 Vc,Rd,Red=28174.10 V,Ed/Vc,Rd,Red=0.00

 - Verifica in termini tensionali [4.2.4] - CC 28 SLU Xl=0.00 - Classe 3  
 Sollecitazioni: N=-289.95 T<sub>z</sub>=-390.48 M<sub>y</sub>=-464.44 T<sub>y</sub>=228.86 M<sub>z</sub>=-444.23 M<sub>x</sub>=13.46  
 Tensioni: σ<sub>N</sub>=-10.00 σ<sub>m,d</sub>=-669.83 τ=6.40 σ<sub>max</sub>=-679.83 (sfrut=0.20)  
 Tensioni: σ<sub>N</sub>=-10.00 σ<sub>m,d</sub>=-305.63 τ=36.68 τ<sub>max</sub>=36.68 (sfrut=0.02)  
 Tensioni: σ<sub>N</sub>=-10.00 σ<sub>m,d</sub>=-669.83 τ=6.40 σ<sub>Id,max</sub>=679.92 (sfrut=0.20)

 - Verifica di stabilità aste presso-inflesse (C4.2.4.1.3.3.2) - CC 28 SLU - Classe 3  
 Sollecitazioni: N,Ed=-289.95 My,Ed=-464.44 Mz,Ed=-444.23 L=1.19  
 α<sub>my</sub>, α<sub>mz</sub>, α<sub>LT</sub>=0.95, 0.95, 0.95  
 λ<sub>1</sub>=20.02 Ncr,y=1499570.00 λ<sub>1,y</sub>=0.26 Curva a: Φ<sub>y</sub>=0.54 χ<sub>y</sub>=0.99  
 λ<sub>2</sub>=20.02 Ncr,z=1499570.00 λ<sub>2,z</sub>=0.26 Curva a: Φ<sub>z</sub>=0.54 χ<sub>z</sub>=0.99  
 K<sub>yy</sub>, K<sub>yz</sub>, K<sub>zy</sub>, K<sub>zz</sub>=0.95, 0.95, 0.76, 0.95  
 Verifica YY: 0.00+0.10+0.09=0.19  
 Verifica ZZ: 0.00+0.08+0.09=0.17

Asta n. 104 (-36 -88) - Sez. 3 (TRV PRINC SHS150x150x5) - Crit. 2

 -----  
 - Verifica in termini tensionali [4.2.4] - CC 3 SND Xl=0.89 - Classe 3  
 Sollecitazioni: N=-297.61 T<sub>z</sub>=-389.92 M<sub>y</sub>=511.15 T<sub>y</sub>=-57.26 M<sub>z</sub>=-41.67 M<sub>x</sub>=-15.29  
 Tensioni: σ<sub>N</sub>=-10.26 σ<sub>m,d</sub>=-407.51 τ=7.27 σ<sub>max</sub>=-417.78 (sfrut=0.12)  
 Tensioni: σ<sub>N</sub>=-10.26 σ<sub>m,d</sub>=28.67 τ=37.50 τ<sub>max</sub>=37.50 (sfrut=0.02)  
 Tensioni: σ<sub>N</sub>=-10.26 σ<sub>m,d</sub>=-407.51 τ=7.27 σ<sub>Id,max</sub>=417.97 (sfrut=0.12)

 - Verifica a taglio Dir. Z [4.2.16] - CC 17 SLU Xl=0.89 - Classe 2  
 Sollecitazioni: T<sub>z</sub>=-469.34  
 V,Ed=-469.34 Vc,Rd=28304.70 V,Ed/Vc,Rd=0.02

 - Verifica in termini tensionali [4.2.4] - CC 28 SLU Xl=0.89 - Classe 3  
 Sollecitazioni: N=-289.95 T<sub>z</sub>=-729.53 M<sub>y</sub>=658.14 T<sub>y</sub>=433.98 M<sub>z</sub>=214.13 M<sub>x</sub>=13.46  
 Tensioni: σ<sub>N</sub>=-10.00 σ<sub>m,d</sub>=-643.00 τ=6.40 σ<sub>max</sub>=-653.00 (sfrut=0.19)  
 Tensioni: σ<sub>N</sub>=-10.00 σ<sub>m,d</sub>=147.32 τ=62.98 τ<sub>max</sub>=62.98 (sfrut=0.03)  
 Tensioni: σ<sub>N</sub>=-10.00 σ<sub>m,d</sub>=-643.00 τ=6.40 σ<sub>Id,max</sub>=653.09 (sfrut=0.19)

 - Verifica di stabilità aste presso-inflesse (C4.2.4.1.3.3.2) - CC 28 SLU - Classe 3  
 Sollecitazioni: N,Ed=-289.95 My,Ed=658.14 Mz,Ed=214.13 L=0.89  
 α<sub>my</sub>, α<sub>mz</sub>, α<sub>LT</sub>=0.95, 0.95, 0.95  
 λ<sub>1</sub>=15.05 Ncr,y=2652220.00 λ<sub>1,y</sub>=0.20 Curva a: Φ<sub>y</sub>=0.00 χ<sub>y</sub>=1.00  
 λ<sub>2</sub>=15.05 Ncr,z=2652220.00 λ<sub>2,z</sub>=0.20 Curva a: Φ<sub>z</sub>=0.00 χ<sub>z</sub>=1.00  
 K<sub>yy</sub>, K<sub>yz</sub>, K<sub>zy</sub>, K<sub>zz</sub>=0.95, 0.95, 0.76, 0.95  
 Verifica YY: 0.00+0.14+0.04=0.18  
 Verifica ZZ: 0.00+0.11+0.04=0.16

Asta n. 104 (-88 -153) - Sez. 3 (TRV PRINC SHS150x150x5) - Crit. 2

 -----  
 - Verifica in termini tensionali [4.2.4] - CC 13 SND Xl=0.00 - Classe 3  
 Sollecitazioni: N=31.29 T<sub>z</sub>=201.94 M<sub>y</sub>=158.17 T<sub>y</sub>=104.30 M<sub>z</sub>=-85.23 M<sub>x</sub>=30.40  
 Tensioni: σ<sub>N</sub>=1.08 σ<sub>m,d</sub>=179.43 τ=14.46 σ<sub>max</sub>=180.51 (sfrut=0.05)  
 Tensioni: σ<sub>N</sub>=1.08 σ<sub>m,d</sub>=58.64 τ=30.12 τ<sub>max</sub>=30.12 (sfrut=0.02)  
 Tensioni: σ<sub>N</sub>=1.08 σ<sub>m,d</sub>=179.43 τ=14.46 σ<sub>Id,max</sub>=182.24 (sfrut=0.05)

 - Verifica a taglio Dir. Z [4.2.16] - CC 17 SLU Xl=0.00 - Classe 2  
 Sollecitazioni: T<sub>z</sub>=303.83  
 V,Ed=303.83 Vc,Rd=28304.70 V,Ed/Vc,Rd=0.01

 - Verifica in termini tensionali [4.2.4] - CC 28 SLU Xl=0.00 - Classe 3  
 Sollecitazioni: T<sub>z</sub>=473.52 M<sub>y</sub>=339.23 T<sub>y</sub>=-307.67 M<sub>z</sub>=212.11  
 Tensioni: σ<sub>N</sub>=0.00 σ<sub>m,d</sub>=406.43 τ=0.00 σ<sub>max</sub>=406.43 (sfrut=0.12)  
 Tensioni: σ<sub>N</sub>=0.00 σ<sub>m,d</sub>=-145.94 τ=36.73 τ<sub>max</sub>=36.73 (sfrut=0.02)  
 Tensioni: σ<sub>N</sub>=0.00 σ<sub>m,d</sub>=406.43 τ=0.00 σ<sub>Id,max</sub>=406.43 (sfrut=0.12)

 - Verifica di stabilità aste presso-inflesse (C4.2.4.1.3.3.2) - CC 11 SND - Classe 3  
 Sollecitazioni: N,Ed=-31.29 My,Ed=139.93 Mz,Ed=85.23 L=0.29  
 α<sub>my</sub>, α<sub>mz</sub>, α<sub>LT</sub>=0.95, 0.95, 0.95  
 λ<sub>1</sub>=4.97 Ncr,y=24369300.00 λ<sub>1,y</sub>=0.06 Curva a: Φ<sub>y</sub>=0.00 χ<sub>y</sub>=1.00  
 λ<sub>2</sub>=4.97 Ncr,z=24369300.00 λ<sub>2,z</sub>=0.06 Curva a: Φ<sub>z</sub>=0.00 χ<sub>z</sub>=1.00  
 K<sub>yy</sub>, K<sub>yz</sub>, K<sub>zy</sub>, K<sub>zz</sub>=0.95, 0.95, 0.76, 0.95  
 Verifica YY: 0.00+0.03+0.02=0.05  
 Verifica ZZ: 0.00+0.02+0.02=0.04

Asta n. 104 (-153 -41) - Sez. 3 (TRV PRINC SHS150x150x5) - Crit. 2

 -----  
 - Verifica in termini tensionali [4.2.4] - CC 13 SND Xl=0.00 - Classe 3  
 Sollecitazioni: N=12.47 T<sub>z</sub>=89.94 M<sub>y</sub>=94.00 T<sub>y</sub>=41.56 M<sub>z</sub>=-51.22 M<sub>x</sub>=11.16  
 Tensioni: σ<sub>N</sub>=0.43 σ<sub>m,d</sub>=107.05 τ=5.31 σ<sub>max</sub>=107.48 (sfrut=0.03)  
 Tensioni: σ<sub>N</sub>=0.43 σ<sub>m,d</sub>=35.24 τ=12.28 τ<sub>max</sub>=12.28 (sfrut=0.01)  
 Tensioni: σ<sub>N</sub>=0.43 σ<sub>m,d</sub>=107.05 τ=5.31 σ<sub>Id,max</sub>=107.87 (sfrut=0.03)

 - Verifica a taglio Dir. Y [4.2.16] - CC 28 SLU Xl=1.19  
 Sollecitazioni: T<sub>y</sub>=-102.56  
 V,Ed=-102.56 Vc,Rd=28304.70 V,Ed/Vc,Rd=0.00

 - Verifica a taglio Dir. Z [4.2.16] - CC 28 SLU Xl=1.19  
 Sollecitazioni: T<sub>z</sub>=152.16

V,Ed=152.16 Vc,Rd=28304.70 V,Ed/Vc,Rd=0.01

- Verifica in termini tensionali [4.2.4] - CC 28 SLU Xl=0.00 - Classe 3  
 Sollecitazioni:  $T_x=187.25$   $M_y=201.25$   $T_y=-102.56$   $M_z=121.62$   
 Tensioni:  $\sigma_N=0.00$   $\sigma_{m,d}=238.01$   $\tau=0.00$   $\sigma_{max}=238.01$  (sfrut=0.07)  
 Tensioni:  $\sigma_N=0.00$   $\sigma_{m,d}=-83.68$   $\tau=14.52$   $\tau_{max}=14.52$  (sfrut=0.01)  
 Tensioni:  $\sigma_N=0.00$   $\sigma_{m,d}=238.01$   $\tau=0.00$   $\sigma_{ID,max}=238.01$  (sfrut=0.07)
- Verifica di stabilità aste presso-inflesse (C4.2.4.1.3.3.2) - CC 11 SND - Classe 3  
 Sollecitazioni: N,Ed=-12.47 My,Ed=87.30 Mz,Ed=51.22 L=1.19  
 $\alpha_{my}, \alpha_{mz}, \alpha_{LT}=0.95, 0.95, 0.95$   
 $\lambda_y=20.02$  Ncr,y=1499580.00  $\lambda'_y=0.26$  Curva a:  $\Phi_y=0.54$   $\chi_y=0.99$   
 $\lambda_z=20.02$  Ncr,z=1499580.00  $\lambda'_z=0.26$  Curva a:  $\Phi_z=0.54$   $\chi_z=0.99$   
 Kyy, Kyz, Kzy, Kzz=0.95, 0.95, 0.76, 0.95  
 Verifica YY: 0.00+0.02+0.01=0.03  
 Verifica ZZ: 0.00+0.01+0.01=0.03

Asta n. 302 (-29 -30) - Sez. 1 (TRV SEC RHS80x40x5) - Crit. 3

- Verifica in termini tensionali [4.2.4] - CC 1 SND Xl=0.00 - Classe 3  
 Sollecitazioni: N=26.78  $T_x=16.55$   $M_y=10.34$   $T_y=-3.15$   $M_z=3.75$   
 Tensioni:  $\sigma_N=2.43$   $\sigma_{m,d}=76.55$   $\tau=0.00$   $\sigma_{max}=78.99$  (sfrut=0.02)  
 Tensioni:  $\sigma_N=2.43$   $\sigma_{m,d}=-20.88$   $\tau=2.66$   $\tau_{max}=2.66$  (sfrut=0.00)  
 Tensioni:  $\sigma_N=2.43$   $\sigma_{m,d}=76.55$   $\tau=0.00$   $\sigma_{ID,max}=78.99$  (sfrut=0.02)
- Verifica a taglio Dir. Z [4.2.16] - CC 28 SLU Xl=0.00 - Classe 1  
 Sollecitazioni:  $T_x=82.45$   
 V,Ed=82.45 Vc,Rd=14315.00 V,Ed/Vc,Rd=0.01
- Verifica a presso o tenso-flessione retta YY (4.2.4.1.2.7) - CC 28 SLU Xl=0.00 - Classe 1  
 Sollecitazioni: N=40.24  $T_x=82.45$   $M_y=49.10$   
 My,Ed=49.10 My,V,c,Rd=921.31  
 N,Ed=40.24 Nc,Rd=37190.50 YY n=N,Ed/Nc,Rd=0.00 MNy,c,Rd=921.31 My,Ed/MNy,c,Rd=0.05

- Verifica di stabilità aste presso-inflesse (C4.2.4.1.3.3.2) - CC 1 SND - Classe 3  
 Sollecitazioni: N,Ed=-0.47 My,Ed=10.34 Mz,Ed=3.75 L=1.19  
 $\alpha_{my}, \alpha_{mz}, \alpha_{LT}=0.95, 0.95, 0.95$   
 $\lambda_y=42.87$  Ncr,y=124076.00  $\lambda'_y=0.56$  Curva a:  $\Phi_y=0.70$   $\chi_y=0.90$   
 $\lambda_z=76.14$  Ncr,z=39329.40  $\lambda'_z=1.00$  Curva a:  $\Phi_z=1.08$   $\chi_z=0.67$   
 Kyy, Kyz, Kzy, Kzz=0.95, 0.95, 0.76, 0.95  
 Verifica YY: 0.00+0.01+0.01=0.02  
 Verifica ZZ: 0.00+0.01+0.01=0.02

Asta n. 302 (-28 -29) - Sez. 1 (TRV SEC RHS80x40x5) - Crit. 3

- Verifica in termini tensionali [4.2.4] - CC 1 SND Xl=1.19 - Classe 3  
 Sollecitazioni: N=-25.16  $T_x=-19.36$   $M_y=13.69$   $T_y=13.97$   $M_z=16.63$   
 Tensioni:  $\sigma_N=-2.29$   $\sigma_{m,d}=-188.09$   $\tau=0.00$   $\sigma_{max}=-190.38$  (sfrut=0.06)  
 Tensioni:  $\sigma_N=-2.29$   $\sigma_{m,d}=-56.43$   $\tau=4.24$   $\tau_{max}=4.24$  (sfrut=0.00)  
 Tensioni:  $\sigma_N=-2.29$   $\sigma_{m,d}=-188.09$   $\tau=0.00$   $\sigma_{ID,max}=190.38$  (sfrut=0.06)
- Verifica a taglio Dir. Z [4.2.16] - CC 28 SLU Xl=1.19 - Classe 1  
 Sollecitazioni:  $T_x=-82.45$   
 V,Ed=-82.45 Vc,Rd=14315.00 V,Ed/Vc,Rd=0.01
- Verifica a presso o tenso-flessione retta YY (4.2.4.1.2.7) - CC 28 SLU Xl=1.19 - Classe 1  
 Sollecitazioni: N=-40.24  $T_x=-82.45$   $M_y=49.10$   
 My,Ed=49.10 My,V,c,Rd=921.31  
 N,Ed=-40.24 Nc,Rd=-37190.50 YY n=N,Ed/Nc,Rd=0.00 MNy,c,Rd=921.31 My,Ed/MNy,c,Rd=0.05
- Verifica di stabilità aste presso-inflesse (C4.2.4.1.3.3.2) - CC 1 SND - Classe 3  
 Sollecitazioni: N,Ed=-25.16 My,Ed=13.69 Mz,Ed=16.63 L=1.19  
 $\alpha_{my}, \alpha_{mz}, \alpha_{LT}=0.95, 0.95, 0.95$   
 $\lambda_y=42.87$  Ncr,y=124076.00  $\lambda'_y=0.56$  Curva a:  $\Phi_y=0.70$   $\chi_y=0.90$   
 $\lambda_z=76.14$  Ncr,z=39329.40  $\lambda'_z=1.00$  Curva a:  $\Phi_z=1.08$   $\chi_z=0.67$   
 Kyy, Kyz, Kzy, Kzz=0.95, 0.95, 0.76, 0.95  
 Verifica YY: 0.00+0.02+0.03=0.05  
 Verifica ZZ: 0.00+0.01+0.03=0.05

Asta n. 303 (-152 -151) - Sez. 1 (TRV SEC RHS80x40x5) - Crit. 3

- Verifica in termini tensionali [4.2.4] - CC 1 SND Xl=0.00 - Classe 3  
 Sollecitazioni: N=44.79  $T_x=27.74$   $M_y=17.36$   $T_y=-5.42$   $M_z=6.46$   
 Tensioni:  $\sigma_N=4.07$   $\sigma_{m,d}=129.73$   $\tau=0.00$   $\sigma_{max}=133.80$  (sfrut=0.04)  
 Tensioni:  $\sigma_N=4.07$   $\sigma_{m,d}=-35.98$   $\tau=4.45$   $\tau_{max}=4.45$  (sfrut=0.00)  
 Tensioni:  $\sigma_N=4.07$   $\sigma_{m,d}=129.73$   $\tau=0.00$   $\sigma_{ID,max}=133.80$  (sfrut=0.04)
- Verifica a taglio Dir. Z [4.2.16] - CC 28 SLU Xl=0.00 - Classe 1  
 Sollecitazioni:  $T_x=158.21$   
 V,Ed=158.21 Vc,Rd=14315.00 V,Ed/Vc,Rd=0.01
- Verifica a presso o tenso-flessione retta YY (4.2.4.1.2.7) - CC 28 SLU Xl=0.00 - Classe 1  
 Sollecitazioni: N=68.91  $T_x=158.21$   $M_y=94.21$   
 My,Ed=94.21 My,V,c,Rd=921.31  
 N,Ed=68.91 Nc,Rd=37190.50 YY n=N,Ed/Nc,Rd=0.00 MNy,c,Rd=921.31 My,Ed/MNy,c,Rd=0.10
- Verifica di stabilità aste presso-inflesse (C4.2.4.1.3.3.2) - CC 29 SLU - Classe 1  
 Sollecitazioni: N,Ed=-0.00 My,Ed=66.79 L=1.19  
 $\alpha_{my}, \alpha_{mz}, \alpha_{LT}=0.95, 0.95, 0.95$   
 $\lambda_y=42.87$  Ncr,y=124076.00  $\lambda'_y=0.56$  Curva a:  $\Phi_y=0.70$   $\chi_y=0.90$   
 $\lambda_z=76.14$  Ncr,z=39329.40  $\lambda'_z=1.00$  Curva a:  $\Phi_z=1.08$   $\chi_z=0.67$   
 Kyy, Kyz, Kzy, Kzz=0.95, 0.57, 0.00, 0.95  
 Verifica YY: 0.00+0.07=0.07  
 Verifica ZZ: 0.00=0.00

Asta n. 303 (-150 -152) - Sez. 1 (TRV SEC RHS80x40x5) - Crit. 3

- Verifica in termini tensionali [4.2.4] - CC 1 SND Xl=1.19 - Classe 3  
 Sollecitazioni: N=-41.99  $T_x=-32.58$   $M_y=23.13$   $T_y=24.07$   $M_z=28.67$   
 Tensioni:  $\sigma_N=-3.82$   $\sigma_{m,d}=-321.98$   $\tau=0.00$   $\sigma_{max}=-325.80$  (sfrut=0.10)



Tensioni:  $\sigma_N = -3.82$   $\sigma_{m,d} = -95.32$   $\tau = 7.30$   $\tau_{max} = 7.30$  (sfrut=0.00)  
 Tensioni:  $\sigma_N = -3.82$   $\sigma_{m,d} = -321.98$   $\tau = 0.00$   $\sigma_{TD,max} = 325.80$  (sfrut=0.10)

- Verifica a taglio Dir. Z [4.2.16] - CC 28 SLU  $X_l = 1.19$  - Classe 1  
 Sollecitazioni:  $T_z = -158.21$   
 $V, Ed = -158.21$   $V_c, Rd = 14315.00$   $V, Ed/V_c, Rd = 0.01$
- Verifica a presso o tenso-flessione retta YY (4.2.4.1.2.7) - CC 28 SLU  $X_l = 1.19$  - Classe 1  
 Sollecitazioni:  $N = -68.91$   $T_z = -158.21$   $M_y = 94.21$   
 $M_y, Ed = 94.21$   $M_y, V, c, Rd = 921.31$   
 $N, Ed = -68.91$   $N_c, Rd = -37190.50$   $YY$   $n = N, Ed/N_c, Rd = 0.00$   $MN_y, c, Rd = 921.31$   $M_y, Ed/MN_y, c, Rd = 0.10$
- Verifica di stabilit  aste presso-inflesse (C4.2.4.1.3.3.2) - CC 28 SLU - Classe 1  
 Sollecitazioni:  $N, Ed = -68.91$   $M_y, Ed = 94.21$   $L = 1.19$   
 $\alpha_{my}, \alpha_{mz}, \alpha_{LT} = 0.95, 0.95, 0.95$   
 $\lambda_y = 42.87$   $Ncr, y = 124076.00$   $\lambda'_y = 0.56$  Curva a:  $\Phi_y = 0.70$   $\chi_y = 0.90$   
 $\lambda_z = 76.14$   $Ncr, z = 39329.40$   $\lambda'_z = 1.00$  Curva a:  $\Phi_z = 1.08$   $\chi_z = 0.67$   
 $K_{yy}, K_{yz}, K_{zy}, K_{zz} = 0.95, 0.57, 0.00, 0.95$   
 Verifica YY:  $0.00 + 0.10 = 0.10$   
 Verifica ZZ:  $0.00 = 0.00$

Asta n. 304 (-6 103) - Sez. 1 (TRV SEC RHS80x40x5) - Crit. 3

- Verifica in termini tensionali [4.2.4] - CC 1 SND  $X_l = 0.00$  - Classe 3  
 Sollecitazioni:  $N = 44.79$   $T_z = 27.74$   $M_y = 17.36$   $T_y = -5.42$   $M_z = 6.46$   
 Tensioni:  $\sigma_N = 4.07$   $\sigma_{m,d} = 129.73$   $\tau = 0.00$   $\sigma_{max} = 133.80$  (sfrut=0.04)  
 Tensioni:  $\sigma_N = 4.07$   $\sigma_{m,d} = -35.98$   $\tau = 4.45$   $\tau_{max} = 4.45$  (sfrut=0.00)  
 Tensioni:  $\sigma_N = 4.07$   $\sigma_{m,d} = 129.73$   $\tau = 0.00$   $\sigma_{TD,max} = 133.80$  (sfrut=0.04)
- Verifica a taglio Dir. Z [4.2.16] - CC 28 SLU  $X_l = 0.00$  - Classe 1  
 Sollecitazioni:  $T_z = 158.21$   
 $V, Ed = 158.21$   $V_c, Rd = 14315.00$   $V, Ed/V_c, Rd = 0.01$
- Verifica a presso o tenso-flessione retta YY (4.2.4.1.2.7) - CC 28 SLU  $X_l = 0.00$  - Classe 1  
 Sollecitazioni:  $N = 68.91$   $T_z = 158.21$   $M_y = 94.21$   
 $M_y, Ed = 94.21$   $M_y, V, c, Rd = 921.31$   
 $N, Ed = 68.91$   $N_c, Rd = 37190.50$   $YY$   $n = N, Ed/N_c, Rd = 0.00$   $MN_y, c, Rd = 921.31$   $M_y, Ed/MN_y, c, Rd = 0.10$
- Verifica di stabilit  aste presso-inflesse (C4.2.4.1.3.3.2) - CC 29 SLU - Classe 1  
 Sollecitazioni:  $N, Ed = -0.00$   $M_y, Ed = 66.79$   $L = 1.19$   
 $\alpha_{my}, \alpha_{mz}, \alpha_{LT} = 0.95, 0.95, 0.95$   
 $\lambda_y = 42.87$   $Ncr, y = 124076.00$   $\lambda'_y = 0.56$  Curva a:  $\Phi_y = 0.70$   $\chi_y = 0.90$   
 $\lambda_z = 76.14$   $Ncr, z = 39329.40$   $\lambda'_z = 1.00$  Curva a:  $\Phi_z = 1.08$   $\chi_z = 0.67$   
 $K_{yy}, K_{yz}, K_{zy}, K_{zz} = 0.95, 0.57, 0.00, 0.95$   
 Verifica YY:  $0.00 + 0.07 = 0.07$   
 Verifica ZZ:  $0.00 = 0.00$

Asta n. 304 (303 -6) - Sez. 1 (TRV SEC RHS80x40x5) - Crit. 3

- Verifica in termini tensionali [4.2.4] - CC 1 SND  $X_l = 1.19$  - Classe 3  
 Sollecitazioni:  $N = -41.99$   $T_z = -32.58$   $M_y = 23.13$   $T_y = 24.07$   $M_z = 28.67$   
 Tensioni:  $\sigma_N = -3.82$   $\sigma_{m,d} = -321.98$   $\tau = 0.00$   $\sigma_{max} = -325.80$  (sfrut=0.10)  
 Tensioni:  $\sigma_N = -3.82$   $\sigma_{m,d} = -95.32$   $\tau = 7.30$   $\tau_{max} = 7.30$  (sfrut=0.00)  
 Tensioni:  $\sigma_N = -3.82$   $\sigma_{m,d} = -321.98$   $\tau = 0.00$   $\sigma_{TD,max} = 325.80$  (sfrut=0.10)
- Verifica a taglio Dir. Z [4.2.16] - CC 28 SLU  $X_l = 1.19$  - Classe 1  
 Sollecitazioni:  $T_z = -158.21$   
 $V, Ed = -158.21$   $V_c, Rd = 14315.00$   $V, Ed/V_c, Rd = 0.01$
- Verifica a presso o tenso-flessione retta YY (4.2.4.1.2.7) - CC 28 SLU  $X_l = 1.19$  - Classe 1  
 Sollecitazioni:  $N = -68.91$   $T_z = -158.21$   $M_y = 94.21$   
 $M_y, Ed = 94.21$   $M_y, V, c, Rd = 921.31$   
 $N, Ed = -68.91$   $N_c, Rd = -37190.50$   $YY$   $n = N, Ed/N_c, Rd = 0.00$   $MN_y, c, Rd = 921.31$   $M_y, Ed/MN_y, c, Rd = 0.10$
- Verifica di stabilit  aste presso-inflesse (C4.2.4.1.3.3.2) - CC 28 SLU - Classe 1  
 Sollecitazioni:  $N, Ed = -68.91$   $M_y, Ed = 94.21$   $L = 1.19$   
 $\alpha_{my}, \alpha_{mz}, \alpha_{LT} = 0.95, 0.95, 0.95$   
 $\lambda_y = 42.87$   $Ncr, y = 124076.00$   $\lambda'_y = 0.56$  Curva a:  $\Phi_y = 0.70$   $\chi_y = 0.90$   
 $\lambda_z = 76.14$   $Ncr, z = 39329.40$   $\lambda'_z = 1.00$  Curva a:  $\Phi_z = 1.08$   $\chi_z = 0.67$   
 $K_{yy}, K_{yz}, K_{zy}, K_{zz} = 0.95, 0.57, 0.00, 0.95$   
 Verifica YY:  $0.00 + 0.10 = 0.10$   
 Verifica ZZ:  $0.00 = 0.00$

Asta n. 305 (-7 104) - Sez. 1 (TRV SEC RHS80x40x5) - Crit. 3

- Verifica in termini tensionali [4.2.4] - CC 1 SND  $X_l = 0.00$  - Classe 3  
 Sollecitazioni:  $N = 44.81$   $T_z = 27.69$   $M_y = 17.31$   $T_y = -5.26$   $M_z = 6.27$   
 Tensioni:  $\sigma_N = 4.07$   $\sigma_{m,d} = 128.09$   $\tau = 0.00$   $\sigma_{max} = 132.16$  (sfrut=0.04)  
 Tensioni:  $\sigma_N = 4.07$   $\sigma_{m,d} = -34.93$   $\tau = 4.45$   $\tau_{max} = 4.45$  (sfrut=0.00)  
 Tensioni:  $\sigma_N = 4.07$   $\sigma_{m,d} = 128.09$   $\tau = 0.00$   $\sigma_{TD,max} = 132.16$  (sfrut=0.04)
- Verifica a taglio Dir. Z [4.2.16] - CC 28 SLU  $X_l = 0.00$  - Classe 1  
 Sollecitazioni:  $T_z = 158.21$   
 $V, Ed = 158.21$   $V_c, Rd = 14315.00$   $V, Ed/V_c, Rd = 0.01$
- Verifica a presso o tenso-flessione retta YY (4.2.4.1.2.7) - CC 28 SLU  $X_l = 0.00$  - Classe 1  
 Sollecitazioni:  $N = 68.91$   $T_z = 158.21$   $M_y = 94.21$   
 $M_y, Ed = 94.21$   $M_y, V, c, Rd = 921.31$   
 $N, Ed = 68.91$   $N_c, Rd = 37190.50$   $YY$   $n = N, Ed/N_c, Rd = 0.00$   $MN_y, c, Rd = 921.31$   $M_y, Ed/MN_y, c, Rd = 0.10$
- Verifica di stabilit  aste presso-inflesse (C4.2.4.1.3.3.2) - CC 28 SLU - Classe 1  
 Sollecitazioni:  $N, Ed = 0.00$   $M_y, Ed = 94.21$   $L = 1.19$   
 $\alpha_{my}, \alpha_{mz}, \alpha_{LT} = 0.95, 0.95, 0.95$   
 $\lambda_y = 42.87$   $Ncr, y = 124076.00$   $\lambda'_y = 0.56$  Curva a:  $\Phi_y = 0.70$   $\chi_y = 0.90$   
 $\lambda_z = 76.14$   $Ncr, z = 39329.40$   $\lambda'_z = 1.00$  Curva a:  $\Phi_z = 1.08$   $\chi_z = 0.67$   
 $K_{yy}, K_{yz}, K_{zy}, K_{zz} = 0.95, 0.57, 0.00, 0.95$   
 Verifica YY:  $0.00 + 0.10 = 0.10$   
 Verifica ZZ:  $0.00 = 0.00$

Asta n. 305 (304 -7) - Sez. 1 (TRV SEC RHS80x40x5) - Crit. 3

-----  
 - Verifica in termini tensionali [4.2.4] - CC 1 SND Xl=1.19 - Classe 3  
 Sollecitazioni: N=-42.09 T<sub>z</sub>=-32.40 M<sub>y</sub>=22.91 T<sub>y</sub>=23.37 M<sub>z</sub>=27.83  
 Tensioni:  $\sigma_N=-3.83$   $\sigma_{m,d}=-314.71$   $\tau=0.00$   $\sigma_{max}=-318.54$  (sfrut=0.09)  
 Tensioni:  $\sigma_N=-3.83$   $\sigma_{m,d}=-94.42$   $\tau=7.09$   $\tau_{max}=7.09$  (sfrut=0.00)  
 Tensioni:  $\sigma_N=-3.83$   $\sigma_{m,d}=-314.71$   $\tau=0.00$   $\sigma_{ID,max}=318.54$  (sfrut=0.09)

- Verifica a taglio Dir. Z [4.2.16] - CC 28 SLU Xl=1.19 - Classe 1  
 Sollecitazioni: T<sub>z</sub>=-158.21  
 V,Ed=-158.21 Vc,Rd=14315.00 V,Ed/Vc,Rd=0.01

- Verifica a presso o tenso-flessione retta YY (4.2.4.1.2.7) - CC 28 SLU Xl=1.19 - Classe 1  
 Sollecitazioni: N=-68.91 T<sub>z</sub>=-158.21 M<sub>y</sub>=94.21  
 My,Ed=94.21 My,V,c,Rd=921.31  
 N,Ed=-68.91 Nc,Rd=-37190.50 YY n=N,Ed/Nc,Rd=0.00 MNy,c,Rd=921.31 My,Ed/MNy,c,Rd=0.10

- Verifica di stabilità aste presso-inflesse (C4.2.4.1.3.3.2) - CC 28 SLU - Classe 1  
 Sollecitazioni: N,Ed=-68.91 My,Ed=94.21 L=1.19  
 amy, amz,  $\alpha_{LT}=0.95, 0.95, 0.95$   
 $\lambda_y=42.87$  Ncr,y=124076.00  $\lambda'_y=0.56$  Curva a:  $\Phi_y=0.70$   $\chi_y=0.90$   
 $\lambda_z=76.14$  Ncr,z=39329.40  $\lambda'_z=1.00$  Curva a:  $\Phi_z=1.08$   $\chi_z=0.67$   
 Kyy, Kyz, Kzy, Kzz=0.95, 0.57, 0.00, 0.95  
 Verifica YY: 0.00+0.10=0.10  
 Verifica ZZ: 0.00=0.00

Asta n. 306 (-8 105) - Sez. 1 (TRV SEC RHS80x40x5) - Crit. 3

-----  
 - Verifica in termini tensionali [4.2.4] - CC 1 SND Xl=0.00 - Classe 3  
 Sollecitazioni: N=44.81 T<sub>z</sub>=27.69 M<sub>y</sub>=17.31 T<sub>y</sub>=-5.26 M<sub>z</sub>=6.27  
 Tensioni:  $\sigma_N=4.07$   $\sigma_{m,d}=128.09$   $\tau=0.00$   $\sigma_{max}=132.16$  (sfrut=0.04)  
 Tensioni:  $\sigma_N=4.07$   $\sigma_{m,d}=-34.93$   $\tau=4.45$   $\tau_{max}=4.45$  (sfrut=0.00)  
 Tensioni:  $\sigma_N=4.07$   $\sigma_{m,d}=128.09$   $\tau=0.00$   $\sigma_{ID,max}=132.16$  (sfrut=0.04)

- Verifica a taglio Dir. Z [4.2.16] - CC 28 SLU Xl=0.00 - Classe 1  
 Sollecitazioni: T<sub>z</sub>=158.21  
 V,Ed=158.21 Vc,Rd=14315.00 V,Ed/Vc,Rd=0.01

- Verifica a presso o tenso-flessione retta YY (4.2.4.1.2.7) - CC 28 SLU Xl=0.00 - Classe 1  
 Sollecitazioni: N=68.91 T<sub>z</sub>=158.21 M<sub>y</sub>=94.21  
 My,Ed=94.21 My,V,c,Rd=921.31  
 N,Ed=68.91 Nc,Rd=37190.50 YY n=N,Ed/Nc,Rd=0.00 MNy,c,Rd=921.31 My,Ed/MNy,c,Rd=0.10

- Verifica di stabilità aste presso-inflesse (C4.2.4.1.3.3.2) - CC 29 SLU - Classe 1  
 Sollecitazioni: N,Ed=-0.00 My,Ed=66.79 L=1.19  
 amy, amz,  $\alpha_{LT}=0.95, 0.95, 0.95$   
 $\lambda_y=42.87$  Ncr,y=124076.00  $\lambda'_y=0.56$  Curva a:  $\Phi_y=0.70$   $\chi_y=0.90$   
 $\lambda_z=76.14$  Ncr,z=39329.40  $\lambda'_z=1.00$  Curva a:  $\Phi_z=1.08$   $\chi_z=0.67$   
 Kyy, Kyz, Kzy, Kzz=0.95, 0.57, 0.00, 0.95  
 Verifica YY: 0.00+0.07=0.07  
 Verifica ZZ: 0.00=0.00

Asta n. 306 (305 -8) - Sez. 1 (TRV SEC RHS80x40x5) - Crit. 3

-----  
 - Verifica in termini tensionali [4.2.4] - CC 1 SND Xl=1.19 - Classe 3  
 Sollecitazioni: N=-42.09 T<sub>z</sub>=-32.40 M<sub>y</sub>=22.91 T<sub>y</sub>=23.37 M<sub>z</sub>=27.83  
 Tensioni:  $\sigma_N=-3.83$   $\sigma_{m,d}=-314.71$   $\tau=0.00$   $\sigma_{max}=-318.54$  (sfrut=0.09)  
 Tensioni:  $\sigma_N=-3.83$   $\sigma_{m,d}=-94.42$   $\tau=7.09$   $\tau_{max}=7.09$  (sfrut=0.00)  
 Tensioni:  $\sigma_N=-3.83$   $\sigma_{m,d}=-314.71$   $\tau=0.00$   $\sigma_{ID,max}=318.54$  (sfrut=0.09)

- Verifica a taglio Dir. Z [4.2.16] - CC 28 SLU Xl=1.19 - Classe 1  
 Sollecitazioni: T<sub>z</sub>=-158.21  
 V,Ed=-158.21 Vc,Rd=14315.00 V,Ed/Vc,Rd=0.01

- Verifica a presso o tenso-flessione retta YY (4.2.4.1.2.7) - CC 28 SLU Xl=1.19 - Classe 1  
 Sollecitazioni: N=-68.91 T<sub>z</sub>=-158.21 M<sub>y</sub>=94.21  
 My,Ed=94.21 My,V,c,Rd=921.31  
 N,Ed=-68.91 Nc,Rd=-37190.50 YY n=N,Ed/Nc,Rd=0.00 MNy,c,Rd=921.31 My,Ed/MNy,c,Rd=0.10

- Verifica di stabilità aste presso-inflesse (C4.2.4.1.3.3.2) - CC 28 SLU - Classe 1  
 Sollecitazioni: N,Ed=-68.91 My,Ed=94.21 L=1.19  
 amy, amz,  $\alpha_{LT}=0.95, 0.95, 0.95$   
 $\lambda_y=42.87$  Ncr,y=124076.00  $\lambda'_y=0.56$  Curva a:  $\Phi_y=0.70$   $\chi_y=0.90$   
 $\lambda_z=76.14$  Ncr,z=39329.40  $\lambda'_z=1.00$  Curva a:  $\Phi_z=1.08$   $\chi_z=0.67$   
 Kyy, Kyz, Kzy, Kzz=0.95, 0.57, 0.00, 0.95  
 Verifica YY: 0.00+0.10=0.10  
 Verifica ZZ: 0.00=0.00

Asta n. 307 (-9 106) - Sez. 1 (TRV SEC RHS80x40x5) - Crit. 3

-----  
 - Verifica in termini tensionali [4.2.4] - CC 1 SND Xl=0.00 - Classe 3  
 Sollecitazioni: N=44.81 T<sub>z</sub>=27.69 M<sub>y</sub>=17.31 T<sub>y</sub>=-5.26 M<sub>z</sub>=6.27  
 Tensioni:  $\sigma_N=4.07$   $\sigma_{m,d}=128.09$   $\tau=0.00$   $\sigma_{max}=132.16$  (sfrut=0.04)  
 Tensioni:  $\sigma_N=4.07$   $\sigma_{m,d}=-34.93$   $\tau=4.45$   $\tau_{max}=4.45$  (sfrut=0.00)  
 Tensioni:  $\sigma_N=4.07$   $\sigma_{m,d}=128.09$   $\tau=0.00$   $\sigma_{ID,max}=132.16$  (sfrut=0.04)

- Verifica a taglio Dir. Z [4.2.16] - CC 28 SLU Xl=0.00 - Classe 1  
 Sollecitazioni: T<sub>z</sub>=158.21  
 V,Ed=158.21 Vc,Rd=14315.00 V,Ed/Vc,Rd=0.01

- Verifica a presso o tenso-flessione retta YY (4.2.4.1.2.7) - CC 28 SLU Xl=0.00 - Classe 1  
 Sollecitazioni: N=68.91 T<sub>z</sub>=158.21 M<sub>y</sub>=94.21  
 My,Ed=94.21 My,V,c,Rd=921.31  
 N,Ed=68.91 Nc,Rd=37190.50 YY n=N,Ed/Nc,Rd=0.00 MNy,c,Rd=921.31 My,Ed/MNy,c,Rd=0.10

- Verifica di stabilità aste presso-inflesse (C4.2.4.1.3.3.2) - CC 28 SLU - Classe 1  
 Sollecitazioni: N,Ed=-0.00 My,Ed=94.21 L=1.19  
 amy, amz,  $\alpha_{LT}=0.95, 0.95, 0.95$   
 $\lambda_y=42.87$  Ncr,y=124076.00  $\lambda'_y=0.56$  Curva a:  $\Phi_y=0.70$   $\chi_y=0.90$   
 $\lambda_z=76.14$  Ncr,z=39329.40  $\lambda'_z=1.00$  Curva a:  $\Phi_z=1.08$   $\chi_z=0.67$   
 Kyy, Kyz, Kzy, Kzz=0.95, 0.57, 0.00, 0.95

Verifica YY: 0.00+0.10=0.10  
Verifica ZZ: 0.00=0.00

Asta n. 307 (306 -9) - Sez. 1 (TRV SEC RHS80x40x5) - Crit. 3

-----  
- Verifica in termini tensionali [4.2.4] - CC 1 SND Xl=1.19 - Classe 3

Sollecitazioni: N=-42.09 T<sub>z</sub>=-32.40 M<sub>y</sub>=22.91 T<sub>y</sub>=23.37 M<sub>z</sub>=27.83  
Tensioni:  $\sigma_N=-3.83$   $\sigma_{m,d}=-314.71$   $\tau=0.00$   $\sigma_{max}=-318.54$  (sfrut=0.09)  
Tensioni:  $\sigma_N=-3.83$   $\sigma_{m,d}=-94.42$   $\tau=7.09$   $\tau_{max}=7.09$  (sfrut=0.00)  
Tensioni:  $\sigma_N=-3.83$   $\sigma_{m,d}=-314.71$   $\tau=0.00$   $\sigma_{TD,max}=318.54$  (sfrut=0.09)

- Verifica a taglio Dir. Z [4.2.16] - CC 28 SLU Xl=1.19 - Classe 1

Sollecitazioni: T<sub>z</sub>=-158.21  
V,Ed=-158.21 Vc,Rd=14315.00 V,Ed/Vc,Rd=0.01

- Verifica a presso o tenso-flessione retta YY (4.2.4.1.2.7) - CC 28 SLU Xl=1.19 - Classe 1

Sollecitazioni: N=-68.91 T<sub>z</sub>=-158.21 M<sub>y</sub>=94.21  
My,Ed=94.21 My,V,c,Rd=921.31  
N,Ed=-68.91 Nc,Rd=-37190.50 YY n=N,Ed/Nc,Rd=0.00 MNy,c,Rd=921.31 My,Ed/MNy,c,Rd=0.10

- Verifica di stabilità aste presso-inflesse (C4.2.4.1.3.3.2) - CC 28 SLU - Classe 1

Sollecitazioni: N,Ed=-68.91 My,Ed=94.21 L=1.19  
 $\alpha_{my}, \alpha_{mz}, \alpha_{LT}=0.95, 0.95, 0.95$   
 $\lambda_{y1}=42.87$  Ncr,y=124076.00  $\lambda'_{y1}=0.56$  Curva a:  $\Phi_y=0.70$   $\chi_{y1}=0.90$   
 $\lambda_{z1}=76.14$  Ncr,z=39329.40  $\lambda'_{z1}=1.00$  Curva a:  $\Phi_z=1.08$   $\chi_{z1}=0.67$   
Kyy, Kyz, Kzy, Kzz=0.95, 0.57, 0.00, 0.95  
Verifica YY: 0.00+0.10=0.10  
Verifica ZZ: 0.00=0.00

Asta n. 308 (-75 -76) - Sez. 1 (TRV SEC RHS80x40x5) - Crit. 3

-----  
- Verifica in termini tensionali [4.2.4] - CC 1 SND Xl=0.00 - Classe 3

Sollecitazioni: N=44.79 T<sub>z</sub>=27.74 M<sub>y</sub>=17.36 T<sub>y</sub>=-5.42 M<sub>z</sub>=6.46  
Tensioni:  $\sigma_N=4.07$   $\sigma_{m,d}=129.73$   $\tau=0.00$   $\sigma_{max}=133.80$  (sfrut=0.04)  
Tensioni:  $\sigma_N=4.07$   $\sigma_{m,d}=-35.98$   $\tau=4.45$   $\tau_{max}=4.45$  (sfrut=0.00)  
Tensioni:  $\sigma_N=4.07$   $\sigma_{m,d}=129.73$   $\tau=0.00$   $\sigma_{TD,max}=133.80$  (sfrut=0.04)

- Verifica a taglio Dir. Z [4.2.16] - CC 28 SLU Xl=0.00 - Classe 1

Sollecitazioni: T<sub>z</sub>=158.21  
V,Ed=158.21 Vc,Rd=14315.00 V,Ed/Vc,Rd=0.01

- Verifica a presso o tenso-flessione retta YY (4.2.4.1.2.7) - CC 28 SLU Xl=0.00 - Classe 1

Sollecitazioni: N=68.91 T<sub>z</sub>=158.21 M<sub>y</sub>=94.21  
My,Ed=94.21 My,V,c,Rd=921.31  
N,Ed=68.91 Nc,Rd=37190.50 YY n=N,Ed/Nc,Rd=0.00 MNy,c,Rd=921.31 My,Ed/MNy,c,Rd=0.10

- Verifica di stabilità aste presso-inflesse (C4.2.4.1.3.3.2) - CC 29 SLU - Classe 1

Sollecitazioni: N,Ed=-0.00 My,Ed=66.79 L=1.19  
 $\alpha_{my}, \alpha_{mz}, \alpha_{LT}=0.95, 0.95, 0.95$   
 $\lambda_{y1}=42.87$  Ncr,y=124076.00  $\lambda'_{y1}=0.56$  Curva a:  $\Phi_y=0.70$   $\chi_{y1}=0.90$   
 $\lambda_{z1}=76.14$  Ncr,z=39329.40  $\lambda'_{z1}=1.00$  Curva a:  $\Phi_z=1.08$   $\chi_{z1}=0.67$   
Kyy, Kyz, Kzy, Kzz=0.95, 0.57, 0.00, 0.95  
Verifica YY: 0.00+0.07=0.07  
Verifica ZZ: 0.00=0.00

Asta n. 308 (-74 -75) - Sez. 1 (TRV SEC RHS80x40x5) - Crit. 3

-----  
- Verifica in termini tensionali [4.2.4] - CC 1 SND Xl=1.19 - Classe 3

Sollecitazioni: N=-41.99 T<sub>z</sub>=-32.58 M<sub>y</sub>=23.13 T<sub>y</sub>=24.07 M<sub>z</sub>=28.67  
Tensioni:  $\sigma_N=-3.82$   $\sigma_{m,d}=-321.98$   $\tau=0.00$   $\sigma_{max}=-325.80$  (sfrut=0.10)  
Tensioni:  $\sigma_N=-3.82$   $\sigma_{m,d}=-95.32$   $\tau=7.30$   $\tau_{max}=7.30$  (sfrut=0.00)  
Tensioni:  $\sigma_N=-3.82$   $\sigma_{m,d}=-321.98$   $\tau=0.00$   $\sigma_{TD,max}=325.80$  (sfrut=0.10)

- Verifica a taglio Dir. Z [4.2.16] - CC 28 SLU Xl=1.19 - Classe 1

Sollecitazioni: T<sub>z</sub>=-158.21  
V,Ed=-158.21 Vc,Rd=14315.00 V,Ed/Vc,Rd=0.01

- Verifica a presso o tenso-flessione retta YY (4.2.4.1.2.7) - CC 28 SLU Xl=1.19 - Classe 1

Sollecitazioni: N=-68.91 T<sub>z</sub>=-158.21 M<sub>y</sub>=94.21  
My,Ed=94.21 My,V,c,Rd=921.31  
N,Ed=-68.91 Nc,Rd=-37190.50 YY n=N,Ed/Nc,Rd=0.00 MNy,c,Rd=921.31 My,Ed/MNy,c,Rd=0.10

- Verifica di stabilità aste presso-inflesse (C4.2.4.1.3.3.2) - CC 28 SLU - Classe 1

Sollecitazioni: N,Ed=-68.91 My,Ed=94.21 L=1.19  
 $\alpha_{my}, \alpha_{mz}, \alpha_{LT}=0.95, 0.95, 0.95$   
 $\lambda_{y1}=42.87$  Ncr,y=124076.00  $\lambda'_{y1}=0.56$  Curva a:  $\Phi_y=0.70$   $\chi_{y1}=0.90$   
 $\lambda_{z1}=76.14$  Ncr,z=39329.40  $\lambda'_{z1}=1.00$  Curva a:  $\Phi_z=1.08$   $\chi_{z1}=0.67$   
Kyy, Kyz, Kzy, Kzz=0.95, 0.57, 0.00, 0.95  
Verifica YY: 0.00+0.10=0.10  
Verifica ZZ: 0.00=0.00

Asta n. 309 (-157 -158) - Sez. 1 (TRV SEC RHS80x40x5) - Crit. 3

-----  
- Verifica in termini tensionali [4.2.4] - CC 1 SND Xl=0.00 - Classe 3

Sollecitazioni: N=44.79 T<sub>z</sub>=27.74 M<sub>y</sub>=17.36 T<sub>y</sub>=-5.42 M<sub>z</sub>=6.46  
Tensioni:  $\sigma_N=4.07$   $\sigma_{m,d}=129.73$   $\tau=0.00$   $\sigma_{max}=133.80$  (sfrut=0.04)  
Tensioni:  $\sigma_N=4.07$   $\sigma_{m,d}=-35.98$   $\tau=4.45$   $\tau_{max}=4.45$  (sfrut=0.00)  
Tensioni:  $\sigma_N=4.07$   $\sigma_{m,d}=129.73$   $\tau=0.00$   $\sigma_{TD,max}=133.80$  (sfrut=0.04)

- Verifica a taglio Dir. Z [4.2.16] - CC 28 SLU Xl=0.00 - Classe 1

Sollecitazioni: T<sub>z</sub>=158.21  
V,Ed=158.21 Vc,Rd=14315.00 V,Ed/Vc,Rd=0.01

- Verifica a presso o tenso-flessione retta YY (4.2.4.1.2.7) - CC 28 SLU Xl=0.00 - Classe 1

Sollecitazioni: N=68.91 T<sub>z</sub>=158.21 M<sub>y</sub>=94.21  
My,Ed=94.21 My,V,c,Rd=921.31  
N,Ed=68.91 Nc,Rd=37190.50 YY n=N,Ed/Nc,Rd=0.00 MNy,c,Rd=921.31 My,Ed/MNy,c,Rd=0.10

- Verifica di stabilità aste presso-inflesse (C4.2.4.1.3.3.2) - CC 28 SLU - Classe 1

Sollecitazioni: N,Ed=0.00 My,Ed=94.21 L=1.19



$\alpha_{my}, \alpha_{mz}, \alpha_{LT}=0.95, 0.95, 0.95$   
 $\lambda_y=42.87$  Ncr,y=124076.00  $\lambda'_y=0.56$  Curva a:  $\Phi_y=0.70$   $\chi_y=0.90$   
 $\lambda_z=76.14$  Ncr,z=39329.40  $\lambda'_z=1.00$  Curva a:  $\Phi_z=1.08$   $\chi_z=0.67$   
 $K_{yy}, K_{yz}, K_{zy}, K_{zz}=0.95, 0.57, 0.00, 0.95$   
 Verifica YY: 0.00+0.10=0.10  
 Verifica ZZ: 0.00=0.00

Asta n. 309 (-156 -157) - Sez. 1 (TRV SEC RHS80x40x5) - Crit. 3

- 
- Verifica in termini tensionali [4.2.4] - CC 1 SND Xl=1.19 - Classe 3  
 Sollecitazioni: N=-41.99 T<sub>z</sub>=-32.58 M<sub>y</sub>=23.13 T<sub>y</sub>=24.07 M<sub>z</sub>=28.67  
 Tensioni:  $\sigma_N=-3.82$   $\sigma_{m,d}=-321.98$   $\tau=0.00$   $\sigma_{max}=-325.80$  (sfrut=0.10)  
 Tensioni:  $\sigma_N=-3.82$   $\sigma_{m,d}=-95.32$   $\tau=7.30$   $\tau_{max}=7.30$  (sfrut=0.00)  
 Tensioni:  $\sigma_N=-3.82$   $\sigma_{m,d}=-321.98$   $\tau=0.00$   $\sigma_{TD,max}=325.80$  (sfrut=0.10)
  - Verifica a taglio Dir. Z [4.2.16] - CC 28 SLU Xl=1.19 - Classe 1  
 Sollecitazioni: T<sub>z</sub>=-158.21  
 V,Ed=-158.21 Vc,Rd=14315.00 V,Ed/Vc,Rd=0.01
  - Verifica a presso o tenso-flessione retta YY (4.2.4.1.2.7) - CC 28 SLU Xl=1.19 - Classe 1  
 Sollecitazioni: N=-68.91 T<sub>z</sub>=-158.21 M<sub>y</sub>=94.21  
 My,Ed=94.21 My,V,c,Rd=921.31  
 N,Ed=-68.91 Nc,Rd=-37190.50 YY n=N,Ed/Nc,Rd=0.00 MNy,c,Rd=921.31 My,Ed/MNy,c,Rd=0.10
  - Verifica di stabilità aste presso-inflesse (C4.2.4.1.3.3.2) - CC 28 SLU - Classe 1  
 Sollecitazioni: N,Ed=-68.91 My,Ed=94.21 L=1.19  
 $\alpha_{my}, \alpha_{mz}, \alpha_{LT}=0.95, 0.95, 0.95$   
 $\lambda_y=42.87$  Ncr,y=124076.00  $\lambda'_y=0.56$  Curva a:  $\Phi_y=0.70$   $\chi_y=0.90$   
 $\lambda_z=76.14$  Ncr,z=39329.40  $\lambda'_z=1.00$  Curva a:  $\Phi_z=1.08$   $\chi_z=0.67$   
 $K_{yy}, K_{yz}, K_{zy}, K_{zz}=0.95, 0.57, 0.00, 0.95$   
 Verifica YY: 0.00+0.10=0.10  
 Verifica ZZ: 0.00=0.00

Asta n. 310 (-80 -81) - Sez. 1 (TRV SEC RHS80x40x5) - Crit. 3

- 
- Verifica in termini tensionali [4.2.4] - CC 1 SND Xl=0.00 - Classe 3  
 Sollecitazioni: N=44.81 T<sub>z</sub>=27.69 M<sub>y</sub>=17.31 T<sub>y</sub>=-5.26 M<sub>z</sub>=6.27  
 Tensioni:  $\sigma_N=4.07$   $\sigma_{m,d}=128.09$   $\tau=0.00$   $\sigma_{max}=132.16$  (sfrut=0.04)  
 Tensioni:  $\sigma_N=4.07$   $\sigma_{m,d}=-34.93$   $\tau=4.45$   $\tau_{max}=4.45$  (sfrut=0.00)  
 Tensioni:  $\sigma_N=4.07$   $\sigma_{m,d}=128.09$   $\tau=0.00$   $\sigma_{TD,max}=132.16$  (sfrut=0.04)
  - Verifica a taglio Dir. Z [4.2.16] - CC 28 SLU Xl=0.00 - Classe 1  
 Sollecitazioni: T<sub>z</sub>=158.21  
 V,Ed=158.21 Vc,Rd=14315.00 V,Ed/Vc,Rd=0.01
  - Verifica a presso o tenso-flessione retta YY (4.2.4.1.2.7) - CC 28 SLU Xl=0.00 - Classe 1  
 Sollecitazioni: N=68.91 T<sub>z</sub>=158.21 M<sub>y</sub>=94.21  
 My,Ed=94.21 My,V,c,Rd=921.31  
 N,Ed=68.91 Nc,Rd=37190.50 YY n=N,Ed/Nc,Rd=0.00 MNy,c,Rd=921.31 My,Ed/MNy,c,Rd=0.10
  - Verifica di stabilità aste presso-inflesse (C4.2.4.1.3.3.2) - CC 28 SLU - Classe 1  
 Sollecitazioni: N,Ed=0.00 My,Ed=94.21 L=1.19  
 $\alpha_{my}, \alpha_{mz}, \alpha_{LT}=0.95, 0.95, 0.95$   
 $\lambda_y=42.87$  Ncr,y=124076.00  $\lambda'_y=0.56$  Curva a:  $\Phi_y=0.70$   $\chi_y=0.90$   
 $\lambda_z=76.14$  Ncr,z=39329.40  $\lambda'_z=1.00$  Curva a:  $\Phi_z=1.08$   $\chi_z=0.67$   
 $K_{yy}, K_{yz}, K_{zy}, K_{zz}=0.95, 0.57, 0.00, 0.95$   
 Verifica YY: 0.00+0.10=0.10  
 Verifica ZZ: 0.00=0.00

Asta n. 310 (-79 -80) - Sez. 1 (TRV SEC RHS80x40x5) - Crit. 3

- 
- Verifica in termini tensionali [4.2.4] - CC 1 SND Xl=1.19 - Classe 3  
 Sollecitazioni: N=-42.09 T<sub>z</sub>=-32.40 M<sub>y</sub>=22.91 T<sub>y</sub>=23.37 M<sub>z</sub>=27.83  
 Tensioni:  $\sigma_N=-3.83$   $\sigma_{m,d}=-314.71$   $\tau=0.00$   $\sigma_{max}=-318.54$  (sfrut=0.09)  
 Tensioni:  $\sigma_N=-3.83$   $\sigma_{m,d}=-94.42$   $\tau=7.09$   $\tau_{max}=7.09$  (sfrut=0.00)  
 Tensioni:  $\sigma_N=-3.83$   $\sigma_{m,d}=-314.71$   $\tau=0.00$   $\sigma_{TD,max}=318.54$  (sfrut=0.09)
  - Verifica a taglio Dir. Z [4.2.16] - CC 28 SLU Xl=1.19 - Classe 1  
 Sollecitazioni: T<sub>z</sub>=-158.21  
 V,Ed=-158.21 Vc,Rd=14315.00 V,Ed/Vc,Rd=0.01
  - Verifica a presso o tenso-flessione retta YY (4.2.4.1.2.7) - CC 28 SLU Xl=1.19 - Classe 1  
 Sollecitazioni: N=-68.91 T<sub>z</sub>=-158.21 M<sub>y</sub>=94.21  
 My,Ed=94.21 My,V,c,Rd=921.31  
 N,Ed=-68.91 Nc,Rd=-37190.50 YY n=N,Ed/Nc,Rd=0.00 MNy,c,Rd=921.31 My,Ed/MNy,c,Rd=0.10
  - Verifica di stabilità aste presso-inflesse (C4.2.4.1.3.3.2) - CC 28 SLU - Classe 1  
 Sollecitazioni: N,Ed=-68.91 My,Ed=94.21 L=1.19  
 $\alpha_{my}, \alpha_{mz}, \alpha_{LT}=0.95, 0.95, 0.95$   
 $\lambda_y=42.87$  Ncr,y=124076.00  $\lambda'_y=0.56$  Curva a:  $\Phi_y=0.70$   $\chi_y=0.90$   
 $\lambda_z=76.14$  Ncr,z=39329.40  $\lambda'_z=1.00$  Curva a:  $\Phi_z=1.08$   $\chi_z=0.67$   
 $K_{yy}, K_{yz}, K_{zy}, K_{zz}=0.95, 0.57, 0.00, 0.95$   
 Verifica YY: 0.00+0.10=0.10  
 Verifica ZZ: 0.00=0.00

Asta n. 311 (-12 109) - Sez. 1 (TRV SEC RHS80x40x5) - Crit. 3

- 
- Verifica in termini tensionali [4.2.4] - CC 1 SND Xl=0.00 - Classe 3  
 Sollecitazioni: N=44.81 T<sub>z</sub>=27.69 M<sub>y</sub>=17.31 T<sub>y</sub>=-5.26 M<sub>z</sub>=6.27  
 Tensioni:  $\sigma_N=4.07$   $\sigma_{m,d}=128.09$   $\tau=0.00$   $\sigma_{max}=132.16$  (sfrut=0.04)  
 Tensioni:  $\sigma_N=4.07$   $\sigma_{m,d}=-34.93$   $\tau=4.45$   $\tau_{max}=4.45$  (sfrut=0.00)  
 Tensioni:  $\sigma_N=4.07$   $\sigma_{m,d}=128.09$   $\tau=0.00$   $\sigma_{TD,max}=132.16$  (sfrut=0.04)
  - Verifica a taglio Dir. Z [4.2.16] - CC 28 SLU Xl=0.00 - Classe 1  
 Sollecitazioni: T<sub>z</sub>=158.21  
 V,Ed=158.21 Vc,Rd=14315.00 V,Ed/Vc,Rd=0.01
  - Verifica a presso o tenso-flessione retta YY (4.2.4.1.2.7) - CC 28 SLU Xl=0.00 - Classe 1  
 Sollecitazioni: N=68.91 T<sub>z</sub>=158.21 M<sub>y</sub>=94.21  
 My,Ed=94.21 My,V,c,Rd=921.31

N,Ed=68.91 Nc,Rd=37190.50 YY n=N,Ed/Nc,Rd=0.00 MNy,c,Rd=921.31 My,Ed/MNy,c,Rd=0.10

- Verifica di stabilità aste presso-inflesse (C4.2.4.1.3.3.2) - CC 28 SLU - Classe 1  
 Sollecitazioni: N,Ed=0.00 My,Ed=94.21 L=1.19  
 amy, amz, αLT=0.95, 0.95, 0.95  
 $\lambda_y=42.87$  Ncr,y=124076.00  $\lambda'_y=0.56$  Curva a:  $\Phi_y=0.70$   $\chi_y=0.90$   
 $\lambda_z=76.14$  Ncr,z=39329.40  $\lambda'_z=1.00$  Curva a:  $\Phi_z=1.08$   $\chi_z=0.67$   
 Kyy, Kyz, Kzy, Kzz=0.95, 0.57, 0.00, 0.95  
 Verifica YY: 0.00+0.10=0.10  
 Verifica ZZ: 0.00=0.00

Asta n. 311 (309 -12) - Sez. 1 (TRV SEC RHS80x40x5) - Crit. 3

- Verifica in termini tensionali [4.2.4] - CC 1 SND Xl=1.19 - Classe 3  
 Sollecitazioni: N=-42.09 Tz=-32.40 My=22.91 Ty=23.37 Mz=27.83  
 Tensioni:  $\sigma_N=-3.83$   $\sigma_{m,d}=-314.71$   $\tau=0.00$   $\sigma_{max}=-318.54$  (sfrut=0.09)  
 Tensioni:  $\sigma_N=-3.83$   $\sigma_{m,d}=-94.42$   $\tau=7.09$   $\tau_{max}=7.09$  (sfrut=0.00)  
 Tensioni:  $\sigma_N=-3.83$   $\sigma_{m,d}=-314.71$   $\tau=0.00$   $\sigma_{ID,max}=318.54$  (sfrut=0.09)

- Verifica a taglio Dir. Z [4.2.16] - CC 28 SLU Xl=1.19 - Classe 1  
 Sollecitazioni: Tz=-158.21  
 V,Ed=-158.21 Vc,Rd=14315.00 V,Ed/Vc,Rd=0.01

- Verifica a presso o tenso-flessione retta YY (4.2.4.1.2.7) - CC 28 SLU Xl=1.19 - Classe 1  
 Sollecitazioni: N=-68.91 Tz=-158.21 My=94.21  
 My,Ed=94.21 My,V,c,Rd=921.31  
 N,Ed=-68.91 Nc,Rd=37190.50 YY n=N,Ed/Nc,Rd=0.00 MNy,c,Rd=921.31 My,Ed/MNy,c,Rd=0.10

- Verifica di stabilità aste presso-inflesse (C4.2.4.1.3.3.2) - CC 28 SLU - Classe 1  
 Sollecitazioni: N,Ed=-68.91 My,Ed=94.21 L=1.19  
 amy, amz, αLT=0.95, 0.95, 0.95  
 $\lambda_y=42.87$  Ncr,y=124076.00  $\lambda'_y=0.56$  Curva a:  $\Phi_y=0.70$   $\chi_y=0.90$   
 $\lambda_z=76.14$  Ncr,z=39329.40  $\lambda'_z=1.00$  Curva a:  $\Phi_z=1.08$   $\chi_z=0.67$   
 Kyy, Kyz, Kzy, Kzz=0.95, 0.57, 0.00, 0.95  
 Verifica YY: 0.00+0.10=0.10  
 Verifica ZZ: 0.00=0.00

Asta n. 312 (-13 110) - Sez. 1 (TRV SEC RHS80x40x5) - Crit. 3

- Verifica in termini tensionali [4.2.4] - CC 1 SND Xl=0.00 - Classe 3  
 Sollecitazioni: N=44.81 Tz=27.69 My=17.31 Ty=-5.26 Mz=6.27  
 Tensioni:  $\sigma_N=4.07$   $\sigma_{m,d}=128.09$   $\tau=0.00$   $\sigma_{max}=132.16$  (sfrut=0.04)  
 Tensioni:  $\sigma_N=4.07$   $\sigma_{m,d}=-34.93$   $\tau=4.45$   $\tau_{max}=4.45$  (sfrut=0.00)  
 Tensioni:  $\sigma_N=4.07$   $\sigma_{m,d}=128.09$   $\tau=0.00$   $\sigma_{ID,max}=132.16$  (sfrut=0.04)

- Verifica a taglio Dir. Z [4.2.16] - CC 28 SLU Xl=0.00 - Classe 1  
 Sollecitazioni: Tz=158.21  
 V,Ed=158.21 Vc,Rd=14315.00 V,Ed/Vc,Rd=0.01

- Verifica a presso o tenso-flessione retta YY (4.2.4.1.2.7) - CC 28 SLU Xl=0.00 - Classe 1  
 Sollecitazioni: N=68.91 Tz=158.21 My=94.21  
 My,Ed=94.21 My,V,c,Rd=921.31  
 N,Ed=68.91 Nc,Rd=37190.50 YY n=N,Ed/Nc,Rd=0.00 MNy,c,Rd=921.31 My,Ed/MNy,c,Rd=0.10

- Verifica di stabilità aste presso-inflesse (C4.2.4.1.3.3.2) - CC 28 SLU - Classe 1  
 Sollecitazioni: N,Ed=0.00 My,Ed=94.21 L=1.19  
 amy, amz, αLT=0.95, 0.95, 0.95  
 $\lambda_y=42.87$  Ncr,y=124076.00  $\lambda'_y=0.56$  Curva a:  $\Phi_y=0.70$   $\chi_y=0.90$   
 $\lambda_z=76.14$  Ncr,z=39329.40  $\lambda'_z=1.00$  Curva a:  $\Phi_z=1.08$   $\chi_z=0.67$   
 Kyy, Kyz, Kzy, Kzz=0.95, 0.57, 0.00, 0.95  
 Verifica YY: 0.00+0.10=0.10  
 Verifica ZZ: 0.00=0.00

Asta n. 312 (310 -13) - Sez. 1 (TRV SEC RHS80x40x5) - Crit. 3

- Verifica in termini tensionali [4.2.4] - CC 1 SND Xl=1.19 - Classe 3  
 Sollecitazioni: N=-42.09 Tz=-32.40 My=22.91 Ty=23.37 Mz=27.83  
 Tensioni:  $\sigma_N=-3.83$   $\sigma_{m,d}=-314.71$   $\tau=0.00$   $\sigma_{max}=-318.54$  (sfrut=0.09)  
 Tensioni:  $\sigma_N=-3.83$   $\sigma_{m,d}=-94.42$   $\tau=7.09$   $\tau_{max}=7.09$  (sfrut=0.00)  
 Tensioni:  $\sigma_N=-3.83$   $\sigma_{m,d}=-314.71$   $\tau=0.00$   $\sigma_{ID,max}=318.54$  (sfrut=0.09)

- Verifica a taglio Dir. Z [4.2.16] - CC 28 SLU Xl=1.19 - Classe 1  
 Sollecitazioni: Tz=-158.21  
 V,Ed=-158.21 Vc,Rd=14315.00 V,Ed/Vc,Rd=0.01

- Verifica a presso o tenso-flessione retta YY (4.2.4.1.2.7) - CC 28 SLU Xl=1.19 - Classe 1  
 Sollecitazioni: N=-68.91 Tz=-158.21 My=94.21  
 My,Ed=94.21 My,V,c,Rd=921.31  
 N,Ed=-68.91 Nc,Rd=37190.50 YY n=N,Ed/Nc,Rd=0.00 MNy,c,Rd=921.31 My,Ed/MNy,c,Rd=0.10

- Verifica di stabilità aste presso-inflesse (C4.2.4.1.3.3.2) - CC 28 SLU - Classe 1  
 Sollecitazioni: N,Ed=-68.91 My,Ed=94.21 L=1.19  
 amy, amz, αLT=0.95, 0.95, 0.95  
 $\lambda_y=42.87$  Ncr,y=124076.00  $\lambda'_y=0.56$  Curva a:  $\Phi_y=0.70$   $\chi_y=0.90$   
 $\lambda_z=76.14$  Ncr,z=39329.40  $\lambda'_z=1.00$  Curva a:  $\Phi_z=1.08$   $\chi_z=0.67$   
 Kyy, Kyz, Kzy, Kzz=0.95, 0.57, 0.00, 0.95  
 Verifica YY: 0.00+0.10=0.10  
 Verifica ZZ: 0.00=0.00

Asta n. 313 (-14 111) - Sez. 1 (TRV SEC RHS80x40x5) - Crit. 3

- Verifica in termini tensionali [4.2.4] - CC 1 SND Xl=0.00 - Classe 3  
 Sollecitazioni: N=44.81 Tz=27.69 My=17.31 Ty=-5.26 Mz=6.27  
 Tensioni:  $\sigma_N=4.07$   $\sigma_{m,d}=128.09$   $\tau=0.00$   $\sigma_{max}=132.16$  (sfrut=0.04)  
 Tensioni:  $\sigma_N=4.07$   $\sigma_{m,d}=-34.93$   $\tau=4.45$   $\tau_{max}=4.45$  (sfrut=0.00)  
 Tensioni:  $\sigma_N=4.07$   $\sigma_{m,d}=128.09$   $\tau=0.00$   $\sigma_{ID,max}=132.16$  (sfrut=0.04)

- Verifica a taglio Dir. Z [4.2.16] - CC 28 SLU Xl=0.00 - Classe 1  
 Sollecitazioni: Tz=158.21  
 V,Ed=158.21 Vc,Rd=14315.00 V,Ed/Vc,Rd=0.01

- Verifica a presso o tenso-flessione retta YY (4.2.4.1.2.7) - CC 28 SLU Xl=0.00 - Classe 1  
Sollecitazioni: N=68.91 T<sub>z</sub>=158.21 M<sub>y</sub>=94.21  
My,Ed=94.21 My,V,c,Rd=921.31  
N,Ed=68.91 Nc,Rd=37190.50 YY n=N,Ed/Nc,Rd=0.00 MNy,c,Rd=921.31 My,Ed/MNy,c,Rd=0.10

- Verifica di stabilità aste presso-inflesse (C4.2.4.1.3.3.2) - CC 28 SLU - Classe 1  
Sollecitazioni: N,Ed=-0.00 My,Ed=94.21 L=1.19  
amy, amz, αLT=0.95, 0.95, 0.95  
λ<sub>y</sub>=42.87 Ncr,y=124076.00 λ'<sub>y</sub>=0.56 Curva a: Φ<sub>y</sub>=0.70 χ<sub>y</sub>=0.90  
λ<sub>z</sub>=76.14 Ncr,z=39329.40 λ'<sub>z</sub>=1.00 Curva a: Φ<sub>z</sub>=1.08 χ<sub>z</sub>=0.67  
Kyy, Kyz, Kzy, Kzz=0.95, 0.57, 0.00, 0.95  
Verifica YY: 0.00+0.10=0.10  
Verifica ZZ: 0.00=0.00

Asta n. 313 (311 -14) - Sez. 1 (TRV SEC RHS80x40x5) - Crit. 3

- Verifica in termini tensionali [4.2.4] - CC 1 SND Xl=1.19 - Classe 3  
Sollecitazioni: N=-42.09 T<sub>z</sub>=-32.40 M<sub>y</sub>=22.91 T<sub>y</sub>=23.37 M<sub>z</sub>=27.83  
Tensioni: σ<sub>N</sub>=-3.83 σ<sub>m,d</sub>=-314.71 τ=0.00 σ<sub>max</sub>=-318.54 (sfrut=0.09)  
Tensioni: σ<sub>N</sub>=-3.83 σ<sub>m,d</sub>=-94.42 τ=7.09 τ<sub>max</sub>=7.09 (sfrut=0.00)  
Tensioni: σ<sub>N</sub>=-3.83 σ<sub>m,d</sub>=-314.71 τ=0.00 σ<sub>TD,max</sub>=318.54 (sfrut=0.09)

- Verifica a taglio Dir. Z [4.2.16] - CC 28 SLU Xl=1.19 - Classe 1  
Sollecitazioni: T<sub>z</sub>=-158.21  
V,Ed=-158.21 Vc,Rd=14315.00 V,Ed/Vc,Rd=0.01

- Verifica a presso o tenso-flessione retta YY (4.2.4.1.2.7) - CC 28 SLU Xl=1.19 - Classe 1  
Sollecitazioni: N=-68.91 T<sub>z</sub>=-158.21 M<sub>y</sub>=94.21  
My,Ed=94.21 My,V,c,Rd=921.31  
N,Ed=-68.91 Nc,Rd=37190.50 YY n=N,Ed/Nc,Rd=0.00 MNy,c,Rd=921.31 My,Ed/MNy,c,Rd=0.10

- Verifica di stabilità aste presso-inflesse (C4.2.4.1.3.3.2) - CC 28 SLU - Classe 1  
Sollecitazioni: N,Ed=-68.91 My,Ed=94.21 L=1.19  
amy, amz, αLT=0.95, 0.95, 0.95  
λ<sub>y</sub>=42.87 Ncr,y=124076.00 λ'<sub>y</sub>=0.56 Curva a: Φ<sub>y</sub>=0.70 χ<sub>y</sub>=0.90  
λ<sub>z</sub>=76.14 Ncr,z=39329.40 λ'<sub>z</sub>=1.00 Curva a: Φ<sub>z</sub>=1.08 χ<sub>z</sub>=0.67  
Kyy, Kyz, Kzy, Kzz=0.95, 0.57, 0.00, 0.95  
Verifica YY: 0.00+0.10=0.10  
Verifica ZZ: 0.00=0.00

Asta n. 315 (-15 112) - Sez. 1 (TRV SEC RHS80x40x5) - Crit. 3

- Verifica in termini tensionali [4.2.4] - CC 1 SND Xl=0.00 - Classe 3  
Sollecitazioni: N=26.78 T<sub>z</sub>=16.55 M<sub>y</sub>=10.34 T<sub>y</sub>=-3.15 M<sub>z</sub>=3.75  
Tensioni: σ<sub>N</sub>=2.43 σ<sub>m,d</sub>=76.55 τ=0.00 σ<sub>max</sub>=78.99 (sfrut=0.02)  
Tensioni: σ<sub>N</sub>=2.43 σ<sub>m,d</sub>=-20.88 τ=2.66 τ<sub>max</sub>=2.66 (sfrut=0.00)  
Tensioni: σ<sub>N</sub>=2.43 σ<sub>m,d</sub>=76.55 τ=0.00 σ<sub>TD,max</sub>=78.99 (sfrut=0.02)

- Verifica a taglio Dir. Z [4.2.16] - CC 28 SLU Xl=0.00 - Classe 1  
Sollecitazioni: T<sub>z</sub>=82.45  
V,Ed=82.45 Vc,Rd=14315.00 V,Ed/Vc,Rd=0.01

- Verifica a presso o tenso-flessione retta YY (4.2.4.1.2.7) - CC 28 SLU Xl=0.00 - Classe 1  
Sollecitazioni: N=40.24 T<sub>z</sub>=82.45 M<sub>y</sub>=49.10  
My,Ed=49.10 My,V,c,Rd=921.31  
N,Ed=40.24 Nc,Rd=37190.50 YY n=N,Ed/Nc,Rd=0.00 MNy,c,Rd=921.31 My,Ed/MNy,c,Rd=0.05

- Verifica di stabilità aste presso-inflesse (C4.2.4.1.3.3.2) - CC 28 SLU - Classe 1  
Sollecitazioni: N,Ed=-0.00 My,Ed=49.10 L=1.19  
amy, amz, αLT=0.95, 0.95, 0.95  
λ<sub>y</sub>=42.87 Ncr,y=124076.00 λ'<sub>y</sub>=0.56 Curva a: Φ<sub>y</sub>=0.70 χ<sub>y</sub>=0.90  
λ<sub>z</sub>=76.14 Ncr,z=39329.40 λ'<sub>z</sub>=1.00 Curva a: Φ<sub>z</sub>=1.08 χ<sub>z</sub>=0.67  
Kyy, Kyz, Kzy, Kzz=0.95, 0.57, 0.00, 0.95  
Verifica YY: 0.00+0.05=0.05  
Verifica ZZ: 0.00=0.00

Asta n. 315 (312 -15) - Sez. 1 (TRV SEC RHS80x40x5) - Crit. 3

- Verifica in termini tensionali [4.2.4] - CC 1 SND Xl=1.19 - Classe 3  
Sollecitazioni: N=-25.16 T<sub>z</sub>=-19.36 M<sub>y</sub>=13.69 T<sub>y</sub>=13.97 M<sub>z</sub>=16.63  
Tensioni: σ<sub>N</sub>=-2.29 σ<sub>m,d</sub>=-188.09 τ=0.00 σ<sub>max</sub>=-190.38 (sfrut=0.06)  
Tensioni: σ<sub>N</sub>=-2.29 σ<sub>m,d</sub>=-56.43 τ=4.24 τ<sub>max</sub>=4.24 (sfrut=0.00)  
Tensioni: σ<sub>N</sub>=-2.29 σ<sub>m,d</sub>=-188.09 τ=0.00 σ<sub>TD,max</sub>=190.38 (sfrut=0.06)

- Verifica a taglio Dir. Z [4.2.16] - CC 28 SLU Xl=1.19 - Classe 1  
Sollecitazioni: T<sub>z</sub>=-82.45  
V,Ed=-82.45 Vc,Rd=14315.00 V,Ed/Vc,Rd=0.01

- Verifica a presso o tenso-flessione retta YY (4.2.4.1.2.7) - CC 28 SLU Xl=1.19 - Classe 1  
Sollecitazioni: N=-40.25 T<sub>z</sub>=-82.45 M<sub>y</sub>=49.10  
My,Ed=49.10 My,V,c,Rd=921.31  
N,Ed=-40.25 Nc,Rd=37190.50 YY n=N,Ed/Nc,Rd=0.00 MNy,c,Rd=921.31 My,Ed/MNy,c,Rd=0.05

- Verifica di stabilità aste presso-inflesse (C4.2.4.1.3.3.2) - CC 1 SND - Classe 3  
Sollecitazioni: N,Ed=-25.16 My,Ed=13.69 Mz,Ed=16.63 L=1.19  
amy, amz, αLT=0.95, 0.95, 0.95  
λ<sub>y</sub>=42.87 Ncr,y=124076.00 λ'<sub>y</sub>=0.56 Curva a: Φ<sub>y</sub>=0.70 χ<sub>y</sub>=0.90  
λ<sub>z</sub>=76.14 Ncr,z=39329.40 λ'<sub>z</sub>=1.00 Curva a: Φ<sub>z</sub>=1.08 χ<sub>z</sub>=0.67  
Kyy, Kyz, Kzy, Kzz=0.95, 0.95, 0.76, 0.95  
Verifica YY: 0.00+0.02+0.03=0.05  
Verifica ZZ: 0.00+0.01+0.03=0.05

Asta n. 316 (203 -21) - Sez. 1 (TRV SEC RHS80x40x5) - Crit. 3

- Verifica in termini tensionali [4.2.4] - CC 1 SND Xl=0.00 - Classe 3  
Sollecitazioni: N=26.78 T<sub>z</sub>=16.55 M<sub>y</sub>=10.34 T<sub>y</sub>=-3.15 M<sub>z</sub>=3.75  
Tensioni: σ<sub>N</sub>=2.43 σ<sub>m,d</sub>=76.55 τ=0.00 σ<sub>max</sub>=78.99 (sfrut=0.02)  
Tensioni: σ<sub>N</sub>=2.43 σ<sub>m,d</sub>=-20.88 τ=2.66 τ<sub>max</sub>=2.66 (sfrut=0.00)  
Tensioni: σ<sub>N</sub>=2.43 σ<sub>m,d</sub>=76.55 τ=0.00 σ<sub>TD,max</sub>=78.99 (sfrut=0.02)

- Verifica a taglio Dir. Z [4.2.16] - CC 28 SLU  $Xl=0.00$  - Classe 1  
 Sollecitazioni:  $T_x=82.45$   
 $V, Ed=82.45$   $Vc, Rd=14315.00$   $V, Ed/Vc, Rd=0.01$
- Verifica a presso o tenso-flessione retta YY (4.2.4.1.2.7) - CC 28 SLU  $Xl=0.00$  - Classe 1  
 Sollecitazioni:  $N=40.24$   $T_x=82.45$   $M_y=49.10$   
 $My, Ed=49.10$   $My, V, c, Rd=921.31$   
 $N, Ed=40.24$   $Nc, Rd=37190.50$   $YY$   $n=N, Ed/Nc, Rd=0.00$   $MNy, c, Rd=921.31$   $My, Ed/MNy, c, Rd=0.05$
- Verifica di stabilità aste presso-inflesse (C4.2.4.1.3.3.2) - CC 1 SND - Classe 3  
 Sollecitazioni:  $N, Ed=-0.47$   $My, Ed=10.34$   $Mz, Ed=3.75$   $L=1.19$   
 $\alpha_{my}, \alpha_{mz}, \alpha_{LT}=0.95, 0.95, 0.95$   
 $\lambda_y=42.87$   $Ncr, y=124076.00$   $\lambda'_y=0.56$  Curva a:  $\Phi_y=0.70$   $\chi_y=0.90$   
 $\lambda_z=76.14$   $Ncr, z=39329.40$   $\lambda'_z=1.00$  Curva a:  $\Phi_z=1.08$   $\chi_z=0.67$   
 $K_{yy}, K_{yz}, K_{zy}, K_{zz}=0.95, 0.95, 0.76, 0.95$   
 Verifica YY:  $0.00+0.01+0.01=0.02$   
 Verifica ZZ:  $0.00+0.01+0.01=0.02$
- Asta n. 316 (-23 203) - Sez. 1 (TRV SEC RHS80x40x5) - Crit. 3
- Verifica in termini tensionali [4.2.4] - CC 1 SND  $Xl=1.19$  - Classe 3  
 Sollecitazioni:  $N=-25.16$   $T_x=-19.36$   $M_y=13.69$   $T_y=13.97$   $M_z=16.63$   
 Tensioni:  $\sigma_N=-2.29$   $\sigma_{m, d}=-188.09$   $\tau=0.00$   $\sigma_{max}=-190.38$  (sfrut=0.06)  
 Tensioni:  $\sigma_N=-2.29$   $\sigma_{m, d}=-56.43$   $\tau=4.24$   $\tau_{max}=4.24$  (sfrut=0.00)  
 Tensioni:  $\sigma_N=-2.29$   $\sigma_{m, d}=-188.09$   $\tau=0.00$   $\sigma_{ID, max}=190.38$  (sfrut=0.06)
- Verifica a taglio Dir. Z [4.2.16] - CC 28 SLU  $Xl=1.19$  - Classe 1  
 Sollecitazioni:  $T_x=-82.45$   
 $V, Ed=-82.45$   $Vc, Rd=14315.00$   $V, Ed/Vc, Rd=0.01$
- Verifica a presso o tenso-flessione retta YY (4.2.4.1.2.7) - CC 28 SLU  $Xl=1.19$  - Classe 1  
 Sollecitazioni:  $N=-40.24$   $T_x=-82.45$   $M_y=49.10$   
 $My, Ed=49.10$   $My, V, c, Rd=921.31$   
 $N, Ed=-40.24$   $Nc, Rd=37190.50$   $YY$   $n=N, Ed/Nc, Rd=0.00$   $MNy, c, Rd=921.31$   $My, Ed/MNy, c, Rd=0.05$
- Verifica di stabilità aste presso-inflesse (C4.2.4.1.3.3.2) - CC 1 SND - Classe 3  
 Sollecitazioni:  $N, Ed=-25.16$   $My, Ed=13.69$   $Mz, Ed=16.63$   $L=1.19$   
 $\alpha_{my}, \alpha_{mz}, \alpha_{LT}=0.95, 0.95, 0.95$   
 $\lambda_y=42.87$   $Ncr, y=124076.00$   $\lambda'_y=0.56$  Curva a:  $\Phi_y=0.70$   $\chi_y=0.90$   
 $\lambda_z=76.14$   $Ncr, z=39329.40$   $\lambda'_z=1.00$  Curva a:  $\Phi_z=1.08$   $\chi_z=0.67$   
 $K_{yy}, K_{yz}, K_{zy}, K_{zz}=0.95, 0.95, 0.76, 0.95$   
 Verifica YY:  $0.00+0.02+0.03=0.05$   
 Verifica ZZ:  $0.00+0.01+0.03=0.05$
- Asta n. 318 (-18 114) - Sez. 1 (TRV SEC RHS80x40x5) - Crit. 3
- Verifica in termini tensionali [4.2.4] - CC 1 SND  $Xl=0.00$  - Classe 3  
 Sollecitazioni:  $N=44.81$   $T_x=27.69$   $M_y=17.31$   $T_y=-5.26$   $M_z=6.27$   
 Tensioni:  $\sigma_N=4.07$   $\sigma_{m, d}=128.09$   $\tau=0.00$   $\sigma_{max}=132.16$  (sfrut=0.04)  
 Tensioni:  $\sigma_N=4.07$   $\sigma_{m, d}=-34.93$   $\tau=4.45$   $\tau_{max}=4.45$  (sfrut=0.00)  
 Tensioni:  $\sigma_N=4.07$   $\sigma_{m, d}=128.09$   $\tau=0.00$   $\sigma_{ID, max}=132.16$  (sfrut=0.04)
- Verifica a taglio Dir. Z [4.2.16] - CC 28 SLU  $Xl=0.00$  - Classe 1  
 Sollecitazioni:  $T_x=158.21$   
 $V, Ed=158.21$   $Vc, Rd=14315.00$   $V, Ed/Vc, Rd=0.01$
- Verifica a presso o tenso-flessione retta YY (4.2.4.1.2.7) - CC 28 SLU  $Xl=0.00$  - Classe 1  
 Sollecitazioni:  $N=68.91$   $T_x=158.21$   $M_y=94.21$   
 $My, Ed=94.21$   $My, V, c, Rd=921.31$   
 $N, Ed=68.91$   $Nc, Rd=37190.50$   $YY$   $n=N, Ed/Nc, Rd=0.00$   $MNy, c, Rd=921.31$   $My, Ed/MNy, c, Rd=0.10$
- Verifica di stabilità aste presso-inflesse (C4.2.4.1.3.3.2) - CC 28 SLU - Classe 1  
 Sollecitazioni:  $N, Ed=-0.00$   $My, Ed=94.21$   $L=1.19$   
 $\alpha_{my}, \alpha_{mz}, \alpha_{LT}=0.95, 0.95, 0.95$   
 $\lambda_y=42.87$   $Ncr, y=124076.00$   $\lambda'_y=0.56$  Curva a:  $\Phi_y=0.70$   $\chi_y=0.90$   
 $\lambda_z=76.14$   $Ncr, z=39329.40$   $\lambda'_z=1.00$  Curva a:  $\Phi_z=1.08$   $\chi_z=0.67$   
 $K_{yy}, K_{yz}, K_{zy}, K_{zz}=0.95, 0.57, 0.00, 0.95$   
 Verifica YY:  $0.00+0.10=0.10$   
 Verifica ZZ:  $0.00=0.00$
- Asta n. 318 (314 -18) - Sez. 1 (TRV SEC RHS80x40x5) - Crit. 3
- Verifica in termini tensionali [4.2.4] - CC 1 SND  $Xl=1.19$  - Classe 3  
 Sollecitazioni:  $N=-42.09$   $T_x=-32.40$   $M_y=22.91$   $T_y=23.37$   $M_z=27.83$   
 Tensioni:  $\sigma_N=-3.83$   $\sigma_{m, d}=-314.71$   $\tau=0.00$   $\sigma_{max}=-318.54$  (sfrut=0.09)  
 Tensioni:  $\sigma_N=-3.83$   $\sigma_{m, d}=-94.42$   $\tau=7.09$   $\tau_{max}=7.09$  (sfrut=0.00)  
 Tensioni:  $\sigma_N=-3.83$   $\sigma_{m, d}=-314.71$   $\tau=0.00$   $\sigma_{ID, max}=318.54$  (sfrut=0.09)
- Verifica a taglio Dir. Z [4.2.16] - CC 28 SLU  $Xl=1.19$  - Classe 1  
 Sollecitazioni:  $T_x=-158.21$   
 $V, Ed=-158.21$   $Vc, Rd=14315.00$   $V, Ed/Vc, Rd=0.01$
- Verifica a presso o tenso-flessione retta YY (4.2.4.1.2.7) - CC 28 SLU  $Xl=1.19$  - Classe 1  
 Sollecitazioni:  $N=-68.91$   $T_x=-158.21$   $M_y=94.21$   
 $My, Ed=94.21$   $My, V, c, Rd=921.31$   
 $N, Ed=-68.91$   $Nc, Rd=37190.50$   $YY$   $n=N, Ed/Nc, Rd=0.00$   $MNy, c, Rd=921.31$   $My, Ed/MNy, c, Rd=0.10$
- Verifica di stabilità aste presso-inflesse (C4.2.4.1.3.3.2) - CC 28 SLU - Classe 1  
 Sollecitazioni:  $N, Ed=-68.91$   $My, Ed=94.21$   $L=1.19$   
 $\alpha_{my}, \alpha_{mz}, \alpha_{LT}=0.95, 0.95, 0.95$   
 $\lambda_y=42.87$   $Ncr, y=124076.00$   $\lambda'_y=0.56$  Curva a:  $\Phi_y=0.70$   $\chi_y=0.90$   
 $\lambda_z=76.14$   $Ncr, z=39329.40$   $\lambda'_z=1.00$  Curva a:  $\Phi_z=1.08$   $\chi_z=0.67$   
 $K_{yy}, K_{yz}, K_{zy}, K_{zz}=0.95, 0.57, 0.00, 0.95$   
 Verifica YY:  $0.00+0.10=0.10$   
 Verifica ZZ:  $0.00=0.00$
- Asta n. 319 (-31 320) - Sez. 1 (TRV SEC RHS80x40x5) - Crit. 3
- Verifica in termini tensionali [4.2.4] - CC 1 SND  $Xl=0.00$  - Classe 3

Sollecitazioni: N=44.81 T<sub>z</sub>=27.69 M<sub>y</sub>=17.31 T<sub>y</sub>=-5.26 M<sub>z</sub>=6.27  
 Tensioni:  $\sigma_{N,d}$ =4.07  $\sigma_{M,d}$ =128.09  $\tau$ =0.00  $\sigma_{max}$ =132.16 (sfrut=0.04)  
 Tensioni:  $\sigma_{N,d}$ =4.07  $\sigma_{M,d}$ =-34.93  $\tau$ =4.45  $\tau_{max}$ =4.45 (sfrut=0.00)  
 Tensioni:  $\sigma_{N,d}$ =4.07  $\sigma_{M,d}$ =128.09  $\tau$ =0.00  $\sigma_{ID,max}$ =132.16 (sfrut=0.04)

- Verifica a taglio Dir. Z [4.2.16] - CC 28 SLU Xl=0.00 - Classe 1  
 Sollecitazioni: T<sub>z</sub>=158.21  
 V,Ed=158.21 Vc,Rd=14315.00 V,Ed/Vc,Rd=0.01

- Verifica a presso o tenso-flessione retta YY (4.2.4.1.2.7) - CC 28 SLU Xl=0.00 - Classe 1  
 Sollecitazioni: N=68.91 T<sub>z</sub>=158.21 M<sub>y</sub>=94.21  
 My,Ed=94.21 My,V,c,Rd=921.31  
 N,Ed=68.91 Nc,Rd=37190.50 YY n=N,Ed/Nc,Rd=0.00 MNy,c,Rd=921.31 My,Ed/MNy,c,Rd=0.10

- Verifica di stabilità aste presso-inflesse (C4.2.4.1.3.3.2) - CC 28 SLU - Classe 1  
 Sollecitazioni: N,Ed=-0.00 My,Ed=94.21 L=1.19  
 $\alpha_{my}, \alpha_{mz}, \alpha_{LT}$ =0.95, 0.95, 0.95  
 $\lambda_y$ =42.87 Ncr,y=124076.00  $\lambda'_y$ =0.56 Curva a:  $\Phi_y$ =0.70  $\chi_y$ =0.90  
 $\lambda_z$ =76.14 Ncr,z=39329.40  $\lambda'_z$ =1.00 Curva a:  $\Phi_z$ =1.08  $\chi_z$ =0.67  
 Kyy, Kyz, Kzy, Kzz=0.95, 0.57, 0.00, 0.95  
 Verifica YY: 0.00+0.10=0.10  
 Verifica ZZ: 0.00=0.00

Asta n. 319 (319 -31) - Sez. 1 (TRV SEC RHS80x40x5) - Crit. 3

- Verifica in termini tensionali [4.2.4] - CC 1 SND Xl=1.19 - Classe 3  
 Sollecitazioni: N=-42.09 T<sub>z</sub>=-32.40 M<sub>y</sub>=22.91 T<sub>y</sub>=23.37 M<sub>z</sub>=27.83  
 Tensioni:  $\sigma_{N,d}$ =-3.83  $\sigma_{M,d}$ =-314.71  $\tau$ =0.00  $\sigma_{max}$ =-318.54 (sfrut=0.09)  
 Tensioni:  $\sigma_{N,d}$ =-3.83  $\sigma_{M,d}$ =-94.42  $\tau$ =7.09  $\tau_{max}$ =7.09 (sfrut=0.00)  
 Tensioni:  $\sigma_{N,d}$ =-3.83  $\sigma_{M,d}$ =-314.71  $\tau$ =0.00  $\sigma_{ID,max}$ =318.54 (sfrut=0.09)

- Verifica a taglio Dir. Z [4.2.16] - CC 28 SLU Xl=1.19 - Classe 1  
 Sollecitazioni: T<sub>z</sub>=-158.21  
 V,Ed=-158.21 Vc,Rd=14315.00 V,Ed/Vc,Rd=0.01

- Verifica a presso o tenso-flessione retta YY (4.2.4.1.2.7) - CC 28 SLU Xl=1.19 - Classe 1  
 Sollecitazioni: N=-68.91 T<sub>z</sub>=-158.21 M<sub>y</sub>=94.21  
 My,Ed=94.21 My,V,c,Rd=921.31  
 N,Ed=-68.91 Nc,Rd=-37190.50 YY n=N,Ed/Nc,Rd=0.00 MNy,c,Rd=921.31 My,Ed/MNy,c,Rd=0.10

- Verifica di stabilità aste presso-inflesse (C4.2.4.1.3.3.2) - CC 28 SLU - Classe 1  
 Sollecitazioni: N,Ed=-68.91 My,Ed=94.21 L=1.19  
 $\alpha_{my}, \alpha_{mz}, \alpha_{LT}$ =0.95, 0.95, 0.95  
 $\lambda_y$ =42.87 Ncr,y=124076.00  $\lambda'_y$ =0.56 Curva a:  $\Phi_y$ =0.70  $\chi_y$ =0.90  
 $\lambda_z$ =76.14 Ncr,z=39329.40  $\lambda'_z$ =1.00 Curva a:  $\Phi_z$ =1.08  $\chi_z$ =0.67  
 Kyy, Kyz, Kzy, Kzz=0.95, 0.57, 0.00, 0.95  
 Verifica YY: 0.00+0.10=0.10  
 Verifica ZZ: 0.00=0.00

Asta n. 320 (-32 322) - Sez. 1 (TRV SEC RHS80x40x5) - Crit. 3

- Verifica in termini tensionali [4.2.4] - CC 1 SND Xl=0.00 - Classe 3  
 Sollecitazioni: N=44.81 T<sub>z</sub>=27.69 M<sub>y</sub>=17.31 T<sub>y</sub>=-5.26 M<sub>z</sub>=6.27  
 Tensioni:  $\sigma_{N,d}$ =4.07  $\sigma_{M,d}$ =128.09  $\tau$ =0.00  $\sigma_{max}$ =132.16 (sfrut=0.04)  
 Tensioni:  $\sigma_{N,d}$ =4.07  $\sigma_{M,d}$ =-34.93  $\tau$ =4.45  $\tau_{max}$ =4.45 (sfrut=0.00)  
 Tensioni:  $\sigma_{N,d}$ =4.07  $\sigma_{M,d}$ =128.09  $\tau$ =0.00  $\sigma_{ID,max}$ =132.16 (sfrut=0.04)

- Verifica a taglio Dir. Z [4.2.16] - CC 28 SLU Xl=0.00 - Classe 1  
 Sollecitazioni: T<sub>z</sub>=158.21  
 V,Ed=158.21 Vc,Rd=14315.00 V,Ed/Vc,Rd=0.01

- Verifica a presso o tenso-flessione retta YY (4.2.4.1.2.7) - CC 28 SLU Xl=0.00 - Classe 1  
 Sollecitazioni: N=68.91 T<sub>z</sub>=158.21 M<sub>y</sub>=94.21  
 My,Ed=94.21 My,V,c,Rd=921.31  
 N,Ed=68.91 Nc,Rd=37190.50 YY n=N,Ed/Nc,Rd=0.00 MNy,c,Rd=921.31 My,Ed/MNy,c,Rd=0.10

- Verifica di stabilità aste presso-inflesse (C4.2.4.1.3.3.2) - CC 28 SLU - Classe 1  
 Sollecitazioni: N,Ed=0.00 My,Ed=94.21 L=1.19  
 $\alpha_{my}, \alpha_{mz}, \alpha_{LT}$ =0.95, 0.95, 0.95  
 $\lambda_y$ =42.87 Ncr,y=124076.00  $\lambda'_y$ =0.56 Curva a:  $\Phi_y$ =0.70  $\chi_y$ =0.90  
 $\lambda_z$ =76.14 Ncr,z=39329.40  $\lambda'_z$ =1.00 Curva a:  $\Phi_z$ =1.08  $\chi_z$ =0.67  
 Kyy, Kyz, Kzy, Kzz=0.95, 0.57, 0.00, 0.95  
 Verifica YY: 0.00+0.10=0.10  
 Verifica ZZ: 0.00=0.00

Asta n. 320 (321 -32) - Sez. 1 (TRV SEC RHS80x40x5) - Crit. 3

- Verifica in termini tensionali [4.2.4] - CC 1 SND Xl=1.19 - Classe 3  
 Sollecitazioni: N=-42.09 T<sub>z</sub>=-32.40 M<sub>y</sub>=22.91 T<sub>y</sub>=23.37 M<sub>z</sub>=27.83  
 Tensioni:  $\sigma_{N,d}$ =-3.83  $\sigma_{M,d}$ =-314.71  $\tau$ =0.00  $\sigma_{max}$ =-318.54 (sfrut=0.09)  
 Tensioni:  $\sigma_{N,d}$ =-3.83  $\sigma_{M,d}$ =-94.42  $\tau$ =7.09  $\tau_{max}$ =7.09 (sfrut=0.00)  
 Tensioni:  $\sigma_{N,d}$ =-3.83  $\sigma_{M,d}$ =-314.71  $\tau$ =0.00  $\sigma_{ID,max}$ =318.54 (sfrut=0.09)

- Verifica a taglio Dir. Z [4.2.16] - CC 28 SLU Xl=1.19 - Classe 1  
 Sollecitazioni: T<sub>z</sub>=-158.21  
 V,Ed=-158.21 Vc,Rd=14315.00 V,Ed/Vc,Rd=0.01

- Verifica a presso o tenso-flessione retta YY (4.2.4.1.2.7) - CC 28 SLU Xl=1.19 - Classe 1  
 Sollecitazioni: N=-68.91 T<sub>z</sub>=-158.21 M<sub>y</sub>=94.21  
 My,Ed=94.21 My,V,c,Rd=921.31  
 N,Ed=-68.91 Nc,Rd=-37190.50 YY n=N,Ed/Nc,Rd=0.00 MNy,c,Rd=921.31 My,Ed/MNy,c,Rd=0.10

- Verifica di stabilità aste presso-inflesse (C4.2.4.1.3.3.2) - CC 28 SLU - Classe 1  
 Sollecitazioni: N,Ed=-68.91 My,Ed=94.21 L=1.19  
 $\alpha_{my}, \alpha_{mz}, \alpha_{LT}$ =0.95, 0.95, 0.95  
 $\lambda_y$ =42.87 Ncr,y=124076.00  $\lambda'_y$ =0.56 Curva a:  $\Phi_y$ =0.70  $\chi_y$ =0.90  
 $\lambda_z$ =76.14 Ncr,z=39329.40  $\lambda'_z$ =1.00 Curva a:  $\Phi_z$ =1.08  $\chi_z$ =0.67  
 Kyy, Kyz, Kzy, Kzz=0.95, 0.57, 0.00, 0.95  
 Verifica YY: 0.00+0.10=0.10  
 Verifica ZZ: 0.00=0.00

Asta n. 321 (-78 324) - Sez. 1 (TRV SEC RHS80x40x5) - Crit. 3

-----  
 - Verifica in termini tensionali [4.2.4] - CC 1 SND Xl=0.00 - Classe 3  
 Sollecitazioni: N=44.81 T<sub>z</sub>=27.69 M<sub>y</sub>=17.31 T<sub>y</sub>=-5.26 M<sub>z</sub>=6.27

Tensioni:  $\sigma_N=4.07$   $\sigma_{m,d}=128.09$   $\tau=0.00$   $\sigma_{max}=132.16$  (sfrut=0.04)

Tensioni:  $\sigma_N=4.07$   $\sigma_{m,d}=-34.93$   $\tau=4.45$   $\tau_{max}=4.45$  (sfrut=0.00)

Tensioni:  $\sigma_N=4.07$   $\sigma_{m,d}=128.09$   $\tau=0.00$   $\sigma_{TD,max}=132.16$  (sfrut=0.04)

- Verifica a taglio Dir. Z [4.2.16] - CC 28 SLU Xl=0.00 - Classe 1

Sollecitazioni: T<sub>z</sub>=158.21

V,Ed=158.21 Vc,Rd=14315.00 V,Ed/Vc,Rd=0.01

- Verifica a presso o tenso-flessione retta YY (4.2.4.1.2.7) - CC 28 SLU Xl=0.00 - Classe 1

Sollecitazioni: N=68.91 T<sub>z</sub>=158.21 M<sub>y</sub>=94.21

My,Ed=94.21 My,V,c,Rd=921.31

N,Ed=68.91 Nc,Rd=37190.50 YY n=N,Ed/Nc,Rd=0.00 MNy,c,Rd=921.31 My,Ed/MNy,c,Rd=0.10

- Verifica di stabilità aste presso-inflesse (C4.2.4.1.3.3.2) - CC 28 SLU - Classe 1

Sollecitazioni: N,Ed=-0.00 My,Ed=94.21 L=1.19

amy, amz,  $\alpha_{LT}$ =0.95, 0.95, 0.95

$\lambda_y=42.87$  Ncr,y=124076.00  $\lambda'_y=0.56$  Curva a:  $\Phi_y=0.70$   $\chi_y=0.90$

$\lambda_z=76.14$  Ncr,z=39329.40  $\lambda'_z=1.00$  Curva a:  $\Phi_z=1.08$   $\chi_z=0.67$

Kyy, Kyz, Kzy, Kzz=0.95, 0.57, 0.00, 0.95

Verifica YY: 0.00+0.10=0.10

Verifica ZZ: 0.00=0.00

Asta n. 321 (323 -78) - Sez. 1 (TRV SEC RHS80x40x5) - Crit. 3

-----  
 - Verifica in termini tensionali [4.2.4] - CC 1 SND Xl=1.19 - Classe 3

Sollecitazioni: N=-42.09 T<sub>z</sub>=-32.40 M<sub>y</sub>=22.91 T<sub>y</sub>=23.37 M<sub>z</sub>=27.83

Tensioni:  $\sigma_N=-3.83$   $\sigma_{m,d}=-314.71$   $\tau=0.00$   $\sigma_{max}=-318.54$  (sfrut=0.09)

Tensioni:  $\sigma_N=-3.83$   $\sigma_{m,d}=-94.42$   $\tau=7.09$   $\tau_{max}=7.09$  (sfrut=0.00)

Tensioni:  $\sigma_N=-3.83$   $\sigma_{m,d}=-314.71$   $\tau=0.00$   $\sigma_{TD,max}=318.54$  (sfrut=0.09)

- Verifica a taglio Dir. Z [4.2.16] - CC 28 SLU Xl=1.19 - Classe 1

Sollecitazioni: T<sub>z</sub>=-158.21

V,Ed=-158.21 Vc,Rd=14315.00 V,Ed/Vc,Rd=0.01

- Verifica a presso o tenso-flessione retta YY (4.2.4.1.2.7) - CC 28 SLU Xl=1.19 - Classe 1

Sollecitazioni: N=-68.91 T<sub>z</sub>=-158.21 M<sub>y</sub>=94.21

My,Ed=94.21 My,V,c,Rd=921.31

N,Ed=-68.91 Nc,Rd=37190.50 YY n=N,Ed/Nc,Rd=0.00 MNy,c,Rd=921.31 My,Ed/MNy,c,Rd=0.10

- Verifica di stabilità aste presso-inflesse (C4.2.4.1.3.3.2) - CC 28 SLU - Classe 1

Sollecitazioni: N,Ed=-68.91 My,Ed=94.21 L=1.19

amy, amz,  $\alpha_{LT}$ =0.95, 0.95, 0.95

$\lambda_y=42.87$  Ncr,y=124076.00  $\lambda'_y=0.56$  Curva a:  $\Phi_y=0.70$   $\chi_y=0.90$

$\lambda_z=76.14$  Ncr,z=39329.40  $\lambda'_z=1.00$  Curva a:  $\Phi_z=1.08$   $\chi_z=0.67$

Kyy, Kyz, Kzy, Kzz=0.95, 0.57, 0.00, 0.95

Verifica YY: 0.00+0.10=0.10

Verifica ZZ: 0.00=0.00

Asta n. 322 (-160 -161) - Sez. 1 (TRV SEC RHS80x40x5) - Crit. 3

-----  
 - Verifica in termini tensionali [4.2.4] - CC 1 SND Xl=0.00 - Classe 3

Sollecitazioni: N=44.79 T<sub>z</sub>=27.74 M<sub>y</sub>=17.36 T<sub>y</sub>=-5.42 M<sub>z</sub>=6.46

Tensioni:  $\sigma_N=4.07$   $\sigma_{m,d}=129.73$   $\tau=0.00$   $\sigma_{max}=133.80$  (sfrut=0.04)

Tensioni:  $\sigma_N=4.07$   $\sigma_{m,d}=-35.98$   $\tau=4.45$   $\tau_{max}=4.45$  (sfrut=0.00)

Tensioni:  $\sigma_N=4.07$   $\sigma_{m,d}=129.73$   $\tau=0.00$   $\sigma_{TD,max}=133.80$  (sfrut=0.04)

- Verifica a taglio Dir. Z [4.2.16] - CC 28 SLU Xl=0.00 - Classe 1

Sollecitazioni: T<sub>z</sub>=158.21

V,Ed=158.21 Vc,Rd=14315.00 V,Ed/Vc,Rd=0.01

- Verifica a presso o tenso-flessione retta YY (4.2.4.1.2.7) - CC 28 SLU Xl=0.00 - Classe 1

Sollecitazioni: N=68.91 T<sub>z</sub>=158.21 M<sub>y</sub>=94.21

My,Ed=94.21 My,V,c,Rd=921.31

N,Ed=68.91 Nc,Rd=37190.50 YY n=N,Ed/Nc,Rd=0.00 MNy,c,Rd=921.31 My,Ed/MNy,c,Rd=0.10

- Verifica di stabilità aste presso-inflesse (C4.2.4.1.3.3.2) - CC 28 SLU - Classe 1

Sollecitazioni: N,Ed=-0.00 My,Ed=94.21 L=1.19

amy, amz,  $\alpha_{LT}$ =0.95, 0.95, 0.95

$\lambda_y=42.87$  Ncr,y=124076.00  $\lambda'_y=0.56$  Curva a:  $\Phi_y=0.70$   $\chi_y=0.90$

$\lambda_z=76.14$  Ncr,z=39329.40  $\lambda'_z=1.00$  Curva a:  $\Phi_z=1.08$   $\chi_z=0.67$

Kyy, Kyz, Kzy, Kzz=0.95, 0.57, 0.00, 0.95

Verifica YY: 0.00+0.10=0.10

Verifica ZZ: 0.00=0.00

Asta n. 322 (-159 -160) - Sez. 1 (TRV SEC RHS80x40x5) - Crit. 3

-----  
 - Verifica in termini tensionali [4.2.4] - CC 1 SND Xl=1.19 - Classe 3

Sollecitazioni: N=-41.99 T<sub>z</sub>=-32.58 M<sub>y</sub>=23.13 T<sub>y</sub>=24.07 M<sub>z</sub>=28.67

Tensioni:  $\sigma_N=-3.82$   $\sigma_{m,d}=-321.98$   $\tau=0.00$   $\sigma_{max}=-325.80$  (sfrut=0.10)

Tensioni:  $\sigma_N=-3.82$   $\sigma_{m,d}=-95.32$   $\tau=7.30$   $\tau_{max}=7.30$  (sfrut=0.00)

Tensioni:  $\sigma_N=-3.82$   $\sigma_{m,d}=-321.98$   $\tau=0.00$   $\sigma_{TD,max}=325.80$  (sfrut=0.10)

- Verifica a taglio Dir. Z [4.2.16] - CC 28 SLU Xl=1.19 - Classe 1

Sollecitazioni: T<sub>z</sub>=-158.21

V,Ed=-158.21 Vc,Rd=14315.00 V,Ed/Vc,Rd=0.01

- Verifica a presso o tenso-flessione retta YY (4.2.4.1.2.7) - CC 28 SLU Xl=1.19 - Classe 1

Sollecitazioni: N=-68.91 T<sub>z</sub>=-158.21 M<sub>y</sub>=94.21

My,Ed=94.21 My,V,c,Rd=921.31

N,Ed=-68.91 Nc,Rd=37190.50 YY n=N,Ed/Nc,Rd=0.00 MNy,c,Rd=921.31 My,Ed/MNy,c,Rd=0.10

- Verifica di stabilità aste presso-inflesse (C4.2.4.1.3.3.2) - CC 28 SLU - Classe 1

Sollecitazioni: N,Ed=-68.91 My,Ed=94.21 L=1.19

amy, amz,  $\alpha_{LT}$ =0.95, 0.95, 0.95

$\lambda_y=42.87$  Ncr,y=124076.00  $\lambda'_y=0.56$  Curva a:  $\Phi_y=0.70$   $\chi_y=0.90$

$\lambda_z=76.14$  Ncr,z=39329.40  $\lambda'_z=1.00$  Curva a:  $\Phi_z=1.08$   $\chi_z=0.67$   
 Kyy, Kyz, Kzy, Kzz=0.95, 0.57, 0.00, 0.95  
 Verifica YY: 0.00+0.10=0.10  
 Verifica ZZ: 0.00=0.00

Asta n. 323 (-83 -84) - Sez. 1 (TRV SEC RHS80x40x5) - Crit. 3

- Verifica in termini tensionali [4.2.4] - CC 1 SND Xl=0.00 - Classe 3  
 Sollecitazioni: N=44.79 Tz=27.74 My=17.36 Ty=-5.42 Mz=6.46  
 Tensioni:  $\sigma_N=4.07$   $\sigma_{m,d}=129.73$   $\tau=0.00$   $\sigma_{max}=133.80$  (sfrut=0.04)  
 Tensioni:  $\sigma_N=4.07$   $\sigma_{m,d}=-35.98$   $\tau=4.45$   $\tau_{max}=4.45$  (sfrut=0.00)  
 Tensioni:  $\sigma_N=4.07$   $\sigma_{m,d}=129.73$   $\tau=0.00$   $\sigma_{TD,max}=133.80$  (sfrut=0.04)

- Verifica a taglio Dir. Z [4.2.16] - CC 28 SLU Xl=0.00 - Classe 1  
 Sollecitazioni: Tz=158.21  
 V,Ed=158.21 Vc,Rd=14315.00 V,Ed/Vc,Rd=0.01

- Verifica a presso o tenso-flessione retta YY (4.2.4.1.2.7) - CC 28 SLU Xl=0.00 - Classe 1  
 Sollecitazioni: N=68.91 Tz=158.21 My=94.21  
 My,Ed=94.21 My,V,c,Rd=921.31  
 N,Ed=68.91 Nc,Rd=37190.50 YY n=N,Ed/Nc,Rd=0.00 MNy,c,Rd=921.31 My,Ed/MNy,c,Rd=0.10

- Verifica di stabilità aste presso-inflesse (C4.2.4.1.3.3.2) - CC 28 SLU - Classe 1  
 Sollecitazioni: N,Ed=0.00 My,Ed=94.21 L=1.19  
 $\alpha_{my}, \alpha_{mz}, \alpha_{LT}=0.95, 0.95, 0.95$   
 $\lambda_y=42.87$  Ncr,y=124076.00  $\lambda'_y=0.56$  Curva a:  $\Phi_y=0.70$   $\chi_y=0.90$   
 $\lambda_z=76.14$  Ncr,z=39329.40  $\lambda'_z=1.00$  Curva a:  $\Phi_z=1.08$   $\chi_z=0.67$   
 Kyy, Kyz, Kzy, Kzz=0.95, 0.57, 0.00, 0.95  
 Verifica YY: 0.00+0.10=0.10  
 Verifica ZZ: 0.00=0.00

Asta n. 323 (-82 -83) - Sez. 1 (TRV SEC RHS80x40x5) - Crit. 3

- Verifica in termini tensionali [4.2.4] - CC 1 SND Xl=1.19 - Classe 3  
 Sollecitazioni: N=-41.99 Tz=-32.58 My=23.13 Ty=24.07 Mz=28.67  
 Tensioni:  $\sigma_N=-3.82$   $\sigma_{m,d}=-321.98$   $\tau=0.00$   $\sigma_{max}=-325.80$  (sfrut=0.10)  
 Tensioni:  $\sigma_N=-3.82$   $\sigma_{m,d}=-95.32$   $\tau=7.30$   $\tau_{max}=7.30$  (sfrut=0.00)  
 Tensioni:  $\sigma_N=-3.82$   $\sigma_{m,d}=-321.98$   $\tau=0.00$   $\sigma_{TD,max}=325.80$  (sfrut=0.10)

- Verifica a taglio Dir. Z [4.2.16] - CC 28 SLU Xl=1.19 - Classe 1  
 Sollecitazioni: Tz=-158.21  
 V,Ed=-158.21 Vc,Rd=14315.00 V,Ed/Vc,Rd=0.01

- Verifica a presso o tenso-flessione retta YY (4.2.4.1.2.7) - CC 28 SLU Xl=1.19 - Classe 1  
 Sollecitazioni: N=-68.91 Tz=-158.21 My=94.21  
 My,Ed=94.21 My,V,c,Rd=921.31  
 N,Ed=-68.91 Nc,Rd=-37190.50 YY n=N,Ed/Nc,Rd=0.00 MNy,c,Rd=921.31 My,Ed/MNy,c,Rd=0.10

- Verifica di stabilità aste presso-inflesse (C4.2.4.1.3.3.2) - CC 28 SLU - Classe 1  
 Sollecitazioni: N,Ed=-68.91 My,Ed=94.21 L=1.19  
 $\alpha_{my}, \alpha_{mz}, \alpha_{LT}=0.95, 0.95, 0.95$   
 $\lambda_y=42.87$  Ncr,y=124076.00  $\lambda'_y=0.56$  Curva a:  $\Phi_y=0.70$   $\chi_y=0.90$   
 $\lambda_z=76.14$  Ncr,z=39329.40  $\lambda'_z=1.00$  Curva a:  $\Phi_z=1.08$   $\chi_z=0.67$   
 Kyy, Kyz, Kzy, Kzz=0.95, 0.57, 0.00, 0.95  
 Verifica YY: 0.00+0.10=0.10  
 Verifica ZZ: 0.00=0.00

Asta n. 324 (-33 326) - Sez. 1 (TRV SEC RHS80x40x5) - Crit. 3

- Verifica in termini tensionali [4.2.4] - CC 1 SND Xl=0.00 - Classe 3  
 Sollecitazioni: N=44.81 Tz=27.69 My=17.31 Ty=-5.26 Mz=6.27  
 Tensioni:  $\sigma_N=4.07$   $\sigma_{m,d}=128.09$   $\tau=0.00$   $\sigma_{max}=132.16$  (sfrut=0.04)  
 Tensioni:  $\sigma_N=4.07$   $\sigma_{m,d}=-34.93$   $\tau=4.45$   $\tau_{max}=4.45$  (sfrut=0.00)  
 Tensioni:  $\sigma_N=4.07$   $\sigma_{m,d}=128.09$   $\tau=0.00$   $\sigma_{TD,max}=132.16$  (sfrut=0.04)

- Verifica a taglio Dir. Z [4.2.16] - CC 28 SLU Xl=0.00 - Classe 1  
 Sollecitazioni: Tz=158.21  
 V,Ed=158.21 Vc,Rd=14315.00 V,Ed/Vc,Rd=0.01

- Verifica a presso o tenso-flessione retta YY (4.2.4.1.2.7) - CC 28 SLU Xl=0.00 - Classe 1  
 Sollecitazioni: N=68.91 Tz=158.21 My=94.21  
 My,Ed=94.21 My,V,c,Rd=921.31  
 N,Ed=68.91 Nc,Rd=37190.50 YY n=N,Ed/Nc,Rd=0.00 MNy,c,Rd=921.31 My,Ed/MNy,c,Rd=0.10

- Verifica di stabilità aste presso-inflesse (C4.2.4.1.3.3.2) - CC 28 SLU - Classe 1  
 Sollecitazioni: N,Ed=0.00 My,Ed=94.21 L=1.19  
 $\alpha_{my}, \alpha_{mz}, \alpha_{LT}=0.95, 0.95, 0.95$   
 $\lambda_y=42.87$  Ncr,y=124076.00  $\lambda'_y=0.56$  Curva a:  $\Phi_y=0.70$   $\chi_y=0.90$   
 $\lambda_z=76.14$  Ncr,z=39329.40  $\lambda'_z=1.00$  Curva a:  $\Phi_z=1.08$   $\chi_z=0.67$   
 Kyy, Kyz, Kzy, Kzz=0.95, 0.57, 0.00, 0.95  
 Verifica YY: 0.00+0.10=0.10  
 Verifica ZZ: 0.00=0.00

Asta n. 324 (325 -33) - Sez. 1 (TRV SEC RHS80x40x5) - Crit. 3

- Verifica in termini tensionali [4.2.4] - CC 1 SND Xl=1.19 - Classe 3  
 Sollecitazioni: N=-42.09 Tz=-32.40 My=22.91 Ty=23.37 Mz=27.83  
 Tensioni:  $\sigma_N=-3.83$   $\sigma_{m,d}=-314.71$   $\tau=0.00$   $\sigma_{max}=-318.54$  (sfrut=0.09)  
 Tensioni:  $\sigma_N=-3.83$   $\sigma_{m,d}=-94.42$   $\tau=7.09$   $\tau_{max}=7.09$  (sfrut=0.00)  
 Tensioni:  $\sigma_N=-3.83$   $\sigma_{m,d}=-314.71$   $\tau=0.00$   $\sigma_{TD,max}=318.54$  (sfrut=0.09)

- Verifica a taglio Dir. Z [4.2.16] - CC 28 SLU Xl=1.19 - Classe 1  
 Sollecitazioni: Tz=-158.21  
 V,Ed=-158.21 Vc,Rd=14315.00 V,Ed/Vc,Rd=0.01

- Verifica a presso o tenso-flessione retta YY (4.2.4.1.2.7) - CC 28 SLU Xl=1.19 - Classe 1  
 Sollecitazioni: N=-68.91 Tz=-158.21 My=94.21  
 My,Ed=94.21 My,V,c,Rd=921.31  
 N,Ed=-68.91 Nc,Rd=-37190.50 YY n=N,Ed/Nc,Rd=0.00 MNy,c,Rd=921.31 My,Ed/MNy,c,Rd=0.10

- Verifica di stabilità aste presso-inflesse (C4.2.4.1.3.3.2) - CC 28 SLU - Classe 1  
 Sollecitazioni:  $N, Ed = -68.91$  My,  $Ed = 94.21$  L=1.19  
 $\alpha_{my}, \alpha_{mz}, \alpha_{LT} = 0.95, 0.95, 0.95$   
 $\lambda_x = 42.87$  Ncr,  $y = 124076.00$   $\lambda'_y = 0.56$  Curva a:  $\Phi_y = 0.70$   $\chi_y = 0.90$   
 $\lambda_z = 76.14$  Ncr,  $z = 39329.40$   $\lambda'_z = 1.00$  Curva a:  $\Phi_z = 1.08$   $\chi_z = 0.67$   
 $K_{yy}, K_{yz}, K_{zy}, K_{zz} = 0.95, 0.57, 0.00, 0.95$   
 Verifica YY:  $0.00 + 0.10 = 0.10$   
 Verifica ZZ:  $0.00 = 0.00$

Asta n. 325 (-34 328) - Sez. 1 (TRV SEC RHS80x40x5) - Crit. 3

- Verifica in termini tensionali [4.2.4] - CC 1 SND Xl=0.00 - Classe 3  
 Sollecitazioni:  $N = 44.81$   $T_x = 27.69$   $M_y = 17.31$   $T_y = -5.26$   $M_z = 6.27$   
 Tensioni:  $\sigma_N = 4.07$   $\sigma_{m,d} = 128.09$   $\tau = 0.00$   $\sigma_{max} = 132.16$  (sfrut=0.04)  
 Tensioni:  $\sigma_N = 4.07$   $\sigma_{m,d} = -34.93$   $\tau = 4.45$   $\tau_{max} = 4.45$  (sfrut=0.00)  
 Tensioni:  $\sigma_N = 4.07$   $\sigma_{m,d} = 128.09$   $\tau = 0.00$   $\sigma_{ID,max} = 132.16$  (sfrut=0.04)

- Verifica a taglio Dir. Z [4.2.16] - CC 28 SLU Xl=0.00 - Classe 1  
 Sollecitazioni:  $T_x = 158.21$   
 $V, Ed = 158.21$   $V_c, Rd = 14315.00$   $V, Ed/V_c, Rd = 0.01$

- Verifica a presso o tenso-flessione retta YY (4.2.4.1.2.7) - CC 28 SLU Xl=0.00 - Classe 1  
 Sollecitazioni:  $N = 68.91$   $T_x = 158.21$   $M_y = 94.21$   
 $My, Ed = 94.21$   $My, V, c, Rd = 921.31$   
 $N, Ed = 68.91$   $Nc, Rd = 37190.50$  YY  $n = N, Ed/Nc, Rd = 0.00$  MNy, c, Rd=921.31  $My, Ed/MNy, c, Rd = 0.10$

- Verifica di stabilità aste presso-inflesse (C4.2.4.1.3.3.2) - CC 28 SLU - Classe 1  
 Sollecitazioni:  $N, Ed = 0.00$  My,  $Ed = 94.21$  L=1.19  
 $\alpha_{my}, \alpha_{mz}, \alpha_{LT} = 0.95, 0.95, 0.95$   
 $\lambda_x = 42.87$  Ncr,  $y = 124076.00$   $\lambda'_y = 0.56$  Curva a:  $\Phi_y = 0.70$   $\chi_y = 0.90$   
 $\lambda_z = 76.14$  Ncr,  $z = 39329.40$   $\lambda'_z = 1.00$  Curva a:  $\Phi_z = 1.08$   $\chi_z = 0.67$   
 $K_{yy}, K_{yz}, K_{zy}, K_{zz} = 0.95, 0.57, 0.00, 0.95$   
 Verifica YY:  $0.00 + 0.10 = 0.10$   
 Verifica ZZ:  $0.00 = 0.00$

Asta n. 325 (327 -34) - Sez. 1 (TRV SEC RHS80x40x5) - Crit. 3

- Verifica in termini tensionali [4.2.4] - CC 1 SND Xl=1.19 - Classe 3  
 Sollecitazioni:  $N = -42.09$   $T_x = -32.40$   $M_y = 22.91$   $T_y = 23.37$   $M_z = 27.83$   
 Tensioni:  $\sigma_N = -3.83$   $\sigma_{m,d} = -314.71$   $\tau = 0.00$   $\sigma_{max} = -318.54$  (sfrut=0.09)  
 Tensioni:  $\sigma_N = -3.83$   $\sigma_{m,d} = -94.42$   $\tau = 7.09$   $\tau_{max} = 7.09$  (sfrut=0.00)  
 Tensioni:  $\sigma_N = -3.83$   $\sigma_{m,d} = -314.71$   $\tau = 0.00$   $\sigma_{ID,max} = 318.54$  (sfrut=0.09)

- Verifica a taglio Dir. Z [4.2.16] - CC 28 SLU Xl=1.19 - Classe 1  
 Sollecitazioni:  $T_x = -158.21$   
 $V, Ed = -158.21$   $V_c, Rd = 14315.00$   $V, Ed/V_c, Rd = 0.01$

- Verifica a presso o tenso-flessione retta YY (4.2.4.1.2.7) - CC 28 SLU Xl=1.19 - Classe 1  
 Sollecitazioni:  $N = -68.91$   $T_x = -158.21$   $M_y = 94.21$   
 $My, Ed = 94.21$   $My, V, c, Rd = 921.31$   
 $N, Ed = -68.91$   $Nc, Rd = -37190.50$  YY  $n = N, Ed/Nc, Rd = 0.00$  MNy, c, Rd=921.31  $My, Ed/MNy, c, Rd = 0.10$

- Verifica di stabilità aste presso-inflesse (C4.2.4.1.3.3.2) - CC 28 SLU - Classe 1  
 Sollecitazioni:  $N, Ed = -68.91$  My,  $Ed = 94.21$  L=1.19  
 $\alpha_{my}, \alpha_{mz}, \alpha_{LT} = 0.95, 0.95, 0.95$   
 $\lambda_x = 42.87$  Ncr,  $y = 124076.00$   $\lambda'_y = 0.56$  Curva a:  $\Phi_y = 0.70$   $\chi_y = 0.90$   
 $\lambda_z = 76.14$  Ncr,  $z = 39329.40$   $\lambda'_z = 1.00$  Curva a:  $\Phi_z = 1.08$   $\chi_z = 0.67$   
 $K_{yy}, K_{yz}, K_{zy}, K_{zz} = 0.95, 0.57, 0.00, 0.95$   
 Verifica YY:  $0.00 + 0.10 = 0.10$   
 Verifica ZZ:  $0.00 = 0.00$

Asta n. 326 (-35 330) - Sez. 1 (TRV SEC RHS80x40x5) - Crit. 3

- Verifica in termini tensionali [4.2.4] - CC 1 SND Xl=0.00 - Classe 3  
 Sollecitazioni:  $N = 44.81$   $T_x = 27.69$   $M_y = 17.31$   $T_y = -5.26$   $M_z = 6.27$   
 Tensioni:  $\sigma_N = 4.07$   $\sigma_{m,d} = 128.09$   $\tau = 0.00$   $\sigma_{max} = 132.16$  (sfrut=0.04)  
 Tensioni:  $\sigma_N = 4.07$   $\sigma_{m,d} = -34.93$   $\tau = 4.45$   $\tau_{max} = 4.45$  (sfrut=0.00)  
 Tensioni:  $\sigma_N = 4.07$   $\sigma_{m,d} = 128.09$   $\tau = 0.00$   $\sigma_{ID,max} = 132.16$  (sfrut=0.04)

- Verifica a taglio Dir. Z [4.2.16] - CC 28 SLU Xl=0.00 - Classe 1  
 Sollecitazioni:  $T_x = 158.21$   
 $V, Ed = 158.21$   $V_c, Rd = 14315.00$   $V, Ed/V_c, Rd = 0.01$

- Verifica a presso o tenso-flessione retta YY (4.2.4.1.2.7) - CC 28 SLU Xl=0.00 - Classe 1  
 Sollecitazioni:  $N = 68.91$   $T_x = 158.21$   $M_y = 94.21$   
 $My, Ed = 94.21$   $My, V, c, Rd = 921.31$   
 $N, Ed = 68.91$   $Nc, Rd = 37190.50$  YY  $n = N, Ed/Nc, Rd = 0.00$  MNy, c, Rd=921.31  $My, Ed/MNy, c, Rd = 0.10$

- Verifica di stabilità aste presso-inflesse (C4.2.4.1.3.3.2) - CC 28 SLU - Classe 1  
 Sollecitazioni:  $N, Ed = 0.00$  My,  $Ed = 94.21$  L=1.19  
 $\alpha_{my}, \alpha_{mz}, \alpha_{LT} = 0.95, 0.95, 0.95$   
 $\lambda_x = 42.87$  Ncr,  $y = 124076.00$   $\lambda'_y = 0.56$  Curva a:  $\Phi_y = 0.70$   $\chi_y = 0.90$   
 $\lambda_z = 76.14$  Ncr,  $z = 39329.40$   $\lambda'_z = 1.00$  Curva a:  $\Phi_z = 1.08$   $\chi_z = 0.67$   
 $K_{yy}, K_{yz}, K_{zy}, K_{zz} = 0.95, 0.57, 0.00, 0.95$   
 Verifica YY:  $0.00 + 0.10 = 0.10$   
 Verifica ZZ:  $0.00 = 0.00$

Asta n. 326 (329 -35) - Sez. 1 (TRV SEC RHS80x40x5) - Crit. 3

- Verifica in termini tensionali [4.2.4] - CC 1 SND Xl=1.19 - Classe 3  
 Sollecitazioni:  $N = -42.09$   $T_x = -32.40$   $M_y = 22.91$   $T_y = 23.37$   $M_z = 27.83$   
 Tensioni:  $\sigma_N = -3.83$   $\sigma_{m,d} = -314.71$   $\tau = 0.00$   $\sigma_{max} = -318.54$  (sfrut=0.09)  
 Tensioni:  $\sigma_N = -3.83$   $\sigma_{m,d} = -94.42$   $\tau = 7.09$   $\tau_{max} = 7.09$  (sfrut=0.00)  
 Tensioni:  $\sigma_N = -3.83$   $\sigma_{m,d} = -314.71$   $\tau = 0.00$   $\sigma_{ID,max} = 318.54$  (sfrut=0.09)

- Verifica a taglio Dir. Z [4.2.16] - CC 28 SLU Xl=1.19 - Classe 1  
 Sollecitazioni:  $T_x = -158.21$   
 $V, Ed = -158.21$   $V_c, Rd = 14315.00$   $V, Ed/V_c, Rd = 0.01$

- Verifica a presso o tenso-flessione retta YY (4.2.4.1.2.7) - CC 28 SLU Xl=1.19 - Classe 1

Sollecitazioni: N=-68.91 T<sub>z</sub>=-158.21 M<sub>y</sub>=94.21  
 My,Ed=94.21 My,V,c,Rd=921.31  
 N,Ed=-68.91 Nc,Rd=-37190.50 YY n=N,Ed/Nc,Rd=0.00 MNy,c,Rd=921.31 My,Ed/MNy,c,Rd=0.10

- Verifica di stabilità aste presso-inflesse (C4.2.4.1.3.3.2) - CC 28 SLU - Classe 1  
 Sollecitazioni: N,Ed=-68.91 My,Ed=94.21 L=1.19  
 amy, amz, αLT=0.95, 0.95, 0.95  
 λ<sub>y</sub>=42.87 Ncr,y=124076.00 λ'<sub>y</sub>=0.56 Curva a: Φ<sub>y</sub>=0.70 χ<sub>y</sub>=0.90  
 λ<sub>z</sub>=76.14 Ncr,z=39329.40 λ'<sub>z</sub>=1.00 Curva a: Φ<sub>z</sub>=1.08 χ<sub>z</sub>=0.67  
 Kyy, Kyz, Kzy, Kzz=0.95, 0.57, 0.00, 0.95  
 Verifica YY: 0.00+0.10=0.10  
 Verifica ZZ: 0.00=0.00

Asta n. 327 (-36 332) - Sez. 1 (TRV SEC RHS80x40x5) - Crit. 3

-----  
 - Verifica in termini tensionali [4.2.4] - CC 1 SND Xl=0.00 - Classe 3  
 Sollecitazioni: N=44.79 T<sub>z</sub>=27.74 M<sub>y</sub>=17.36 T<sub>y</sub>=-5.42 M<sub>z</sub>=6.46  
 Tensioni: σ<sub>N</sub>=4.07 σ<sub>m,d</sub>=129.73 τ=0.00 σ<sub>max</sub>=133.80 (sfrut=0.04)  
 Tensioni: σ<sub>N</sub>=4.07 σ<sub>m,d</sub>=-35.98 τ=4.45 τ<sub>max</sub>=4.45 (sfrut=0.00)  
 Tensioni: σ<sub>N</sub>=4.07 σ<sub>m,d</sub>=129.73 τ=0.00 σ<sub>TD,max</sub>=133.80 (sfrut=0.04)

- Verifica a taglio Dir. Z [4.2.16] - CC 28 SLU Xl=0.00 - Classe 1  
 Sollecitazioni: T<sub>z</sub>=158.21  
 V,Ed=158.21 Vc,Rd=14315.00 V,Ed/Vc,Rd=0.01

- Verifica a presso o tenso-flessione retta YY (4.2.4.1.2.7) - CC 28 SLU Xl=0.00 - Classe 1  
 Sollecitazioni: N=68.91 T<sub>z</sub>=158.21 M<sub>y</sub>=94.21  
 My,Ed=94.21 My,V,c,Rd=921.31  
 N,Ed=68.91 Nc,Rd=37190.50 YY n=N,Ed/Nc,Rd=0.00 MNy,c,Rd=921.31 My,Ed/MNy,c,Rd=0.10

- Verifica di stabilità aste presso-inflesse (C4.2.4.1.3.3.2) - CC 28 SLU - Classe 1  
 Sollecitazioni: N,Ed=0.00 My,Ed=94.21 L=1.19  
 amy, amz, αLT=0.95, 0.95, 0.95  
 λ<sub>y</sub>=42.87 Ncr,y=124076.00 λ'<sub>y</sub>=0.56 Curva a: Φ<sub>y</sub>=0.70 χ<sub>y</sub>=0.90  
 λ<sub>z</sub>=76.14 Ncr,z=39329.40 λ'<sub>z</sub>=1.00 Curva a: Φ<sub>z</sub>=1.08 χ<sub>z</sub>=0.67  
 Kyy, Kyz, Kzy, Kzz=0.95, 0.57, 0.00, 0.95  
 Verifica YY: 0.00+0.10=0.10  
 Verifica ZZ: 0.00=0.00

Asta n. 327 (331 -36) - Sez. 1 (TRV SEC RHS80x40x5) - Crit. 3

-----  
 - Verifica in termini tensionali [4.2.4] - CC 1 SND Xl=1.19 - Classe 3  
 Sollecitazioni: N=-41.99 T<sub>z</sub>=-32.58 M<sub>y</sub>=23.13 T<sub>y</sub>=24.07 M<sub>z</sub>=28.67  
 Tensioni: σ<sub>N</sub>=-3.82 σ<sub>m,d</sub>=-321.98 τ=0.00 σ<sub>max</sub>=-325.80 (sfrut=0.10)  
 Tensioni: σ<sub>N</sub>=-3.82 σ<sub>m,d</sub>=-95.32 τ=7.30 τ<sub>max</sub>=7.30 (sfrut=0.00)  
 Tensioni: σ<sub>N</sub>=-3.82 σ<sub>m,d</sub>=-321.98 τ=0.00 σ<sub>TD,max</sub>=325.80 (sfrut=0.10)

- Verifica a taglio Dir. Z [4.2.16] - CC 28 SLU Xl=1.19 - Classe 1  
 Sollecitazioni: T<sub>z</sub>=-158.21  
 V,Ed=-158.21 Vc,Rd=14315.00 V,Ed/Vc,Rd=0.01

- Verifica a presso o tenso-flessione retta YY (4.2.4.1.2.7) - CC 28 SLU Xl=1.19 - Classe 1  
 Sollecitazioni: N=-68.91 T<sub>z</sub>=-158.21 M<sub>y</sub>=94.21  
 My,Ed=94.21 My,V,c,Rd=921.31  
 N,Ed=-68.91 Nc,Rd=-37190.50 YY n=N,Ed/Nc,Rd=0.00 MNy,c,Rd=921.31 My,Ed/MNy,c,Rd=0.10

- Verifica di stabilità aste presso-inflesse (C4.2.4.1.3.3.2) - CC 28 SLU - Classe 1  
 Sollecitazioni: N,Ed=-68.91 My,Ed=94.21 L=1.19  
 amy, amz, αLT=0.95, 0.95, 0.95  
 λ<sub>y</sub>=42.87 Ncr,y=124076.00 λ'<sub>y</sub>=0.56 Curva a: Φ<sub>y</sub>=0.70 χ<sub>y</sub>=0.90  
 λ<sub>z</sub>=76.14 Ncr,z=39329.40 λ'<sub>z</sub>=1.00 Curva a: Φ<sub>z</sub>=1.08 χ<sub>z</sub>=0.67  
 Kyy, Kyz, Kzy, Kzz=0.95, 0.57, 0.00, 0.95  
 Verifica YY: 0.00+0.10=0.10  
 Verifica ZZ: 0.00=0.00

Asta n. 328 (-153 -155) - Sez. 1 (TRV SEC RHS80x40x5) - Crit. 3

-----  
 - Verifica in termini tensionali [4.2.4] - CC 1 SND Xl=0.00 - Classe 3  
 Sollecitazioni: N=44.79 T<sub>z</sub>=27.74 M<sub>y</sub>=17.36 T<sub>y</sub>=-5.42 M<sub>z</sub>=6.46  
 Tensioni: σ<sub>N</sub>=4.07 σ<sub>m,d</sub>=129.73 τ=0.00 σ<sub>max</sub>=133.80 (sfrut=0.04)  
 Tensioni: σ<sub>N</sub>=4.07 σ<sub>m,d</sub>=-35.98 τ=4.45 τ<sub>max</sub>=4.45 (sfrut=0.00)  
 Tensioni: σ<sub>N</sub>=4.07 σ<sub>m,d</sub>=129.73 τ=0.00 σ<sub>TD,max</sub>=133.80 (sfrut=0.04)

- Verifica a taglio Dir. Z [4.2.16] - CC 28 SLU Xl=0.00 - Classe 1  
 Sollecitazioni: T<sub>z</sub>=158.21  
 V,Ed=158.21 Vc,Rd=14315.00 V,Ed/Vc,Rd=0.01

- Verifica a presso o tenso-flessione retta YY (4.2.4.1.2.7) - CC 28 SLU Xl=0.00 - Classe 1  
 Sollecitazioni: N=68.91 T<sub>z</sub>=158.21 M<sub>y</sub>=94.21  
 My,Ed=94.21 My,V,c,Rd=921.31  
 N,Ed=68.91 Nc,Rd=37190.50 YY n=N,Ed/Nc,Rd=0.00 MNy,c,Rd=921.31 My,Ed/MNy,c,Rd=0.10

- Verifica di stabilità aste presso-inflesse (C4.2.4.1.3.3.2) - CC 28 SLU - Classe 1  
 Sollecitazioni: N,Ed=0.00 My,Ed=94.21 L=1.19  
 amy, amz, αLT=0.95, 0.95, 0.95  
 λ<sub>y</sub>=42.87 Ncr,y=124076.00 λ'<sub>y</sub>=0.56 Curva a: Φ<sub>y</sub>=0.70 χ<sub>y</sub>=0.90  
 λ<sub>z</sub>=76.14 Ncr,z=39329.40 λ'<sub>z</sub>=1.00 Curva a: Φ<sub>z</sub>=1.08 χ<sub>z</sub>=0.67  
 Kyy, Kyz, Kzy, Kzz=0.95, 0.57, 0.00, 0.95  
 Verifica YY: 0.00+0.10=0.10  
 Verifica ZZ: 0.00=0.00

Asta n. 328 (-154 -153) - Sez. 1 (TRV SEC RHS80x40x5) - Crit. 3

-----  
 - Verifica in termini tensionali [4.2.4] - CC 1 SND Xl=1.19 - Classe 3  
 Sollecitazioni: N=-41.99 T<sub>z</sub>=-32.58 M<sub>y</sub>=23.13 T<sub>y</sub>=24.07 M<sub>z</sub>=28.67  
 Tensioni: σ<sub>N</sub>=-3.82 σ<sub>m,d</sub>=-321.98 τ=0.00 σ<sub>max</sub>=-325.80 (sfrut=0.10)  
 Tensioni: σ<sub>N</sub>=-3.82 σ<sub>m,d</sub>=-95.32 τ=7.30 τ<sub>max</sub>=7.30 (sfrut=0.00)  
 Tensioni: σ<sub>N</sub>=-3.82 σ<sub>m,d</sub>=-321.98 τ=0.00 σ<sub>TD,max</sub>=325.80 (sfrut=0.10)

- Verifica a taglio Dir. Z [4.2.16] - CC 28 SLU Xl=1.19 - Classe 1

Sollecitazioni:  $T_x=-158.21$   
 $V,Ed=-158.21$   $V_c,Rd=14315.00$   $V,Ed/V_c,Rd=0.01$

- Verifica a presso o tenso-flessione retta YY (4.2.4.1.2.7) - CC 28 SLU  $X_l=1.19$  - Classe 1  
 Sollecitazioni:  $N=-68.91$   $T_x=-158.21$   $M_y=94.21$   
 $M_y,Ed=94.21$   $M_y,V,c,Rd=921.31$   
 $N,Ed=-68.91$   $N_c,Rd=-37190.50$   $YY$   $n=N,Ed/N_c,Rd=0.00$   $MN_y,c,Rd=921.31$   $M_y,Ed/MN_y,c,Rd=0.10$

- Verifica di stabilità aste presso-inflesse (C4.2.4.1.3.3.2) - CC 28 SLU - Classe 1  
 Sollecitazioni:  $N,Ed=-68.91$   $M_y,Ed=94.21$   $L=1.19$   
 $\alpha_m, \alpha_mz, \alpha_{LT}=0.95, 0.95, 0.95$   
 $\lambda_{y1}=42.87$   $Ncr,y=124076.00$   $\lambda'_{y1}=0.56$  Curva a:  $\Phi_y=0.70$   $\chi_{y1}=0.90$   
 $\lambda_{z1}=76.14$   $Ncr,z=39329.40$   $\lambda'_{z1}=1.00$  Curva a:  $\Phi_z=1.08$   $\chi_{z1}=0.67$   
 $K_{yy}, K_{yz}, K_{zy}, K_{zz}=0.95, 0.57, 0.00, 0.95$   
 Verifica YY:  $0.00+0.10=0.10$   
 Verifica ZZ:  $0.00=0.00$

Asta n. 329 (-41 -40) - Sez. 1 (TRV SEC RHS80x40x5) - Crit. 3

- Verifica in termini tensionali [4.2.4] - CC 1 SND  $X_l=0.00$  - Classe 3  
 Sollecitazioni:  $N=26.78$   $T_x=16.55$   $M_y=10.34$   $T_y=-3.15$   $M_z=3.75$   
 Tensioni:  $\sigma_{N1}=2.43$   $\sigma_{m,d}=76.55$   $\tau=0.00$   $\sigma_{max}=78.99$  (sfrut=0.02)  
 Tensioni:  $\sigma_{N1}=2.43$   $\sigma_{m,d}=-20.88$   $\tau=2.66$   $\tau_{max}=2.66$  (sfrut=0.00)  
 Tensioni:  $\sigma_{N1}=2.43$   $\sigma_{m,d}=76.55$   $\tau=0.00$   $\sigma_{TD,max}=78.99$  (sfrut=0.02)

- Verifica a taglio Dir. Z [4.2.16] - CC 28 SLU  $X_l=0.00$  - Classe 1  
 Sollecitazioni:  $T_x=82.45$   
 $V,Ed=82.45$   $V_c,Rd=14315.00$   $V,Ed/V_c,Rd=0.01$

- Verifica a presso o tenso-flessione retta YY (4.2.4.1.2.7) - CC 28 SLU  $X_l=0.00$  - Classe 1  
 Sollecitazioni:  $N=40.24$   $T_x=82.45$   $M_y=49.10$   
 $M_y,Ed=49.10$   $M_y,V,c,Rd=921.31$   
 $N,Ed=40.24$   $N_c,Rd=37190.50$   $YY$   $n=N,Ed/N_c,Rd=0.00$   $MN_y,c,Rd=921.31$   $M_y,Ed/MN_y,c,Rd=0.05$

- Verifica di stabilità aste presso-inflesse (C4.2.4.1.3.3.2) - CC 1 SND - Classe 3  
 Sollecitazioni:  $N,Ed=-0.47$   $M_y,Ed=10.34$   $M_z,Ed=3.75$   $L=1.19$   
 $\alpha_m, \alpha_mz, \alpha_{LT}=0.95, 0.95, 0.95$   
 $\lambda_{y1}=42.87$   $Ncr,y=124076.00$   $\lambda'_{y1}=0.56$  Curva a:  $\Phi_y=0.70$   $\chi_{y1}=0.90$   
 $\lambda_{z1}=76.14$   $Ncr,z=39329.40$   $\lambda'_{z1}=1.00$  Curva a:  $\Phi_z=1.08$   $\chi_{z1}=0.67$   
 $K_{yy}, K_{yz}, K_{zy}, K_{zz}=0.95, 0.95, 0.76, 0.95$   
 Verifica YY:  $0.00+0.01+0.01=0.02$   
 Verifica ZZ:  $0.00+0.01+0.01=0.02$

Asta n. 329 (-42 -41) - Sez. 1 (TRV SEC RHS80x40x5) - Crit. 3

- Verifica in termini tensionali [4.2.4] - CC 1 SND  $X_l=1.19$  - Classe 3  
 Sollecitazioni:  $N=-25.16$   $T_x=-19.36$   $M_y=13.69$   $T_y=13.97$   $M_z=16.63$   
 Tensioni:  $\sigma_{N1}=-2.29$   $\sigma_{m,d}=-188.09$   $\tau=0.00$   $\sigma_{max}=-190.38$  (sfrut=0.06)  
 Tensioni:  $\sigma_{N1}=-2.29$   $\sigma_{m,d}=-56.43$   $\tau=4.24$   $\tau_{max}=4.24$  (sfrut=0.00)  
 Tensioni:  $\sigma_{N1}=-2.29$   $\sigma_{m,d}=-188.09$   $\tau=0.00$   $\sigma_{TD,max}=190.38$  (sfrut=0.06)

- Verifica a taglio Dir. Z [4.2.16] - CC 28 SLU  $X_l=1.19$  - Classe 1  
 Sollecitazioni:  $T_x=-82.45$   
 $V,Ed=-82.45$   $V_c,Rd=14315.00$   $V,Ed/V_c,Rd=0.01$

- Verifica a presso o tenso-flessione retta YY (4.2.4.1.2.7) - CC 28 SLU  $X_l=1.19$  - Classe 1  
 Sollecitazioni:  $N=-40.24$   $T_x=-82.45$   $M_y=49.10$   
 $M_y,Ed=49.10$   $M_y,V,c,Rd=921.31$   
 $N,Ed=-40.24$   $N_c,Rd=37190.50$   $YY$   $n=N,Ed/N_c,Rd=0.00$   $MN_y,c,Rd=921.31$   $M_y,Ed/MN_y,c,Rd=0.05$

- Verifica di stabilità aste presso-inflesse (C4.2.4.1.3.3.2) - CC 1 SND - Classe 3  
 Sollecitazioni:  $N,Ed=-25.16$   $M_y,Ed=13.69$   $M_z,Ed=16.63$   $L=1.19$   
 $\alpha_m, \alpha_mz, \alpha_{LT}=0.95, 0.95, 0.95$   
 $\lambda_{y1}=42.87$   $Ncr,y=124076.00$   $\lambda'_{y1}=0.56$  Curva a:  $\Phi_y=0.70$   $\chi_{y1}=0.90$   
 $\lambda_{z1}=76.14$   $Ncr,z=39329.40$   $\lambda'_{z1}=1.00$  Curva a:  $\Phi_z=1.08$   $\chi_{z1}=0.67$   
 $K_{yy}, K_{yz}, K_{zy}, K_{zz}=0.95, 0.95, 0.76, 0.95$   
 Verifica YY:  $0.00+0.02+0.03=0.05$   
 Verifica ZZ:  $0.00+0.01+0.03=0.05$

#### Membratura

Asta 101 Nodi -29 -152 -87 -6 -7 -8 -9 -75 -91 - Sez. 3 (TRV PRINC SHS150x150x5) - Crit. 2

- Verifica di stabilità aste presso-inflesse (C4.2.4.1.3.3.2) - CC 28 SLU - Classe 3  
 Sollecitazioni:  $N,Ed=-289.95$   $M_y,Ed=1033.32$   $M_z,Ed=712.70$   $L=7.98$   
 $\alpha_m, \alpha_mz, \alpha_{LT}=0.95, 0.95, 0.95$   
 $\lambda_{y1}=134.73$   $Ncr,y=33114.00$   $\lambda'_{y1}=1.76$  Curva a:  $\Phi_y=2.22$   $\chi_{y1}=0.28$   
 $\lambda_{z1}=134.73$   $Ncr,z=33114.00$   $\lambda'_{z1}=1.76$  Curva a:  $\Phi_z=2.22$   $\chi_{z1}=0.28$   
 $K_{yy}, K_{yz}, K_{zy}, K_{zz}=0.96, 0.96, 0.76, 0.96$   
 Verifica YY:  $0.01+0.22+0.15=0.37$   
 Verifica ZZ:  $0.01+0.17+0.15=0.33$

- Verifica freccia massima per soli carichi accidentali - CC 23  
 $f_{z,L}=0.33$  (L/2438)  $f_{z,G}=0.32$  (L/2517)

- Verifica freccia massima carichi totali - CC 30  
 $f_{z,L}=0.64$  (L/1243)  $f_{z,G}=0.62$  (L/1281)

#### Membratura

Asta 102 Nodi -91 -157 -80 -12 -13 -14 -15 -85 - Sez. 3 (TRV PRINC SHS150x150x5) - Crit. 2

- Verifica di stabilità aste presso-inflesse (C4.2.4.1.3.3.2) - CC 28 SLU - Classe 3  
 Sollecitazioni:  $N,Ed=-239.12$   $M_y,Ed=979.03$   $M_z,Ed=712.24$   $L=6.50$   
 $\alpha_m, \alpha_mz, \alpha_{LT}=0.95, 0.95, 0.95$   
 $\lambda_{y1}=109.74$   $Ncr,y=49910.40$   $\lambda'_{y1}=1.44$  Curva a:  $\Phi_y=1.66$   $\chi_{y1}=0.40$   
 $\lambda_{z1}=109.74$   $Ncr,z=49910.40$   $\lambda'_{z1}=1.44$  Curva a:  $\Phi_z=1.66$   $\chi_{z1}=0.40$   
 $K_{yy}, K_{yz}, K_{zy}, K_{zz}=0.95, 0.95, 0.76, 0.95$   
 Verifica YY:  $0.01+0.20+0.15=0.36$   
 Verifica ZZ:  $0.01+0.16+0.15=0.32$

- Verifica freccia massima per soli carichi accidentali - CC 23  
 $f_{z,g}=0.19$  (L/3427)

- Verifica freccia massima carichi totali - CC 30  
 $f_{z,g}=0.38$  (L/1712)

**Membratura**

Asta 103 Nodi -85 203 -18 -31 -32 -78 -160 -92 - Sez. 3 (TRV PRINC SHS150x150x5) - Crit. 2

- Verifica di stabilità aste presso-inflesse (C4.2.4.1.3.3.2) - CC 28 SLU - Classe 3  
 Sollecitazioni: N,Ed=-239.13 My,Ed=978.95 Mz,Ed=712.19 L=6.50  
 $\alpha_{My}, \alpha_{Mz}, \alpha_{LT}=0.95, 0.95, 0.95$   
 $\lambda_y=109.74$  Ncr,y=49910.40  $\lambda'_y=1.44$  Curva a:  $\Phi_y=1.66$   $\chi_y=0.40$   
 $\lambda_z=109.74$  Ncr,z=49910.40  $\lambda'_z=1.44$  Curva a:  $\Phi_z=1.66$   $\chi_z=0.40$   
 Kyy, Kyz, Kzy, Kzz=0.95, 0.95, 0.76, 0.95  
 Verifica YY: 0.01+0.20+0.15=0.36  
 Verifica ZZ: 0.01+0.16+0.15=0.32

- Verifica freccia massima per soli carichi accidentali - CC 23  
 $f_{z,l}=0.19$  (L/3427)

- Verifica freccia massima carichi totali - CC 30  
 $f_{z,l}=0.38$  (L/1711)

**Membratura**

Asta 104 Nodi -92 -83 -33 -34 -35 -36 -88 -153 -41 - Sez. 3 (TRV PRINC SHS150x150x5) - Crit. 2

- Verifica di stabilità aste presso-inflesse (C4.2.4.1.3.3.2) - CC 28 SLU - Classe 3  
 Sollecitazioni: N,Ed=-289.95 My,Ed=1033.33 Mz,Ed=712.71 L=7.98  
 $\alpha_{My}, \alpha_{Mz}, \alpha_{LT}=0.95, 0.95, 0.95$   
 $\lambda_y=134.73$  Ncr,y=33114.00  $\lambda'_y=1.76$  Curva a:  $\Phi_y=2.22$   $\chi_y=0.28$   
 $\lambda_z=134.73$  Ncr,z=33114.00  $\lambda'_z=1.76$  Curva a:  $\Phi_z=2.22$   $\chi_z=0.28$   
 Kyy, Kyz, Kzy, Kzz=0.96, 0.96, 0.76, 0.96  
 Verifica YY: 0.01+0.22+0.15=0.37  
 Verifica ZZ: 0.01+0.17+0.15=0.33

- Verifica freccia massima per soli carichi accidentali - CC 23  
 $f_{z,g}=0.32$  (L/2516)  $f_{z,l}=0.31$  (L/2539)

- Verifica freccia massima carichi totali - CC 30  
 $f_{z,g}=0.62$  (L/1281)  $f_{z,l}=0.62$  (L/1291)

**Membratura**

Asta 302 Nodi -30 -29 -28 - Sez. 1 (TRV SEC RHS80x40x5) - Crit. 3

- Verifica di stabilità aste presso-inflesse (C4.2.4.1.3.3.2) - CC 1 SND - Classe 3  
 Sollecitazioni: N,Ed=-25.16 My,Ed=13.69 Mz,Ed=16.63 L=2.38  
 $\alpha_{My}, \alpha_{Mz}, \alpha_{LT}=0.95, 0.95, 0.95$   
 $\lambda_y=85.73$  Ncr,y=31019.10  $\lambda'_y=1.12$  Curva a:  $\Phi_y=1.23$   $\chi_y=0.58$   
 $\lambda_z=152.28$  Ncr,z=9832.35  $\lambda'_z=1.99$  Curva a:  $\Phi_z=2.67$   $\chi_z=0.22$   
 Kyy, Kyz, Kzy, Kzz=0.95, 0.95, 0.76, 0.95  
 Verifica YY: 0.00+0.02+0.03=0.05  
 Verifica ZZ: 0.00+0.01+0.03=0.05

- Verifica freccia massima per soli carichi accidentali - CC 23  
 $f_{z,l}=0.20$  (L/1170)  $f_{z,g}=0.07$  (L/3619)

- Verifica freccia massima carichi totali - CC 23  
 $f_{z,l}=0.18$  (L/1290)  $f_{z,g}=0.05$  (L/5065)

**Membratura**

Asta 303 Nodi -151 -152 -150 - Sez. 1 (TRV SEC RHS80x40x5) - Crit. 3

- Verifica di stabilità aste presso-inflesse (C4.2.4.1.3.3.2) - CC 28 SLU - Classe 1  
 Sollecitazioni: N,Ed=-68.91 My,Ed=94.21 L=2.38  
 $\alpha_{My}, \alpha_{Mz}, \alpha_{LT}=0.95, 0.95, 0.95$   
 $\lambda_y=85.73$  Ncr,y=31019.10  $\lambda'_y=1.12$  Curva a:  $\Phi_y=1.23$   $\chi_y=0.58$   
 $\lambda_z=152.28$  Ncr,z=9832.35  $\lambda'_z=1.99$  Curva a:  $\Phi_z=2.67$   $\chi_z=0.22$   
 Kyy, Kyz, Kzy, Kzz=0.95, 0.57, 0.00, 0.96  
 Verifica YY: 0.00+0.10=0.10  
 Verifica ZZ: 0.01=0.01

- Verifica freccia massima per soli carichi accidentali - CC 23  
 $f_{z,l}=0.27$  (L/884)  $f_{z,g}=0.13$  (L/1809)

- Verifica freccia massima carichi totali - CC 23  
 $f_{z,l}=0.24$  (L/1002)  $f_{z,g}=0.10$  (L/2377)

**Membratura**

Asta 304 Nodi 103 -6 303 - Sez. 1 (TRV SEC RHS80x40x5) - Crit. 3

- Verifica di stabilità aste presso-inflesse (C4.2.4.1.3.3.2) - CC 28 SLU - Classe 1  
 Sollecitazioni: N,Ed=-68.91 My,Ed=94.21 L=2.38  
 $\alpha_{My}, \alpha_{Mz}, \alpha_{LT}=0.95, 0.95, 0.95$   
 $\lambda_y=85.73$  Ncr,y=31019.10  $\lambda'_y=1.12$  Curva a:  $\Phi_y=1.23$   $\chi_y=0.58$   
 $\lambda_z=152.28$  Ncr,z=9832.35  $\lambda'_z=1.99$  Curva a:  $\Phi_z=2.67$   $\chi_z=0.22$   
 Kyy, Kyz, Kzy, Kzz=0.95, 0.57, 0.00, 0.96  
 Verifica YY: 0.00+0.10=0.10  
 Verifica ZZ: 0.01=0.01

- Verifica freccia massima per soli carichi accidentali - CC 23  
 $f_{z,l}=0.28$  (L/849)  $f_{z,g}=0.13$  (L/1809)

- Verifica freccia massima carichi totali - CC 23  
 $f_{z,l}=0.25$  (L/959)  $f_{z,g}=0.10$  (L/2377)

**Membratura**

Asta 305 Nodi 104 -7 304 - Sez. 1 (TRV SEC RHS80x40x5) - Crit. 3

- Verifica di stabilità aste presso-inflesse (C4.2.4.1.3.3.2) - CC 28 SLU - Classe 1  
 Sollecitazioni: N,Ed=-68.91 My,Ed=94.21 L=2.38



$\alpha_{my}, \alpha_{mz}, \alpha_{LT}=0.95, 0.95, 0.95$   
 $\lambda_y=85.73$  Ncr,y=31019.10  $\lambda'_y=1.12$  Curva a:  $\Phi_y=1.23$   $\chi_y=0.58$   
 $\lambda_z=152.28$  Ncr,z=9832.35  $\lambda'_z=1.99$  Curva a:  $\Phi_z=2.67$   $\chi_z=0.22$   
 Kyy, Kyz, Kzy, Kzz=0.95, 0.57, 0.00, 0.96  
 Verifica YY: 0.00+0.10=0.10  
 Verifica ZZ: 0.01=0.01

- Verifica freccia massima per soli carichi accidentali - CC 23  
 $f_{z,L}=0.30$  (L/806)  $f_{z,e}=0.13$  (L/1809)
- Verifica freccia massima carichi totali - CC 23  
 $f_{z,L}=0.26$  (L/903)  $f_{z,e}=0.10$  (L/2377)

**Membratura**

Asta 306 Nodi 105 -8 305 - Sez. 1 (TRV SEC RHS80x40x5) - Crit. 3

- 
- Verifica di stabilità aste presso-inflesse (C4.2.4.1.3.3.2) - CC 28 SLU - Classe 1  
 Sollecitazioni: N,Ed=-68.91 My,Ed=94.21 L=2.38  
 $\alpha_{my}, \alpha_{mz}, \alpha_{LT}=0.95, 0.95, 0.95$   
 $\lambda_y=85.73$  Ncr,y=31019.10  $\lambda'_y=1.12$  Curva a:  $\Phi_y=1.23$   $\chi_y=0.58$   
 $\lambda_z=152.28$  Ncr,z=9832.35  $\lambda'_z=1.99$  Curva a:  $\Phi_z=2.67$   $\chi_z=0.22$   
 Kyy, Kyz, Kzy, Kzz=0.95, 0.57, 0.00, 0.96  
 Verifica YY: 0.00+0.10=0.10  
 Verifica ZZ: 0.01=0.01
  - Verifica freccia massima per soli carichi accidentali - CC 23  
 $f_{z,L}=0.31$  (L/768)  $f_{z,e}=0.13$  (L/1809)
  - Verifica freccia massima carichi totali - CC 23  
 $f_{z,L}=0.28$  (L/855)  $f_{z,e}=0.10$  (L/2377)

**Membratura**

Asta 307 Nodi 106 -9 306 - Sez. 1 (TRV SEC RHS80x40x5) - Crit. 3

- 
- Verifica di stabilità aste presso-inflesse (C4.2.4.1.3.3.2) - CC 28 SLU - Classe 1  
 Sollecitazioni: N,Ed=-68.91 My,Ed=94.21 L=2.38  
 $\alpha_{my}, \alpha_{mz}, \alpha_{LT}=0.95, 0.95, 0.95$   
 $\lambda_y=85.73$  Ncr,y=31019.10  $\lambda'_y=1.12$  Curva a:  $\Phi_y=1.23$   $\chi_y=0.58$   
 $\lambda_z=152.28$  Ncr,z=9832.35  $\lambda'_z=1.99$  Curva a:  $\Phi_z=2.67$   $\chi_z=0.22$   
 Kyy, Kyz, Kzy, Kzz=0.95, 0.57, 0.00, 0.96  
 Verifica YY: 0.00+0.10=0.10  
 Verifica ZZ: 0.01=0.01
  - Verifica freccia massima per soli carichi accidentali - CC 23  
 $f_{z,L}=0.32$  (L/734)  $f_{z,e}=0.13$  (L/1809)
  - Verifica freccia massima carichi totali - CC 23  
 $f_{z,L}=0.29$  (L/814)  $f_{z,e}=0.10$  (L/2377)

**Membratura**

Asta 308 Nodi -76 -75 -74 - Sez. 1 (TRV SEC RHS80x40x5) - Crit. 3

- 
- Verifica di stabilità aste presso-inflesse (C4.2.4.1.3.3.2) - CC 28 SLU - Classe 1  
 Sollecitazioni: N,Ed=-68.91 My,Ed=94.21 L=2.38  
 $\alpha_{my}, \alpha_{mz}, \alpha_{LT}=0.95, 0.95, 0.95$   
 $\lambda_y=85.73$  Ncr,y=31019.10  $\lambda'_y=1.12$  Curva a:  $\Phi_y=1.23$   $\chi_y=0.58$   
 $\lambda_z=152.28$  Ncr,z=9832.35  $\lambda'_z=1.99$  Curva a:  $\Phi_z=2.67$   $\chi_z=0.22$   
 Kyy, Kyz, Kzy, Kzz=0.95, 0.57, 0.00, 0.96  
 Verifica YY: 0.00+0.10=0.10  
 Verifica ZZ: 0.01=0.01
  - Verifica freccia massima per soli carichi accidentali - CC 23  
 $f_{z,L}=0.34$  (L/702)  $f_{z,e}=0.13$  (L/1809)
  - Verifica freccia massima carichi totali - CC 23  
 $f_{z,L}=0.31$  (L/775)  $f_{z,e}=0.10$  (L/2377)

**Membratura**

Asta 309 Nodi -158 -157 -156 - Sez. 1 (TRV SEC RHS80x40x5) - Crit. 3

- 
- Verifica di stabilità aste presso-inflesse (C4.2.4.1.3.3.2) - CC 28 SLU - Classe 1  
 Sollecitazioni: N,Ed=-68.91 My,Ed=94.21 L=2.38  
 $\alpha_{my}, \alpha_{mz}, \alpha_{LT}=0.95, 0.95, 0.95$   
 $\lambda_y=85.73$  Ncr,y=31019.10  $\lambda'_y=1.12$  Curva a:  $\Phi_y=1.23$   $\chi_y=0.58$   
 $\lambda_z=152.28$  Ncr,z=9832.35  $\lambda'_z=1.99$  Curva a:  $\Phi_z=2.67$   $\chi_z=0.22$   
 Kyy, Kyz, Kzy, Kzz=0.95, 0.57, 0.00, 0.96  
 Verifica YY: 0.00+0.10=0.10  
 Verifica ZZ: 0.01=0.01
  - Verifica freccia massima per soli carichi accidentali - CC 23  
 $f_{z,L}=0.35$  (L/684)  $f_{z,e}=0.13$  (L/1810)
  - Verifica freccia massima carichi totali - CC 23  
 $f_{z,L}=0.32$  (L/752)  $f_{z,e}=0.10$  (L/2377)

**Membratura**

Asta 310 Nodi -81 -80 -79 - Sez. 1 (TRV SEC RHS80x40x5) - Crit. 3

- 
- Verifica di stabilità aste presso-inflesse (C4.2.4.1.3.3.2) - CC 28 SLU - Classe 1  
 Sollecitazioni: N,Ed=-68.91 My,Ed=94.21 L=2.38  
 $\alpha_{my}, \alpha_{mz}, \alpha_{LT}=0.95, 0.95, 0.95$   
 $\lambda_y=85.73$  Ncr,y=31019.10  $\lambda'_y=1.12$  Curva a:  $\Phi_y=1.23$   $\chi_y=0.58$   
 $\lambda_z=152.28$  Ncr,z=9832.35  $\lambda'_z=1.99$  Curva a:  $\Phi_z=2.67$   $\chi_z=0.22$   
 Kyy, Kyz, Kzy, Kzz=0.95, 0.57, 0.00, 0.96  
 Verifica YY: 0.00+0.10=0.10  
 Verifica ZZ: 0.01=0.01
  - Verifica freccia massima per soli carichi accidentali - CC 23  
 $f_{z,L}=0.34$  (L/697)  $f_{z,e}=0.13$  (L/1809)
  - Verifica freccia massima carichi totali - CC 23

$f_{z,l}=0.31$  (L/768)  $f_{z,g}=0.10$  (L/2377)

**Membratura**

Asta 311 Nodi 109 -12 309 - Sez. 1 (TRV SEC RHS80x40x5) - Crit. 3

-----  
 - Verifica di stabilità aste presso-inflesse (C4.2.4.1.3.3.2) - CC 28 SLU - Classe 1  
 Sollecitazioni: N,Ed=-68.91 My,Ed=94.21 L=2.38  
 $\alpha_{my}, \alpha_{mz}, \alpha_{LT}=0.95, 0.95, 0.95$   
 $\lambda_{1y}=85.73$  Ncr,y=31019.10  $\lambda'_{1y}=1.12$  Curva a:  $\Phi_y=1.23$   $\chi_y=0.58$   
 $\lambda_{1z}=152.28$  Ncr,z=9832.35  $\lambda'_{1z}=1.99$  Curva a:  $\Phi_z=2.67$   $\chi_z=0.22$   
 $K_{yy}, K_{yz}, K_{zy}, K_{zz}=0.95, 0.57, 0.00, 0.96$   
 Verifica YY: 0.00+0.10=0.10  
 Verifica ZZ: 0.01=0.01

- Verifica freccia massima per soli carichi accidentali - CC 23  
 $f_{z,l}=0.34$  (L/710)  $f_{z,g}=0.13$  (L/1809)

- Verifica freccia massima carichi totali - CC 23  
 $f_{z,l}=0.30$  (L/783)  $f_{z,g}=0.10$  (L/2377)

**Membratura**

Asta 312 Nodi 110 -13 310 - Sez. 1 (TRV SEC RHS80x40x5) - Crit. 3

-----  
 - Verifica di stabilità aste presso-inflesse (C4.2.4.1.3.3.2) - CC 28 SLU - Classe 1  
 Sollecitazioni: N,Ed=-68.91 My,Ed=94.21 L=2.38  
 $\alpha_{my}, \alpha_{mz}, \alpha_{LT}=0.95, 0.95, 0.95$   
 $\lambda_{1y}=85.73$  Ncr,y=31019.10  $\lambda'_{1y}=1.12$  Curva a:  $\Phi_y=1.23$   $\chi_y=0.58$   
 $\lambda_{1z}=152.28$  Ncr,z=9832.35  $\lambda'_{1z}=1.99$  Curva a:  $\Phi_z=2.67$   $\chi_z=0.22$   
 $K_{yy}, K_{yz}, K_{zy}, K_{zz}=0.95, 0.57, 0.00, 0.96$   
 Verifica YY: 0.00+0.10=0.10  
 Verifica ZZ: 0.01=0.01

- Verifica freccia massima per soli carichi accidentali - CC 23  
 $f_{z,l}=0.33$  (L/723)  $f_{z,g}=0.13$  (L/1809)

- Verifica freccia massima carichi totali - CC 23  
 $f_{z,l}=0.30$  (L/800)  $f_{z,g}=0.10$  (L/2377)

**Membratura**

Asta 313 Nodi 111 -14 311 - Sez. 1 (TRV SEC RHS80x40x5) - Crit. 3

-----  
 - Verifica di stabilità aste presso-inflesse (C4.2.4.1.3.3.2) - CC 28 SLU - Classe 1  
 Sollecitazioni: N,Ed=-68.91 My,Ed=94.21 L=2.38  
 $\alpha_{my}, \alpha_{mz}, \alpha_{LT}=0.95, 0.95, 0.95$   
 $\lambda_{1y}=85.73$  Ncr,y=31019.10  $\lambda'_{1y}=1.12$  Curva a:  $\Phi_y=1.23$   $\chi_y=0.58$   
 $\lambda_{1z}=152.28$  Ncr,z=9832.35  $\lambda'_{1z}=1.99$  Curva a:  $\Phi_z=2.67$   $\chi_z=0.22$   
 $K_{yy}, K_{yz}, K_{zy}, K_{zz}=0.95, 0.57, 0.00, 0.96$   
 Verifica YY: 0.00+0.10=0.10  
 Verifica ZZ: 0.01=0.01

- Verifica freccia massima per soli carichi accidentali - CC 23  
 $f_{z,l}=0.32$  (L/737)  $f_{z,g}=0.13$  (L/1809)

- Verifica freccia massima carichi totali - CC 23  
 $f_{z,l}=0.29$  (L/818)  $f_{z,g}=0.10$  (L/2377)

**Membratura**

Asta 315 Nodi 112 -15 312 - Sez. 1 (TRV SEC RHS80x40x5) - Crit. 3

-----  
 - Verifica di stabilità aste presso-inflesse (C4.2.4.1.3.3.2) - CC 1 SND - Classe 3  
 Sollecitazioni: N,Ed=-25.16 My,Ed=13.69 Mz,Ed=16.63 L=2.38  
 $\alpha_{my}, \alpha_{mz}, \alpha_{LT}=0.95, 0.95, 0.95$   
 $\lambda_{1y}=85.73$  Ncr,y=31019.10  $\lambda'_{1y}=1.12$  Curva a:  $\Phi_y=1.23$   $\chi_y=0.58$   
 $\lambda_{1z}=152.28$  Ncr,z=9832.35  $\lambda'_{1z}=1.99$  Curva a:  $\Phi_z=2.67$   $\chi_z=0.22$   
 $K_{yy}, K_{yz}, K_{zy}, K_{zz}=0.95, 0.95, 0.76, 0.95$   
 Verifica YY: 0.00+0.02+0.03=0.05  
 Verifica ZZ: 0.00+0.01+0.03=0.05

- Verifica freccia massima per soli carichi accidentali - CC 23  
 $f_{z,l}=0.25$  (L/950)  $f_{z,g}=0.07$  (L/3619)

- Verifica freccia massima carichi totali - CC 23  
 $f_{z,l}=0.23$  (L/1027)  $f_{z,g}=0.05$  (L/5065)

**Membratura**

Asta 316 Nodi -21 203 -23 - Sez. 1 (TRV SEC RHS80x40x5) - Crit. 3

-----  
 - Verifica di stabilità aste presso-inflesse (C4.2.4.1.3.3.2) - CC 1 SND - Classe 3  
 Sollecitazioni: N,Ed=-25.16 My,Ed=13.69 Mz,Ed=16.63 L=2.38  
 $\alpha_{my}, \alpha_{mz}, \alpha_{LT}=0.95, 0.95, 0.95$   
 $\lambda_{1y}=85.73$  Ncr,y=31019.10  $\lambda'_{1y}=1.12$  Curva a:  $\Phi_y=1.23$   $\chi_y=0.58$   
 $\lambda_{1z}=152.28$  Ncr,z=9832.35  $\lambda'_{1z}=1.99$  Curva a:  $\Phi_z=2.67$   $\chi_z=0.22$   
 $K_{yy}, K_{yz}, K_{zy}, K_{zz}=0.95, 0.95, 0.76, 0.95$   
 Verifica YY: 0.00+0.02+0.03=0.05  
 Verifica ZZ: 0.00+0.01+0.03=0.05

- Verifica freccia massima per soli carichi accidentali - CC 23  
 $f_{z,l}=0.25$  (L/950)  $f_{z,g}=0.07$  (L/3619)

- Verifica freccia massima carichi totali - CC 23  
 $f_{z,l}=0.23$  (L/1027)  $f_{z,g}=0.05$  (L/5066)

**Membratura**

Asta 318 Nodi 114 -18 314 - Sez. 1 (TRV SEC RHS80x40x5) - Crit. 3

-----  
 - Verifica di stabilità aste presso-inflesse (C4.2.4.1.3.3.2) - CC 28 SLU - Classe 1  
 Sollecitazioni: N,Ed=-68.91 My,Ed=94.21 L=2.38  
 $\alpha_{my}, \alpha_{mz}, \alpha_{LT}=0.95, 0.95, 0.95$   
 $\lambda_{1y}=85.73$  Ncr,y=31019.10  $\lambda'_{1y}=1.12$  Curva a:  $\Phi_y=1.23$   $\chi_y=0.58$   
 $\lambda_{1z}=152.28$  Ncr,z=9832.35  $\lambda'_{1z}=1.99$  Curva a:  $\Phi_z=2.67$   $\chi_z=0.22$   
 $K_{yy}, K_{yz}, K_{zy}, K_{zz}=0.95, 0.57, 0.00, 0.96$



Verifica YY: 0.00+0.10=0.10  
Verifica ZZ: 0.01=0.01

- Verifica freccia massima per soli carichi accidentali - CC 23  
 $f_{z,l}=0.32$  (L/737)  $f_{z,g}=0.13$  (L/1810)

- Verifica freccia massima carichi totali - CC 23  
 $f_{z,l}=0.29$  (L/818)  $f_{z,g}=0.10$  (L/2377)

**Membratura**

Asta 319 Nodi 320 -31 319 - Sez. 1 (TRV SEC RHS80x40x5) - Crit. 3

- Verifica di stabilità aste presso-inflesse (C4.2.4.1.3.3.2) - CC 28 SLU - Classe 1  
Sollecitazioni: N,Ed=-68.91 My,Ed=94.21 L=2.38  
 $\alpha_{my}, \alpha_{mz}, \alpha_{LT}=0.95, 0.95, 0.95$   
 $\lambda_y=85.73$  Ncr,y=31019.10  $\lambda'_y=1.12$  Curva a:  $\Phi_y=1.23$   $\chi_y=0.58$   
 $\lambda_z=152.28$  Ncr,z=9832.35  $\lambda'_z=1.99$  Curva a:  $\Phi_z=2.67$   $\chi_z=0.22$   
Kyy, Kyz, Kzy, Kzz=0.95, 0.57, 0.00, 0.96  
Verifica YY: 0.00+0.10=0.10  
Verifica ZZ: 0.01=0.01

- Verifica freccia massima per soli carichi accidentali - CC 23  
 $f_{z,l}=0.33$  (L/723)  $f_{z,g}=0.13$  (L/1809)

- Verifica freccia massima carichi totali - CC 23  
 $f_{z,l}=0.30$  (L/800)  $f_{z,g}=0.10$  (L/2377)

**Membratura**

Asta 320 Nodi 322 -32 321 - Sez. 1 (TRV SEC RHS80x40x5) - Crit. 3

- Verifica di stabilità aste presso-inflesse (C4.2.4.1.3.3.2) - CC 28 SLU - Classe 1  
Sollecitazioni: N,Ed=-68.91 My,Ed=94.21 L=2.38  
 $\alpha_{my}, \alpha_{mz}, \alpha_{LT}=0.95, 0.95, 0.95$   
 $\lambda_y=85.73$  Ncr,y=31019.10  $\lambda'_y=1.12$  Curva a:  $\Phi_y=1.23$   $\chi_y=0.58$   
 $\lambda_z=152.28$  Ncr,z=9832.35  $\lambda'_z=1.99$  Curva a:  $\Phi_z=2.67$   $\chi_z=0.22$   
Kyy, Kyz, Kzy, Kzz=0.95, 0.57, 0.00, 0.96  
Verifica YY: 0.00+0.10=0.10  
Verifica ZZ: 0.01=0.01

- Verifica freccia massima per soli carichi accidentali - CC 23  
 $f_{z,l}=0.34$  (L/710)  $f_{z,g}=0.13$  (L/1809)

- Verifica freccia massima carichi totali - CC 23  
 $f_{z,l}=0.30$  (L/783)  $f_{z,g}=0.10$  (L/2377)

**Membratura**

Asta 321 Nodi 324 -78 323 - Sez. 1 (TRV SEC RHS80x40x5) - Crit. 3

- Verifica di stabilità aste presso-inflesse (C4.2.4.1.3.3.2) - CC 28 SLU - Classe 1  
Sollecitazioni: N,Ed=-68.91 My,Ed=94.21 L=2.38  
 $\alpha_{my}, \alpha_{mz}, \alpha_{LT}=0.95, 0.95, 0.95$   
 $\lambda_y=85.73$  Ncr,y=31019.10  $\lambda'_y=1.12$  Curva a:  $\Phi_y=1.23$   $\chi_y=0.58$   
 $\lambda_z=152.28$  Ncr,z=9832.35  $\lambda'_z=1.99$  Curva a:  $\Phi_z=2.67$   $\chi_z=0.22$   
Kyy, Kyz, Kzy, Kzz=0.95, 0.57, 0.00, 0.96  
Verifica YY: 0.00+0.10=0.10  
Verifica ZZ: 0.01=0.01

- Verifica freccia massima per soli carichi accidentali - CC 23  
 $f_{z,l}=0.34$  (L/697)  $f_{z,g}=0.13$  (L/1809)

- Verifica freccia massima carichi totali - CC 23  
 $f_{z,l}=0.31$  (L/768)  $f_{z,g}=0.10$  (L/2377)

**Membratura**

Asta 322 Nodi -161 -160 -159 - Sez. 1 (TRV SEC RHS80x40x5) - Crit. 3

- Verifica di stabilità aste presso-inflesse (C4.2.4.1.3.3.2) - CC 28 SLU - Classe 1  
Sollecitazioni: N,Ed=-68.91 My,Ed=94.21 L=2.38  
 $\alpha_{my}, \alpha_{mz}, \alpha_{LT}=0.95, 0.95, 0.95$   
 $\lambda_y=85.73$  Ncr,y=31019.10  $\lambda'_y=1.12$  Curva a:  $\Phi_y=1.23$   $\chi_y=0.58$   
 $\lambda_z=152.28$  Ncr,z=9832.35  $\lambda'_z=1.99$  Curva a:  $\Phi_z=2.67$   $\chi_z=0.22$   
Kyy, Kyz, Kzy, Kzz=0.95, 0.57, 0.00, 0.96  
Verifica YY: 0.00+0.10=0.10  
Verifica ZZ: 0.01=0.01

- Verifica freccia massima per soli carichi accidentali - CC 23  
 $f_{z,l}=0.35$  (L/684)  $f_{z,g}=0.13$  (L/1809)

- Verifica freccia massima carichi totali - CC 23  
 $f_{z,l}=0.32$  (L/752)  $f_{z,g}=0.10$  (L/2377)

**Membratura**

Asta 323 Nodi -84 -83 -82 - Sez. 1 (TRV SEC RHS80x40x5) - Crit. 3

- Verifica di stabilità aste presso-inflesse (C4.2.4.1.3.3.2) - CC 28 SLU - Classe 1  
Sollecitazioni: N,Ed=-68.91 My,Ed=94.21 L=2.38  
 $\alpha_{my}, \alpha_{mz}, \alpha_{LT}=0.95, 0.95, 0.95$   
 $\lambda_y=85.73$  Ncr,y=31019.10  $\lambda'_y=1.12$  Curva a:  $\Phi_y=1.23$   $\chi_y=0.58$   
 $\lambda_z=152.28$  Ncr,z=9832.35  $\lambda'_z=1.99$  Curva a:  $\Phi_z=2.67$   $\chi_z=0.22$   
Kyy, Kyz, Kzy, Kzz=0.95, 0.57, 0.00, 0.96  
Verifica YY: 0.00+0.10=0.10  
Verifica ZZ: 0.01=0.01

- Verifica freccia massima per soli carichi accidentali - CC 23  
 $f_{z,l}=0.34$  (L/702)  $f_{z,g}=0.13$  (L/1809)

- Verifica freccia massima carichi totali - CC 23  
 $f_{z,l}=0.31$  (L/775)  $f_{z,g}=0.10$  (L/2377)

**Membratura**

Asta 324 Nodi 326 -33 325 - Sez. 1 (TRV SEC RHS80x40x5) - Crit. 3

-----  
 - Verifica di stabilità aste presso-inflesse (C4.2.4.1.3.3.2) - CC 28 SLU - Classe 1  
 Sollecitazioni: N,Ed=-68.91 My,Ed=94.21 L=2.38  
 $\alpha_{my}, \alpha_{mz}, \alpha_{LT}=0.95, 0.95, 0.95$   
 $\lambda_y=85.73$  Ncr,y=31019.10  $\lambda'_y=1.12$  Curva a:  $\Phi_y=1.23$   $\chi_y=0.58$   
 $\lambda_z=152.28$  Ncr,z=9832.35  $\lambda'_z=1.99$  Curva a:  $\Phi_z=2.67$   $\chi_z=0.22$   
 Kyy, Kyz, Kzy, Kzz=0.95, 0.57, 0.00, 0.96  
 Verifica YY: 0.00+0.10=0.10  
 Verifica ZZ: 0.01=0.01

- Verifica freccia massima per soli carichi accidentali - CC 23  
 $f_{z,L}=0.32$  (L/734)  $f_{z,G}=0.13$  (L/1809)

- Verifica freccia massima carichi totali - CC 23  
 $f_{z,L}=0.29$  (L/814)  $f_{z,G}=0.10$  (L/2377)

#### Membratura

Asta 325 Nodi 328 -34 327 - Sez. 1 (TRV SEC RHS80x40x5) - Crit. 3

-----  
 - Verifica di stabilità aste presso-inflesse (C4.2.4.1.3.3.2) - CC 28 SLU - Classe 1  
 Sollecitazioni: N,Ed=-68.91 My,Ed=94.21 L=2.38  
 $\alpha_{my}, \alpha_{mz}, \alpha_{LT}=0.95, 0.95, 0.95$   
 $\lambda_y=85.73$  Ncr,y=31019.10  $\lambda'_y=1.12$  Curva a:  $\Phi_y=1.23$   $\chi_y=0.58$   
 $\lambda_z=152.28$  Ncr,z=9832.35  $\lambda'_z=1.99$  Curva a:  $\Phi_z=2.67$   $\chi_z=0.22$   
 Kyy, Kyz, Kzy, Kzz=0.95, 0.57, 0.00, 0.96  
 Verifica YY: 0.00+0.10=0.10  
 Verifica ZZ: 0.01=0.01

- Verifica freccia massima per soli carichi accidentali - CC 23  
 $f_{z,L}=0.31$  (L/768)  $f_{z,G}=0.13$  (L/1809)

- Verifica freccia massima carichi totali - CC 23  
 $f_{z,L}=0.28$  (L/855)  $f_{z,G}=0.10$  (L/2377)

#### Membratura

Asta 326 Nodi 330 -35 329 - Sez. 1 (TRV SEC RHS80x40x5) - Crit. 3

-----  
 - Verifica di stabilità aste presso-inflesse (C4.2.4.1.3.3.2) - CC 28 SLU - Classe 1  
 Sollecitazioni: N,Ed=-68.91 My,Ed=94.21 L=2.38  
 $\alpha_{my}, \alpha_{mz}, \alpha_{LT}=0.95, 0.95, 0.95$   
 $\lambda_y=85.73$  Ncr,y=31019.10  $\lambda'_y=1.12$  Curva a:  $\Phi_y=1.23$   $\chi_y=0.58$   
 $\lambda_z=152.28$  Ncr,z=9832.35  $\lambda'_z=1.99$  Curva a:  $\Phi_z=2.67$   $\chi_z=0.22$   
 Kyy, Kyz, Kzy, Kzz=0.95, 0.57, 0.00, 0.96  
 Verifica YY: 0.00+0.10=0.10  
 Verifica ZZ: 0.01=0.01

- Verifica freccia massima per soli carichi accidentali - CC 23  
 $f_{z,L}=0.30$  (L/807)  $f_{z,G}=0.13$  (L/1809)

- Verifica freccia massima carichi totali - CC 23  
 $f_{z,L}=0.26$  (L/903)  $f_{z,G}=0.10$  (L/2377)

#### Membratura

Asta 327 Nodi 332 -36 331 - Sez. 1 (TRV SEC RHS80x40x5) - Crit. 3

-----  
 - Verifica di stabilità aste presso-inflesse (C4.2.4.1.3.3.2) - CC 28 SLU - Classe 1  
 Sollecitazioni: N,Ed=-68.91 My,Ed=94.21 L=2.38  
 $\alpha_{my}, \alpha_{mz}, \alpha_{LT}=0.95, 0.95, 0.95$   
 $\lambda_y=85.73$  Ncr,y=31019.10  $\lambda'_y=1.12$  Curva a:  $\Phi_y=1.23$   $\chi_y=0.58$   
 $\lambda_z=152.28$  Ncr,z=9832.35  $\lambda'_z=1.99$  Curva a:  $\Phi_z=2.67$   $\chi_z=0.22$   
 Kyy, Kyz, Kzy, Kzz=0.95, 0.57, 0.00, 0.96  
 Verifica YY: 0.00+0.10=0.10  
 Verifica ZZ: 0.01=0.01

- Verifica freccia massima per soli carichi accidentali - CC 23  
 $f_{z,L}=0.28$  (L/849)  $f_{z,G}=0.13$  (L/1809)

- Verifica freccia massima carichi totali - CC 23  
 $f_{z,L}=0.25$  (L/959)  $f_{z,G}=0.10$  (L/2377)

#### Membratura

Asta 328 Nodi -155 -153 -154 - Sez. 1 (TRV SEC RHS80x40x5) - Crit. 3

-----  
 - Verifica di stabilità aste presso-inflesse (C4.2.4.1.3.3.2) - CC 28 SLU - Classe 1  
 Sollecitazioni: N,Ed=-68.91 My,Ed=94.21 L=2.38  
 $\alpha_{my}, \alpha_{mz}, \alpha_{LT}=0.95, 0.95, 0.95$   
 $\lambda_y=85.73$  Ncr,y=31019.10  $\lambda'_y=1.12$  Curva a:  $\Phi_y=1.23$   $\chi_y=0.58$   
 $\lambda_z=152.28$  Ncr,z=9832.35  $\lambda'_z=1.99$  Curva a:  $\Phi_z=2.67$   $\chi_z=0.22$   
 Kyy, Kyz, Kzy, Kzz=0.95, 0.57, 0.00, 0.96  
 Verifica YY: 0.00+0.10=0.10  
 Verifica ZZ: 0.01=0.01

- Verifica freccia massima per soli carichi accidentali - CC 23  
 $f_{z,L}=0.27$  (L/884)  $f_{z,G}=0.13$  (L/1809)

- Verifica freccia massima carichi totali - CC 23  
 $f_{z,L}=0.24$  (L/1002)  $f_{z,G}=0.10$  (L/2377)

#### Membratura

Asta 329 Nodi -40 -41 -42 - Sez. 1 (TRV SEC RHS80x40x5) - Crit. 3

-----  
 - Verifica di stabilità aste presso-inflesse (C4.2.4.1.3.3.2) - CC 1 SND - Classe 3  
 Sollecitazioni: N,Ed=-25.16 My,Ed=13.69 Mz,Ed=16.63 L=2.38  
 $\alpha_{my}, \alpha_{mz}, \alpha_{LT}=0.95, 0.95, 0.95$   
 $\lambda_y=85.73$  Ncr,y=31019.10  $\lambda'_y=1.12$  Curva a:  $\Phi_y=1.23$   $\chi_y=0.58$   
 $\lambda_z=152.28$  Ncr,z=9832.35  $\lambda'_z=1.99$  Curva a:  $\Phi_z=2.67$   $\chi_z=0.22$   
 Kyy, Kyz, Kzy, Kzz=0.95, 0.95, 0.76, 0.95  
 Verifica YY: 0.00+0.02+0.03=0.05  
 Verifica ZZ: 0.00+0.01+0.03=0.05



- Verifica freccia massima per soli carichi accidentali - CC 23  
 $f_{z,l}=0.20$  (L/1170)  $f_{z,g}=0.07$  (L/3619)

- Verifica freccia massima carichi totali - CC 23  
 $f_{z,l}=0.18$  (L/1291)  $f_{z,g}=0.05$  (L/5065)

## 5.5 Tracker 1x48 – configurazione a riposo ( $\alpha = 0^\circ$ )

### 5.5.1 Diagrammi tassi di sfruttamento



Diagramma tassi di sfruttamento resistenza aste combo SLU con valore massimo pari a 0,445



Diagramma tassi di sfruttamento stabilità aste combo SLU con valore massimo pari a 0,490

(nota: la dicitura verifiche non effettuate si riferisce ad elementi non sollecitati per i quali non sono necessarie verifiche di stabilità)

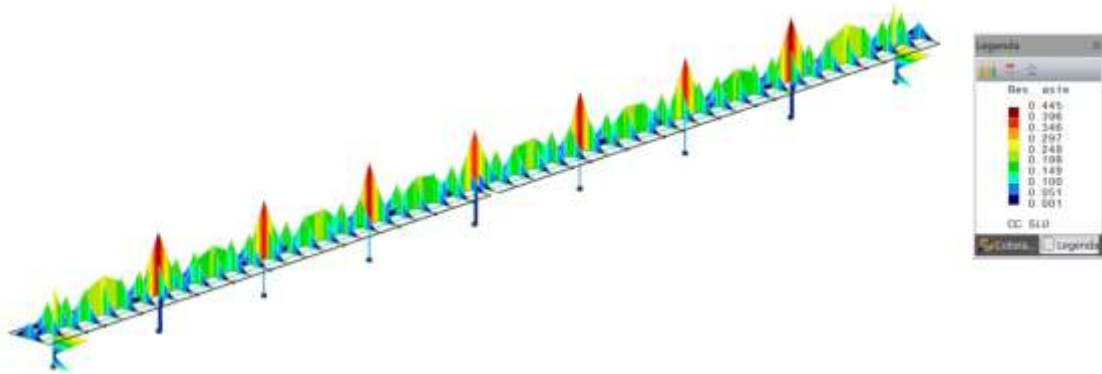

Diagramma tassi di sfruttamento stabilità membrane combo SLU con valore massimo pari a 0,458

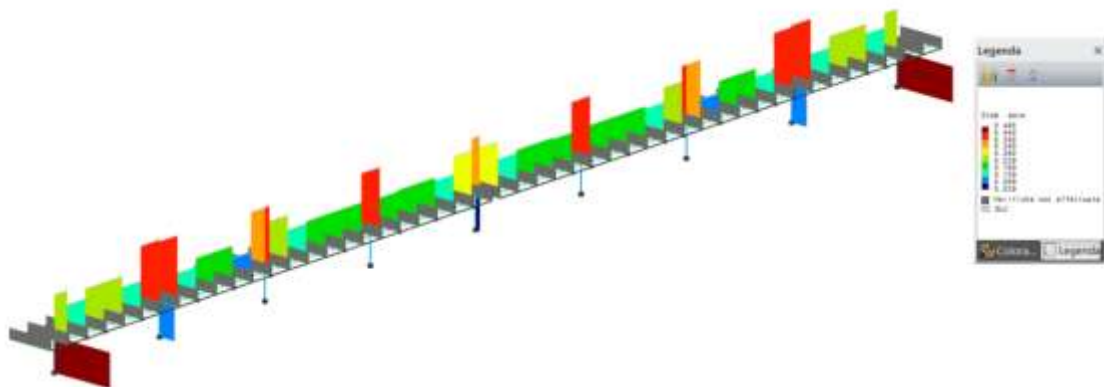
(nota: la dicitura verifiche non effettuate si riferisce ad elementi non sollecitati per i quali non sono necessarie verifiche di stabilità)

Figure 21: Tassi di sfruttamento SLU (Stato limite ultimo)

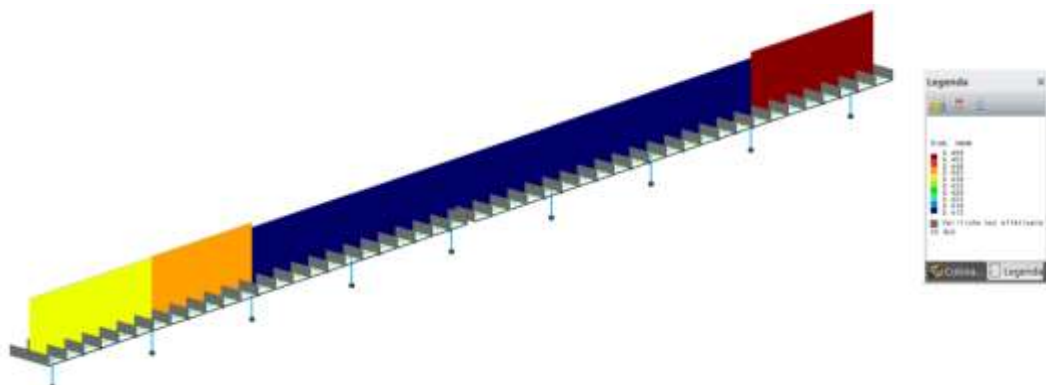

Diagramma tassi di sfruttamento resistenza aste combo SND con valore massimo pari a 0,236



Diagramma tassi di sfruttamento stabilità aste combo SND con valore massimo pari a 0,225

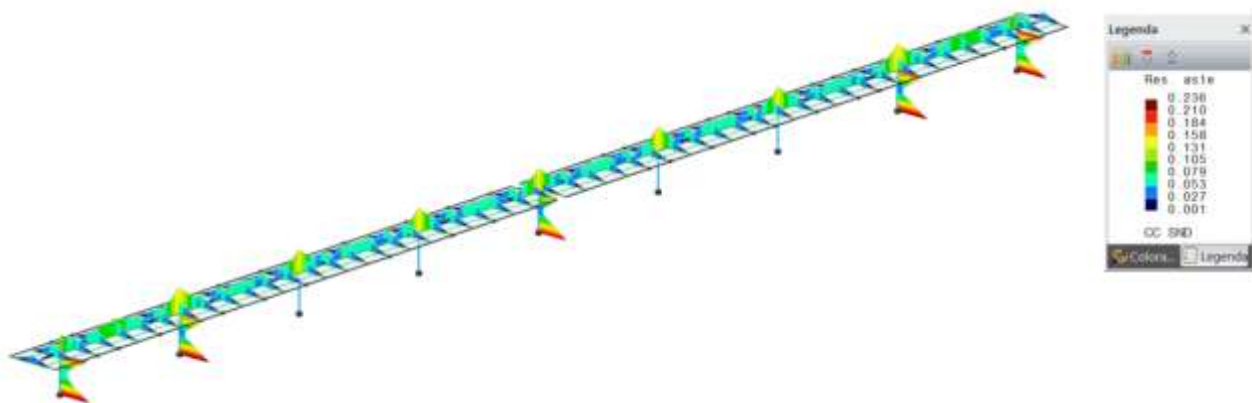

Diagramma tassi di sfruttamento stabilità membrane combo SND con valore massimo pari a 0,158

**Figure 22: Tassi di sfruttamento SND (Stato limite di vita non dissipativo)**

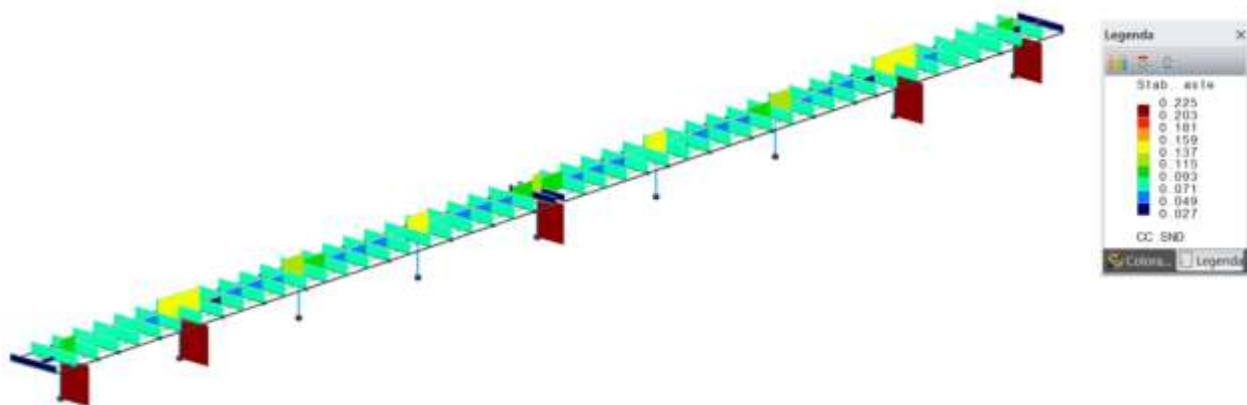

### 5.5.2 Tabulati di calcolo

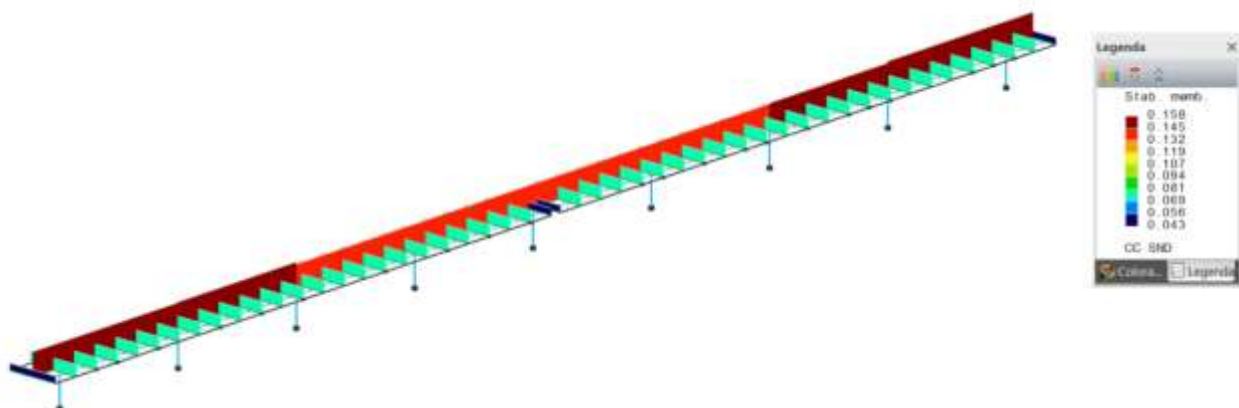
Si riportano i tabulati di calcolo elaborati come output dal programma di calcolo.

**Simbologia**

$\Phi_{LT}$		= Coefficiente $\Phi$ per stabilità laterale membrature inflesse
$\Phi_y$		= Coefficiente $\Phi$ per inflessione intorno all'asse y(c)
$\Phi_z$		= Coefficiente $\Phi$ per inflessione intorno all'asse z(e)
$\alpha_{imp}$		= Coefficiente di imperfezione
$\alpha_{my}, \alpha_{mz}, \alpha_{LT}$		= Coefficienti correttivi per il momento flettente
$\beta_{LT}$		= Coefficiente per calcolo $\Phi_{LT}$
$\chi_{LT}$		= Coefficiente di riduzione per stabilità laterale membrature inflesse
$\chi_y$		= Coefficiente $\chi$ di riduzione per instabilità intorno all'asse y(c)
$\chi_z$		= Coefficiente $\chi$ di riduzione per instabilità intorno all'asse z(e)
$\delta$	<cm>	= Spostamento relativo asta
$\lambda'_y$		= Snellezza adimensionale per inflessione intorno all'asse y(c)
$\lambda'_z$		= Snellezza adimensionale per inflessione intorno all'asse z(e)
$\lambda_{LT}$		= Coefficiente di imperfezione per stabilità laterale membrature inflesse
$\lambda_{LT,0}$		= Coefficiente di imperfezione di confronto per stabilità laterale membrature inflesse
$\lambda_y$		= Snellezza per inflessione intorno all'asse y(c)
$\lambda_z$		= Snellezza per inflessione intorno all'asse z(e)
$\sigma_{ID,max}$	<daN/cmq>	= Tensione ideale massima
$\sigma_M$	<daN/cmq>	= Tensione normale per momento flettente
$\sigma_N$	<daN/cmq>	= Tensione normale per sforzo normale
$\tau$	<daN/cmq>	= Tensione tangenziale per taglio e/o torsione
$\psi$		= Coeff. di correzione momento critico per stabilità laterale membrature inflesse
$A_{eff}$	<cmq>	= Area effettiva per trazione
$A_{net}$	<cmq>	= Area netta per compressione
$A_{area}$	<cmq>	= Area
$A_{tag,y}$	<cmq>	= Area resistente a taglio in dir. Y
$A_{tag,z}$	<cmq>	= Area resistente a taglio in dir. Z
$CC$		= Numero della combinazione delle condizioni di carico elementari
$Cod.$		= Codice
$Curva$		= Curva di instabilità adottata
$D$	<cm>	= Distanza
$F_{yk}$	<daN/cmq>	= Tensione caratteristica di snervamento dell'acciaio
$F_{yt}$	<daN/cmq>	= Tensione caratteristica di rottura
$I_y$	<cm>	= Raggio giratorio d'inerzia rispetto all'asse Y
$I_z$	<cm>	= Raggio giratorio d'inerzia rispetto all'asse Z
$J_0$	<cm6>	= Costante di ingobbamento
$J_y$	<cm4>	= Momento d'inerzia rispetto all'asse Y
$J_z$	<cm4>	= Momento d'inerzia rispetto all'asse Z
$K_{yy}, K_{yz}, K_{zy}, K_{zz}$		= Coefficienti di interazione
$L$	<cm>	= Lunghezza dell'asta
$L_{ec}$	<cm>	= Lunghezza di libera inflessione laterale fra ritegni torsionali
$M, cr$	<daNm>	= Momento critico per instabilità flesso torsionale
$M_{Ny}, c, Rd$	<daNm>	= Resistenza di calcolo a pressoflessione intorno all'asse Y
$M_{Nz}, c, Rd$	<daNm>	= Resistenza di calcolo a pressoflessione intorno all'asse Z
$M_x$	<daNm>	= Momento torcente intorno all'asse X
$M_y$	<daNm>	= Momento flettente intorno all'asse Y
$M_y, Ed$	<daNm>	= Momento flettente di calcolo intorno all'asse Y
$M_y, V, c, Rd$	<daNm>	= Resistenza di calcolo a flessione ridotta per taglio intorno all'asse Y
$M_z$	<daNm>	= Momento flettente intorno all'asse Z
$M_z, Ed$	<daNm>	= Momento flettente di calcolo intorno all'asse Z
$M_z, V, c, Rd$	<daNm>	= Resistenza di calcolo a flessione ridotta per taglio intorno all'asse Z
$N$	<daN>	= Sforzo normale
$N, Ed$	<daN>	= Forza assiale di calcolo
$N_c, Rd$	<daN>	= Resistenza a compressione
$N_{cr,y}$	<daN>	= Sforzo normale critico euleriano per inflessione intorno all'asse y(c)
$N_{cr,z}$	<daN>	= Sforzo normale critico euleriano per inflessione intorno all'asse z(e)
$Sez.$		= Numero della sezione
$Tipo$		= Tipo sezione Rc = Rettangolare cava Is = I stondata
$T_p$		= Tipo di acciaio
$T_y$	<daN>	= Taglio in dir. Y
$T_z$	<daN>	= Taglio in dir. Z
$V, Ed$	<daN>	= Forza di taglio di calcolo
$V_c, Rd$	<daN>	= Resistenza a taglio
$W_y, plas$	<cmc>	= Modulo di resistenza plastico intorno all'asse Y
$W_{ymin}$	<cmc>	= Modulo di resistenza minimo rispetto all'asse Y
$W_z, plas$	<cmc>	= Modulo di resistenza plastico intorno all'asse Z
$W_{zmin}$	<cmc>	= Modulo di resistenza minimo rispetto all'asse Z
$X_l$	<cm>	= Coordinata progressiva (dal nodo iniziale dell'asta) in cui viene effettuato il progetto/verifica
$f$		= Fattore di modifica per il coefficiente di riduzione
$f_{z,g}$	<cm>	= Freccia in direzione Z globale
$f_{z,L}$	<cm>	= Freccia in direzione Z locale
$k_c$		= Coeff. di correzione momento flettente per stabilità laterale membrature inflesse

**Caratteristiche profilati utilizzati**

Sez.	Cod.	Tipo	D <cm>	Area <cmq>	Anet <cmq>	Aeff <cmq>	Jy <cm4>	Jz <cm4>	Iy <cm>	Iz <cm>	Wymin <cmc>	Wzmin <cmc>	Tp	Fyk <daN/cmq>	Fyt <daN/cmq>
1	TRV SEC RHS80x40x5	Rc	--	11.00	11.00	11.00	84.92	26.92	2.78	1.56	21.23	13.46	S355H UNI EN 10210-1	3550.00	5100.00
2	COLL IPE240	Is	--	39.12	39.12	39.12	3891.76	283.63	9.97	2.69	324.31	47.27	S355 UNI EN 10025-2	3550.00	5100.00
3	TRV PRINC SHS150x150x5	Rc	--	29.00	29.00	29.00	1017.42	1017.42	5.92	5.92	135.66	135.66	S355H UNI EN 10210-1	3550.00	5100.00

**Caratteristiche profilati utilizzati**

Sez.	Cod.	Wy, plas <cmc>	Wz, plas <cmc>	Atag, y <cmq>	Atag, z <cmq>	J0 <cm6>
1	TRV SEC RHS80x40x5	27.25	16.25	3.67	7.33	
2	COLL IPE240	368.53	74.08	27.31	19.14	37391.20
3	TRV PRINC SHS150x150x5	157.75	157.75	14.50	14.50	

Asta n. 1 (395 396) - Sez. 2 (COLL IPE240) - Crit. 1

-----  
 - Verifica in termini tensionali [4.2.4] - CC 5 SND Xl=0.00 - Classe 3  
 Sollecitazioni: N=-632.47 T<sub>z</sub>=75.60 M<sub>y</sub>=124.47 T<sub>y</sub>=-417.84 M<sub>z</sub>=347.44  
 Tensioni:  $\sigma_N=-16.17$   $\sigma_{m,d}=-773.36$   $\tau=0.00$   $\sigma_{max}=-789.53$  (sfrut=0.23)  
 Tensioni:  $\sigma_N=-16.17$   $\sigma_{m,d}=-186.47$   $\tau=24.11$   $\tau_{max}=24.11$  (sfrut=0.01)  
 Tensioni:  $\sigma_N=-16.17$   $\sigma_{m,d}=-773.36$   $\tau=0.00$   $\sigma_{ID,max}=789.53$  (sfrut=0.23)

- Verifica a taglio Dir. Y [4.2.16] - CC 29 SLU Xl=0.00 - Classe 1  
 Sollecitazioni: T<sub>y</sub>=-691.34  
 V,Ed=-691.34 Vc,Rd=53315.70 V,Ed/Vc,Rd=0.01

- Verifica a presso o tenso-flessione retta ZZ (4.2.4.1.2.7) - CC 29 SLU Xl=1.63 - Classe 1  
 Sollecitazioni: N=-2721.03 T<sub>y</sub>=-691.34 M<sub>z</sub>=-765.92  
 Mz,Ed=-765.92 Mz,V,c,Rd=2504.57  
 N,Ed=-2721.03 Nc,Rd=-132254.00 ZZ n=N,Ed/Nc,Rd=0.02 MNz,c,Rd=2504.57 Mz,Ed/MNz,c,Rd=0.31

- Verifica di stabilità aste presso-inflesse (C4.2.4.1.3.3.2) - CC 29 SLU - Classe 3  
 Sollecitazioni: N,Ed=-2786.14 My,Ed=-0.00 Mz,Ed=-765.92 L=1.63  
 $\alpha_{my}$ ,  $\alpha_{mz}$ ,  $\alpha_{LT}=0.95$ , 0.95, 0.95  
 L<sub>crz</sub>=1.63 Curva b:  $\alpha_{imp}=0.34$  k<sub>c</sub>=0.94  $\psi=2.10$  M<sub>cr</sub>=60961.10  $\lambda_{LT}=0.43$   
 $\lambda_{LT,d}=0.40$   $\Phi_{LT}=0.58$   $\beta_{LT}=0.75$  f=0.98  $\chi_{LT}=1.00$   
 $\lambda_y=16.35$  Ncr,y=3032200.00  $\lambda'_y=0.21$  Curva a:  $\Phi_y=0.52$   $\chi_y=1.00$   
 $\lambda_z=60.57$  Ncr,z=220989.00  $\lambda'_z=0.79$  Curva b:  $\Phi_z=0.91$   $\chi_z=0.73$   
 Kyy, Kyz, Kzy, Kzz=0.95, 0.96, 0.76, 0.96  
 Verifica YY: 0.02+0.46=0.48  
 Verifica ZZ: 0.03+0.46=0.49

- Verifica Spostamento relativo massimo per singola asta - CC 31  
 $\delta=0.09$  (L/1730)

Asta n. 2 (383 -139) - Sez. 2 (COLL IPE240) - Crit. 1

-----  
 - Verifica in termini tensionali [4.2.4] - CC 1 SND Xl=0.00 - Classe 3  
 Sollecitazioni: N=-841.57 T<sub>z</sub>=118.43 M<sub>y</sub>=191.74 T<sub>y</sub>=394.93 M<sub>z</sub>=-338.79  
 Tensioni:  $\sigma_N=-21.51$   $\sigma_{m,d}=-775.80$   $\tau=0.00$   $\sigma_{max}=-797.31$  (sfrut=0.24)  
 Tensioni:  $\sigma_N=-21.51$   $\sigma_{m,d}=270.49$   $\tau=22.81$   $\tau_{max}=22.81$  (sfrut=0.01)  
 Tensioni:  $\sigma_N=-21.51$   $\sigma_{m,d}=-775.80$   $\tau=0.00$   $\sigma_{ID,max}=797.31$  (sfrut=0.24)

- Verifica a taglio Dir. Y [4.2.16] - CC 29 SLU Xl=0.00 - Classe 2  
 Sollecitazioni: T<sub>y</sub>=142.65  
 V,Ed=142.65 Vc,Rd=53315.70 V,Ed/Vc,Rd=0.00

- Verifica a presso o tenso-flessione retta ZZ (4.2.4.1.2.7) - CC 29 SLU Xl=1.63 - Classe 2  
 Sollecitazioni: N=-4058.76 T<sub>y</sub>=142.65 M<sub>z</sub>=147.54  
 Mz,Ed=147.54 Mz,V,c,Rd=2504.57  
 N,Ed=-4058.76 Nc,Rd=-132254.00 ZZ n=N,Ed/Nc,Rd=0.03 MNz,c,Rd=2504.57 Mz,Ed/MNz,c,Rd=0.06

- Verifica di stabilità aste presso-inflesse (C4.2.4.1.3.3.2) - CC 1 SND - Classe 3  
 Sollecitazioni: N,Ed=-841.57 My,Ed=191.74 Mz,Ed=-338.79 L=1.63  
 $\alpha_{my}$ ,  $\alpha_{mz}$ ,  $\alpha_{LT}=0.95$ , 0.95, 0.95  
 L<sub>crz</sub>=1.63 Curva b:  $\alpha_{imp}=0.34$  k<sub>c</sub>=0.94  $\psi=1.76$  M<sub>cr</sub>=51133.30  $\lambda_{LT}=0.47$   
 $\lambda_{LT,d}=0.40$   $\Phi_{LT}=0.60$   $\beta_{LT}=0.75$  f=0.98  $\chi_{LT}=0.99$   
 $\lambda_y=16.35$  Ncr,y=3032200.00  $\lambda'_y=0.21$  Curva a:  $\Phi_y=0.52$   $\chi_y=1.00$   
 $\lambda_z=60.57$  Ncr,z=220989.00  $\lambda'_z=0.79$  Curva b:  $\Phi_z=0.91$   $\chi_z=0.73$   
 Kyy, Kyz, Kzy, Kzz=0.95, 0.95, 0.76, 0.95  
 Verifica YY: 0.01+0.02+0.20=0.23  
 Verifica ZZ: 0.01+0.01+0.20=0.22

- Verifica Spostamento relativo massimo per singola asta - CC 31  
 $\delta=0.02$  (L/6942)

Asta n. 6 (335 336) - Sez. 2 (COLL IPE240) - Crit. 1

-----  
 - Verifica in termini tensionali [4.2.4] - CC 3 SND Xl=0.00 - Classe 3  
 Sollecitazioni: N=-775.77 T<sub>z</sub>=-106.38 M<sub>y</sub>=-173.71 T<sub>y</sub>=357.83 M<sub>z</sub>=-317.38  
 Tensioni:  $\sigma_N=-19.83$   $\sigma_{m,d}=-724.94$   $\tau=0.00$   $\sigma_{max}=-744.77$  (sfrut=0.22)  
 Tensioni:  $\sigma_N=-19.83$   $\sigma_{m,d}=153.34$   $\tau=20.67$   $\tau_{max}=20.67$  (sfrut=0.01)  
 Tensioni:  $\sigma_N=-19.83$   $\sigma_{m,d}=-724.94$   $\tau=0.00$   $\sigma_{ID,max}=744.77$  (sfrut=0.22)

- Verifica a taglio Dir. Y [4.2.16] - CC 9 SND Xl=1.63 - Classe 1  
 Sollecitazioni: T<sub>y</sub>=107.35  
 V,Ed=107.35 Vc,Rd=53315.70 V,Ed/Vc,Rd=0.00

- Verifica a taglio Dir. Z [4.2.16] - CC 9 SND Xl=1.63 - Classe 1  
 Sollecitazioni: T<sub>z</sub>=354.59  
 V,Ed=354.59 Vc,Rd=37372.10 V,Ed/Vc,Rd=0.01

- Verifica a compressione (4.2.4.1.2.2) - CC 29 SLU Xl=0.00 - Classe 2  
 Sollecitazioni: N=-3724.35  
 Verifica a compressione [4.2.9]  
 N,Ed=-3724.35 Nc,Rd=-132254.00 N,Ed/Nc,Rd=0.03

- Verifica di stabilità aste presso-inflesse (C4.2.4.1.3.3.2) - CC 1 SND - Classe 3  
 Sollecitazioni: N,Ed=-775.77 My,Ed=173.71 Mz,Ed=-317.38 L=1.63  
 $\alpha_{my}$ ,  $\alpha_{mz}$ ,  $\alpha_{LT}=0.95$ , 0.95, 0.95  
 L<sub>crz</sub>=1.63 Curva b:  $\alpha_{imp}=0.34$  k<sub>c</sub>=0.94  $\psi=1.75$  M<sub>cr</sub>=50868.60  $\lambda_{LT}=0.48$   
 $\lambda_{LT,d}=0.40$   $\Phi_{LT}=0.60$   $\beta_{LT}=0.75$  f=0.98  $\chi_{LT}=0.99$   
 $\lambda_y=16.35$  Ncr,y=3032200.00  $\lambda'_y=0.21$  Curva a:  $\Phi_y=0.52$   $\chi_y=1.00$   
 $\lambda_z=60.57$  Ncr,z=220989.00  $\lambda'_z=0.79$  Curva b:  $\Phi_z=0.91$   $\chi_z=0.73$   
 Kyy, Kyz, Kzy, Kzz=0.95, 0.95, 0.76, 0.95  
 Verifica YY: 0.01+0.02+0.19=0.21  
 Verifica ZZ: 0.01+0.01+0.19=0.21

Asta n. 10 (315 -78) - Sez. 2 (COLL IPE240) - Crit. 1

-----  
 - Verifica in termini tensionali [4.2.4] - CC 5 SND Xl=0.00 - Classe 3  
 Sollecitazioni: N=-841.57 T<sub>z</sub>=118.43 M<sub>y</sub>=191.74 T<sub>y</sub>=-394.92 M<sub>z</sub>=338.79

Tensioni:  $\sigma_N=-21.51$   $\sigma_{m,d}=-775.79$   $\tau=0.00$   $\sigma_{max}=-797.30$  (sfrut=0.24)  
 Tensioni:  $\sigma_N=-21.51$   $\sigma_{m,d}=-161.90$   $\tau=22.81$   $\tau_{max}=22.81$  (sfrut=0.01)  
 Tensioni:  $\sigma_N=-21.51$   $\sigma_{m,d}=-775.79$   $\tau=0.00$   $\sigma_{ID,max}=797.30$  (sfrut=0.24)

- Verifica a taglio Dir. Y [4.2.16] - CC 29 SLU  $Xl=0.00$  - Classe 2  
 Sollecitazioni:  $T_y=-142.62$   
 $V,Ed=-142.62$   $Vc,Rd=53315.70$   $V,Ed/Vc,Rd=0.00$

- Verifica a presso o tenso-flessione retta ZZ (4.2.4.1.2.7) - CC 29 SLU  $Xl=1.63$  - Classe 2  
 Sollecitazioni:  $N=-4058.78$   $T_y=-142.62$   $M_z=-147.52$   
 $M_z,Ed=-147.52$   $M_z,V,c,Rd=2504.57$   
 $N,Ed=-4058.78$   $Nc,Rd=-132254.00$   $ZZ$   $n=N,Ed/Nc,Rd=0.03$   $MNz,c,Rd=2504.57$   $Mz,Ed/MNz,c,Rd=0.06$

- Verifica di stabilità aste presso-inflesse (C4.2.4.1.3.3.2) - CC 5 SND - Classe 3  
 Sollecitazioni:  $N,Ed=-841.57$   $My,Ed=191.74$   $Mz,Ed=338.79$   $L=1.63$   
 $\alpha_{my}, \alpha_{mz}, \alpha_{LT}=0.95, 0.95, 0.95$   
 $L_{crz}=1.63$  Curva b:  $\alpha_{imp}=0.34$   $k_c=0.94$   $\psi=1.76$   $M,cr=51133.30$   $\lambda_{LT}=0.47$   
 $\lambda_{LT,q}=0.40$   $\Phi_{LT}=0.60$   $\beta_{LT}=0.75$   $f=0.98$   $\chi_{LT}=0.99$   
 $\lambda_y=16.35$   $Ncr,y=3032200.00$   $\lambda'_y=0.21$  Curva a:  $\Phi_y=0.52$   $\chi_y=1.00$   
 $\lambda_z=60.57$   $Ncr,z=220989.00$   $\lambda'_z=0.79$  Curva b:  $\Phi_z=0.91$   $\chi_z=0.73$   
 $K_{yy}, K_{yz}, K_{zy}, K_{zz}=0.95, 0.95, 0.76, 0.95$   
 Verifica YY:  $0.01+0.02+0.20=0.23$   
 Verifica ZZ:  $0.01+0.01+0.20=0.22$

- Verifica Spostamento relativo massimo per singola asta - CC 31  
 $\delta=0.02$  (L/6932)

Asta n. 11 (316 318) - Sez. 2 (COLL IPE240) - Crit. 1

- Verifica in termini tensionali [4.2.4] - CC 3 SND  $Xl=0.00$  - Classe 3  
 Sollecitazioni:  $N=-632.47$   $T_x=-75.60$   $M_y=-124.47$   $T_y=417.84$   $M_z=-347.45$   
 Tensioni:  $\sigma_N=-16.17$   $\sigma_{m,d}=-773.37$   $\tau=0.00$   $\sigma_{max}=-789.54$  (sfrut=0.23)  
 Tensioni:  $\sigma_N=-16.17$   $\sigma_{m,d}=186.48$   $\tau=24.11$   $\tau_{max}=24.11$  (sfrut=0.01)  
 Tensioni:  $\sigma_N=-16.17$   $\sigma_{m,d}=-773.37$   $\tau=0.00$   $\sigma_{ID,max}=789.54$  (sfrut=0.23)

- Verifica a taglio Dir. Y [4.2.16] - CC 29 SLU  $Xl=0.00$  - Classe 1  
 Sollecitazioni:  $T_y=691.35$   
 $V,Ed=691.35$   $Vc,Rd=53315.70$   $V,Ed/Vc,Rd=0.01$

- Verifica a presso o tenso-flessione retta ZZ (4.2.4.1.2.7) - CC 29 SLU  $Xl=1.63$  - Classe 1  
 Sollecitazioni:  $N=-2721.03$   $T_y=691.35$   $M_z=765.93$   
 $M_z,Ed=765.93$   $M_z,V,c,Rd=2504.57$   
 $N,Ed=-2721.03$   $Nc,Rd=-132254.00$   $ZZ$   $n=N,Ed/Nc,Rd=0.02$   $MNz,c,Rd=2504.57$   $Mz,Ed/MNz,c,Rd=0.31$

- Verifica di stabilità aste presso-inflesse (C4.2.4.1.3.3.2) - CC 29 SLU - Classe 3  
 Sollecitazioni:  $N,Ed=-2786.14$   $My,Ed=-0.00$   $Mz,Ed=765.93$   $L=1.63$   
 $\alpha_{my}, \alpha_{mz}, \alpha_{LT}=0.95, 0.95, 0.95$   
 $L_{crz}=1.63$  Curva b:  $\alpha_{imp}=0.34$   $k_c=0.94$   $\psi=1.05$   $M,cr=30543.40$   $\lambda_{LT}=0.61$   
 $\lambda_{LT,q}=0.40$   $\Phi_{LT}=0.68$   $\beta_{LT}=0.75$   $f=0.97$   $\chi_{LT}=0.94$   
 $\lambda_y=16.35$   $Ncr,y=3032200.00$   $\lambda'_y=0.21$  Curva a:  $\Phi_y=0.52$   $\chi_y=1.00$   
 $\lambda_z=60.57$   $Ncr,z=220989.00$   $\lambda'_z=0.79$  Curva b:  $\Phi_z=0.91$   $\chi_z=0.73$   
 $K_{yy}, K_{yz}, K_{zy}, K_{zz}=0.95, 0.96, 0.76, 0.96$   
 Verifica YY:  $0.02+0.46=0.48$   
 Verifica ZZ:  $0.03+0.46=0.49$

- Verifica Spostamento relativo massimo per singola asta - CC 31  
 $\delta=0.09$  (L/1730)

Asta n. 201 (-158 -294) - Sez. 3 (TRV PRINC SHS150x150x5) - Crit. 2

- Verifica in termini tensionali [4.2.4] - CC 9 SND  $Xl=1.17$  - Classe 3  
 Sollecitazioni:  $N=-10.75$   $T_x=-89.00$   $M_y=88.53$   $T_y=35.83$   $M_z=41.91$   
 Tensioni:  $\sigma_N=-0.37$   $\sigma_{m,d}=-96.15$   $\tau=0.00$   $\sigma_{max}=-96.53$  (sfrut=0.03)  
 Tensioni:  $\sigma_N=-0.37$   $\sigma_{m,d}=-28.83$   $\tau=6.90$   $\tau_{max}=6.90$  (sfrut=0.00)  
 Tensioni:  $\sigma_N=-0.37$   $\sigma_{m,d}=-96.15$   $\tau=0.00$   $\sigma_{ID,max}=96.53$  (sfrut=0.03)

- Verifica a taglio Dir. Z [4.2.16] - CC 29 SLU  $Xl=0.00$  - Classe 1  
 Sollecitazioni:  $T_z=-337.00$   
 $V,Ed=-337.00$   $Vc,Rd=28304.70$   $V,Ed/Vc,Rd=0.01$

- Verifica a flessione e taglio YY[4.2.32] - CC 29 SLU  $Xl=1.17$  - Classe 2  
 Sollecitazioni:  $T_x=-371.62$   $M_y=414.46$   
 $My,Ed=414.46$   $My,V,c,Rd=5333.46$   $My,Ed/My,V,c,Rd=0.08$

- Verifica di stabilità aste presso-inflesse (C4.2.4.1.3.3.2) - CC 9 SND - Classe 3  
 Sollecitazioni:  $N,Ed=-10.75$   $My,Ed=88.53$   $Mz,Ed=41.91$   $L=1.17$   
 $\alpha_{my}, \alpha_{mz}, \alpha_{LT}=0.95, 0.95, 0.95$   
 $\lambda_y=19.75$   $Ncr,y=1540990.00$   $\lambda'_y=0.26$  Curva a:  $\Phi_y=0.54$   $\chi_y=0.99$   
 $\lambda_z=19.75$   $Ncr,z=1540990.00$   $\lambda'_z=0.26$  Curva a:  $\Phi_z=0.54$   $\chi_z=0.99$   
 $K_{yy}, K_{yz}, K_{zy}, K_{zz}=0.95, 0.95, 0.76, 0.95$   
 Verifica YY:  $0.00+0.02+0.01=0.03$   
 Verifica ZZ:  $0.00+0.01+0.01=0.02$

Asta n. 201 (-294 396) - Sez. 3 (TRV PRINC SHS150x150x5) - Crit. 2

- Verifica in termini tensionali [4.2.4] - CC 9 SND  $Xl=0.36$  - Classe 3  
 Sollecitazioni:  $N=-26.97$   $T_x=-201.24$   $M_y=158.58$   $T_y=89.91$   $M_z=73.84$   
 Tensioni:  $\sigma_N=-0.93$   $\sigma_{m,d}=-171.33$   $\tau=0.00$   $\sigma_{max}=-172.26$  (sfrut=0.05)  
 Tensioni:  $\sigma_N=-0.93$   $\sigma_{m,d}=-50.81$   $\tau=15.60$   $\tau_{max}=15.60$  (sfrut=0.01)  
 Tensioni:  $\sigma_N=-0.93$   $\sigma_{m,d}=-171.33$   $\tau=0.00$   $\sigma_{ID,max}=172.26$  (sfrut=0.05)

- Verifica a taglio Dir. Z [4.2.16] - CC 29 SLU  $Xl=0.36$  - Classe 2  
 Sollecitazioni:  $T_z=-1029.38$   
 $V,Ed=-1029.38$   $Vc,Rd=28304.70$   $V,Ed/Vc,Rd=0.04$

- Verifica a flessione e taglio YY[4.2.32] - CC 29 SLU  $Xl=0.36$  - Classe 2  
 Sollecitazioni:  $T_x=-1029.38$   $M_y=778.24$   
 $My,Ed=778.24$   $My,V,c,Rd=5333.46$   $My,Ed/My,V,c,Rd=0.15$

- Verifica di stabilità aste presso-inflesse (C4.2.4.1.3.3.2) - CC 9 SND - Classe 3  
 Sollecitazioni: N,Ed=-26.97 My,Ed=158.58 Mz,Ed=73.84 L=0.36  
 $\alpha_{my}, \alpha_{mz}, \alpha_{LT}=0.95, 0.95, 0.95$   
 $\lambda_x=6.00$  Ncr,y=16713200.00  $\lambda'_y=0.08$  Curva a:  $\Phi_y=0.00$   $\chi_y=1.00$   
 $\lambda_z=6.00$  Ncr,z=16713200.00  $\lambda'_z=0.08$  Curva a:  $\Phi_z=0.00$   $\chi_z=1.00$   
 Kyy, Kyz, Kzy, Kzz=0.95, 0.95, 0.76, 0.95  
 Verifica YY: 0.00+0.03+0.02=0.05  
 Verifica ZZ: 0.00+0.03+0.02=0.04
- Asta n. 201 (396 -152) - Sez. 3 (TRV PRINC SHS150x150x5) - Crit. 2
- 
- Verifica in termini tensionali [4.2.4] - CC 5 SND Xl=0.00 - Classe 3  
 Sollecitazioni: N=-304.83 T<sub>z</sub>=381.15 M<sub>y</sub>=492.63 T<sub>y</sub>=-41.69 M<sub>z</sub>=22.35 M<sub>x</sub>=-1.17  
 Tensioni:  $\sigma_N=-10.51$   $\sigma_{m,d}=-379.62$   $\tau=0.56$   $\sigma_{max}=-390.13$  (sfrut=0.12)  
 Tensioni:  $\sigma_N=-10.51$   $\sigma_{m,d}=15.38$   $\tau=30.11$   $\tau_{max}=30.11$  (sfrut=0.02)  
 Tensioni:  $\sigma_N=-10.51$   $\sigma_{m,d}=-379.62$   $\tau=0.56$   $\sigma_{TD,max}=390.13$  (sfrut=0.12)
- Verifica a taglio Dir. Z [4.2.16] - CC 29 SLU Xl=0.00 - Classe 2  
 Sollecitazioni: T<sub>z</sub>=1691.65  
 V,Ed=1691.65 Vc,Rd=28304.70 V,Ed/Vc,Rd=0.06
- Verifica a presso o tenso-flessione retta YY (4.2.4.1.2.7) - CC 29 SLU Xl=0.00 - Classe 2  
 Sollecitazioni: N=-691.34 T<sub>z</sub>=1691.65 M<sub>y</sub>=1544.16  
 My,Ed=1544.16 My,V,c,Rd=5333.46  
 N,Ed=-691.34 Nc,Rd=-98047.60 YY n=N,Ed/Nc,Rd=0.01 MNy,c,Rd=5333.46 My,Ed/MNy,c,Rd=0.29
- Verifica di stabilità aste presso-inflesse (C4.2.4.1.3.3.2) - CC 29 SLU - Classe 2  
 Sollecitazioni: N,Ed=-691.34 My,Ed=1544.16 L=0.81  
 $\alpha_{my}, \alpha_{mz}, \alpha_{LT}=0.95, 0.95, 0.95$   
 $\lambda_x=13.75$  Ncr,y=3177940.00  $\lambda'_y=0.18$  Curva a:  $\Phi_y=0.00$   $\chi_y=1.00$   
 $\lambda_z=13.75$  Ncr,z=3177940.00  $\lambda'_z=0.18$  Curva a:  $\Phi_z=0.00$   $\chi_z=1.00$   
 Kyy, Kyz, Kzy, Kzz=0.95, 0.57, 0.00, 0.95  
 Verifica YY: 0.01+0.28=0.28  
 Verifica ZZ: 0.01=0.01
- Asta n. 201 (-152 -153) - Sez. 3 (TRV PRINC SHS150x150x5) - Crit. 2
- 
- Verifica in termini tensionali [4.2.4] - CC 9 SND Xl=1.17 - Classe 3  
 Sollecitazioni: N=-92.33 T<sub>z</sub>=164.47 M<sub>y</sub>=-213.49 T<sub>y</sub>=-80.48 M<sub>z</sub>=-132.85 M<sub>x</sub>=-3.91  
 Tensioni:  $\sigma_N=-3.18$   $\sigma_{m,d}=-255.31$   $\tau=1.86$   $\sigma_{max}=-258.49$  (sfrut=0.08)  
 Tensioni:  $\sigma_N=-3.18$   $\sigma_{m,d}=-91.40$   $\tau=14.62$   $\tau_{max}=14.62$  (sfrut=0.01)  
 Tensioni:  $\sigma_N=-3.18$   $\sigma_{m,d}=-255.31$   $\tau=1.86$   $\sigma_{TD,max}=258.51$  (sfrut=0.08)
- Verifica a taglio Dir. Z [4.2.16] - CC 29 SLU Xl=0.00 - Classe 2  
 Sollecitazioni: T<sub>z</sub>=1020.29  
 V,Ed=1020.29 Vc,Rd=28304.70 V,Ed/Vc,Rd=0.04
- Verifica a presso o tenso-flessione retta YY (4.2.4.1.2.7) - CC 29 SLU Xl=1.17 - Classe 2  
 Sollecitazioni: N=-691.34 T<sub>z</sub>=985.67 M<sub>y</sub>=-997.15  
 My,Ed=-997.15 My,V,c,Rd=5333.46  
 N,Ed=-691.34 Nc,Rd=-98047.60 YY n=N,Ed/Nc,Rd=0.01 MNy,c,Rd=5333.46 My,Ed/MNy,c,Rd=0.19
- Verifica di stabilità aste presso-inflesse (C4.2.4.1.3.3.2) - CC 29 SLU - Classe 2  
 Sollecitazioni: N,Ed=-691.34 My,Ed=-997.15 L=1.17  
 $\alpha_{my}, \alpha_{mz}, \alpha_{LT}=0.95, 0.95, 0.95$   
 $\lambda_x=19.75$  Ncr,y=1540990.00  $\lambda'_y=0.26$  Curva a:  $\Phi_y=0.54$   $\chi_y=0.99$   
 $\lambda_z=19.75$  Ncr,z=1540990.00  $\lambda'_z=0.26$  Curva a:  $\Phi_z=0.54$   $\chi_z=0.99$   
 Kyy, Kyz, Kzy, Kzz=0.95, 0.57, 0.00, 0.95  
 Verifica YY: 0.01+0.18=0.18  
 Verifica ZZ: 0.01=0.01
- Asta n. 201 (-153 -161) - Sez. 3 (TRV PRINC SHS150x150x5) - Crit. 2
- 
- Verifica in termini tensionali [4.2.4] - CC 9 SND Xl=1.17 - Classe 3  
 Sollecitazioni: N=-110.91 T<sub>z</sub>=33.68 M<sub>y</sub>=-268.47 T<sub>y</sub>=-18.56 M<sub>z</sub>=-154.56 M<sub>x</sub>=-3.91  
 Tensioni:  $\sigma_N=-3.82$   $\sigma_{m,d}=-311.84$   $\tau=1.86$   $\sigma_{max}=-315.66$  (sfrut=0.09)  
 Tensioni:  $\sigma_N=-3.82$   $\sigma_{m,d}=-106.34$   $\tau=4.47$   $\tau_{max}=4.47$  (sfrut=0.00)  
 Tensioni:  $\sigma_N=-3.82$   $\sigma_{m,d}=-311.84$   $\tau=1.86$   $\sigma_{TD,max}=315.68$  (sfrut=0.09)
- Verifica a taglio Dir. Z [4.2.16] - CC 29 SLU Xl=0.00 - Classe 2  
 Sollecitazioni: T<sub>z</sub>=338.42  
 V,Ed=338.42 Vc,Rd=28304.70 V,Ed/Vc,Rd=0.01
- Verifica a presso o tenso-flessione retta YY (4.2.4.1.2.7) - CC 29 SLU Xl=1.17 - Classe 2  
 Sollecitazioni: N=-691.34 T<sub>z</sub>=303.80 M<sub>y</sub>=-1372.79  
 My,Ed=-1372.79 My,V,c,Rd=5333.46  
 N,Ed=-691.34 Nc,Rd=-98047.60 YY n=N,Ed/Nc,Rd=0.01 MNy,c,Rd=5333.46 My,Ed/MNy,c,Rd=0.26
- Verifica di stabilità aste presso-inflesse (C4.2.4.1.3.3.2) - CC 29 SLU - Classe 2  
 Sollecitazioni: N,Ed=-691.34 My,Ed=-1372.79 L=1.17  
 $\alpha_{my}, \alpha_{mz}, \alpha_{LT}=0.95, 0.95, 0.95$   
 $\lambda_x=19.75$  Ncr,y=1540990.00  $\lambda'_y=0.26$  Curva a:  $\Phi_y=0.54$   $\chi_y=0.99$   
 $\lambda_z=19.75$  Ncr,z=1540990.00  $\lambda'_z=0.26$  Curva a:  $\Phi_z=0.54$   $\chi_z=0.99$   
 Kyy, Kyz, Kzy, Kzz=0.95, 0.57, 0.00, 0.95  
 Verifica YY: 0.01+0.24=0.25  
 Verifica ZZ: 0.01=0.01
- Asta n. 201 (-161 -141) - Sez. 3 (TRV PRINC SHS150x150x5) - Crit. 2
- 
- Verifica in termini tensionali [4.2.4] - CC 9 SND Xl=0.00 - Classe 3  
 Sollecitazioni: N=-129.48 T<sub>z</sub>=-70.48 M<sub>y</sub>=-268.47 T<sub>y</sub>=43.35 M<sub>z</sub>=-154.56 M<sub>x</sub>=-3.91  
 Tensioni:  $\sigma_N=-4.46$   $\sigma_{m,d}=-311.84$   $\tau=1.86$   $\sigma_{max}=-316.31$  (sfrut=0.09)  
 Tensioni:  $\sigma_N=-4.46$   $\sigma_{m,d}=106.34$   $\tau=7.33$   $\tau_{max}=7.33$  (sfrut=0.00)  
 Tensioni:  $\sigma_N=-4.46$   $\sigma_{m,d}=-311.84$   $\tau=1.86$   $\sigma_{TD,max}=316.32$  (sfrut=0.09)
- Verifica a taglio Dir. Z [4.2.16] - CC 29 SLU Xl=1.17 - Classe 2  
 Sollecitazioni: T<sub>z</sub>=-378.07  
 V,Ed=-378.07 Vc,Rd=28304.70 V,Ed/Vc,Rd=0.01
- Verifica a presso o tenso-flessione retta YY (4.2.4.1.2.7) - CC 29 SLU Xl=0.00 - Classe 2

Sollecitazioni: N=-691.34 T<sub>z</sub>=-343.45 M<sub>y</sub>=-1372.79  
 My,Ed=-1372.79 My,V,c,Rd=5333.46  
 N,Ed=-691.34 Nc,Rd=-98047.60 YY n=N,Ed/Nc,Rd=0.01 MNy,c,Rd=5333.46 My,Ed/MNy,c,Rd=0.26

- Verifica di stabilità aste presso-inflesse (C4.2.4.1.3.3.2) - CC 29 SLU - Classe 2  
 Sollecitazioni: N,Ed=-691.34 My,Ed=-1372.79 L=1.17  
 amy, amz, αLT=0.95, 0.95, 0.95  
 λ<sub>y</sub>=19.75 Ncr,y=1541000.00 λ'<sub>y</sub>=0.26 Curva a: Φ<sub>y</sub>=0.54 χ<sub>y</sub>=0.99  
 λ<sub>z</sub>=19.75 Ncr,z=1541000.00 λ'<sub>z</sub>=0.26 Curva a: Φ<sub>z</sub>=0.54 χ<sub>z</sub>=0.99  
 Kyy, Kyz, Kzy, Kzz=0.95, 0.57, 0.00, 0.95  
 Verifica YY: 0.01+0.24=0.25  
 Verifica ZZ: 0.01=0.01

Asta n. 201 (-141 -145) - Sez. 3 (TRV PRINC SHS150x150x5) - Crit. 2

-----  
 - Verifica in termini tensionali [4.2.4] - CC 11 SND Xl=0.00 - Classe 3  
 Sollecitazioni: N=-107.69 T<sub>z</sub>=-170.20 M<sub>y</sub>=-189.39 T<sub>y</sub>=105.27 M<sub>z</sub>=-103.85 M<sub>x</sub>=-3.91  
 Tensioni: σ<sub>N</sub>=-3.71 σ<sub>m,d</sub>=-216.17 τ=1.86 σ<sub>max</sub>=-219.88 (sfrut=0.07)  
 Tensioni: σ<sub>N</sub>=-3.71 σ<sub>m,d</sub>=71.45 τ=15.06 τ<sub>max</sub>=15.06 (sfrut=0.01)  
 Tensioni: σ<sub>N</sub>=-3.71 σ<sub>m,d</sub>=-216.17 τ=1.86 σ<sub>TD,max</sub>=219.90 (sfrut=0.07)

- Verifica a taglio Dir. Z [4.2.16] - CC 29 SLU Xl=1.17 - Classe 2  
 Sollecitazioni: T<sub>z</sub>=-1059.95  
 V,Ed=-1059.95 Vc,Rd=28304.70 V,Ed/Vc,Rd=0.04

- Verifica a presso o tenso-flessione retta YY (4.2.4.1.2.7) - CC 29 SLU Xl=0.00 - Classe 2  
 Sollecitazioni: N=-691.34 T<sub>z</sub>=-1025.33 M<sub>y</sub>=-950.77  
 My,Ed=-950.77 My,V,c,Rd=5333.46  
 N,Ed=-691.34 Nc,Rd=-98047.60 YY n=N,Ed/Nc,Rd=0.01 MNy,c,Rd=5333.46 My,Ed/MNy,c,Rd=0.18

- Verifica di stabilità aste presso-inflesse (C4.2.4.1.3.3.2) - CC 29 SLU - Classe 2  
 Sollecitazioni: N,Ed=-691.34 My,Ed=-950.77 L=1.17  
 amy, amz, αLT=0.95, 0.95, 0.95  
 λ<sub>y</sub>=19.75 Ncr,y=1540990.00 λ'<sub>y</sub>=0.26 Curva a: Φ<sub>y</sub>=0.54 χ<sub>y</sub>=0.99  
 λ<sub>z</sub>=19.75 Ncr,z=1540990.00 λ'<sub>z</sub>=0.26 Curva a: Φ<sub>z</sub>=0.54 χ<sub>z</sub>=0.99  
 Kyy, Kyz, Kzy, Kzz=0.95, 0.57, 0.00, 0.95  
 Verifica YY: 0.01+0.17=0.18  
 Verifica ZZ: 0.01=0.01

Asta n. 201 (-145 -297) - Sez. 3 (TRV PRINC SHS150x150x5) - Crit. 2

-----  
 - Verifica in termini tensionali [4.2.4] - CC 9 SND Xl=1.17 - Classe 3  
 Sollecitazioni: N=-166.63 T<sub>z</sub>=-358.70 M<sub>y</sub>=484.62 T<sub>y</sub>=167.18 M<sub>z</sub>=214.86 M<sub>x</sub>=-3.91  
 Tensioni: σ<sub>N</sub>=-5.75 σ<sub>m,d</sub>=-515.63 τ=1.86 σ<sub>max</sub>=-521.37 (sfrut=0.15)  
 Tensioni: σ<sub>N</sub>=-5.75 σ<sub>m,d</sub>=-147.83 τ=29.68 τ<sub>max</sub>=29.68 (sfrut=0.02)  
 Tensioni: σ<sub>N</sub>=-5.75 σ<sub>m,d</sub>=-515.63 τ=1.86 σ<sub>TD,max</sub>=521.38 (sfrut=0.15)

- Verifica a taglio Dir. Z [4.2.16] - CC 29 SLU Xl=1.17 - Classe 2  
 Sollecitazioni: T<sub>z</sub>=-1741.82  
 V,Ed=-1741.82 Vc,Rd=28304.70 V,Ed/Vc,Rd=0.06

- Verifica a presso o tenso-flessione retta YY (4.2.4.1.2.7) - CC 29 SLU Xl=1.17 - Classe 2  
 Sollecitazioni: N=-691.34 T<sub>z</sub>=-1741.82 M<sub>y</sub>=2286.22  
 My,Ed=2286.22 My,V,c,Rd=5333.46  
 N,Ed=-691.34 Nc,Rd=-98047.60 YY n=N,Ed/Nc,Rd=0.01 MNy,c,Rd=5333.46 My,Ed/MNy,c,Rd=0.43

- Verifica di stabilità aste presso-inflesse (C4.2.4.1.3.3.2) - CC 29 SLU - Classe 2  
 Sollecitazioni: N,Ed=-691.34 My,Ed=2286.22 L=1.17  
 amy, amz, αLT=0.95, 0.95, 0.95  
 λ<sub>y</sub>=19.75 Ncr,y=1540990.00 λ'<sub>y</sub>=0.26 Curva a: Φ<sub>y</sub>=0.54 χ<sub>y</sub>=0.99  
 λ<sub>z</sub>=19.75 Ncr,z=1540990.00 λ'<sub>z</sub>=0.26 Curva a: Φ<sub>z</sub>=0.54 χ<sub>z</sub>=0.99  
 Kyy, Kyz, Kzy, Kzz=0.95, 0.57, 0.00, 0.95  
 Verifica YY: 0.01+0.41=0.41  
 Verifica ZZ: 0.01=0.01

Asta n. 202 (-297 -139) - Sez. 3 (TRV PRINC SHS150x150x5) - Crit. 2

-----  
 - Verifica in termini tensionali [4.2.4] - CC 9 SND Xl=0.04 - Classe 3  
 Sollecitazioni: N=-181.93 T<sub>z</sub>=-463.69 M<sub>y</sub>=501.51 T<sub>y</sub>=218.20 M<sub>z</sub>=222.81 M<sub>x</sub>=-3.91  
 Tensioni: σ<sub>N</sub>=-6.27 σ<sub>m,d</sub>=-533.94 τ=1.86 σ<sub>max</sub>=-540.22 (sfrut=0.16)  
 Tensioni: σ<sub>N</sub>=-6.27 σ<sub>m,d</sub>=-153.30 τ=37.82 τ<sub>max</sub>=37.82 (sfrut=0.02)  
 Tensioni: σ<sub>N</sub>=-6.27 σ<sub>m,d</sub>=-533.94 τ=1.86 σ<sub>TD,max</sub>=540.23 (sfrut=0.16)

- Verifica a taglio Dir. Z [4.2.16] - CC 29 SLU Xl=0.04 - Classe 2  
 Sollecitazioni: T<sub>z</sub>=-2390.15  
 V,Ed=-2390.15 Vc,Rd=28304.70 V,Ed/Vc,Rd=0.08

- Verifica a presso o tenso-flessione retta YY (4.2.4.1.2.7) - CC 29 SLU Xl=0.04 - Classe 2  
 Sollecitazioni: N=-691.34 T<sub>z</sub>=-2390.15 M<sub>y</sub>=2373.35  
 My,Ed=2373.35 My,V,c,Rd=5333.46  
 N,Ed=-691.34 Nc,Rd=-98047.60 YY n=N,Ed/Nc,Rd=0.01 MNy,c,Rd=5333.46 My,Ed/MNy,c,Rd=0.44

- Verifica di stabilità aste presso-inflesse (C4.2.4.1.3.3.2) - CC 29 SLU - Classe 2  
 Sollecitazioni: N,Ed=-691.34 My,Ed=2373.35 L=0.04  
 amy, amz, αLT=0.95, 0.95, 0.95  
 λ<sub>y</sub>=0.62 Ncr,y=1586640000.00 λ'<sub>y</sub>=0.01 Curva a: Φ<sub>y</sub>=0.00 χ<sub>y</sub>=1.00  
 λ<sub>z</sub>=0.62 Ncr,z=1586640000.00 λ'<sub>z</sub>=0.01 Curva a: Φ<sub>z</sub>=0.00 χ<sub>z</sub>=1.00  
 Kyy, Kyz, Kzy, Kzz=0.95, 0.57, 0.00, 0.95  
 Verifica YY: 0.01+0.42=0.43  
 Verifica ZZ: 0.01=0.01

Asta n. 202 (-139 -140) - Sez. 3 (TRV PRINC SHS150x150x5) - Crit. 2

-----  
 - Verifica in termini tensionali [4.2.4] - CC 11 SND Xl=0.00 - Classe 3  
 Sollecitazioni: N=-151.09 T<sub>z</sub>=340.62 M<sub>y</sub>=464.89 T<sub>y</sub>=-153.48 M<sub>z</sub>=222.66  
 Tensioni: σ<sub>N</sub>=-5.21 σ<sub>m,d</sub>=-506.84 τ=0.00 σ<sub>max</sub>=-512.05 (sfrut=0.15)  
 Tensioni: σ<sub>N</sub>=-5.21 σ<sub>m,d</sub>=-153.20 τ=26.41 τ<sub>max</sub>=26.41 (sfrut=0.01)  
 Tensioni: σ<sub>N</sub>=-5.21 σ<sub>m,d</sub>=-506.84 τ=0.00 σ<sub>TD,max</sub>=512.05 (sfrut=0.15)

- Verifica a taglio Dir. Z [4.2.16] - CC 29 SLU Xl=0.00 - Classe 2

Sollecitazioni:  $T_x=1668.61$   
 $V,Ed=1668.61$   $V_c,Rd=28304.70$   $V,Ed/V_c,Rd=0.06$

- Verifica a presso o tenso-flessione retta YY (4.2.4.1.2.7) - CC 29 SLU  $Xl=0.00$  - Classe 2  
 Sollecitazioni:  $N=-548.69$   $T_x=1668.61$   $M_y=2225.91$   
 $My,Ed=2225.91$   $My,V,c,Rd=5333.46$   
 $N,Ed=-548.69$   $Nc,Rd=-98047.60$   $YY$   $n=N,Ed/Nc,Rd=0.01$   $MNy,c,Rd=5333.46$   $My,Ed/MNy,c,Rd=0.42$

- Verifica di stabilità aste presso-inflesse (C4.2.4.1.3.3.2) - CC 29 SLU - Classe 2  
 Sollecitazioni:  $N,Ed=-548.69$   $My,Ed=2225.91$   $L=1.13$   
 $\alpha_{my}, \alpha_{mz}, \alpha_{LT}=0.95, 0.95, 0.95$   
 $\lambda_{y1}=19.13$   $Ncr,y=1641730.00$   $\lambda'_{y1}=0.25$  Curva a:  $\Phi_y=0.54$   $\chi_y=0.99$   
 $\lambda_{z1}=19.13$   $Ncr,z=1641730.00$   $\lambda'_{z1}=0.25$  Curva a:  $\Phi_z=0.54$   $\chi_z=0.99$   
 $K_{yy}, K_{yz}, K_{zy}, K_{zz}=0.95, 0.57, 0.00, 0.95$   
 Verifica YY:  $0.01+0.40=0.40$   
 Verifica ZZ:  $0.01=0.01$

Asta n. 202 (-140 -148) - Sez. 3 (TRV PRINC SHS150x150x5) - Crit. 2

- Verifica in termini tensionali [4.2.4] - CC 9 SND  $Xl=1.17$  - Classe 3  
 Sollecitazioni:  $N=-70.41$   $T_x=161.37$   $M_y=-159.23$   $T_y=-91.91$   $M_z=-58.79$   
 Tensioni:  $\sigma_{N1}=-2.43$   $\sigma_{m,d}=-160.72$   $\tau=0.00$   $\sigma_{max}=-163.15$  (sfrut=0.05)  
 Tensioni:  $\sigma_{N1}=-2.43$   $\sigma_{m,d}=40.45$   $\tau=12.51$   $\tau_{max}=12.51$  (sfrut=0.01)  
 Tensioni:  $\sigma_{N1}=-2.43$   $\sigma_{m,d}=-160.72$   $\tau=0.00$   $\sigma_{TD,max}=163.15$  (sfrut=0.05)

- Verifica a taglio Dir. Z [4.2.16] - CC 29 SLU  $Xl=0.00$  - Classe 2  
 Sollecitazioni:  $T_x=987.82$   
 $V,Ed=987.82$   $V_c,Rd=28304.70$   $V,Ed/V_c,Rd=0.03$

- Verifica a presso o tenso-flessione retta YY (4.2.4.1.2.7) - CC 29 SLU  $Xl=1.17$  - Classe 2  
 Sollecitazioni:  $N=-548.69$   $T_x=953.20$   $M_y=-781.41$   
 $My,Ed=-781.41$   $My,V,c,Rd=5333.46$   
 $N,Ed=-548.69$   $Nc,Rd=-98047.60$   $YY$   $n=N,Ed/Nc,Rd=0.01$   $MNy,c,Rd=5333.46$   $My,Ed/MNy,c,Rd=0.15$

- Verifica di stabilità aste presso-inflesse (C4.2.4.1.3.3.2) - CC 29 SLU - Classe 2  
 Sollecitazioni:  $N,Ed=-548.69$   $My,Ed=-781.41$   $L=1.17$   
 $\alpha_{my}, \alpha_{mz}, \alpha_{LT}=0.95, 0.95, 0.95$   
 $\lambda_{y1}=19.75$   $Ncr,y=1541000.00$   $\lambda'_{y1}=0.26$  Curva a:  $\Phi_y=0.54$   $\chi_y=0.99$   
 $\lambda_{z1}=19.75$   $Ncr,z=1540990.00$   $\lambda'_{z1}=0.26$  Curva a:  $\Phi_z=0.54$   $\chi_z=0.99$   
 $K_{yy}, K_{yz}, K_{zy}, K_{zz}=0.95, 0.57, 0.00, 0.95$   
 Verifica YY:  $0.01+0.14=0.14$   
 Verifica ZZ:  $0.01=0.01$

Asta n. 202 (-148 -128) - Sez. 3 (TRV PRINC SHS150x150x5) - Crit. 2

- Verifica in termini tensionali [4.2.4] - CC 11 SND  $Xl=1.17$  - Classe 3  
 Sollecitazioni:  $N=-114.05$   $T_x=53.24$   $M_y=-215.22$   $T_y=-30.00$   $M_z=-93.88$   
 Tensioni:  $\sigma_{N1}=-3.93$   $\sigma_{m,d}=-227.86$   $\tau=0.00$   $\sigma_{max}=-231.79$  (sfrut=0.07)  
 Tensioni:  $\sigma_{N1}=-3.93$   $\sigma_{m,d}=64.59$   $\tau=4.13$   $\tau_{max}=4.13$  (sfrut=0.00)  
 Tensioni:  $\sigma_{N1}=-3.93$   $\sigma_{m,d}=-227.86$   $\tau=0.00$   $\sigma_{TD,max}=231.79$  (sfrut=0.07)

- Verifica a taglio Dir. Z [4.2.16] - CC 29 SLU  $Xl=0.00$  - Classe 2  
 Sollecitazioni:  $T_x=305.95$   
 $V,Ed=305.95$   $V_c,Rd=28304.70$   $V,Ed/V_c,Rd=0.01$

- Verifica a presso o tenso-flessione retta YY (4.2.4.1.2.7) - CC 29 SLU  $Xl=1.17$  - Classe 2  
 Sollecitazioni:  $N=-548.69$   $T_x=271.33$   $M_y=-1119.06$   
 $My,Ed=-1119.06$   $My,V,c,Rd=5333.46$   
 $N,Ed=-548.69$   $Nc,Rd=-98047.60$   $YY$   $n=N,Ed/Nc,Rd=0.01$   $MNy,c,Rd=5333.46$   $My,Ed/MNy,c,Rd=0.21$

- Verifica di stabilità aste presso-inflesse (C4.2.4.1.3.3.2) - CC 29 SLU - Classe 2  
 Sollecitazioni:  $N,Ed=-548.69$   $My,Ed=-1119.06$   $L=1.17$   
 $\alpha_{my}, \alpha_{mz}, \alpha_{LT}=0.95, 0.95, 0.95$   
 $\lambda_{y1}=19.75$   $Ncr,y=1541000.00$   $\lambda'_{y1}=0.26$  Curva a:  $\Phi_y=0.54$   $\chi_y=0.99$   
 $\lambda_{z1}=19.75$   $Ncr,z=1540990.00$   $\lambda'_{z1}=0.26$  Curva a:  $\Phi_z=0.54$   $\chi_z=0.99$   
 $K_{yy}, K_{yz}, K_{zy}, K_{zz}=0.95, 0.57, 0.00, 0.95$   
 Verifica YY:  $0.01+0.20=0.21$   
 Verifica ZZ:  $0.01=0.01$

Asta n. 202 (-128 -132) - Sez. 3 (TRV PRINC SHS150x150x5) - Crit. 2

- Verifica in termini tensionali [4.2.4] - CC 11 SND  $Xl=0.00$  - Classe 3  
 Sollecitazioni:  $N=-95.48$   $T_x=-50.92$   $M_y=-215.22$   $T_y=31.92$   $M_z=-93.88$   
 Tensioni:  $\sigma_{N1}=-3.29$   $\sigma_{m,d}=-227.86$   $\tau=0.00$   $\sigma_{max}=-231.15$  (sfrut=0.07)  
 Tensioni:  $\sigma_{N1}=-3.29$   $\sigma_{m,d}=64.59$   $\tau=3.95$   $\tau_{max}=3.95$  (sfrut=0.00)  
 Tensioni:  $\sigma_{N1}=-3.29$   $\sigma_{m,d}=-227.86$   $\tau=0.00$   $\sigma_{TD,max}=231.15$  (sfrut=0.07)

- Verifica a taglio Dir. Z [4.2.16] - CC 29 SLU  $Xl=1.17$  - Classe 2  
 Sollecitazioni:  $T_x=-410.55$   
 $V,Ed=-410.55$   $V_c,Rd=28304.70$   $V,Ed/V_c,Rd=0.01$

- Verifica a presso o tenso-flessione retta YY (4.2.4.1.2.7) - CC 29 SLU  $Xl=0.00$  - Classe 2  
 Sollecitazioni:  $N=-548.69$   $T_x=-375.93$   $M_y=-1119.07$   
 $My,Ed=-1119.07$   $My,V,c,Rd=5333.46$   
 $N,Ed=-548.69$   $Nc,Rd=-98047.60$   $YY$   $n=N,Ed/Nc,Rd=0.01$   $MNy,c,Rd=5333.46$   $My,Ed/MNy,c,Rd=0.21$

- Verifica di stabilità aste presso-inflesse (C4.2.4.1.3.3.2) - CC 29 SLU - Classe 2  
 Sollecitazioni:  $N,Ed=-548.69$   $My,Ed=-1119.07$   $L=1.17$   
 $\alpha_{my}, \alpha_{mz}, \alpha_{LT}=0.95, 0.95, 0.95$   
 $\lambda_{y1}=19.75$   $Ncr,y=1541000.00$   $\lambda'_{y1}=0.26$  Curva a:  $\Phi_y=0.54$   $\chi_y=0.99$   
 $\lambda_{z1}=19.75$   $Ncr,z=1540990.00$   $\lambda'_{z1}=0.26$  Curva a:  $\Phi_z=0.54$   $\chi_z=0.99$   
 $K_{yy}, K_{yz}, K_{zy}, K_{zz}=0.95, 0.57, 0.00, 0.95$   
 Verifica YY:  $0.01+0.20=0.21$   
 Verifica ZZ:  $0.01=0.01$

Asta n. 202 (-132 -126) - Sez. 3 (TRV PRINC SHS150x150x5) - Crit. 2

- Verifica in termini tensionali [4.2.4] - CC 1 SND  $Xl=1.17$  - Classe 3  
 Sollecitazioni:  $N=-183.56$   $T_x=-257.44$   $M_y=212.97$   $T_y=28.15$   $M_z=15.96$   
 Tensioni:  $\sigma_{N1}=-6.33$   $\sigma_{m,d}=-168.76$   $\tau=0.00$   $\sigma_{max}=-175.09$  (sfrut=0.05)

Tensioni:  $\sigma_N=-6.33$   $\sigma_{m,d}=-10.98$   $\tau=19.96$   $\tau_{max}=19.96$  (sfrut=0.01)  
 Tensioni:  $\sigma_N=-6.33$   $\sigma_{m,d}=-168.76$   $\tau=0.00$   $\sigma_{TD,max}=175.09$  (sfrut=0.05)

- Verifica a taglio Dir. Z [4.2.16] - CC 29 SLU  $X1=1.17$  - Classe 2  
 Sollecitazioni:  $T_z=-1092.42$   
 $V,Ed=-1092.42$   $Vc,Rd=28304.70$   $V,Ed/Vc,Rd=0.04$
- Verifica a presso o tenso-flessione retta YY (4.2.4.1.2.7) - CC 29 SLU  $X1=0.00$  - Classe 2  
 Sollecitazioni:  $N=-548.69$   $T_z=-1057.80$   $M_y=-659.07$   
 $M_y,Ed=-659.07$   $M_y,V,c,Rd=5333.46$   
 $N,Ed=-548.69$   $Nc,Rd=-98047.60$   $YY$   $n=N,Ed/Nc,Rd=0.01$   $MNy,c,Rd=5333.46$   $M_y,Ed/MNy,c,Rd=0.12$
- Verifica di stabilità aste presso-inflesse (C4.2.4.1.3.3.2) - CC 29 SLU - Classe 2  
 Sollecitazioni:  $N,Ed=-548.69$   $M_y,Ed=-659.07$   $L=1.17$   
 $\alpha_{my}, \alpha_{mz}, \alpha_{LT}=0.95, 0.95, 0.95$   
 $\lambda_y=19.75$   $Ncr,y=1541000.00$   $\lambda'_y=0.26$  Curva a:  $\Phi_y=0.54$   $\chi_y=0.99$   
 $\lambda_z=19.75$   $Ncr,z=1540990.00$   $\lambda'_z=0.26$  Curva a:  $\Phi_z=0.54$   $\chi_z=0.99$   
 $K_{yy}, K_{yz}, K_{zy}, K_{zz}=0.95, 0.57, 0.00, 0.95$   
 Verifica YY:  $0.01+0.12=0.12$   
 Verifica ZZ:  $0.01=0.01$

Asta n. 202 (-126 -127) - Sez. 3 (TRV PRINC SHS150x150x5) - Crit. 2

- Verifica in termini tensionali [4.2.4] - CC 9 SND  $X1=0.89$  - Classe 3  
 Sollecitazioni:  $N=-143.89$   $T_z=-355.37$   $M_y=452.14$   $T_y=153.03$   $M_z=189.03$   
 Tensioni:  $\sigma_N=-4.96$   $\sigma_{m,d}=-472.64$   $\tau=0.00$   $\sigma_{max}=-477.61$  (sfrut=0.14)  
 Tensioni:  $\sigma_N=-4.96$   $\sigma_{m,d}=-130.06$   $\tau=27.56$   $\tau_{max}=27.56$  (sfrut=0.01)  
 Tensioni:  $\sigma_N=-4.96$   $\sigma_{m,d}=-472.64$   $\tau=0.00$   $\sigma_{TD,max}=477.61$  (sfrut=0.14)
- Verifica a taglio Dir. Z [4.2.16] - CC 29 SLU  $X1=0.89$  - Classe 2  
 Sollecitazioni:  $T_z=-1765.93$   
 $V,Ed=-1765.93$   $Vc,Rd=28304.70$   $V,Ed/Vc,Rd=0.06$
- Verifica a presso o tenso-flessione retta YY (4.2.4.1.2.7) - CC 29 SLU  $X1=0.89$  - Classe 2  
 Sollecitazioni:  $N=-548.69$   $T_z=-1765.93$   $M_y=2154.18$   
 $M_y,Ed=2154.18$   $M_y,V,c,Rd=5333.46$   
 $N,Ed=-548.69$   $Nc,Rd=-98047.60$   $YY$   $n=N,Ed/Nc,Rd=0.01$   $MNy,c,Rd=5333.46$   $M_y,Ed/MNy,c,Rd=0.40$
- Verifica di stabilità aste presso-inflesse (C4.2.4.1.3.3.2) - CC 29 SLU - Classe 2  
 Sollecitazioni:  $N,Ed=-548.69$   $M_y,Ed=2154.18$   $L=0.89$   
 $\alpha_{my}, \alpha_{mz}, \alpha_{LT}=0.95, 0.95, 0.95$   
 $\lambda_y=14.98$   $Ncr,y=2677220.00$   $\lambda'_y=0.20$  Curva a:  $\Phi_y=0.00$   $\chi_y=1.00$   
 $\lambda_z=14.98$   $Ncr,z=2677210.00$   $\lambda'_z=0.20$  Curva a:  $\Phi_z=0.00$   $\chi_z=1.00$   
 $K_{yy}, K_{yz}, K_{zy}, K_{zz}=0.95, 0.57, 0.00, 0.95$   
 Verifica YY:  $0.01+0.38=0.39$   
 Verifica ZZ:  $0.01=0.01$

Asta n. 203 (-127 -301) - Sez. 3 (TRV PRINC SHS150x150x5) - Crit. 2

- Verifica in termini tensionali [4.2.4] - CC 11 SND  $X1=0.00$  - Classe 3  
 Sollecitazioni:  $N=-160.19$   $T_z=412.74$   $M_y=455.96$   $T_y=-183.44$   $M_z=189.07$   
 Tensioni:  $\sigma_N=-5.52$   $\sigma_{m,d}=-475.49$   $\tau=0.00$   $\sigma_{max}=-481.01$  (sfrut=0.14)  
 Tensioni:  $\sigma_N=-5.52$   $\sigma_{m,d}=-130.08$   $\tau=32.00$   $\tau_{max}=32.00$  (sfrut=0.02)  
 Tensioni:  $\sigma_N=-5.52$   $\sigma_{m,d}=-475.49$   $\tau=0.00$   $\sigma_{TD,max}=481.01$  (sfrut=0.14)
- Verifica a taglio Dir. Z [4.2.16] - CC 29 SLU  $X1=0.00$  - Classe 2  
 Sollecitazioni:  $T_z=2116.02$   
 $V,Ed=2116.02$   $Vc,Rd=28304.70$   $V,Ed/Vc,Rd=0.07$
- Verifica a presso o tenso-flessione retta YY (4.2.4.1.2.7) - CC 29 SLU  $X1=0.00$  - Classe 2  
 Sollecitazioni:  $N=-555.46$   $T_z=2116.02$   $M_y=2166.99$   
 $M_y,Ed=2166.99$   $M_y,V,c,Rd=5333.46$   
 $N,Ed=-555.46$   $Nc,Rd=-98047.60$   $YY$   $n=N,Ed/Nc,Rd=0.01$   $MNy,c,Rd=5333.46$   $M_y,Ed/MNy,c,Rd=0.41$
- Verifica di stabilità aste presso-inflesse (C4.2.4.1.3.3.2) - CC 29 SLU - Classe 2  
 Sollecitazioni:  $N,Ed=-555.46$   $M_y,Ed=2166.99$   $L=0.28$   
 $\alpha_{my}, \alpha_{mz}, \alpha_{LT}=0.95, 0.95, 0.95$   
 $\lambda_y=4.77$   $Ncr,y=26461600.00$   $\lambda'_y=0.06$  Curva a:  $\Phi_y=0.00$   $\chi_y=1.00$   
 $\lambda_z=4.77$   $Ncr,z=26461600.00$   $\lambda'_z=0.06$  Curva a:  $\Phi_z=0.00$   $\chi_z=1.00$   
 $K_{yy}, K_{yz}, K_{zy}, K_{zz}=0.95, 0.57, 0.00, 0.95$   
 Verifica YY:  $0.01+0.39=0.39$   
 Verifica ZZ:  $0.01=0.01$

Asta n. 203 (-301 -302) - Sez. 3 (TRV PRINC SHS150x150x5) - Crit. 2

- Verifica in termini tensionali [4.2.4] - CC 11 SND  $X1=0.00$  - Classe 3  
 Sollecitazioni:  $N=-144.18$   $T_z=302.15$   $M_y=340.36$   $T_y=-130.06$   $M_z=137.28$   
 Tensioni:  $\sigma_N=-4.97$   $\sigma_{m,d}=-352.10$   $\tau=0.00$   $\sigma_{max}=-357.07$  (sfrut=0.11)  
 Tensioni:  $\sigma_N=-4.97$   $\sigma_{m,d}=-94.45$   $\tau=23.43$   $\tau_{max}=23.43$  (sfrut=0.01)  
 Tensioni:  $\sigma_N=-4.97$   $\sigma_{m,d}=-352.10$   $\tau=0.00$   $\sigma_{TD,max}=357.07$  (sfrut=0.11)
- Verifica a taglio Dir. Z [4.2.16] - CC 29 SLU  $X1=0.00$  - Classe 2  
 Sollecitazioni:  $T_z=1460.41$   
 $V,Ed=1460.41$   $Vc,Rd=28304.70$   $V,Ed/Vc,Rd=0.05$
- Verifica a presso o tenso-flessione retta YY (4.2.4.1.2.7) - CC 29 SLU  $X1=0.00$  - Classe 2  
 Sollecitazioni:  $N=-555.46$   $T_z=1460.41$   $M_y=1570.84$   
 $M_y,Ed=1570.84$   $M_y,V,c,Rd=5333.46$   
 $N,Ed=-555.46$   $Nc,Rd=-98047.60$   $YY$   $n=N,Ed/Nc,Rd=0.01$   $MNy,c,Rd=5333.46$   $M_y,Ed/MNy,c,Rd=0.29$
- Verifica di stabilità aste presso-inflesse (C4.2.4.1.3.3.2) - CC 29 SLU - Classe 2  
 Sollecitazioni:  $N,Ed=-555.46$   $M_y,Ed=1570.84$   $L=1.17$   
 $\alpha_{my}, \alpha_{mz}, \alpha_{LT}=0.95, 0.95, 0.95$   
 $\lambda_y=19.75$   $Ncr,y=1540990.00$   $\lambda'_y=0.26$  Curva a:  $\Phi_y=0.54$   $\chi_y=0.99$   
 $\lambda_z=19.75$   $Ncr,z=1540990.00$   $\lambda'_z=0.26$  Curva a:  $\Phi_z=0.54$   $\chi_z=0.99$   
 $K_{yy}, K_{yz}, K_{zy}, K_{zz}=0.95, 0.57, 0.00, 0.95$   
 Verifica YY:  $0.01+0.28=0.29$   
 Verifica ZZ:  $0.01=0.01$

Asta n. 203 (-302 -135) - Sez. 3 (TRV PRINC SHS150x150x5) - Crit. 2

-----  
 - Verifica in termini tensionali [4.2.4] - CC 9 SND Xl=1.17 - Classe 3  
 Sollecitazioni: N=-79.77 T<sub>x</sub>=120.69 M<sub>y</sub>=-200.20 T<sub>y</sub>=-68.15 M<sub>z</sub>=-94.59  
 Tensioni:  $\sigma_N=-2.75$   $\sigma_{M,d}=-217.31$   $\tau=0.00$   $\sigma_{max}=-220.06$  (sfrut=0.07)  
 Tensioni:  $\sigma_N=-2.75$   $\sigma_{M,d}=65.08$   $\tau=9.36$   $\tau_{max}=9.36$  (sfrut=0.00)  
 Tensioni:  $\sigma_N=-2.75$   $\sigma_{M,d}=-217.31$   $\tau=0.00$   $\sigma_{TD,max}=220.06$  (sfrut=0.07)

- Verifica a taglio Dir. Z [4.2.16] - CC 29 SLU Xl=0.00 - Classe 2  
 Sollecitazioni: T<sub>x</sub>=778.54  
 V,Ed=778.54 Vc,Rd=28304.70 V,Ed/Vc,Rd=0.03

- Verifica a presso o tenso-flessione retta YY (4.2.4.1.2.7) - CC 29 SLU Xl=1.17 - Classe 2  
 Sollecitazioni: N=-555.46 T<sub>x</sub>=743.92 M<sub>y</sub>=-1007.77  
 My,Ed=-1007.77 My,V,c,Rd=5333.46  
 N,Ed=-555.46 Nc,Rd=-98047.60 YY n=N,Ed/Nc,Rd=0.01 MNy,c,Rd=5333.46 My,Ed/MNy,c,Rd=0.19

- Verifica di stabilità aste presso-inflesse (C4.2.4.1.3.3.2) - CC 29 SLU - Classe 2  
 Sollecitazioni: N,Ed=-555.46 My,Ed=-1007.77 L=1.17  
 $\alpha_{my}, \alpha_{mz}, \alpha_{LT}=0.95, 0.95, 0.95$   
 $\lambda_{y1}=19.75$  Ncr,y=1540990.00  $\lambda'_{y1}=0.26$  Curva a:  $\Phi_y=0.54$   $\chi_y=0.99$   
 $\lambda_{z1}=19.75$  Ncr,z=1540990.00  $\lambda'_{z1}=0.26$  Curva a:  $\Phi_z=0.54$   $\chi_z=0.99$   
 Kyy, Kyz, Kzy, Kzz=0.95, 0.57, 0.00, 0.95  
 Verifica YY: 0.01+0.18=0.19  
 Verifica ZZ: 0.01=0.01

Asta n. 203 (-135 -115) - Sez. 3 (TRV PRINC SHS150x150x5) - Crit. 2

-----  
 - Verifica in termini tensionali [4.2.4] - CC 11 SND Xl=1.17 - Classe 3  
 Sollecitazioni: N=-107.03 T<sub>x</sub>=13.94 M<sub>y</sub>=-214.27 T<sub>y</sub>=-6.24 M<sub>z</sub>=-101.88  
 Tensioni:  $\sigma_N=-3.69$   $\sigma_{M,d}=-233.06$   $\tau=0.00$   $\sigma_{max}=-236.75$  (sfrut=0.07)  
 Tensioni:  $\sigma_N=-3.69$   $\sigma_{M,d}=70.10$   $\tau=1.08$   $\tau_{max}=1.08$  (sfrut=0.00)  
 Tensioni:  $\sigma_N=-3.69$   $\sigma_{M,d}=-233.06$   $\tau=0.00$   $\sigma_{TD,max}=236.75$  (sfrut=0.07)

- Verifica a taglio Dir. Z [4.2.16] - CC 29 SLU Xl=0.00 - Classe 2  
 Sollecitazioni: T<sub>x</sub>=96.67  
 V,Ed=96.67 Vc,Rd=28304.70 V,Ed/Vc,Rd=0.00

- Verifica a presso o tenso-flessione retta YY (4.2.4.1.2.7) - CC 29 SLU Xl=1.17 - Classe 2  
 Sollecitazioni: N=-555.46 T<sub>x</sub>=62.05 M<sub>y</sub>=-1100.60  
 My,Ed=-1100.60 My,V,c,Rd=5333.46  
 N,Ed=-555.46 Nc,Rd=-98047.60 YY n=N,Ed/Nc,Rd=0.01 MNy,c,Rd=5333.46 My,Ed/MNy,c,Rd=0.21

- Verifica di stabilità aste presso-inflesse (C4.2.4.1.3.3.2) - CC 29 SLU - Classe 2  
 Sollecitazioni: N,Ed=-555.46 My,Ed=-1100.60 L=1.17  
 $\alpha_{my}, \alpha_{mz}, \alpha_{LT}=0.95, 0.95, 0.95$   
 $\lambda_{y1}=19.75$  Ncr,y=1540990.00  $\lambda'_{y1}=0.26$  Curva a:  $\Phi_y=0.54$   $\chi_y=0.99$   
 $\lambda_{z1}=19.75$  Ncr,z=1540990.00  $\lambda'_{z1}=0.26$  Curva a:  $\Phi_z=0.54$   $\chi_z=0.99$   
 Kyy, Kyz, Kzy, Kzz=0.95, 0.57, 0.00, 0.95  
 Verifica YY: 0.01+0.20=0.20  
 Verifica ZZ: 0.01=0.01

Asta n. 203 (-115 -119) - Sez. 3 (TRV PRINC SHS150x150x5) - Crit. 2

-----  
 - Verifica in termini tensionali [4.2.4] - CC 11 SND Xl=0.00 - Classe 3  
 Sollecitazioni: N=-88.46 T<sub>x</sub>=-90.23 M<sub>y</sub>=-214.27 T<sub>y</sub>=55.68 M<sub>z</sub>=-101.88  
 Tensioni:  $\sigma_N=-3.05$   $\sigma_{M,d}=-233.06$   $\tau=0.00$   $\sigma_{max}=-236.11$  (sfrut=0.07)  
 Tensioni:  $\sigma_N=-3.05$   $\sigma_{M,d}=70.10$   $\tau=7.00$   $\tau_{max}=7.00$  (sfrut=0.00)  
 Tensioni:  $\sigma_N=-3.05$   $\sigma_{M,d}=-233.06$   $\tau=0.00$   $\sigma_{TD,max}=236.11$  (sfrut=0.07)

- Verifica a taglio Dir. Z [4.2.16] - CC 29 SLU Xl=1.17 - Classe 2  
 Sollecitazioni: T<sub>x</sub>=-619.82  
 V,Ed=-619.82 Vc,Rd=28304.70 V,Ed/Vc,Rd=0.02

- Verifica a presso o tenso-flessione retta YY (4.2.4.1.2.7) - CC 29 SLU Xl=0.00 - Classe 2  
 Sollecitazioni: N=-555.46 T<sub>x</sub>=-585.21 M<sub>y</sub>=-1100.60  
 My,Ed=-1100.60 My,V,c,Rd=5333.46  
 N,Ed=-555.46 Nc,Rd=-98047.60 YY n=N,Ed/Nc,Rd=0.01 MNy,c,Rd=5333.46 My,Ed/MNy,c,Rd=0.21

- Verifica di stabilità aste presso-inflesse (C4.2.4.1.3.3.2) - CC 29 SLU - Classe 2  
 Sollecitazioni: N,Ed=-555.46 My,Ed=-1100.60 L=1.17  
 $\alpha_{my}, \alpha_{mz}, \alpha_{LT}=0.95, 0.95, 0.95$   
 $\lambda_{y1}=19.75$  Ncr,y=1540990.00  $\lambda'_{y1}=0.26$  Curva a:  $\Phi_y=0.54$   $\chi_y=0.99$   
 $\lambda_{z1}=19.75$  Ncr,z=1540990.00  $\lambda'_{z1}=0.26$  Curva a:  $\Phi_z=0.54$   $\chi_z=0.99$   
 Kyy, Kyz, Kzy, Kzz=0.95, 0.57, 0.00, 0.95  
 Verifica YY: 0.01+0.20=0.20  
 Verifica ZZ: 0.01=0.01

Asta n. 203 (-119 360) - Sez. 3 (TRV PRINC SHS150x150x5) - Crit. 2

-----  
 - Verifica in termini tensionali [4.2.4] - CC 1 SND Xl=1.17 - Classe 3  
 Sollecitazioni: N=-212.04 T<sub>x</sub>=-299.74 M<sub>y</sub>=325.20 T<sub>y</sub>=35.28 M<sub>z</sub>=30.24  
 Tensioni:  $\sigma_N=-7.31$   $\sigma_{M,d}=-262.02$   $\tau=0.00$   $\sigma_{max}=-269.33$  (sfrut=0.08)  
 Tensioni:  $\sigma_N=-7.31$   $\sigma_{M,d}=-20.81$   $\tau=23.24$   $\tau_{max}=23.24$  (sfrut=0.01)  
 Tensioni:  $\sigma_N=-7.31$   $\sigma_{M,d}=-262.02$   $\tau=0.00$   $\sigma_{TD,max}=269.33$  (sfrut=0.08)

- Verifica a taglio Dir. Z [4.2.16] - CC 29 SLU Xl=1.17 - Classe 2  
 Sollecitazioni: T<sub>x</sub>=-1301.70  
 V,Ed=-1301.70 Vc,Rd=28304.70 V,Ed/Vc,Rd=0.05

- Verifica a presso o tenso-flessione retta YY (4.2.4.1.2.7) - CC 29 SLU Xl=1.17 - Classe 2  
 Sollecitazioni: N=-555.46 T<sub>x</sub>=-1301.70 M<sub>y</sub>=1106.69  
 My,Ed=1106.69 My,V,c,Rd=5333.46  
 N,Ed=-555.46 Nc,Rd=-98047.60 YY n=N,Ed/Nc,Rd=0.01 MNy,c,Rd=5333.46 My,Ed/MNy,c,Rd=0.21

- Verifica di stabilità aste presso-inflesse (C4.2.4.1.3.3.2) - CC 29 SLU - Classe 2  
 Sollecitazioni: N,Ed=-555.46 My,Ed=1106.69 L=1.17  
 $\alpha_{my}, \alpha_{mz}, \alpha_{LT}=0.95, 0.95, 0.95$   
 $\lambda_{y1}=19.75$  Ncr,y=1540990.00  $\lambda'_{y1}=0.26$  Curva a:  $\Phi_y=0.54$   $\chi_y=0.99$   
 $\lambda_{z1}=19.75$  Ncr,z=1540990.00  $\lambda'_{z1}=0.26$  Curva a:  $\Phi_z=0.54$   $\chi_z=0.99$   
 Kyy, Kyz, Kzy, Kzz=0.95, 0.57, 0.00, 0.95

Verifica YY: 0.01+0.20=0.20  
Verifica ZZ: 0.01=0.01

Asta n. 203 (360 -113) - Sez. 3 (TRV PRINC SHS150x150x5) - Crit. 2

-----  
- Verifica in termini tensionali [4.2.4] - CC 9 SND Xl=0.57 - Classe 3

Sollecitazioni: N=-152.33 T<sub>z</sub>=-388.80 M<sub>y</sub>=464.98 T<sub>y</sub>=173.73 M<sub>z</sub>=199.62  
Tensioni: σ<sub>N</sub>=-5.25 σ<sub>m,d</sub>=-489.92 τ=0.00 σ<sub>max</sub>=-495.17 (sfrut=0.15)  
Tensioni: σ<sub>N</sub>=-5.25 σ<sub>m,d</sub>=-137.34 τ=30.15 τ<sub>max</sub>=30.15 (sfrut=0.02)  
Tensioni: σ<sub>N</sub>=-5.25 σ<sub>m,d</sub>=-489.92 τ=0.00 σ<sub>ID,max</sub>=495.17 (sfrut=0.15)

- Verifica a taglio Dir. Z [4.2.16] - CC 29 SLU Xl=0.57 - Classe 2

Sollecitazioni: T<sub>z</sub>=-1965.78  
V,Ed=-1965.78 Vc,Rd=28304.70 V,Ed/Vc,Rd=0.07

- Verifica a presso o tenso-flessione retta YY (4.2.4.1.2.7) - CC 29 SLU Xl=0.57 - Classe 2

Sollecitazioni: N=-555.46 T<sub>z</sub>=-1965.78 M<sub>y</sub>=2219.92  
My,Ed=2219.92 My,V,c,Rd=5333.46  
N,Ed=-555.46 Nc,Rd=-98047.60 YY n=N,Ed/Nc,Rd=0.01 MNy,c,Rd=5333.46 My,Ed/MNy,c,Rd=0.42

- Verifica di stabilità aste presso-inflesse (C4.2.4.1.3.3.2) - CC 29 SLU - Classe 2

Sollecitazioni: N,Ed=-555.46 My,Ed=2219.92 L=0.57  
αmy, αmz, αLT=0.95, 0.95, 0.95  
λ<sub>1</sub>=9.60 Ncr,y=6519120.00 λ<sub>1</sub>'<sub>y</sub>=0.13 Curva a: Φ<sub>y</sub>=0.00 χ<sub>y</sub>=1.00  
λ<sub>2</sub>=9.60 Ncr,z=6519120.00 λ<sub>2</sub>'<sub>z</sub>=0.13 Curva a: Φ<sub>z</sub>=0.00 χ<sub>z</sub>=1.00  
Kyy, Kyz, Kzy, Kzz=0.95, 0.57, 0.00, 0.95  
Verifica YY: 0.01+0.40=0.40  
Verifica ZZ: 0.01=0.01

Asta n. 204 (-113 -114) - Sez. 3 (TRV PRINC SHS150x150x5) - Crit. 2

-----  
- Verifica in termini tensionali [4.2.4] - CC 11 SND Xl=0.00 - Classe 3

Sollecitazioni: N=-151.33 T<sub>z</sub>=384.77 M<sub>y</sub>=462.79 T<sub>y</sub>=-171.25 M<sub>z</sub>=199.61  
Tensioni: σ<sub>N</sub>=-5.22 σ<sub>m,d</sub>=-488.29 τ=0.00 σ<sub>max</sub>=-493.51 (sfrut=0.15)  
Tensioni: σ<sub>N</sub>=-5.22 σ<sub>m,d</sub>=-137.33 τ=29.84 τ<sub>max</sub>=29.84 (sfrut=0.02)  
Tensioni: σ<sub>N</sub>=-5.22 σ<sub>m,d</sub>=-488.29 τ=0.00 σ<sub>ID,max</sub>=493.51 (sfrut=0.15)

- Verifica a taglio Dir. Z [4.2.16] - CC 29 SLU Xl=0.00 - Classe 2

Sollecitazioni: T<sub>z</sub>=1941.93  
V,Ed=1941.93 Vc,Rd=28304.70 V,Ed/Vc,Rd=0.07

- Verifica a presso o tenso-flessione retta YY (4.2.4.1.2.7) - CC 29 SLU Xl=0.00 - Classe 2

Sollecitazioni: N=-542.93 T<sub>z</sub>=1941.93 M<sub>y</sub>=2208.93  
My,Ed=2208.93 My,V,c,Rd=5333.46  
N,Ed=-542.93 Nc,Rd=-98047.60 YY n=N,Ed/Nc,Rd=0.01 MNy,c,Rd=5333.46 My,Ed/MNy,c,Rd=0.41

- Verifica di stabilità aste presso-inflesse (C4.2.4.1.3.3.2) - CC 29 SLU - Classe 2

Sollecitazioni: N,Ed=-542.93 My,Ed=2208.93 L=0.60  
αmy, αmz, αLT=0.95, 0.95, 0.95  
λ<sub>1</sub>=10.15 Ncr,y=5837070.00 λ<sub>1</sub>'<sub>y</sub>=0.13 Curva a: Φ<sub>y</sub>=0.00 χ<sub>y</sub>=1.00  
λ<sub>2</sub>=10.15 Ncr,z=5837070.00 λ<sub>2</sub>'<sub>z</sub>=0.13 Curva a: Φ<sub>z</sub>=0.00 χ<sub>z</sub>=1.00  
Kyy, Kyz, Kzy, Kzz=0.95, 0.57, 0.00, 0.95  
Verifica YY: 0.01+0.39=0.40  
Verifica ZZ: 0.01=0.01

Asta n. 204 (-114 -122) - Sez. 3 (TRV PRINC SHS150x150x5) - Crit. 2

-----  
- Verifica in termini tensionali [4.2.4] - CC 5 SND Xl=0.00 - Classe 3

Sollecitazioni: N=-213.63 T<sub>z</sub>=294.72 M<sub>y</sub>=311.98 T<sub>y</sub>=-34.44 M<sub>z</sub>=29.00  
Tensioni: σ<sub>N</sub>=-7.37 σ<sub>m,d</sub>=-251.36 τ=0.00 σ<sub>max</sub>=-258.73 (sfrut=0.08)  
Tensioni: σ<sub>N</sub>=-7.37 σ<sub>m,d</sub>=-19.95 τ=22.85 τ<sub>max</sub>=22.85 (sfrut=0.01)  
Tensioni: σ<sub>N</sub>=-7.37 σ<sub>m,d</sub>=-251.36 τ=0.00 σ<sub>ID,max</sub>=258.73 (sfrut=0.08)

- Verifica a taglio Dir. Z [4.2.16] - CC 29 SLU Xl=0.00 - Classe 2

Sollecitazioni: T<sub>z</sub>=1276.89  
V,Ed=1276.89 Vc,Rd=28304.70 V,Ed/Vc,Rd=0.05

- Verifica a presso o tenso-flessione retta YY (4.2.4.1.2.7) - CC 29 SLU Xl=0.00 - Classe 2

Sollecitazioni: N=-542.93 T<sub>z</sub>=1276.89 M<sub>y</sub>=1047.08  
My,Ed=1047.08 My,V,c,Rd=5333.46  
N,Ed=-542.93 Nc,Rd=-98047.60 YY n=N,Ed/Nc,Rd=0.01 MNy,c,Rd=5333.46 My,Ed/MNy,c,Rd=0.20

- Verifica di stabilità aste presso-inflesse (C4.2.4.1.3.3.2) - CC 29 SLU - Classe 2

Sollecitazioni: N,Ed=-542.93 My,Ed=1047.08 L=1.17  
αmy, αmz, αLT=0.95, 0.95, 0.95  
λ<sub>1</sub>=19.75 Ncr,y=1540990.00 λ<sub>1</sub>'<sub>y</sub>=0.26 Curva a: Φ<sub>y</sub>=0.54 χ<sub>y</sub>=0.99  
λ<sub>2</sub>=19.75 Ncr,z=1540990.00 λ<sub>2</sub>'<sub>z</sub>=0.26 Curva a: Φ<sub>z</sub>=0.54 χ<sub>z</sub>=0.99  
Kyy, Kyz, Kzy, Kzz=0.95, 0.57, 0.00, 0.95  
Verifica YY: 0.01+0.19=0.19  
Verifica ZZ: 0.01=0.01

Asta n. 204 (-122 -102) - Sez. 3 (TRV PRINC SHS150x150x5) - Crit. 2

-----  
- Verifica in termini tensionali [4.2.4] - CC 9 SND Xl=1.17 - Classe 3

Sollecitazioni: N=-85.06 T<sub>z</sub>=85.68 M<sub>y</sub>=-214.41 T<sub>y</sub>=-52.90 M<sub>z</sub>=-99.51  
Tensioni: σ<sub>N</sub>=-2.93 σ<sub>m,d</sub>=-231.41 τ=0.00 σ<sub>max</sub>=-234.34 (sfrut=0.07)  
Tensioni: σ<sub>N</sub>=-2.93 σ<sub>m,d</sub>=68.46 τ=6.64 τ<sub>max</sub>=6.64 (sfrut=0.00)  
Tensioni: σ<sub>N</sub>=-2.93 σ<sub>m,d</sub>=-231.41 τ=0.00 σ<sub>ID,max</sub>=234.34 (sfrut=0.07)

- Verifica a taglio Dir. Z [4.2.16] - CC 29 SLU Xl=0.00 - Classe 2

Sollecitazioni: T<sub>z</sub>=595.01  
V,Ed=595.01 Vc,Rd=28304.70 V,Ed/Vc,Rd=0.02

- Verifica a presso o tenso-flessione retta YY (4.2.4.1.2.7) - CC 29 SLU Xl=1.17 - Classe 2

Sollecitazioni: N=-542.93 T<sub>z</sub>=560.39 M<sub>y</sub>=-1102.16  
My,Ed=-1102.16 My,V,c,Rd=5333.46  
N,Ed=-542.93 Nc,Rd=-98047.60 YY n=N,Ed/Nc,Rd=0.01 MNy,c,Rd=5333.46 My,Ed/MNy,c,Rd=0.21

- Verifica di stabilità aste presso-inflesse (C4.2.4.1.3.3.2) - CC 29 SLU - Classe 2

Sollecitazioni: N,Ed=-542.93 My,Ed=-1102.16 L=1.17

$\alpha_{my}, \alpha_{mz}, \alpha_{LT}=0.95, 0.95, 0.95$   
 $\lambda_{y1}=19.75$  Ncr,y=1540990.00  $\lambda'_{y1}=0.26$  Curva a:  $\Phi_{y1}=0.54$   $\chi_{y1}=0.99$   
 $\lambda_{z1}=19.75$  Ncr,z=1540990.00  $\lambda'_{z1}=0.26$  Curva a:  $\Phi_{z1}=0.54$   $\chi_{z1}=0.99$   
 Kyy, Kyz, Kzy, Kzz=0.95, 0.57, 0.00, 0.95  
 Verifica YY: 0.01+0.20=0.20  
 Verifica ZZ: 0.01=0.01

Asta n. 204 (-102 -106) - Sez. 3 (TRV PRINC SHS150x150x5) - Crit. 2

-----  
 - Verifica in termini tensionali [4.2.4] - CC 9 SND Xl=0.00 - Classe 3

Sollecitazioni: N=-103.63 T<sub>z</sub>=-18.49 M<sub>y</sub>=-214.41 T<sub>y</sub>=9.02 M<sub>z</sub>=-99.51  
 Tensioni:  $\sigma_N=-3.57$   $\sigma_{m,d}=-231.41$   $\tau=0.00$   $\sigma_{max}=-234.98$  (sfrut=0.07)  
 Tensioni:  $\sigma_N=-3.57$   $\sigma_{m,d}=68.46$   $\tau=1.43$   $\tau_{max}=1.43$  (sfrut=0.00)  
 Tensioni:  $\sigma_N=-3.57$   $\sigma_{m,d}=-231.41$   $\tau=0.00$   $\sigma_{ID,max}=234.98$  (sfrut=0.07)

- Verifica a taglio Dir. Z [4.2.16] - CC 29 SLU Xl=1.17 - Classe 2

Sollecitazioni: T<sub>z</sub>=-121.48  
 V,Ed=-121.48 Vc,Rd=28304.70 V,Ed/Vc,Rd=0.00

- Verifica a presso o tenso-flessione retta YY (4.2.4.1.2.7) - CC 29 SLU Xl=0.00 - Classe 2

Sollecitazioni: N=-542.93 T<sub>z</sub>=-86.86 M<sub>y</sub>=-1102.16  
 My,Ed=-1102.16 My,V,c,Rd=5333.46  
 N,Ed=-542.93 Nc,Rd=-98047.60 YY n=N,Ed/Nc,Rd=0.01 MNy,c,Rd=5333.46 My,Ed/MNy,c,Rd=0.21

- Verifica di stabilità aste presso-inflesse (C4.2.4.1.3.3.2) - CC 29 SLU - Classe 2

Sollecitazioni: N,Ed=-542.93 My,Ed=-1102.16 L=1.17  
 $\alpha_{my}, \alpha_{mz}, \alpha_{LT}=0.95, 0.95, 0.95$   
 $\lambda_{y1}=19.75$  Ncr,y=1540990.00  $\lambda'_{y1}=0.26$  Curva a:  $\Phi_{y1}=0.54$   $\chi_{y1}=0.99$   
 $\lambda_{z1}=19.75$  Ncr,z=1540990.00  $\lambda'_{z1}=0.26$  Curva a:  $\Phi_{z1}=0.54$   $\chi_{z1}=0.99$   
 Kyy, Kyz, Kzy, Kzz=0.95, 0.57, 0.00, 0.95  
 Verifica YY: 0.01+0.20=0.20  
 Verifica ZZ: 0.01=0.01

Asta n. 204 (-106 -100) - Sez. 3 (TRV PRINC SHS150x150x5) - Crit. 2

-----  
 - Verifica in termini tensionali [4.2.4] - CC 11 SND Xl=0.00 - Classe 3

Sollecitazioni: N=-78.68 T<sub>z</sub>=-125.45 M<sub>y</sub>=-195.38 T<sub>y</sub>=70.93 M<sub>z</sub>=-88.96  
 Tensioni:  $\sigma_N=-2.71$   $\sigma_{m,d}=-209.60$   $\tau=0.00$   $\sigma_{max}=-212.32$  (sfrut=0.06)  
 Tensioni:  $\sigma_N=-2.71$   $\sigma_{m,d}=61.20$   $\tau=9.73$   $\tau_{max}=9.73$  (sfrut=0.00)  
 Tensioni:  $\sigma_N=-2.71$   $\sigma_{m,d}=-209.60$   $\tau=0.00$   $\sigma_{ID,max}=212.32$  (sfrut=0.06)

- Verifica a taglio Dir. Z [4.2.16] - CC 29 SLU Xl=1.17 - Classe 2

Sollecitazioni: T<sub>z</sub>=-803.35  
 V,Ed=-803.35 Vc,Rd=28304.70 V,Ed/Vc,Rd=0.03

- Verifica a presso o tenso-flessione retta YY (4.2.4.1.2.7) - CC 29 SLU Xl=0.00 - Classe 2

Sollecitazioni: N=-542.93 T<sub>z</sub>=-768.73 M<sub>y</sub>=-980.31  
 My,Ed=-980.31 My,V,c,Rd=5333.46  
 N,Ed=-542.93 Nc,Rd=-98047.60 YY n=N,Ed/Nc,Rd=0.01 MNy,c,Rd=5333.46 My,Ed/MNy,c,Rd=0.18

- Verifica di stabilità aste presso-inflesse (C4.2.4.1.3.3.2) - CC 29 SLU - Classe 2

Sollecitazioni: N,Ed=-542.93 My,Ed=-980.31 L=1.17  
 $\alpha_{my}, \alpha_{mz}, \alpha_{LT}=0.95, 0.95, 0.95$   
 $\lambda_{y1}=19.75$  Ncr,y=1540990.00  $\lambda'_{y1}=0.26$  Curva a:  $\Phi_{y1}=0.54$   $\chi_{y1}=0.99$   
 $\lambda_{z1}=19.75$  Ncr,z=1540990.00  $\lambda'_{z1}=0.26$  Curva a:  $\Phi_{z1}=0.54$   $\chi_{z1}=0.99$   
 Kyy, Kyz, Kzy, Kzz=0.95, 0.57, 0.00, 0.95  
 Verifica YY: 0.01+0.17=0.18  
 Verifica ZZ: 0.01=0.01

Asta n. 204 (-100 -240) - Sez. 3 (TRV PRINC SHS150x150x5) - Crit. 2

-----  
 - Verifica in termini tensionali [4.2.4] - CC 9 SND Xl=1.17 - Classe 3

Sollecitazioni: N=-140.78 T<sub>z</sub>=-306.70 M<sub>y</sub>=356.19 T<sub>y</sub>=132.85 M<sub>z</sub>=149.43  
 Tensioni:  $\sigma_N=-4.85$   $\sigma_{m,d}=-372.72$   $\tau=0.00$   $\sigma_{max}=-377.57$  (sfrut=0.11)  
 Tensioni:  $\sigma_N=-4.85$   $\sigma_{m,d}=-102.81$   $\tau=23.78$   $\tau_{max}=23.78$  (sfrut=0.01)  
 Tensioni:  $\sigma_N=-4.85$   $\sigma_{m,d}=-372.72$   $\tau=0.00$   $\sigma_{ID,max}=377.57$  (sfrut=0.11)

- Verifica a taglio Dir. Z [4.2.16] - CC 29 SLU Xl=1.17 - Classe 2

Sollecitazioni: T<sub>z</sub>=-1485.22  
 V,Ed=-1485.22 Vc,Rd=28304.70 V,Ed/Vc,Rd=0.05

- Verifica a presso o tenso-flessione retta YY (4.2.4.1.2.7) - CC 29 SLU Xl=1.17 - Classe 2

Sollecitazioni: N=-542.93 T<sub>z</sub>=-1485.22 M<sub>y</sub>=1656.34  
 My,Ed=1656.34 My,V,c,Rd=5333.46  
 N,Ed=-542.93 Nc,Rd=-98047.60 YY n=N,Ed/Nc,Rd=0.01 MNy,c,Rd=5333.46 My,Ed/MNy,c,Rd=0.31

- Verifica di stabilità aste presso-inflesse (C4.2.4.1.3.3.2) - CC 29 SLU - Classe 2

Sollecitazioni: N,Ed=-542.93 My,Ed=1656.34 L=1.17  
 $\alpha_{my}, \alpha_{mz}, \alpha_{LT}=0.95, 0.95, 0.95$   
 $\lambda_{y1}=19.75$  Ncr,y=1541010.00  $\lambda'_{y1}=0.26$  Curva a:  $\Phi_{y1}=0.54$   $\chi_{y1}=0.99$   
 $\lambda_{z1}=19.75$  Ncr,z=1541010.00  $\lambda'_{z1}=0.26$  Curva a:  $\Phi_{z1}=0.54$   $\chi_{z1}=0.99$   
 Kyy, Kyz, Kzy, Kzz=0.95, 0.57, 0.00, 0.95  
 Verifica YY: 0.01+0.30=0.30  
 Verifica ZZ: 0.01=0.01

Asta n. 204 (-240 336) - Sez. 3 (TRV PRINC SHS150x150x5) - Crit. 2

-----  
 - Verifica in termini tensionali [4.2.4] - CC 9 SND Xl=0.25 - Classe 3

Sollecitazioni: N=-151.93 T<sub>z</sub>=-374.76 M<sub>y</sub>=449.17 T<sub>y</sub>=170.02 M<sub>z</sub>=191.93  
 Tensioni:  $\sigma_N=-5.24$   $\sigma_{m,d}=-472.59$   $\tau=0.00$   $\sigma_{max}=-477.83$  (sfrut=0.14)  
 Tensioni:  $\sigma_N=-5.24$   $\sigma_{m,d}=-132.05$   $\tau=29.06$   $\tau_{max}=29.06$  (sfrut=0.01)  
 Tensioni:  $\sigma_N=-5.24$   $\sigma_{m,d}=-472.59$   $\tau=0.00$   $\sigma_{ID,max}=477.83$  (sfrut=0.14)

- Verifica a taglio Dir. Z [4.2.16] - CC 29 SLU Xl=0.25 - Classe 2

Sollecitazioni: T<sub>z</sub>=-1829.61  
 V,Ed=-1829.61 Vc,Rd=28304.70 V,Ed/Vc,Rd=0.06

- Verifica a presso o tenso-flessione retta YY (4.2.4.1.2.7) - CC 29 SLU Xl=0.25 - Classe 2

Sollecitazioni: N=-542.93 T<sub>z</sub>=-1829.61 M<sub>y</sub>=2112.82  
 My,Ed=2112.82 My,V,c,Rd=5333.46

N,Ed=-542.93 Nc,Rd=-98047.60 YY n=N,Ed/Nc,Rd=0.01 MNy,c,Rd=5333.46 My,Ed/MNy,c,Rd=0.40

- Verifica di stabilità aste presso-inflesse (C4.2.4.1.3.3.2) - CC 29 SLU - Classe 2  
 Sollecitazioni: N,Ed=-542.93 My,Ed=2112.82 L=0.25  
 $\alpha_{LT}=0.95, 0.95, 0.95$   
 $\lambda_y=4.22$  Ncr,y=33739800.00  $\lambda'_y=0.06$  Curva a:  $\Phi_y=0.00$   $\chi_y=1.00$   
 $\lambda_z=4.22$  Ncr,z=33739800.00  $\lambda'_z=0.06$  Curva a:  $\Phi_z=0.00$   $\chi_z=1.00$   
 Kyy, Kyz, Kzy, Kzz=0.95, 0.57, 0.00, 0.95  
 Verifica YY: 0.01+0.38=0.38  
 Verifica ZZ: 0.01=0.01

Asta n. 207 (336 -239) - Sez. 3 (TRV PRINC SHS150x150x5) - Crit. 2

- Verifica in termini tensionali [4.2.4] - CC 11 SND Xl=0.00 - Classe 3  
 Sollecitazioni: N=-151.93 T<sub>z</sub>=374.76 M<sub>y</sub>=449.16 T<sub>y</sub>=-170.02 M<sub>z</sub>=191.93  
 Tensioni:  $\sigma_N=-5.24$   $\sigma_{m,d}=-472.59$   $\tau=0.00$   $\sigma_{max}=-477.83$  (sfrut=0.14)  
 Tensioni:  $\sigma_N=-5.24$   $\sigma_{m,d}=-132.05$   $\tau=29.06$   $\tau_{max}=29.06$  (sfrut=0.01)  
 Tensioni:  $\sigma_N=-5.24$   $\sigma_{m,d}=-472.59$   $\tau=0.00$   $\sigma_{ID,max}=477.83$  (sfrut=0.14)

- Verifica a taglio Dir. Z [4.2.16] - CC 29 SLU Xl=0.00 - Classe 2  
 Sollecitazioni: T<sub>z</sub>=1829.63  
 V,Ed=1829.63 Vc,Rd=28304.70 V,Ed/Vc,Rd=0.06

- Verifica a presso o tenso-flessione retta YY (4.2.4.1.2.7) - CC 29 SLU Xl=0.00 - Classe 2  
 Sollecitazioni: N=-542.95 T<sub>z</sub>=1829.63 M<sub>y</sub>=2112.82  
 My,Ed=2112.82 My,V,c,Rd=5333.46  
 N,Ed=-542.95 Nc,Rd=-98047.60 YY n=N,Ed/Nc,Rd=0.01 MNy,c,Rd=5333.46 My,Ed/MNy,c,Rd=0.40

- Verifica di stabilità aste presso-inflesse (C4.2.4.1.3.3.2) - CC 29 SLU - Classe 2  
 Sollecitazioni: N,Ed=-542.95 My,Ed=2112.82 L=0.25  
 $\alpha_{LT}=0.95, 0.95, 0.95$   
 $\lambda_y=4.22$  Ncr,y=33738400.00  $\lambda'_y=0.06$  Curva a:  $\Phi_y=0.00$   $\chi_y=1.00$   
 $\lambda_z=4.22$  Ncr,z=33738400.00  $\lambda'_z=0.06$  Curva a:  $\Phi_z=0.00$   $\chi_z=1.00$   
 Kyy, Kyz, Kzy, Kzz=0.95, 0.57, 0.00, 0.95  
 Verifica YY: 0.01+0.38=0.38  
 Verifica ZZ: 0.01=0.01

Asta n. 207 (-239 -29) - Sez. 3 (TRV PRINC SHS150x150x5) - Crit. 2

- Verifica in termini tensionali [4.2.4] - CC 11 SND Xl=0.00 - Classe 3  
 Sollecitazioni: N=-140.78 T<sub>z</sub>=306.70 M<sub>y</sub>=356.18 T<sub>y</sub>=-132.85 M<sub>z</sub>=149.42  
 Tensioni:  $\sigma_N=-4.85$   $\sigma_{m,d}=-372.71$   $\tau=0.00$   $\sigma_{max}=-377.57$  (sfrut=0.11)  
 Tensioni:  $\sigma_N=-4.85$   $\sigma_{m,d}=-102.81$   $\tau=23.78$   $\tau_{max}=23.78$  (sfrut=0.01)  
 Tensioni:  $\sigma_N=-4.85$   $\sigma_{m,d}=-372.71$   $\tau=0.00$   $\sigma_{ID,max}=377.57$  (sfrut=0.11)

- Verifica a taglio Dir. Z [4.2.16] - CC 29 SLU Xl=0.00 - Classe 2  
 Sollecitazioni: T<sub>z</sub>=1485.23  
 V,Ed=1485.23 Vc,Rd=28304.70 V,Ed/Vc,Rd=0.05

- Verifica a presso o tenso-flessione retta YY (4.2.4.1.2.7) - CC 29 SLU Xl=0.00 - Classe 2  
 Sollecitazioni: N=-542.95 T<sub>z</sub>=1485.23 M<sub>y</sub>=1656.32  
 My,Ed=1656.32 My,V,c,Rd=5333.46  
 N,Ed=-542.95 Nc,Rd=-98047.60 YY n=N,Ed/Nc,Rd=0.01 MNy,c,Rd=5333.46 My,Ed/MNy,c,Rd=0.31

- Verifica di stabilità aste presso-inflesse (C4.2.4.1.3.3.2) - CC 29 SLU - Classe 2  
 Sollecitazioni: N,Ed=-542.95 My,Ed=1656.32 L=1.17  
 $\alpha_{LT}=0.95, 0.95, 0.95$   
 $\lambda_y=19.75$  Ncr,y=1541000.00  $\lambda'_y=0.26$  Curva a:  $\Phi_y=0.54$   $\chi_y=0.99$   
 $\lambda_z=19.75$  Ncr,z=1541000.00  $\lambda'_z=0.26$  Curva a:  $\Phi_z=0.54$   $\chi_z=0.99$   
 Kyy, Kyz, Kzy, Kzz=0.95, 0.57, 0.00, 0.95  
 Verifica YY: 0.01+0.30=0.30  
 Verifica ZZ: 0.01=0.01

Asta n. 207 (-29 -228) - Sez. 3 (TRV PRINC SHS150x150x5) - Crit. 2

- Verifica in termini tensionali [4.2.4] - CC 9 SND Xl=1.17 - Classe 3  
 Sollecitazioni: N=-78.68 T<sub>z</sub>=125.45 M<sub>y</sub>=-195.39 T<sub>y</sub>=-70.93 M<sub>z</sub>=-88.96  
 Tensioni:  $\sigma_N=-2.71$   $\sigma_{m,d}=-209.61$   $\tau=0.00$   $\sigma_{max}=-212.32$  (sfrut=0.06)  
 Tensioni:  $\sigma_N=-2.71$   $\sigma_{m,d}=61.20$   $\tau=9.73$   $\tau_{max}=9.73$  (sfrut=0.00)  
 Tensioni:  $\sigma_N=-2.71$   $\sigma_{m,d}=-209.61$   $\tau=0.00$   $\sigma_{ID,max}=212.32$  (sfrut=0.06)

- Verifica a taglio Dir. Z [4.2.16] - CC 29 SLU Xl=0.00 - Classe 2  
 Sollecitazioni: T<sub>z</sub>=803.36  
 V,Ed=803.36 Vc,Rd=28304.70 V,Ed/Vc,Rd=0.03

- Verifica a presso o tenso-flessione retta YY (4.2.4.1.2.7) - CC 29 SLU Xl=1.17 - Classe 2  
 Sollecitazioni: N=-542.95 T<sub>z</sub>=768.74 M<sub>y</sub>=-980.36  
 My,Ed=-980.36 My,V,c,Rd=5333.46  
 N,Ed=-542.95 Nc,Rd=-98047.60 YY n=N,Ed/Nc,Rd=0.01 MNy,c,Rd=5333.46 My,Ed/MNy,c,Rd=0.18

- Verifica di stabilità aste presso-inflesse (C4.2.4.1.3.3.2) - CC 29 SLU - Classe 2  
 Sollecitazioni: N,Ed=-542.95 My,Ed=-980.36 L=1.17  
 $\alpha_{LT}=0.95, 0.95, 0.95$   
 $\lambda_y=19.75$  Ncr,y=1541000.00  $\lambda'_y=0.26$  Curva a:  $\Phi_y=0.54$   $\chi_y=0.99$   
 $\lambda_z=19.75$  Ncr,z=1541000.00  $\lambda'_z=0.26$  Curva a:  $\Phi_z=0.54$   $\chi_z=0.99$   
 Kyy, Kyz, Kzy, Kzz=0.95, 0.57, 0.00, 0.95  
 Verifica YY: 0.01+0.17=0.18  
 Verifica ZZ: 0.01=0.01

Asta n. 207 (-228 -227) - Sez. 3 (TRV PRINC SHS150x150x5) - Crit. 2

- Verifica in termini tensionali [4.2.4] - CC 11 SND Xl=1.17 - Classe 3  
 Sollecitazioni: N=-103.63 T<sub>z</sub>=18.48 M<sub>y</sub>=-214.41 T<sub>y</sub>=-9.02 M<sub>z</sub>=-99.50  
 Tensioni:  $\sigma_N=-3.57$   $\sigma_{m,d}=-231.41$   $\tau=0.00$   $\sigma_{max}=-234.98$  (sfrut=0.07)  
 Tensioni:  $\sigma_N=-3.57$   $\sigma_{m,d}=68.46$   $\tau=1.43$   $\tau_{max}=1.43$  (sfrut=0.00)  
 Tensioni:  $\sigma_N=-3.57$   $\sigma_{m,d}=-231.41$   $\tau=0.00$   $\sigma_{ID,max}=234.98$  (sfrut=0.07)

- Verifica a taglio Dir. Z [4.2.16] - CC 29 SLU Xl=0.00 - Classe 2  
 Sollecitazioni: T<sub>z</sub>=121.49  
 V,Ed=121.49 Vc,Rd=28304.70 V,Ed/Vc,Rd=0.00

- Verifica a presso o tenso-flessione retta YY (4.2.4.1.2.7) - CC 29 SLU Xl=1.17 - Classe 2  
 Sollecitazioni: N=-542.95 T<sub>z</sub>=86.87 M<sub>y</sub>=-1102.23  
 My,Ed=-1102.23 My,V,c,Rd=5333.46  
 N,Ed=-542.95 Nc,Rd=-98047.60 YY n=N,Ed/Nc,Rd=0.01 MNy,c,Rd=5333.46 My,Ed/MNy,c,Rd=0.21

- Verifica di stabilità aste presso-inflesse (C4.2.4.1.3.3.2) - CC 29 SLU - Classe 2  
 Sollecitazioni: N,Ed=-542.95 My,Ed=-1102.23 L=1.17  
 amy, amz, αLT=0.95, 0.95, 0.95  
 λ<sub>y</sub>=19.75 Ncr,y=1541000.00 λ'<sub>y</sub>=0.26 Curva a: Φ<sub>y</sub>=0.54 χ<sub>y</sub>=0.99  
 λ<sub>z</sub>=19.75 Ncr,z=1540990.00 λ'<sub>z</sub>=0.26 Curva a: Φ<sub>z</sub>=0.54 χ<sub>z</sub>=0.99  
 Kyy, Kyz, Kzy, Kzz=0.95, 0.57, 0.00, 0.95  
 Verifica YY: 0.01+0.20=0.20  
 Verifica ZZ: 0.01=0.01

Asta n. 207 (-227 -8) - Sez. 3 (TRV PRINC SHS150x150x5) - Crit. 2

- Verifica in termini tensionali [4.2.4] - CC 11 SND Xl=0.00 - Classe 3  
 Sollecitazioni: N=-85.06 T<sub>z</sub>=-85.68 M<sub>y</sub>=-214.41 T<sub>y</sub>=52.90 M<sub>z</sub>=-99.50  
 Tensioni: σ<sub>N</sub>=-2.93 σ<sub>m,d</sub>=-231.41 τ=0.00 σ<sub>max</sub>=-234.34 (sfrut=0.07)  
 Tensioni: σ<sub>N</sub>=-2.93 σ<sub>m,d</sub>=68.46 τ=6.64 τ<sub>max</sub>=6.64 (sfrut=0.00)  
 Tensioni: σ<sub>N</sub>=-2.93 σ<sub>m,d</sub>=-231.41 τ=0.00 σ<sub>TD,max</sub>=234.34 (sfrut=0.07)

- Verifica a taglio Dir. Z [4.2.16] - CC 29 SLU Xl=1.17 - Classe 2  
 Sollecitazioni: T<sub>z</sub>=-595.00  
 V,Ed=-595.00 Vc,Rd=28304.70 V,Ed/Vc,Rd=0.02

- Verifica a presso o tenso-flessione retta YY (4.2.4.1.2.7) - CC 29 SLU Xl=0.00 - Classe 2  
 Sollecitazioni: N=-542.95 T<sub>z</sub>=-560.38 M<sub>y</sub>=-1102.23  
 My,Ed=-1102.23 My,V,c,Rd=5333.46  
 N,Ed=-542.95 Nc,Rd=-98047.60 YY n=N,Ed/Nc,Rd=0.01 MNy,c,Rd=5333.46 My,Ed/MNy,c,Rd=0.21

- Verifica di stabilità aste presso-inflesse (C4.2.4.1.3.3.2) - CC 29 SLU - Classe 2  
 Sollecitazioni: N,Ed=-542.95 My,Ed=-1102.23 L=1.17  
 amy, amz, αLT=0.95, 0.95, 0.95  
 λ<sub>y</sub>=19.75 Ncr,y=1541000.00 λ'<sub>y</sub>=0.26 Curva a: Φ<sub>y</sub>=0.54 χ<sub>y</sub>=0.99  
 λ<sub>z</sub>=19.75 Ncr,z=1541000.00 λ'<sub>z</sub>=0.26 Curva a: Φ<sub>z</sub>=0.54 χ<sub>z</sub>=0.99  
 Kyy, Kyz, Kzy, Kzz=0.95, 0.57, 0.00, 0.95  
 Verifica YY: 0.01+0.20=0.20  
 Verifica ZZ: 0.01=0.01

Asta n. 207 (-8 -9) - Sez. 3 (TRV PRINC SHS150x150x5) - Crit. 2

- Verifica in termini tensionali [4.2.4] - CC 1 SND Xl=1.17 - Classe 3  
 Sollecitazioni: N=-213.63 T<sub>z</sub>=-294.72 M<sub>y</sub>=311.97 T<sub>y</sub>=34.44 M<sub>z</sub>=29.00  
 Tensioni: σ<sub>N</sub>=-7.37 σ<sub>m,d</sub>=-251.35 τ=0.00 σ<sub>max</sub>=-258.72 (sfrut=0.08)  
 Tensioni: σ<sub>N</sub>=-7.37 σ<sub>m,d</sub>=-19.95 τ=22.85 τ<sub>max</sub>=22.85 (sfrut=0.01)  
 Tensioni: σ<sub>N</sub>=-7.37 σ<sub>m,d</sub>=-251.35 τ=0.00 σ<sub>TD,max</sub>=258.72 (sfrut=0.08)

- Verifica a taglio Dir. Z [4.2.16] - CC 29 SLU Xl=1.17 - Classe 2  
 Sollecitazioni: T<sub>z</sub>=-1276.87  
 V,Ed=-1276.87 Vc,Rd=28304.70 V,Ed/Vc,Rd=0.05

- Verifica a presso o tenso-flessione retta YY (4.2.4.1.2.7) - CC 29 SLU Xl=1.17 - Classe 2  
 Sollecitazioni: N=-542.95 T<sub>z</sub>=-1276.87 M<sub>y</sub>=1046.96  
 My,Ed=1046.96 My,V,c,Rd=5333.46  
 N,Ed=-542.95 Nc,Rd=-98047.60 YY n=N,Ed/Nc,Rd=0.01 MNy,c,Rd=5333.46 My,Ed/MNy,c,Rd=0.20

- Verifica di stabilità aste presso-inflesse (C4.2.4.1.3.3.2) - CC 29 SLU - Classe 2  
 Sollecitazioni: N,Ed=-542.95 My,Ed=1046.96 L=1.17  
 amy, amz, αLT=0.95, 0.95, 0.95  
 λ<sub>y</sub>=19.75 Ncr,y=1541000.00 λ'<sub>y</sub>=0.26 Curva a: Φ<sub>y</sub>=0.54 χ<sub>y</sub>=0.99  
 λ<sub>z</sub>=19.75 Ncr,z=1540990.00 λ'<sub>z</sub>=0.26 Curva a: Φ<sub>z</sub>=0.54 χ<sub>z</sub>=0.99  
 Kyy, Kyz, Kzy, Kzz=0.95, 0.57, 0.00, 0.95  
 Verifica YY: 0.01+0.19=0.19  
 Verifica ZZ: 0.01=0.01

Asta n. 207 (-9 -75) - Sez. 3 (TRV PRINC SHS150x150x5) - Crit. 2

- Verifica in termini tensionali [4.2.4] - CC 9 SND Xl=0.60 - Classe 3  
 Sollecitazioni: N=-151.35 T<sub>z</sub>=-384.92 M<sub>y</sub>=462.87 T<sub>y</sub>=171.31 M<sub>z</sub>=199.64  
 Tensioni: σ<sub>N</sub>=-5.22 σ<sub>m,d</sub>=-488.38 τ=0.00 σ<sub>max</sub>=-493.60 (sfrut=0.15)  
 Tensioni: σ<sub>N</sub>=-5.22 σ<sub>m,d</sub>=-137.36 τ=29.85 τ<sub>max</sub>=29.85 (sfrut=0.02)  
 Tensioni: σ<sub>N</sub>=-5.22 σ<sub>m,d</sub>=-488.38 τ=0.00 σ<sub>TD,max</sub>=493.60 (sfrut=0.15)

- Verifica a taglio Dir. Z [4.2.16] - CC 29 SLU Xl=0.60 - Classe 2  
 Sollecitazioni: T<sub>z</sub>=-1943.00  
 V,Ed=-1943.00 Vc,Rd=28304.70 V,Ed/Vc,Rd=0.07

- Verifica a presso o tenso-flessione retta YY (4.2.4.1.2.7) - CC 29 SLU Xl=0.60 - Classe 2  
 Sollecitazioni: N=-542.95 T<sub>z</sub>=-1943.00 M<sub>y</sub>=2209.45  
 My,Ed=2209.45 My,V,c,Rd=5333.46  
 N,Ed=-542.95 Nc,Rd=-98047.60 YY n=N,Ed/Nc,Rd=0.01 MNy,c,Rd=5333.46 My,Ed/MNy,c,Rd=0.41

- Verifica di stabilità aste presso-inflesse (C4.2.4.1.3.3.2) - CC 29 SLU - Classe 2  
 Sollecitazioni: N,Ed=-542.95 My,Ed=2209.45 L=0.60  
 amy, amz, αLT=0.95, 0.95, 0.95  
 λ<sub>y</sub>=10.15 Ncr,y=5837290.00 λ'<sub>y</sub>=0.13 Curva a: Φ<sub>y</sub>=0.00 χ<sub>y</sub>=1.00  
 λ<sub>z</sub>=10.15 Ncr,z=5837290.00 λ'<sub>z</sub>=0.13 Curva a: Φ<sub>z</sub>=0.00 χ<sub>z</sub>=1.00  
 Kyy, Kyz, Kzy, Kzz=0.95, 0.57, 0.00, 0.95  
 Verifica YY: 0.01+0.39=0.40  
 Verifica ZZ: 0.01=0.01

Asta n. 208 (-75 -306) - Sez. 3 (TRV PRINC SHS150x150x5) - Crit. 2

- Verifica in termini tensionali [4.2.4] - CC 11 SND Xl=0.00 - Classe 3  
 Sollecitazioni: N=-152.32 T<sub>z</sub>=388.64 M<sub>y</sub>=465.10 T<sub>y</sub>=-173.63 M<sub>z</sub>=199.66  
 Tensioni: σ<sub>N</sub>=-5.25 σ<sub>m,d</sub>=-490.04 τ=0.00 σ<sub>max</sub>=-495.29 (sfrut=0.15)  
 Tensioni: σ<sub>N</sub>=-5.25 σ<sub>m,d</sub>=-137.37 τ=30.14 τ<sub>max</sub>=30.14 (sfrut=0.02)  
 Tensioni: σ<sub>N</sub>=-5.25 σ<sub>m,d</sub>=-490.04 τ=0.00 σ<sub>TD,max</sub>=495.29 (sfrut=0.15)



- Verifica a taglio Dir. Z [4.2.16] - CC 29 SLU Xl=0.00 - Classe 2  
 Sollecitazioni:  $T_x=1964.66$   
 $V, Ed=1964.66$   $Vc, Rd=28304.70$   $V, Ed/Vc, Rd=0.07$
- Verifica a presso o tenso-flessione retta YY (4.2.4.1.2.7) - CC 29 SLU Xl=0.00 - Classe 2  
 Sollecitazioni:  $N=-555.49$   $T_x=1964.66$   $M_y=2220.57$   
 $M_y, Ed=2220.57$   $M_y, V, c, Rd=5333.46$   
 $N, Ed=-555.49$   $Nc, Rd=-98047.60$   $YY$   $n=N, Ed/Nc, Rd=0.01$   $MNy, c, Rd=5333.46$   $M_y, Ed/MNy, c, Rd=0.42$
- Verifica di stabilità aste presso-inflesse (C4.2.4.1.3.3.2) - CC 29 SLU - Classe 2  
 Sollecitazioni:  $N, Ed=-555.49$   $M_y, Ed=2220.57$   $L=0.57$   
 $\alpha_{my}, \alpha_{mz}, \alpha_{LT}=0.95, 0.95, 0.95$   
 $\lambda_x=9.67$   $Ncr, y=6425780.00$   $\lambda'_y=0.13$  Curva a:  $\Phi_y=0.00$   $\chi_y=1.00$   
 $\lambda_z=9.67$   $Ncr, z=6425780.00$   $\lambda'_z=0.13$  Curva a:  $\Phi_z=0.00$   $\chi_z=1.00$   
 $K_{yy}, K_{yz}, K_{zy}, K_{zz}=0.95, 0.57, 0.00, 0.95$   
 Verifica YY:  $0.01+0.40=0.40$   
 Verifica ZZ:  $0.01=0.01$
- Asta n. 208 (-306 202) - Sez. 3 (TRV PRINC SHS150x150x5) - Crit. 2
- Verifica in termini tensionali [4.2.4] - CC 5 SND Xl=0.00 - Classe 3  
 Sollecitazioni:  $N=-211.96$   $T_x=299.49$   $M_y=323.77$   $T_y=-35.25$   $M_z=30.06$   
 Tensioni:  $\sigma_{N}=-7.31$   $\sigma_{m, d}=-260.83$   $\tau=0.00$   $\sigma_{max}=-268.14$  (sfrut=0.08)  
 Tensioni:  $\sigma_{N}=-7.31$   $\sigma_{m, d}=-20.68$   $\tau=23.22$   $\tau_{max}=23.22$  (sfrut=0.01)  
 Tensioni:  $\sigma_{N}=-7.31$   $\sigma_{m, d}=-260.83$   $\tau=0.00$   $\sigma_{TD, max}=268.14$  (sfrut=0.08)
- Verifica a taglio Dir. Z [4.2.16] - CC 29 SLU Xl=0.00 - Classe 2  
 Sollecitazioni:  $T_x=1300.46$   
 $V, Ed=1300.46$   $Vc, Rd=28304.70$   $V, Ed/Vc, Rd=0.05$
- Verifica a presso o tenso-flessione retta YY (4.2.4.1.2.7) - CC 29 SLU Xl=0.00 - Classe 2  
 Sollecitazioni:  $N=-555.49$   $T_x=1300.46$   $M_y=1100.07$   
 $M_y, Ed=1100.07$   $M_y, V, c, Rd=5333.46$   
 $N, Ed=-555.49$   $Nc, Rd=-98047.60$   $YY$   $n=N, Ed/Nc, Rd=0.01$   $MNy, c, Rd=5333.46$   $M_y, Ed/MNy, c, Rd=0.21$
- Verifica di stabilità aste presso-inflesse (C4.2.4.1.3.3.2) - CC 29 SLU - Classe 2  
 Sollecitazioni:  $N, Ed=-555.49$   $M_y, Ed=1100.07$   $L=1.17$   
 $\alpha_{my}, \alpha_{mz}, \alpha_{LT}=0.95, 0.95, 0.95$   
 $\lambda_x=19.68$   $Ncr, y=1551870.00$   $\lambda'_y=0.26$  Curva a:  $\Phi_y=0.54$   $\chi_y=0.99$   
 $\lambda_z=19.68$   $Ncr, z=1551870.00$   $\lambda'_z=0.26$  Curva a:  $\Phi_z=0.54$   $\chi_z=0.99$   
 $K_{yy}, K_{yz}, K_{zy}, K_{zz}=0.95, 0.57, 0.00, 0.95$   
 Verifica YY:  $0.01+0.20=0.20$   
 Verifica ZZ:  $0.01=0.01$
- Asta n. 208 (-80 202) - Sez. 3 (TRV PRINC SHS150x150x5) - Crit. 2
- Verifica in termini tensionali [4.2.4] - CC 9 SND Xl=0.00 - Classe 3  
 Sollecitazioni:  $N=-88.47$   $T_x=-90.21$   $M_y=-214.28$   $T_y=-55.67$   $M_z=101.88$   
 Tensioni:  $\sigma_{N}=-3.05$   $\sigma_{m, d}=-233.06$   $\tau=0.00$   $\sigma_{max}=-236.11$  (sfrut=0.07)  
 Tensioni:  $\sigma_{N}=-3.05$   $\sigma_{m, d}=-70.10$   $\tau=7.00$   $\tau_{max}=7.00$  (sfrut=0.00)  
 Tensioni:  $\sigma_{N}=-3.05$   $\sigma_{m, d}=-233.06$   $\tau=0.00$   $\sigma_{TD, max}=236.11$  (sfrut=0.07)
- Verifica a taglio Dir. Z [4.2.16] - CC 29 SLU Xl=1.17 - Classe 2  
 Sollecitazioni:  $T_x=-619.79$   
 $V, Ed=-619.79$   $Vc, Rd=28304.70$   $V, Ed/Vc, Rd=0.02$
- Verifica a presso o tenso-flessione retta YY (4.2.4.1.2.7) - CC 29 SLU Xl=0.00 - Classe 2  
 Sollecitazioni:  $N=-555.49$   $T_x=-585.17$   $M_y=-1100.55$   
 $M_y, Ed=-1100.55$   $M_y, V, c, Rd=5333.46$   
 $N, Ed=-555.49$   $Nc, Rd=-98047.60$   $YY$   $n=N, Ed/Nc, Rd=0.01$   $MNy, c, Rd=5333.46$   $M_y, Ed/MNy, c, Rd=0.21$
- Verifica di stabilità aste presso-inflesse (C4.2.4.1.3.3.2) - CC 29 SLU - Classe 2  
 Sollecitazioni:  $N, Ed=-555.49$   $M_y, Ed=-1100.55$   $L=1.17$   
 $\alpha_{my}, \alpha_{mz}, \alpha_{LT}=0.95, 0.95, 0.95$   
 $\lambda_x=19.75$   $Ncr, y=1541000.00$   $\lambda'_y=0.26$  Curva a:  $\Phi_y=0.54$   $\chi_y=0.99$   
 $\lambda_z=19.75$   $Ncr, z=1540990.00$   $\lambda'_z=0.26$  Curva a:  $\Phi_z=0.54$   $\chi_z=0.99$   
 $K_{yy}, K_{yz}, K_{zy}, K_{zz}=0.95, 0.57, 0.00, 0.95$   
 Verifica YY:  $0.01+0.20=0.20$   
 Verifica ZZ:  $0.01=0.01$
- Asta n. 208 (-80 -12) - Sez. 3 (TRV PRINC SHS150x150x5) - Crit. 2
- Verifica in termini tensionali [4.2.4] - CC 9 SND Xl=0.00 - Classe 3  
 Sollecitazioni:  $N=-107.04$   $T_x=-13.95$   $M_y=-214.28$   $T_y=6.24$   $M_z=-101.88$   
 Tensioni:  $\sigma_{N}=-3.69$   $\sigma_{m, d}=-233.06$   $\tau=0.00$   $\sigma_{max}=-236.75$  (sfrut=0.07)  
 Tensioni:  $\sigma_{N}=-3.69$   $\sigma_{m, d}=70.10$   $\tau=1.08$   $\tau_{max}=1.08$  (sfrut=0.00)  
 Tensioni:  $\sigma_{N}=-3.69$   $\sigma_{m, d}=-233.06$   $\tau=0.00$   $\sigma_{TD, max}=236.75$  (sfrut=0.07)
- Verifica a taglio Dir. Z [4.2.16] - CC 29 SLU Xl=1.17 - Classe 2  
 Sollecitazioni:  $T_x=-96.70$   
 $V, Ed=-96.70$   $Vc, Rd=28304.70$   $V, Ed/Vc, Rd=0.00$
- Verifica a presso o tenso-flessione retta YY (4.2.4.1.2.7) - CC 29 SLU Xl=0.00 - Classe 2  
 Sollecitazioni:  $N=-555.49$   $T_x=-62.08$   $M_y=-1100.55$   
 $M_y, Ed=-1100.55$   $M_y, V, c, Rd=5333.46$   
 $N, Ed=-555.49$   $Nc, Rd=-98047.60$   $YY$   $n=N, Ed/Nc, Rd=0.01$   $MNy, c, Rd=5333.46$   $M_y, Ed/MNy, c, Rd=0.21$
- Verifica di stabilità aste presso-inflesse (C4.2.4.1.3.3.2) - CC 29 SLU - Classe 2  
 Sollecitazioni:  $N, Ed=-555.49$   $M_y, Ed=-1100.55$   $L=1.17$   
 $\alpha_{my}, \alpha_{mz}, \alpha_{LT}=0.95, 0.95, 0.95$   
 $\lambda_x=19.75$   $Ncr, y=1541000.00$   $\lambda'_y=0.26$  Curva a:  $\Phi_y=0.54$   $\chi_y=0.99$   
 $\lambda_z=19.75$   $Ncr, z=1540990.00$   $\lambda'_z=0.26$  Curva a:  $\Phi_z=0.54$   $\chi_z=0.99$   
 $K_{yy}, K_{yz}, K_{zy}, K_{zz}=0.95, 0.57, 0.00, 0.95$   
 Verifica YY:  $0.01+0.20=0.20$   
 Verifica ZZ:  $0.01=0.01$
- Asta n. 208 (-12 -13) - Sez. 3 (TRV PRINC SHS150x150x5) - Crit. 2
- Verifica in termini tensionali [4.2.4] - CC 11 SND Xl=0.00 - Classe 3

Sollecitazioni: N=-79.78 T<sub>z</sub>=-120.70 M<sub>y</sub>=-200.19 T<sub>y</sub>=68.16 M<sub>z</sub>=-94.58  
 Tensioni:  $\sigma_N=-2.75$   $\sigma_{m,d}=-217.30$   $\tau=0.00$   $\sigma_{max}=-220.05$  (sfrut=0.07)  
 Tensioni:  $\sigma_N=-2.75$   $\sigma_{m,d}=65.07$   $\tau=9.36$   $\tau_{max}=9.36$  (sfrut=0.00)  
 Tensioni:  $\sigma_N=-2.75$   $\sigma_{m,d}=-217.30$   $\tau=0.00$   $\sigma_{TD,max}=220.05$  (sfrut=0.07)

- Verifica a taglio Dir. Z [4.2.16] - CC 29 SLU Xl=1.17 - Classe 2  
 Sollecitazioni: T<sub>z</sub>=-778.57  
 V,Ed=-778.57 Vc,Rd=28304.70 V,Ed/Vc,Rd=0.03

- Verifica a presso o tenso-flessione retta YY (4.2.4.1.2.7) - CC 29 SLU Xl=0.00 - Classe 2  
 Sollecitazioni: N=-555.49 T<sub>z</sub>=-743.95 M<sub>y</sub>=-1007.69  
 My,Ed=-1007.69 My,V,c,Rd=5333.46  
 N,Ed=-555.49 Nc,Rd=-98047.60 YY n=N,Ed/Nc,Rd=0.01 MNy,c,Rd=5333.46 My,Ed/MNy,c,Rd=0.19

- Verifica di stabilità aste presso-inflesse (C4.2.4.1.3.3.2) - CC 29 SLU - Classe 2  
 Sollecitazioni: N,Ed=-555.49 My,Ed=-1007.69 L=1.17  
 $\alpha_{my}, \alpha_{mz}, \alpha_{LT}=0.95, 0.95, 0.95$   
 $\lambda_y=19.75$  Ncr,y=1541000.00  $\lambda'_y=0.26$  Curva a:  $\Phi_y=0.54$   $\chi_y=0.99$   
 $\lambda_z=19.75$  Ncr,z=1541000.00  $\lambda'_z=0.26$  Curva a:  $\Phi_z=0.54$   $\chi_z=0.99$   
 Kyy, Kyz, Kzy, Kzz=0.95, 0.57, 0.00, 0.95  
 Verifica YY: 0.01+0.18=0.19  
 Verifica ZZ: 0.01=0.01

Asta n. 208 (-13 -309) - Sez. 3 (TRV PRINC SHS150x150x5) - Crit. 2

- Verifica in termini tensionali [4.2.4] - CC 9 SND Xl=1.17 - Classe 3  
 Sollecitazioni: N=-144.19 T<sub>z</sub>=-302.16 M<sub>y</sub>=340.40 T<sub>y</sub>=130.07 M<sub>z</sub>=137.30  
 Tensioni:  $\sigma_N=-4.97$   $\sigma_{m,d}=-352.14$   $\tau=0.00$   $\sigma_{max}=-357.11$  (sfrut=0.11)  
 Tensioni:  $\sigma_N=-4.97$   $\sigma_{m,d}=-94.47$   $\tau=23.43$   $\tau_{max}=23.43$  (sfrut=0.01)  
 Tensioni:  $\sigma_N=-4.97$   $\sigma_{m,d}=-352.14$   $\tau=0.00$   $\sigma_{TD,max}=357.11$  (sfrut=0.11)

- Verifica a taglio Dir. Z [4.2.16] - CC 29 SLU Xl=1.17 - Classe 2  
 Sollecitazioni: T<sub>z</sub>=-1460.44  
 V,Ed=-1460.44 Vc,Rd=28304.70 V,Ed/Vc,Rd=0.05

- Verifica a presso o tenso-flessione retta YY (4.2.4.1.2.7) - CC 29 SLU Xl=1.17 - Classe 2  
 Sollecitazioni: N=-555.49 T<sub>z</sub>=-1460.44 M<sub>y</sub>=1571.00  
 My,Ed=1571.00 My,V,c,Rd=5333.46  
 N,Ed=-555.49 Nc,Rd=-98047.60 YY n=N,Ed/Nc,Rd=0.01 MNy,c,Rd=5333.46 My,Ed/MNy,c,Rd=0.29

- Verifica di stabilità aste presso-inflesse (C4.2.4.1.3.3.2) - CC 29 SLU - Classe 2  
 Sollecitazioni: N,Ed=-555.49 My,Ed=1571.00 L=1.17  
 $\alpha_{my}, \alpha_{mz}, \alpha_{LT}=0.95, 0.95, 0.95$   
 $\lambda_y=19.75$  Ncr,y=1540990.00  $\lambda'_y=0.26$  Curva a:  $\Phi_y=0.54$   $\chi_y=0.99$   
 $\lambda_z=19.75$  Ncr,z=1540990.00  $\lambda'_z=0.26$  Curva a:  $\Phi_z=0.54$   $\chi_z=0.99$   
 Kyy, Kyz, Kzy, Kzz=0.95, 0.57, 0.00, 0.95  
 Verifica YY: 0.01+0.28=0.29  
 Verifica ZZ: 0.01=0.01

Asta n. 208 (-309 -14) - Sez. 3 (TRV PRINC SHS150x150x5) - Crit. 2

- Verifica in termini tensionali [4.2.4] - CC 9 SND Xl=0.28 - Classe 3  
 Sollecitazioni: N=-160.21 T<sub>z</sub>=-412.75 M<sub>y</sub>=456.01 T<sub>y</sub>=183.45 M<sub>z</sub>=189.09  
 Tensioni:  $\sigma_N=-5.52$   $\sigma_{m,d}=-475.54$   $\tau=0.00$   $\sigma_{max}=-481.06$  (sfrut=0.14)  
 Tensioni:  $\sigma_N=-5.52$   $\sigma_{m,d}=-130.10$   $\tau=32.01$   $\tau_{max}=32.01$  (sfrut=0.02)  
 Tensioni:  $\sigma_N=-5.52$   $\sigma_{m,d}=-475.54$   $\tau=0.00$   $\sigma_{TD,max}=481.06$  (sfrut=0.14)

- Verifica a taglio Dir. Z [4.2.16] - CC 29 SLU Xl=0.28 - Classe 2  
 Sollecitazioni: T<sub>z</sub>=-2116.05  
 V,Ed=-2116.05 Vc,Rd=28304.70 V,Ed/Vc,Rd=0.07

- Verifica a presso o tenso-flessione retta YY (4.2.4.1.2.7) - CC 29 SLU Xl=0.28 - Classe 2  
 Sollecitazioni: N=-555.49 T<sub>z</sub>=-2116.05 M<sub>y</sub>=2167.15  
 My,Ed=2167.15 My,V,c,Rd=5333.46  
 N,Ed=-555.49 Nc,Rd=-98047.60 YY n=N,Ed/Nc,Rd=0.01 MNy,c,Rd=5333.46 My,Ed/MNy,c,Rd=0.41

- Verifica di stabilità aste presso-inflesse (C4.2.4.1.3.3.2) - CC 29 SLU - Classe 2  
 Sollecitazioni: N,Ed=-555.49 My,Ed=2167.15 L=0.28  
 $\alpha_{my}, \alpha_{mz}, \alpha_{LT}=0.95, 0.95, 0.95$   
 $\lambda_y=4.77$  Ncr,y=26463800.00  $\lambda'_y=0.06$  Curva a:  $\Phi_y=0.00$   $\chi_y=1.00$   
 $\lambda_z=4.77$  Ncr,z=26463800.00  $\lambda'_z=0.06$  Curva a:  $\Phi_z=0.00$   $\chi_z=1.00$   
 Kyy, Kyz, Kzy, Kzz=0.95, 0.57, 0.00, 0.95  
 Verifica YY: 0.01+0.39=0.39  
 Verifica ZZ: 0.01=0.01

Asta n. 209 (-14 -15) - Sez. 3 (TRV PRINC SHS150x150x5) - Crit. 2

- Verifica in termini tensionali [4.2.4] - CC 11 SND Xl=0.00 - Classe 3  
 Sollecitazioni: N=-143.90 T<sub>z</sub>=355.37 M<sub>y</sub>=452.15 T<sub>y</sub>=-153.03 M<sub>z</sub>=189.03  
 Tensioni:  $\sigma_N=-4.96$   $\sigma_{m,d}=-472.65$   $\tau=0.00$   $\sigma_{max}=-477.62$  (sfrut=0.14)  
 Tensioni:  $\sigma_N=-4.96$   $\sigma_{m,d}=-130.06$   $\tau=27.56$   $\tau_{max}=27.56$  (sfrut=0.01)  
 Tensioni:  $\sigma_N=-4.96$   $\sigma_{m,d}=-472.65$   $\tau=0.00$   $\sigma_{TD,max}=477.62$  (sfrut=0.14)

- Verifica a taglio Dir. Z [4.2.16] - CC 29 SLU Xl=0.00 - Classe 2  
 Sollecitazioni: T<sub>z</sub>=1765.92  
 V,Ed=1765.92 Vc,Rd=28304.70 V,Ed/Vc,Rd=0.06

- Verifica a presso o tenso-flessione retta YY (4.2.4.1.2.7) - CC 29 SLU Xl=0.00 - Classe 2  
 Sollecitazioni: N=-548.73 T<sub>z</sub>=1765.92 M<sub>y</sub>=2154.20  
 My,Ed=2154.20 My,V,c,Rd=5333.46  
 N,Ed=-548.73 Nc,Rd=-98047.60 YY n=N,Ed/Nc,Rd=0.01 MNy,c,Rd=5333.46 My,Ed/MNy,c,Rd=0.40

- Verifica di stabilità aste presso-inflesse (C4.2.4.1.3.3.2) - CC 29 SLU - Classe 2  
 Sollecitazioni: N,Ed=-548.73 My,Ed=2154.20 L=0.89  
 $\alpha_{my}, \alpha_{mz}, \alpha_{LT}=0.95, 0.95, 0.95$   
 $\lambda_y=14.98$  Ncr,y=2677140.00  $\lambda'_y=0.20$  Curva a:  $\Phi_y=0.00$   $\chi_y=1.00$   
 $\lambda_z=14.98$  Ncr,z=2677140.00  $\lambda'_z=0.20$  Curva a:  $\Phi_z=0.00$   $\chi_z=1.00$   
 Kyy, Kyz, Kzy, Kzz=0.95, 0.57, 0.00, 0.95  
 Verifica YY: 0.01+0.38=0.39  
 Verifica ZZ: 0.01=0.01

Asta n. 209 (-15 -26) - Sez. 3 (TRV PRINC SHS150x150x5) - Crit. 2

-----  
 - Verifica in termini tensionali [4.2.4] - CC 7 SND Xl=0.00 - Classe 3  
 Sollecitazioni: N=-183.57 T<sub>z</sub>=257.43 M<sub>y</sub>=212.94 T<sub>y</sub>=28.15 M<sub>z</sub>=-15.96  
 Tensioni:  $\sigma_N=-6.33$   $\sigma_{m,d}=-168.74$   $\tau=0.00$   $\sigma_{max}=-175.07$  (sfrut=0.05)  
 Tensioni:  $\sigma_N=-6.33$   $\sigma_{m,d}=10.98$   $\tau=19.96$   $\tau_{max}=19.96$  (sfrut=0.01)  
 Tensioni:  $\sigma_N=-6.33$   $\sigma_{m,d}=-168.74$   $\tau=0.00$   $\sigma_{TD,max}=175.07$  (sfrut=0.05)

- Verifica a taglio Dir. Z [4.2.16] - CC 29 SLU Xl=0.00 - Classe 2  
 Sollecitazioni: T<sub>z</sub>=1092.40  
 V,Ed=1092.40 Vc,Rd=28304.70 V,Ed/Vc,Rd=0.04

- Verifica a presso o tenso-flessione retta YY (4.2.4.1.2.7) - CC 29 SLU Xl=1.17 - Classe 2  
 Sollecitazioni: N=-548.73 T<sub>z</sub>=1057.78 M<sub>y</sub>=-659.20  
 My,Ed=-659.20 My,V,c,Rd=5333.46  
 N,Ed=-548.73 Nc,Rd=-98047.60 YY n=N,Ed/Nc,Rd=0.01 MNy,c,Rd=5333.46 My,Ed/MNy,c,Rd=0.12

- Verifica di stabilità aste presso-inflesse (C4.2.4.1.3.3.2) - CC 29 SLU - Classe 2  
 Sollecitazioni: N,Ed=-548.73 My,Ed=-659.20 L=1.17  
 amy, amz,  $\alpha_{LT}=0.95, 0.95, 0.95$   
 $\lambda_y=19.75$  Ncr,y=1541000.00  $\lambda'_y=0.26$  Curva a:  $\Phi_y=0.54$   $\chi_y=0.99$   
 $\lambda_z=19.75$  Ncr,z=1541000.00  $\lambda'_z=0.26$  Curva a:  $\Phi_z=0.54$   $\chi_z=0.99$   
 Kyy, Kyz, Kzy, Kzz=0.95, 0.57, 0.00, 0.95  
 Verifica YY: 0.01+0.12=0.12  
 Verifica ZZ: 0.01=0.01

Asta n. 209 (-26 -18) - Sez. 3 (TRV PRINC SHS150x150x5) - Crit. 2

-----  
 - Verifica in termini tensionali [4.2.4] - CC 9 SND Xl=1.17 - Classe 3  
 Sollecitazioni: N=-95.48 T<sub>z</sub>=50.92 M<sub>y</sub>=-215.22 T<sub>y</sub>=-31.92 M<sub>z</sub>=-93.88  
 Tensioni:  $\sigma_N=-3.29$   $\sigma_{m,d}=-227.86$   $\tau=0.00$   $\sigma_{max}=-231.16$  (sfrut=0.07)  
 Tensioni:  $\sigma_N=-3.29$   $\sigma_{m,d}=64.59$   $\tau=3.95$   $\tau_{max}=3.95$  (sfrut=0.00)  
 Tensioni:  $\sigma_N=-3.29$   $\sigma_{m,d}=-227.86$   $\tau=0.00$   $\sigma_{TD,max}=231.16$  (sfrut=0.07)

- Verifica a taglio Dir. Z [4.2.16] - CC 29 SLU Xl=0.00 - Classe 2  
 Sollecitazioni: T<sub>z</sub>=410.53  
 V,Ed=410.53 Vc,Rd=28304.70 V,Ed/Vc,Rd=0.01

- Verifica a presso o tenso-flessione retta YY (4.2.4.1.2.7) - CC 29 SLU Xl=1.17 - Classe 2  
 Sollecitazioni: N=-548.73 T<sub>z</sub>=375.91 M<sub>y</sub>=-1119.09  
 My,Ed=-1119.09 My,V,c,Rd=5333.46  
 N,Ed=-548.73 Nc,Rd=-98047.60 YY n=N,Ed/Nc,Rd=0.01 MNy,c,Rd=5333.46 My,Ed/MNy,c,Rd=0.21

- Verifica di stabilità aste presso-inflesse (C4.2.4.1.3.3.2) - CC 29 SLU - Classe 2  
 Sollecitazioni: N,Ed=-548.73 My,Ed=-1119.09 L=1.17  
 amy, amz,  $\alpha_{LT}=0.95, 0.95, 0.95$   
 $\lambda_y=19.75$  Ncr,y=1541000.00  $\lambda'_y=0.26$  Curva a:  $\Phi_y=0.54$   $\chi_y=0.99$   
 $\lambda_z=19.75$  Ncr,z=1541000.00  $\lambda'_z=0.26$  Curva a:  $\Phi_z=0.54$   $\chi_z=0.99$   
 Kyy, Kyz, Kzy, Kzz=0.95, 0.57, 0.00, 0.95  
 Verifica YY: 0.01+0.20=0.21  
 Verifica ZZ: 0.01=0.01

Asta n. 209 (-18 -31) - Sez. 3 (TRV PRINC SHS150x150x5) - Crit. 2

-----  
 - Verifica in termini tensionali [4.2.4] - CC 9 SND Xl=0.00 - Classe 3  
 Sollecitazioni: N=-114.06 T<sub>z</sub>=-53.24 M<sub>y</sub>=-215.22 T<sub>y</sub>=30.00 M<sub>z</sub>=-93.88  
 Tensioni:  $\sigma_N=-3.93$   $\sigma_{m,d}=-227.86$   $\tau=0.00$   $\sigma_{max}=-231.80$  (sfrut=0.07)  
 Tensioni:  $\sigma_N=-3.93$   $\sigma_{m,d}=64.59$   $\tau=4.13$   $\tau_{max}=4.13$  (sfrut=0.00)  
 Tensioni:  $\sigma_N=-3.93$   $\sigma_{m,d}=-227.86$   $\tau=0.00$   $\sigma_{TD,max}=231.80$  (sfrut=0.07)

- Verifica a taglio Dir. Z [4.2.16] - CC 29 SLU Xl=1.17 - Classe 2  
 Sollecitazioni: T<sub>z</sub>=-305.96  
 V,Ed=-305.96 Vc,Rd=28304.70 V,Ed/Vc,Rd=0.01

- Verifica a presso o tenso-flessione retta YY (4.2.4.1.2.7) - CC 29 SLU Xl=0.00 - Classe 2  
 Sollecitazioni: N=-548.73 T<sub>z</sub>=-271.34 M<sub>y</sub>=-1119.09  
 My,Ed=-1119.09 My,V,c,Rd=5333.46  
 N,Ed=-548.73 Nc,Rd=-98047.60 YY n=N,Ed/Nc,Rd=0.01 MNy,c,Rd=5333.46 My,Ed/MNy,c,Rd=0.21

- Verifica di stabilità aste presso-inflesse (C4.2.4.1.3.3.2) - CC 29 SLU - Classe 2  
 Sollecitazioni: N,Ed=-548.73 My,Ed=-1119.09 L=1.17  
 amy, amz,  $\alpha_{LT}=0.95, 0.95, 0.95$   
 $\lambda_y=19.75$  Ncr,y=1541000.00  $\lambda'_y=0.26$  Curva a:  $\Phi_y=0.54$   $\chi_y=0.99$   
 $\lambda_z=19.75$  Ncr,z=1541000.00  $\lambda'_z=0.26$  Curva a:  $\Phi_z=0.54$   $\chi_z=0.99$   
 Kyy, Kyz, Kzy, Kzz=0.95, 0.57, 0.00, 0.95  
 Verifica YY: 0.01+0.20=0.21  
 Verifica ZZ: 0.01=0.01

Asta n. 209 (-31 -32) - Sez. 3 (TRV PRINC SHS150x150x5) - Crit. 2

-----  
 - Verifica in termini tensionali [4.2.4] - CC 15 SND Xl=0.00 - Classe 3  
 Sollecitazioni: N=-70.42 T<sub>z</sub>=-161.38 M<sub>y</sub>=-159.23 T<sub>y</sub>=-91.91 M<sub>z</sub>=58.79  
 Tensioni:  $\sigma_N=-2.43$   $\sigma_{m,d}=-160.72$   $\tau=0.00$   $\sigma_{max}=-163.15$  (sfrut=0.05)  
 Tensioni:  $\sigma_N=-2.43$   $\sigma_{m,d}=-40.45$   $\tau=12.51$   $\tau_{max}=12.51$  (sfrut=0.01)  
 Tensioni:  $\sigma_N=-2.43$   $\sigma_{m,d}=-160.72$   $\tau=0.00$   $\sigma_{TD,max}=163.15$  (sfrut=0.05)

- Verifica a taglio Dir. Z [4.2.16] - CC 29 SLU Xl=1.17 - Classe 2  
 Sollecitazioni: T<sub>z</sub>=-987.84  
 V,Ed=-987.84 Vc,Rd=28304.70 V,Ed/Vc,Rd=0.03

- Verifica a presso o tenso-flessione retta YY (4.2.4.1.2.7) - CC 29 SLU Xl=0.00 - Classe 2  
 Sollecitazioni: N=-548.73 T<sub>z</sub>=-953.22 M<sub>y</sub>=-781.42  
 My,Ed=-781.42 My,V,c,Rd=5333.46  
 N,Ed=-548.73 Nc,Rd=-98047.60 YY n=N,Ed/Nc,Rd=0.01 MNy,c,Rd=5333.46 My,Ed/MNy,c,Rd=0.15

- Verifica di stabilità aste presso-inflesse (C4.2.4.1.3.3.2) - CC 29 SLU - Classe 2  
 Sollecitazioni: N,Ed=-548.73 My,Ed=-781.42 L=1.17  
 amy, amz,  $\alpha_{LT}=0.95, 0.95, 0.95$   
 $\lambda_y=19.75$  Ncr,y=1541000.00  $\lambda'_y=0.26$  Curva a:  $\Phi_y=0.54$   $\chi_y=0.99$

$\lambda_z=19.75$  Ncr,z=1541000.00  $\lambda'_z=0.26$  Curva a:  $\Phi_z=0.54$   $\chi_z=0.99$   
 Kyy, Kyz, Kzy, Kzz=0.95, 0.57, 0.00, 0.95  
 Verifica YY: 0.01+0.14=0.14  
 Verifica ZZ: 0.01=0.01

Asta n. 209 (-32 -78) - Sez. 3 (TRV PRINC SHS150x150x5) - Crit. 2

-----  
 - Verifica in termini tensionali [4.2.4] - CC 9 SND Xl=1.13 - Classe 3  
 Sollecitazioni: N=-151.10 T<sub>z</sub>=-340.62 M<sub>y</sub>=464.91 T<sub>y</sub>=153.48 M<sub>z</sub>=222.67  
 Tensioni:  $\sigma_{N}=-5.21$   $\sigma_{M,d}=-506.86$   $\tau=0.00$   $\sigma_{max}=-512.07$  (sfrut=0.15)  
 Tensioni:  $\sigma_{N}=-5.21$   $\sigma_{M,d}=-153.20$   $\tau=26.41$   $\tau_{max}=26.41$  (sfrut=0.01)  
 Tensioni:  $\sigma_{N}=-5.21$   $\sigma_{M,d}=-506.86$   $\tau=0.00$   $\sigma_{TD,max}=512.07$  (sfrut=0.15)

- Verifica a taglio Dir. Z [4.2.16] - CC 29 SLU Xl=1.13 - Classe 2  
 Sollecitazioni: T<sub>z</sub>=-1668.63  
 V,Ed=-1668.63 Vc,Rd=28304.70 V,Ed/Vc,Rd=0.06

- Verifica a presso o tenso-flessione retta YY (4.2.4.1.2.7) - CC 29 SLU Xl=1.13 - Classe 2  
 Sollecitazioni: N=-548.73 T<sub>z</sub>=-1668.63 M<sub>y</sub>=2226.00  
 My,Ed=2226.00 My,V,c,Rd=5333.46  
 N,Ed=-548.73 Nc,Rd=98047.60 YY n=N,Ed/Nc,Rd=0.01 MNy,c,Rd=5333.46 My,Ed/MNy,c,Rd=0.42

- Verifica di stabilità aste presso-inflesse (C4.2.4.1.3.3.2) - CC 29 SLU - Classe 2  
 Sollecitazioni: N,Ed=-548.73 My,Ed=2226.00 L=1.13  
 amy, amz,  $\alpha_{LT}=0.95, 0.95, 0.95$   
 $\lambda_y=19.13$  Ncr,y=1641730.00  $\lambda'_y=0.25$  Curva a:  $\Phi_y=0.54$   $\chi_y=0.99$   
 $\lambda_z=19.13$  Ncr,z=1641730.00  $\lambda'_z=0.25$  Curva a:  $\Phi_z=0.54$   $\chi_z=0.99$   
 Kyy, Kyz, Kzy, Kzz=0.95, 0.57, 0.00, 0.95  
 Verifica YY: 0.01+0.40=0.40  
 Verifica ZZ: 0.01=0.01

Asta n. 210 (-78 -312) - Sez. 3 (TRV PRINC SHS150x150x5) - Crit. 2

-----  
 - Verifica in termini tensionali [4.2.4] - CC 11 SND Xl=0.00 - Classe 3  
 Sollecitazioni: N=-181.94 T<sub>z</sub>=463.69 M<sub>y</sub>=501.53 T<sub>y</sub>=-218.20 M<sub>z</sub>=222.82 M<sub>x</sub>=3.92  
 Tensioni:  $\sigma_{N}=-6.27$   $\sigma_{M,d}=-533.97$   $\tau=1.86$   $\sigma_{max}=-540.24$  (sfrut=0.16)  
 Tensioni:  $\sigma_{N}=-6.27$   $\sigma_{M,d}=-153.31$   $\tau=37.82$   $\tau_{max}=37.82$  (sfrut=0.02)  
 Tensioni:  $\sigma_{N}=-6.27$   $\sigma_{M,d}=-533.97$   $\tau=1.86$   $\sigma_{TD,max}=540.25$  (sfrut=0.16)

- Verifica a taglio Dir. Z [4.2.16] - CC 29 SLU Xl=0.00 - Classe 2  
 Sollecitazioni: T<sub>z</sub>=2390.15  
 V,Ed=2390.15 Vc,Rd=28304.70 V,Ed/Vc,Rd=0.08

- Verifica a presso o tenso-flessione retta YY (4.2.4.1.2.7) - CC 29 SLU Xl=0.00 - Classe 2  
 Sollecitazioni: N=-691.35 T<sub>z</sub>=2390.15 M<sub>y</sub>=2373.46  
 My,Ed=2373.46 My,V,c,Rd=5333.46  
 N,Ed=-691.35 Nc,Rd=98047.60 YY n=N,Ed/Nc,Rd=0.01 MNy,c,Rd=5333.46 My,Ed/MNy,c,Rd=0.45

- Verifica di stabilità aste presso-inflesse (C4.2.4.1.3.3.2) - CC 29 SLU - Classe 2  
 Sollecitazioni: N,Ed=-691.35 My,Ed=2373.46 L=0.04  
 amy, amz,  $\alpha_{LT}=0.95, 0.95, 0.95$   
 $\lambda_y=0.62$  Ncr,y=1586550000.00  $\lambda'_y=0.01$  Curva a:  $\Phi_y=0.00$   $\chi_y=1.00$   
 $\lambda_z=0.62$  Ncr,z=1586550000.00  $\lambda'_z=0.01$  Curva a:  $\Phi_z=0.00$   $\chi_z=1.00$   
 Kyy, Kyz, Kzy, Kzz=0.95, 0.57, 0.00, 0.95  
 Verifica YY: 0.01+0.42=0.43  
 Verifica ZZ: 0.01=0.01

Asta n. 210 (-312 -72) - Sez. 3 (TRV PRINC SHS150x150x5) - Crit. 2

-----  
 - Verifica in termini tensionali [4.2.4] - CC 11 SND Xl=0.00 - Classe 3  
 Sollecitazioni: N=-166.63 T<sub>z</sub>=358.70 M<sub>y</sub>=484.62 T<sub>y</sub>=-167.18 M<sub>z</sub>=214.86 M<sub>x</sub>=3.92  
 Tensioni:  $\sigma_{N}=-5.75$   $\sigma_{M,d}=-515.63$   $\tau=1.86$   $\sigma_{max}=-521.38$  (sfrut=0.15)  
 Tensioni:  $\sigma_{N}=-5.75$   $\sigma_{M,d}=-147.83$   $\tau=29.68$   $\tau_{max}=29.68$  (sfrut=0.02)  
 Tensioni:  $\sigma_{N}=-5.75$   $\sigma_{M,d}=-515.63$   $\tau=1.86$   $\sigma_{TD,max}=521.39$  (sfrut=0.15)

- Verifica a taglio Dir. Z [4.2.16] - CC 29 SLU Xl=0.00 - Classe 2  
 Sollecitazioni: T<sub>z</sub>=1741.82  
 V,Ed=1741.82 Vc,Rd=28304.70 V,Ed/Vc,Rd=0.06

- Verifica a presso o tenso-flessione retta YY (4.2.4.1.2.7) - CC 29 SLU Xl=0.00 - Classe 2  
 Sollecitazioni: N=-691.35 T<sub>z</sub>=1741.82 M<sub>y</sub>=2286.24  
 My,Ed=2286.24 My,V,c,Rd=5333.46  
 N,Ed=-691.35 Nc,Rd=98047.60 YY n=N,Ed/Nc,Rd=0.01 MNy,c,Rd=5333.46 My,Ed/MNy,c,Rd=0.43

- Verifica di stabilità aste presso-inflesse (C4.2.4.1.3.3.2) - CC 29 SLU - Classe 2  
 Sollecitazioni: N,Ed=-691.35 My,Ed=2286.24 L=1.17  
 amy, amz,  $\alpha_{LT}=0.95, 0.95, 0.95$   
 $\lambda_y=19.75$  Ncr,y=1541000.00  $\lambda'_y=0.26$  Curva a:  $\Phi_y=0.54$   $\chi_y=0.99$   
 $\lambda_z=19.75$  Ncr,z=1541000.00  $\lambda'_z=0.26$  Curva a:  $\Phi_z=0.54$   $\chi_z=0.99$   
 Kyy, Kyz, Kzy, Kzz=0.95, 0.57, 0.00, 0.95  
 Verifica YY: 0.01+0.41=0.41  
 Verifica ZZ: 0.01=0.01

Asta n. 210 (-72 -83) - Sez. 3 (TRV PRINC SHS150x150x5) - Crit. 2

-----  
 - Verifica in termini tensionali [4.2.4] - CC 9 SND Xl=1.17 - Classe 3  
 Sollecitazioni: N=-107.69 T<sub>z</sub>=170.20 M<sub>y</sub>=-189.39 T<sub>y</sub>=-105.27 M<sub>z</sub>=-103.85 M<sub>x</sub>=3.92  
 Tensioni:  $\sigma_{N}=-3.71$   $\sigma_{M,d}=-216.16$   $\tau=1.86$   $\sigma_{max}=-219.88$  (sfrut=0.07)  
 Tensioni:  $\sigma_{N}=-3.71$   $\sigma_{M,d}=71.45$   $\tau=15.06$   $\tau_{max}=15.06$  (sfrut=0.01)  
 Tensioni:  $\sigma_{N}=-3.71$   $\sigma_{M,d}=-216.16$   $\tau=1.86$   $\sigma_{TD,max}=219.90$  (sfrut=0.07)

- Verifica a taglio Dir. Z [4.2.16] - CC 29 SLU Xl=0.00 - Classe 2  
 Sollecitazioni: T<sub>z</sub>=1059.94  
 V,Ed=1059.94 Vc,Rd=28304.70 V,Ed/Vc,Rd=0.04

- Verifica a presso o tenso-flessione retta YY (4.2.4.1.2.7) - CC 29 SLU Xl=1.17 - Classe 2  
 Sollecitazioni: N=-691.35 T<sub>z</sub>=1025.33 M<sub>y</sub>=-950.75  
 My,Ed=-950.75 My,V,c,Rd=5333.46  
 N,Ed=-691.35 Nc,Rd=98047.60 YY n=N,Ed/Nc,Rd=0.01 MNy,c,Rd=5333.46 My,Ed/MNy,c,Rd=0.18

- Verifica di stabilità aste presso-inflesse (C4.2.4.1.3.3.2) - CC 29 SLU - Classe 2  
 Sollecitazioni: N,Ed=-691.35 My,Ed=-950.75 L=1.17  
 $\alpha_{my}, \alpha_{mz}, \alpha_{LT}=0.95, 0.95, 0.95$   
 $\lambda_y=19.75$  Ncr,y=1541000.00  $\lambda'_y=0.26$  Curva a:  $\Phi_y=0.54$   $\chi_y=0.99$   
 $\lambda_z=19.75$  Ncr,z=1541000.00  $\lambda'_z=0.26$  Curva a:  $\Phi_z=0.54$   $\chi_z=0.99$   
 Kyy, Kyz, Kzy, Kzz=0.95, 0.57, 0.00, 0.95  
 Verifica YY: 0.01+0.17=0.18  
 Verifica ZZ: 0.01=0.01

Asta n. 210 (-83 -33) - Sez. 3 (TRV PRINC SHS150x150x5) - Crit. 2

- Verifica in termini tensionali [4.2.4] - CC 11 SND Xl=1.17 - Classe 3  
 Sollecitazioni: N=-129.48 T<sub>z</sub>=70.48 M<sub>y</sub>=-268.46 T<sub>y</sub>=-43.35 M<sub>z</sub>=-154.56 M<sub>x</sub>=3.92  
 Tensioni:  $\sigma_N=-4.46$   $\sigma_{m,d}=-311.84$   $\tau=1.86$   $\sigma_{max}=-316.30$  (sfrut=0.09)  
 Tensioni:  $\sigma_N=-4.46$   $\sigma_{m,d}=106.34$   $\tau=7.33$   $\tau_{max}=7.33$  (sfrut=0.00)  
 Tensioni:  $\sigma_N=-4.46$   $\sigma_{m,d}=-311.84$   $\tau=1.86$   $\sigma_{TD,max}=316.32$  (sfrut=0.09)

- Verifica a taglio Dir. Z [4.2.16] - CC 29 SLU Xl=0.00 - Classe 2  
 Sollecitazioni: T<sub>z</sub>=378.07  
 V,Ed=378.07 Vc,Rd=28304.70 V,Ed/Vc,Rd=0.01

- Verifica a presso o tenso-flessione retta YY (4.2.4.1.2.7) - CC 29 SLU Xl=1.17 - Classe 2  
 Sollecitazioni: N=-691.35 T<sub>z</sub>=343.45 M<sub>y</sub>=-1372.78  
 My,Ed=-1372.78 My,V,c,Rd=5333.46  
 N,Ed=-691.35 Nc,Rd=-98047.60 YY n=N,Ed/Nc,Rd=0.01 MNy,c,Rd=5333.46 My,Ed/MNy,c,Rd=0.26

- Verifica di stabilità aste presso-inflesse (C4.2.4.1.3.3.2) - CC 29 SLU - Classe 2  
 Sollecitazioni: N,Ed=-691.35 My,Ed=-1372.78 L=1.17  
 $\alpha_{my}, \alpha_{mz}, \alpha_{LT}=0.95, 0.95, 0.95$   
 $\lambda_y=19.75$  Ncr,y=1541000.00  $\lambda'_y=0.26$  Curva a:  $\Phi_y=0.54$   $\chi_y=0.99$   
 $\lambda_z=19.75$  Ncr,z=1541000.00  $\lambda'_z=0.26$  Curva a:  $\Phi_z=0.54$   $\chi_z=0.99$   
 Kyy, Kyz, Kzy, Kzz=0.95, 0.57, 0.00, 0.95  
 Verifica YY: 0.01+0.24=0.25  
 Verifica ZZ: 0.01=0.01

Asta n. 210 (-33 -34) - Sez. 3 (TRV PRINC SHS150x150x5) - Crit. 2

- Verifica in termini tensionali [4.2.4] - CC 11 SND Xl=0.00 - Classe 3  
 Sollecitazioni: N=-110.91 T<sub>z</sub>=-33.68 M<sub>y</sub>=-268.46 T<sub>y</sub>=18.56 M<sub>z</sub>=-154.56 M<sub>x</sub>=3.92  
 Tensioni:  $\sigma_N=-3.82$   $\sigma_{m,d}=-311.84$   $\tau=1.86$   $\sigma_{max}=-315.66$  (sfrut=0.09)  
 Tensioni:  $\sigma_N=-3.82$   $\sigma_{m,d}=-106.34$   $\tau=4.47$   $\tau_{max}=4.47$  (sfrut=0.00)  
 Tensioni:  $\sigma_N=-3.82$   $\sigma_{m,d}=-311.84$   $\tau=1.86$   $\sigma_{TD,max}=315.68$  (sfrut=0.09)

- Verifica a taglio Dir. Z [4.2.16] - CC 29 SLU Xl=1.17 - Classe 2  
 Sollecitazioni: T<sub>z</sub>=-338.42  
 V,Ed=-338.42 Vc,Rd=28304.70 V,Ed/Vc,Rd=0.01

- Verifica a presso o tenso-flessione retta YY (4.2.4.1.2.7) - CC 29 SLU Xl=0.00 - Classe 2  
 Sollecitazioni: N=-691.35 T<sub>z</sub>=-303.80 M<sub>y</sub>=-1372.78  
 My,Ed=-1372.78 My,V,c,Rd=5333.46  
 N,Ed=-691.35 Nc,Rd=-98047.60 YY n=N,Ed/Nc,Rd=0.01 MNy,c,Rd=5333.46 My,Ed/MNy,c,Rd=0.26

- Verifica di stabilità aste presso-inflesse (C4.2.4.1.3.3.2) - CC 29 SLU - Classe 2  
 Sollecitazioni: N,Ed=-691.35 My,Ed=-1372.78 L=1.17  
 $\alpha_{my}, \alpha_{mz}, \alpha_{LT}=0.95, 0.95, 0.95$   
 $\lambda_y=19.75$  Ncr,y=1541000.00  $\lambda'_y=0.26$  Curva a:  $\Phi_y=0.54$   $\chi_y=0.99$   
 $\lambda_z=19.75$  Ncr,z=1541000.00  $\lambda'_z=0.26$  Curva a:  $\Phi_z=0.54$   $\chi_z=0.99$   
 Kyy, Kyz, Kzy, Kzz=0.95, 0.57, 0.00, 0.95  
 Verifica YY: 0.01+0.24=0.25  
 Verifica ZZ: 0.01=0.01

Asta n. 210 (-34 -35) - Sez. 3 (TRV PRINC SHS150x150x5) - Crit. 2

- Verifica in termini tensionali [4.2.4] - CC 11 SND Xl=0.00 - Classe 3  
 Sollecitazioni: N=-92.33 T<sub>z</sub>=-164.47 M<sub>y</sub>=-213.49 T<sub>y</sub>=80.48 M<sub>z</sub>=-132.85 M<sub>x</sub>=3.92  
 Tensioni:  $\sigma_N=-3.18$   $\sigma_{m,d}=-255.31$   $\tau=1.86$   $\sigma_{max}=-258.49$  (sfrut=0.08)  
 Tensioni:  $\sigma_N=-3.18$   $\sigma_{m,d}=-91.40$   $\tau=14.62$   $\tau_{max}=14.62$  (sfrut=0.01)  
 Tensioni:  $\sigma_N=-3.18$   $\sigma_{m,d}=-255.31$   $\tau=1.86$   $\sigma_{TD,max}=258.51$  (sfrut=0.08)

- Verifica a taglio Dir. Z [4.2.16] - CC 29 SLU Xl=1.17 - Classe 2  
 Sollecitazioni: T<sub>z</sub>=-1020.29  
 V,Ed=-1020.29 Vc,Rd=28304.70 V,Ed/Vc,Rd=0.04

- Verifica a presso o tenso-flessione retta YY (4.2.4.1.2.7) - CC 29 SLU Xl=0.00 - Classe 2  
 Sollecitazioni: N=-691.35 T<sub>z</sub>=-985.67 M<sub>y</sub>=-997.15  
 My,Ed=-997.15 My,V,c,Rd=5333.46  
 N,Ed=-691.35 Nc,Rd=-98047.60 YY n=N,Ed/Nc,Rd=0.01 MNy,c,Rd=5333.46 My,Ed/MNy,c,Rd=0.19

- Verifica di stabilità aste presso-inflesse (C4.2.4.1.3.3.2) - CC 29 SLU - Classe 2  
 Sollecitazioni: N,Ed=-691.35 My,Ed=-997.15 L=1.17  
 $\alpha_{my}, \alpha_{mz}, \alpha_{LT}=0.95, 0.95, 0.95$   
 $\lambda_y=19.75$  Ncr,y=1541000.00  $\lambda'_y=0.26$  Curva a:  $\Phi_y=0.54$   $\chi_y=0.99$   
 $\lambda_z=19.75$  Ncr,z=1541000.00  $\lambda'_z=0.26$  Curva a:  $\Phi_z=0.54$   $\chi_z=0.99$   
 Kyy, Kyz, Kzy, Kzz=0.95, 0.57, 0.00, 0.95  
 Verifica YY: 0.01+0.18=0.18  
 Verifica ZZ: 0.01=0.01

Asta n. 210 (-35 318) - Sez. 3 (TRV PRINC SHS150x150x5) - Crit. 2

- Verifica in termini tensionali [4.2.4] - CC 11 SND Xl=0.81 - Classe 3  
 Sollecitazioni: N=-304.83 T<sub>z</sub>=-381.15 M<sub>y</sub>=492.66 T<sub>y</sub>=41.69 M<sub>z</sub>=22.35 M<sub>x</sub>=1.17  
 Tensioni:  $\sigma_N=-10.51$   $\sigma_{m,d}=-379.65$   $\tau=0.56$   $\sigma_{max}=-390.16$  (sfrut=0.12)  
 Tensioni:  $\sigma_N=-10.51$   $\sigma_{m,d}=15.38$   $\tau=30.11$   $\tau_{max}=30.11$  (sfrut=0.02)  
 Tensioni:  $\sigma_N=-10.51$   $\sigma_{m,d}=-379.65$   $\tau=0.56$   $\sigma_{TD,max}=390.16$  (sfrut=0.12)

- Verifica a taglio Dir. Z [4.2.16] - CC 29 SLU Xl=0.81 - Classe 2  
 Sollecitazioni: T<sub>z</sub>=-1691.65  
 V,Ed=-1691.65 Vc,Rd=28304.70 V,Ed/Vc,Rd=0.06

- Verifica a presso o tenso-flessione retta YY (4.2.4.1.2.7) - CC 29 SLU Xl=0.81 - Classe 2

Sollecitazioni: N=-691.35 T<sub>z</sub>=-1691.65 M<sub>y</sub>=1544.31  
 My,Ed=1544.31 My,V,c,Rd=5333.46  
 N,Ed=-691.35 Nc,Rd=-98047.60 YY n=N,Ed/Nc,Rd=0.01 MNy,c,Rd=5333.46 My,Ed/MNy,c,Rd=0.29

- Verifica di stabilità aste presso-inflesse (C4.2.4.1.3.3.2) - CC 29 SLU - Classe 2  
 Sollecitazioni: N,Ed=-691.35 My,Ed=1544.31 L=0.81  
 amy, amz, αLT=0.95, 0.95, 0.95  
 λ<sub>y</sub>=13.75 Ncr,y=3177920.00 λ'<sub>y</sub>=0.18 Curva a: Φ<sub>y</sub>=0.00 χ<sub>y</sub>=1.00  
 λ<sub>z</sub>=13.75 Ncr,z=3177920.00 λ'<sub>z</sub>=0.18 Curva a: Φ<sub>z</sub>=0.00 χ<sub>z</sub>=1.00  
 Kyy, Kyz, Kzy, Kzz=0.95, 0.57, 0.00, 0.95  
 Verifica YY: 0.01+0.28=0.28  
 Verifica ZZ: 0.01=0.01

Asta n. 210 (318 -315) - Sez. 3 (TRV PRINC SHS150x150x5) - Crit. 2

-----  
 - Verifica in termini tensionali [4.2.4] - CC 9 SND Xl=0.00 - Classe 3  
 Sollecitazioni: N=26.97 T<sub>z</sub>=201.24 M<sub>y</sub>=158.58 T<sub>y</sub>=-89.91 M<sub>z</sub>=73.84  
 Tensioni: σ<sub>N</sub>=0.93 σ<sub>m,d</sub>=171.33 τ=0.00 σ<sub>max</sub>=172.26 (sfrut=0.05)  
 Tensioni: σ<sub>N</sub>=0.93 σ<sub>m,d</sub>=-50.81 τ=15.60 τ<sub>max</sub>=15.60 (sfrut=0.01)  
 Tensioni: σ<sub>N</sub>=0.93 σ<sub>m,d</sub>=171.33 τ=0.00 σ<sub>TD,max</sub>=172.26 (sfrut=0.05)

- Verifica a taglio Dir. Z [4.2.16] - CC 29 SLU Xl=0.00 - Classe 2  
 Sollecitazioni: T<sub>z</sub>=1029.38  
 V,Ed=1029.38 Vc,Rd=28304.70 V,Ed/Vc,Rd=0.04

- Verifica a flessione e taglio YY[4.2.32] - CC 29 SLU Xl=0.00 - Classe 2  
 Sollecitazioni: T<sub>z</sub>=1029.38 M<sub>y</sub>=778.24  
 My,Ed=778.24 My,V,c,Rd=5333.46 My,Ed/My,V,c,Rd=0.15

- Verifica di stabilità aste presso-inflesse (C4.2.4.1.3.3.2) - CC 11 SND - Classe 3  
 Sollecitazioni: N,Ed=-26.97 My,Ed=158.58 Mz,Ed=73.84 L=0.36  
 amy, amz, αLT=0.95, 0.95, 0.95  
 λ<sub>y</sub>=6.00 Ncr,y=16713500.00 λ'<sub>y</sub>=0.08 Curva a: Φ<sub>y</sub>=0.00 χ<sub>y</sub>=1.00  
 λ<sub>z</sub>=6.00 Ncr,z=16713500.00 λ'<sub>z</sub>=0.08 Curva a: Φ<sub>z</sub>=0.00 χ<sub>z</sub>=1.00  
 Kyy, Kyz, Kzy, Kzz=0.95, 0.95, 0.76, 0.95  
 Verifica YY: 0.00+0.03+0.02=0.05  
 Verifica ZZ: 0.00+0.03+0.02=0.04

Asta n. 210 (-315 -41) - Sez. 3 (TRV PRINC SHS150x150x5) - Crit. 2

-----  
 - Verifica in termini tensionali [4.2.4] - CC 9 SND Xl=0.00 - Classe 3  
 Sollecitazioni: N=10.75 T<sub>z</sub>=89.00 M<sub>y</sub>=88.53 T<sub>y</sub>=-35.83 M<sub>z</sub>=41.91  
 Tensioni: σ<sub>N</sub>=0.37 σ<sub>m,d</sub>=96.16 τ=0.00 σ<sub>max</sub>=96.53 (sfrut=0.03)  
 Tensioni: σ<sub>N</sub>=0.37 σ<sub>m,d</sub>=-28.83 τ=6.90 τ<sub>max</sub>=6.90 (sfrut=0.00)  
 Tensioni: σ<sub>N</sub>=0.37 σ<sub>m,d</sub>=96.16 τ=0.00 σ<sub>TD,max</sub>=96.53 (sfrut=0.03)

- Verifica a taglio Dir. Z [4.2.16] - CC 29 SLU Xl=1.17 - Classe 1  
 Sollecitazioni: T<sub>z</sub>=337.00  
 V,Ed=337.00 Vc,Rd=28304.70 V,Ed/Vc,Rd=0.01

- Verifica a flessione e taglio YY[4.2.32] - CC 29 SLU Xl=0.00 - Classe 2  
 Sollecitazioni: T<sub>z</sub>=371.62 M<sub>y</sub>=414.47  
 My,Ed=414.47 My,V,c,Rd=5333.46 My,Ed/My,V,c,Rd=0.08

- Verifica di stabilità aste presso-inflesse (C4.2.4.1.3.3.2) - CC 11 SND - Classe 3  
 Sollecitazioni: N,Ed=-10.75 My,Ed=88.53 Mz,Ed=41.91 L=1.17  
 amy, amz, αLT=0.95, 0.95, 0.95  
 λ<sub>y</sub>=19.75 Ncr,y=1540970.00 λ'<sub>y</sub>=0.26 Curva a: Φ<sub>y</sub>=0.54 χ<sub>y</sub>=0.99  
 λ<sub>z</sub>=19.75 Ncr,z=1540970.00 λ'<sub>z</sub>=0.26 Curva a: Φ<sub>z</sub>=0.54 χ<sub>z</sub>=0.99  
 Kyy, Kyz, Kzy, Kzz=0.95, 0.95, 0.76, 0.95  
 Verifica YY: 0.00+0.02+0.01=0.03  
 Verifica ZZ: 0.00+0.01+0.01=0.02

Asta n. 301 (-158 -234) - Sez. 1 (TRV SEC RHS80x40x5) - Crit. 3

-----  
 - Verifica in termini tensionali [4.2.4] - CC 1 SND Xl=0.00 - Classe 3  
 Sollecitazioni: N=-2.21 T<sub>z</sub>=31.18 M<sub>y</sub>=18.57 T<sub>y</sub>=-7.38 M<sub>z</sub>=8.79  
 Tensioni: σ<sub>N</sub>=-0.20 σ<sub>m,d</sub>=-152.79 τ=0.00 σ<sub>max</sub>=-152.99 (sfrut=0.05)  
 Tensioni: σ<sub>N</sub>=-0.20 σ<sub>m,d</sub>=-48.99 τ=5.01 τ<sub>max</sub>=5.01 (sfrut=0.00)  
 Tensioni: σ<sub>N</sub>=-0.20 σ<sub>m,d</sub>=-152.79 τ=0.00 σ<sub>TD,max</sub>=152.99 (sfrut=0.05)

- Verifica a taglio Dir. Z [4.2.16] - CC 29 SLU Xl=0.00 - Classe 1  
 Sollecitazioni: T<sub>z</sub>=168.50  
 V,Ed=168.50 Vc,Rd=14315.00 V,Ed/Vc,Rd=0.01

- Verifica a flessione e taglio YY[4.2.32] - CC 29 SLU Xl=0.00 - Classe 1  
 Sollecitazioni: T<sub>z</sub>=168.50 M<sub>y</sub>=100.34  
 My,Ed=100.34 My,V,c,Rd=921.31 My,Ed/My,V,c,Rd=0.11

- Verifica di stabilità aste presso-inflesse (C4.2.4.1.3.3.2) - CC 1 SND - Classe 3  
 Sollecitazioni: N,Ed=-2.21 My,Ed=18.57 Mz,Ed=8.79 L=1.19  
 amy, amz, αLT=0.95, 0.95, 0.95  
 λ<sub>y</sub>=42.87 Ncr,y=124076.00 λ'<sub>y</sub>=0.56 Curva a: Φ<sub>y</sub>=0.70 χ<sub>y</sub>=0.90  
 λ<sub>z</sub>=76.14 Ncr,z=39329.40 λ'<sub>z</sub>=1.00 Curva a: Φ<sub>z</sub>=1.08 χ<sub>z</sub>=0.67  
 Kyy, Kyz, Kzy, Kzz=0.95, 0.95, 0.76, 0.95  
 Verifica YY: 0.00+0.02+0.02=0.04  
 Verifica ZZ: 0.00+0.02+0.02=0.04

Asta n. 301 (-233 -158) - Sez. 1 (TRV SEC RHS80x40x5) - Crit. 3

-----  
 - Verifica in termini tensionali [4.2.4] - CC 1 SND Xl=1.19 - Classe 3  
 Sollecitazioni: N=2.21 T<sub>z</sub>=-31.18 M<sub>y</sub>=18.57 T<sub>y</sub>=7.38 M<sub>z</sub>=8.79  
 Tensioni: σ<sub>N</sub>=0.20 σ<sub>m,d</sub>=152.79 τ=0.00 σ<sub>max</sub>=152.99 (sfrut=0.05)  
 Tensioni: σ<sub>N</sub>=0.20 σ<sub>m,d</sub>=-48.99 τ=5.01 τ<sub>max</sub>=5.01 (sfrut=0.00)  
 Tensioni: σ<sub>N</sub>=0.20 σ<sub>m,d</sub>=152.79 τ=0.00 σ<sub>TD,max</sub>=152.99 (sfrut=0.05)

- Verifica a taglio Dir. Z [4.2.16] - CC 29 SLU Xl=1.19 - Classe 1  
 Sollecitazioni: T<sub>z</sub>=-168.50  
 V,Ed=-168.50 Vc,Rd=14315.00 V,Ed/Vc,Rd=0.01

- Verifica a flessione e taglio YY[4.2.32] - CC 29 SLU Xl=1.19 - Classe 1  
Sollecitazioni:  $T_x=-168.50$   $M_y=100.34$   
 $M_y, Ed=100.34$   $M_y, V, c, Rd=921.31$   $M_y, Ed/M_y, V, c, Rd=0.11$

- Verifica di stabilità aste presso-inflesse (C4.2.4.1.3.3.2) - CC 3 SND - Classe 3  
Sollecitazioni:  $N, Ed=-2.21$   $M_y, Ed=18.57$   $M_z, Ed=8.79$   $L=1.19$   
 $\alpha_{my}, \alpha_{mz}, \alpha_{LT}=0.95, 0.95, 0.95$   
 $\lambda_y=42.87$   $Ncr, y=124076.00$   $\lambda'_y=0.56$  Curva a:  $\Phi_y=0.70$   $\chi_y=0.90$   
 $\lambda_z=76.14$   $Ncr, z=39329.40$   $\lambda'_z=1.00$  Curva a:  $\Phi_z=1.08$   $\chi_z=0.67$   
 $K_{yy}, K_{yz}, K_{zy}, K_{zz}=0.95, 0.95, 0.76, 0.95$   
Verifica YY:  $0.00+0.02+0.02=0.04$   
Verifica ZZ:  $0.00+0.02+0.02=0.04$

Asta n. 302 (-294 -295) - Sez. 1 (TRV SEC RHS80x40x5) - Crit. 3  
-----

- Verifica in termini tensionali [4.2.4] - CC 1 SND Xl=0.00 - Classe 3  
Sollecitazioni:  $N=-3.70$   $T_x=52.08$   $M_y=31.01$   $T_y=-12.33$   $M_z=14.68$   
Tensioni:  $\sigma_N=-0.34$   $\sigma_{m,d}=-255.18$   $\tau=0.00$   $\sigma_{max}=-255.52$  (sfrut=0.08)  
Tensioni:  $\sigma_N=0.34$   $\sigma_{m,d}=-81.82$   $\tau=8.37$   $\tau_{max}=8.37$  (sfrut=0.00)  
Tensioni:  $\sigma_N=-0.34$   $\sigma_{m,d}=-255.18$   $\tau=0.00$   $\sigma_{TD,max}=255.52$  (sfrut=0.08)

- Verifica a taglio Dir. Z [4.2.16] - CC 29 SLU Xl=0.00 - Classe 1  
Sollecitazioni:  $T_x=323.63$   
 $V, Ed=323.63$   $Vc, Rd=14315.00$   $V, Ed/Vc, Rd=0.02$

- Verifica a flessione e taglio YY[4.2.32] - CC 29 SLU Xl=0.00 - Classe 1  
Sollecitazioni:  $T_x=323.63$   $M_y=192.72$   
 $M_y, Ed=192.72$   $M_y, V, c, Rd=921.31$   $M_y, Ed/M_y, V, c, Rd=0.21$

- Verifica di stabilità aste presso-inflesse (C4.2.4.1.3.3.2) - CC 1 SND - Classe 3  
Sollecitazioni:  $N, Ed=-3.70$   $M_y, Ed=31.01$   $M_z, Ed=14.68$   $L=1.19$   
 $\alpha_{my}, \alpha_{mz}, \alpha_{LT}=0.95, 0.95, 0.95$   
 $\lambda_y=42.87$   $Ncr, y=124076.00$   $\lambda'_y=0.56$  Curva a:  $\Phi_y=0.70$   $\chi_y=0.90$   
 $\lambda_z=76.14$   $Ncr, z=39329.40$   $\lambda'_z=1.00$  Curva a:  $\Phi_z=1.08$   $\chi_z=0.67$   
 $K_{yy}, K_{yz}, K_{zy}, K_{zz}=0.95, 0.95, 0.76, 0.95$   
Verifica YY:  $0.00+0.04+0.03=0.07$   
Verifica ZZ:  $0.00+0.03+0.03=0.06$

Asta n. 302 (-293 -294) - Sez. 1 (TRV SEC RHS80x40x5) - Crit. 3  
-----

- Verifica in termini tensionali [4.2.4] - CC 1 SND Xl=1.19 - Classe 3  
Sollecitazioni:  $N=3.70$   $T_x=-52.08$   $M_y=31.01$   $T_y=12.33$   $M_z=14.68$   
Tensioni:  $\sigma_N=0.34$   $\sigma_{m,d}=255.18$   $\tau=0.00$   $\sigma_{max}=255.52$  (sfrut=0.08)  
Tensioni:  $\sigma_N=0.34$   $\sigma_{m,d}=-81.82$   $\tau=8.37$   $\tau_{max}=8.37$  (sfrut=0.00)  
Tensioni:  $\sigma_N=0.34$   $\sigma_{m,d}=255.18$   $\tau=0.00$   $\sigma_{TD,max}=255.52$  (sfrut=0.08)

- Verifica a taglio Dir. Z [4.2.16] - CC 29 SLU Xl=1.19 - Classe 1  
Sollecitazioni:  $T_x=-323.63$   
 $V, Ed=-323.63$   $Vc, Rd=14315.00$   $V, Ed/Vc, Rd=0.02$

- Verifica a flessione e taglio YY[4.2.32] - CC 29 SLU Xl=1.19 - Classe 1  
Sollecitazioni:  $T_x=-323.63$   $M_y=192.72$   
 $M_y, Ed=192.72$   $M_y, V, c, Rd=921.31$   $M_y, Ed/M_y, V, c, Rd=0.21$

- Verifica di stabilità aste presso-inflesse (C4.2.4.1.3.3.2) - CC 3 SND - Classe 3  
Sollecitazioni:  $N, Ed=-3.70$   $M_y, Ed=31.01$   $M_z, Ed=14.68$   $L=1.19$   
 $\alpha_{my}, \alpha_{mz}, \alpha_{LT}=0.95, 0.95, 0.95$   
 $\lambda_y=42.87$   $Ncr, y=124076.00$   $\lambda'_y=0.56$  Curva a:  $\Phi_y=0.70$   $\chi_y=0.90$   
 $\lambda_z=76.14$   $Ncr, z=39329.40$   $\lambda'_z=1.00$  Curva a:  $\Phi_z=1.08$   $\chi_z=0.67$   
 $K_{yy}, K_{yz}, K_{zy}, K_{zz}=0.95, 0.95, 0.76, 0.95$   
Verifica YY:  $0.00+0.04+0.03=0.07$   
Verifica ZZ:  $0.00+0.03+0.03=0.06$

Asta n. 303 (-152 402) - Sez. 1 (TRV SEC RHS80x40x5) - Crit. 3  
-----

- Verifica in termini tensionali [4.2.4] - CC 1 SND Xl=0.00 - Classe 3  
Sollecitazioni:  $N=-3.70$   $T_x=52.08$   $M_y=31.01$   $T_y=-12.33$   $M_z=14.68$   
Tensioni:  $\sigma_N=-0.34$   $\sigma_{m,d}=-255.18$   $\tau=0.00$   $\sigma_{max}=-255.52$  (sfrut=0.08)  
Tensioni:  $\sigma_N=0.34$   $\sigma_{m,d}=-81.82$   $\tau=8.37$   $\tau_{max}=8.37$  (sfrut=0.00)  
Tensioni:  $\sigma_N=-0.34$   $\sigma_{m,d}=-255.18$   $\tau=0.00$   $\sigma_{TD,max}=255.52$  (sfrut=0.08)

- Verifica a taglio Dir. Z [4.2.16] - CC 29 SLU Xl=0.00 - Classe 1  
Sollecitazioni:  $T_x=323.63$   
 $V, Ed=323.63$   $Vc, Rd=14315.00$   $V, Ed/Vc, Rd=0.02$

- Verifica a flessione e taglio YY[4.2.32] - CC 29 SLU Xl=0.00 - Classe 1  
Sollecitazioni:  $T_x=323.63$   $M_y=192.72$   
 $M_y, Ed=192.72$   $M_y, V, c, Rd=921.31$   $M_y, Ed/M_y, V, c, Rd=0.21$

- Verifica di stabilità aste presso-inflesse (C4.2.4.1.3.3.2) - CC 1 SND - Classe 3  
Sollecitazioni:  $N, Ed=-3.70$   $M_y, Ed=31.01$   $M_z, Ed=14.68$   $L=1.19$   
 $\alpha_{my}, \alpha_{mz}, \alpha_{LT}=0.95, 0.95, 0.95$   
 $\lambda_y=42.87$   $Ncr, y=124076.00$   $\lambda'_y=0.56$  Curva a:  $\Phi_y=0.70$   $\chi_y=0.90$   
 $\lambda_z=76.14$   $Ncr, z=39329.40$   $\lambda'_z=1.00$  Curva a:  $\Phi_z=1.08$   $\chi_z=0.67$   
 $K_{yy}, K_{yz}, K_{zy}, K_{zz}=0.95, 0.95, 0.76, 0.95$   
Verifica YY:  $0.00+0.04+0.03=0.07$   
Verifica ZZ:  $0.00+0.03+0.03=0.06$

Asta n. 303 (401 -152) - Sez. 1 (TRV SEC RHS80x40x5) - Crit. 3  
-----

- Verifica in termini tensionali [4.2.4] - CC 1 SND Xl=1.19 - Classe 3  
Sollecitazioni:  $N=3.70$   $T_x=-52.08$   $M_y=31.01$   $T_y=12.33$   $M_z=14.68$   
Tensioni:  $\sigma_N=0.34$   $\sigma_{m,d}=255.18$   $\tau=0.00$   $\sigma_{max}=255.52$  (sfrut=0.08)  
Tensioni:  $\sigma_N=0.34$   $\sigma_{m,d}=-81.82$   $\tau=8.37$   $\tau_{max}=8.37$  (sfrut=0.00)  
Tensioni:  $\sigma_N=0.34$   $\sigma_{m,d}=255.18$   $\tau=0.00$   $\sigma_{TD,max}=255.52$  (sfrut=0.08)

- Verifica a taglio Dir. Z [4.2.16] - CC 29 SLU Xl=1.19 - Classe 1  
Sollecitazioni:  $T_x=-323.63$   
 $V, Ed=-323.63$   $Vc, Rd=14315.00$   $V, Ed/Vc, Rd=0.02$

- Verifica a flessione e taglio YY[4.2.32] - CC 29 SLU Xl=1.19 - Classe 1  
Sollecitazioni:  $T_x=-323.63$   $M_y=192.72$   
 $M_y, Ed=192.72$   $M_y, V, c, Rd=921.31$   $M_y, Ed/M_y, V, c, Rd=0.21$
- Verifica di stabilità aste presso-inflesse (C4.2.4.1.3.3.2) - CC 3 SND - Classe 3  
Sollecitazioni:  $N, Ed=-3.70$   $M_y, Ed=31.01$   $M_z, Ed=14.68$   $L=1.19$   
 $\alpha_{my}, \alpha_{mz}, \alpha_{LT}=0.95, 0.95, 0.95$   
 $\lambda_y=42.87$   $Ncr, y=124076.00$   $\lambda'_y=0.56$  Curva a:  $\Phi_y=0.70$   $\chi_y=0.90$   
 $\lambda_z=76.14$   $Ncr, z=39329.40$   $\lambda'_z=1.00$  Curva a:  $\Phi_z=1.08$   $\chi_z=0.67$   
 $K_{yy}, K_{yz}, K_{zy}, K_{zz}=0.95, 0.95, 0.76, 0.95$   
Verifica YY:  $0.00+0.04+0.03=0.07$   
Verifica ZZ:  $0.00+0.03+0.03=0.06$
- Asta n. 304 (-153 404) - Sez. 1 (TRV SEC RHS80x40x5) - Crit. 3  
-----
- Verifica in termini tensionali [4.2.4] - CC 1 SND Xl=0.00 - Classe 3  
Sollecitazioni:  $N=-3.70$   $T_x=52.08$   $M_y=31.01$   $T_y=-12.33$   $M_z=14.68$   
Tensioni:  $\sigma_N=-0.34$   $\sigma_{m,d}=-255.18$   $\tau=0.00$   $\sigma_{max}=-255.52$  (sfrut=0.08)  
Tensioni:  $\sigma_N=0.34$   $\sigma_{m,d}=-81.82$   $\tau=8.37$   $\tau_{max}=8.37$  (sfrut=0.00)  
Tensioni:  $\sigma_N=-0.34$   $\sigma_{m,d}=-255.18$   $\tau=0.00$   $\sigma_{TD,max}=255.52$  (sfrut=0.08)
- Verifica a taglio Dir. Z [4.2.16] - CC 29 SLU Xl=0.00 - Classe 1  
Sollecitazioni:  $T_x=323.63$   
 $V, Ed=323.63$   $Vc, Rd=14315.00$   $V, Ed/Vc, Rd=0.02$
- Verifica a flessione e taglio YY[4.2.32] - CC 29 SLU Xl=0.00 - Classe 1  
Sollecitazioni:  $T_x=323.63$   $M_y=192.72$   
 $M_y, Ed=192.72$   $M_y, V, c, Rd=921.31$   $M_y, Ed/M_y, V, c, Rd=0.21$
- Verifica di stabilità aste presso-inflesse (C4.2.4.1.3.3.2) - CC 1 SND - Classe 3  
Sollecitazioni:  $N, Ed=-3.70$   $M_y, Ed=31.01$   $M_z, Ed=14.68$   $L=1.19$   
 $\alpha_{my}, \alpha_{mz}, \alpha_{LT}=0.95, 0.95, 0.95$   
 $\lambda_y=42.87$   $Ncr, y=124076.00$   $\lambda'_y=0.56$  Curva a:  $\Phi_y=0.70$   $\chi_y=0.90$   
 $\lambda_z=76.14$   $Ncr, z=39329.40$   $\lambda'_z=1.00$  Curva a:  $\Phi_z=1.08$   $\chi_z=0.67$   
 $K_{yy}, K_{yz}, K_{zy}, K_{zz}=0.95, 0.95, 0.76, 0.95$   
Verifica YY:  $0.00+0.04+0.03=0.07$   
Verifica ZZ:  $0.00+0.03+0.03=0.06$
- Asta n. 304 (403 -153) - Sez. 1 (TRV SEC RHS80x40x5) - Crit. 3  
-----
- Verifica in termini tensionali [4.2.4] - CC 1 SND Xl=1.19 - Classe 3  
Sollecitazioni:  $N=3.70$   $T_x=-52.08$   $M_y=31.01$   $T_y=12.33$   $M_z=14.68$   
Tensioni:  $\sigma_N=0.34$   $\sigma_{m,d}=255.18$   $\tau=0.00$   $\sigma_{max}=255.52$  (sfrut=0.08)  
Tensioni:  $\sigma_N=0.34$   $\sigma_{m,d}=-81.82$   $\tau=8.37$   $\tau_{max}=8.37$  (sfrut=0.00)  
Tensioni:  $\sigma_N=0.34$   $\sigma_{m,d}=255.18$   $\tau=0.00$   $\sigma_{TD,max}=255.52$  (sfrut=0.08)
- Verifica a taglio Dir. Z [4.2.16] - CC 29 SLU Xl=1.19 - Classe 1  
Sollecitazioni:  $T_x=-323.63$   
 $V, Ed=-323.63$   $Vc, Rd=14315.00$   $V, Ed/Vc, Rd=0.02$
- Verifica a flessione e taglio YY[4.2.32] - CC 29 SLU Xl=1.19 - Classe 1  
Sollecitazioni:  $T_x=-323.63$   $M_y=192.72$   
 $M_y, Ed=192.72$   $M_y, V, c, Rd=921.31$   $M_y, Ed/M_y, V, c, Rd=0.21$
- Verifica di stabilità aste presso-inflesse (C4.2.4.1.3.3.2) - CC 3 SND - Classe 3  
Sollecitazioni:  $N, Ed=-3.70$   $M_y, Ed=31.01$   $M_z, Ed=14.68$   $L=1.19$   
 $\alpha_{my}, \alpha_{mz}, \alpha_{LT}=0.95, 0.95, 0.95$   
 $\lambda_y=42.87$   $Ncr, y=124076.00$   $\lambda'_y=0.56$  Curva a:  $\Phi_y=0.70$   $\chi_y=0.90$   
 $\lambda_z=76.14$   $Ncr, z=39329.40$   $\lambda'_z=1.00$  Curva a:  $\Phi_z=1.08$   $\chi_z=0.67$   
 $K_{yy}, K_{yz}, K_{zy}, K_{zz}=0.95, 0.95, 0.76, 0.95$   
Verifica YY:  $0.00+0.04+0.03=0.07$   
Verifica ZZ:  $0.00+0.03+0.03=0.06$
- Asta n. 305 (-161 -162) - Sez. 1 (TRV SEC RHS80x40x5) - Crit. 3  
-----
- Verifica in termini tensionali [4.2.4] - CC 1 SND Xl=0.00 - Classe 3  
Sollecitazioni:  $N=-3.70$   $T_x=52.08$   $M_y=31.01$   $T_y=-12.33$   $M_z=14.68$   
Tensioni:  $\sigma_N=-0.34$   $\sigma_{m,d}=-255.18$   $\tau=0.00$   $\sigma_{max}=-255.52$  (sfrut=0.08)  
Tensioni:  $\sigma_N=0.34$   $\sigma_{m,d}=-81.82$   $\tau=8.37$   $\tau_{max}=8.37$  (sfrut=0.00)  
Tensioni:  $\sigma_N=-0.34$   $\sigma_{m,d}=-255.18$   $\tau=0.00$   $\sigma_{TD,max}=255.52$  (sfrut=0.08)
- Verifica a taglio Dir. Z [4.2.16] - CC 29 SLU Xl=0.00 - Classe 1  
Sollecitazioni:  $T_x=323.63$   
 $V, Ed=323.63$   $Vc, Rd=14315.00$   $V, Ed/Vc, Rd=0.02$
- Verifica a flessione e taglio YY[4.2.32] - CC 29 SLU Xl=0.00 - Classe 1  
Sollecitazioni:  $T_x=323.63$   $M_y=192.72$   
 $M_y, Ed=192.72$   $M_y, V, c, Rd=921.31$   $M_y, Ed/M_y, V, c, Rd=0.21$
- Verifica di stabilità aste presso-inflesse (C4.2.4.1.3.3.2) - CC 1 SND - Classe 3  
Sollecitazioni:  $N, Ed=-3.70$   $M_y, Ed=31.01$   $M_z, Ed=14.68$   $L=1.19$   
 $\alpha_{my}, \alpha_{mz}, \alpha_{LT}=0.95, 0.95, 0.95$   
 $\lambda_y=42.87$   $Ncr, y=124076.00$   $\lambda'_y=0.56$  Curva a:  $\Phi_y=0.70$   $\chi_y=0.90$   
 $\lambda_z=76.14$   $Ncr, z=39329.40$   $\lambda'_z=1.00$  Curva a:  $\Phi_z=1.08$   $\chi_z=0.67$   
 $K_{yy}, K_{yz}, K_{zy}, K_{zz}=0.95, 0.95, 0.76, 0.95$   
Verifica YY:  $0.00+0.04+0.03=0.07$   
Verifica ZZ:  $0.00+0.03+0.03=0.06$
- Asta n. 305 (-160 -161) - Sez. 1 (TRV SEC RHS80x40x5) - Crit. 3  
-----
- Verifica in termini tensionali [4.2.4] - CC 1 SND Xl=1.19 - Classe 3  
Sollecitazioni:  $N=3.70$   $T_x=-52.08$   $M_y=31.01$   $T_y=12.33$   $M_z=14.68$   
Tensioni:  $\sigma_N=0.34$   $\sigma_{m,d}=255.18$   $\tau=0.00$   $\sigma_{max}=255.52$  (sfrut=0.08)  
Tensioni:  $\sigma_N=0.34$   $\sigma_{m,d}=-81.82$   $\tau=8.37$   $\tau_{max}=8.37$  (sfrut=0.00)  
Tensioni:  $\sigma_N=0.34$   $\sigma_{m,d}=255.18$   $\tau=0.00$   $\sigma_{TD,max}=255.52$  (sfrut=0.08)
- Verifica a taglio Dir. Z [4.2.16] - CC 29 SLU Xl=1.19 - Classe 1  
Sollecitazioni:  $T_x=-323.63$   
 $V, Ed=-323.63$   $Vc, Rd=14315.00$   $V, Ed/Vc, Rd=0.02$

- Verifica a flessione e taglio YY[4.2.32] - CC 29 SLU Xl=1.19 - Classe 1  
 Sollecitazioni:  $T_x=-323.63$   $M_y=192.72$   
 $M_y, Ed=192.72$   $M_y, V, c, Rd=921.31$   $M_y, Ed/M_y, V, c, Rd=0.21$

- Verifica di stabilità aste presso-inflesse (C4.2.4.1.3.3.2) - CC 3 SND - Classe 3  
 Sollecitazioni:  $N, Ed=-3.70$   $M_y, Ed=31.01$   $M_z, Ed=14.68$   $L=1.19$   
 $\alpha_{my}, \alpha_{mz}, \alpha_{LT}=0.95, 0.95, 0.95$   
 $\lambda_y=42.87$   $N_{cr,y}=124076.00$   $\lambda'_y=0.56$  Curva a:  $\Phi_y=0.70$   $\chi_y=0.90$   
 $\lambda_z=76.14$   $N_{cr,z}=39329.40$   $\lambda'_z=1.00$  Curva a:  $\Phi_z=1.08$   $\chi_z=0.67$   
 $K_{yy}, K_{yz}, K_{zy}, K_{zz}=0.95, 0.95, 0.76, 0.95$   
 Verifica YY:  $0.00+0.04+0.03=0.07$   
 Verifica ZZ:  $0.00+0.03+0.03=0.06$

Asta n. 306 (-141 394) - Sez. 1 (TRV SEC RHS80x40x5) - Crit. 3

-----  
 - Verifica in termini tensionali [4.2.4] - CC 1 SND Xl=0.00 - Classe 3  
 Sollecitazioni:  $N=-3.70$   $T_x=52.08$   $M_y=31.01$   $T_y=-12.33$   $M_z=14.68$   
 Tensioni:  $\sigma_N=-0.34$   $\sigma_{m,d}=-255.18$   $\tau=0.00$   $\sigma_{max}=-255.52$  (sfrut=0.08)  
 Tensioni:  $\sigma_N=0.34$   $\sigma_{m,d}=-81.82$   $\tau=8.37$   $\tau_{max}=8.37$  (sfrut=0.00)  
 Tensioni:  $\sigma_N=-0.34$   $\sigma_{m,d}=-255.18$   $\tau=0.00$   $\sigma_{TD,max}=255.52$  (sfrut=0.08)

- Verifica a taglio Dir. Z [4.2.16] - CC 29 SLU Xl=0.00 - Classe 1  
 Sollecitazioni:  $T_x=323.63$   
 $V, Ed=323.63$   $V_c, Rd=14315.00$   $V, Ed/V_c, Rd=0.02$

- Verifica a flessione e taglio YY[4.2.32] - CC 29 SLU Xl=0.00 - Classe 1  
 Sollecitazioni:  $T_x=323.63$   $M_y=192.72$   
 $M_y, Ed=192.72$   $M_y, V, c, Rd=921.31$   $M_y, Ed/M_y, V, c, Rd=0.21$

- Verifica di stabilità aste presso-inflesse (C4.2.4.1.3.3.2) - CC 1 SND - Classe 3  
 Sollecitazioni:  $N, Ed=-3.70$   $M_y, Ed=31.01$   $M_z, Ed=14.68$   $L=1.19$   
 $\alpha_{my}, \alpha_{mz}, \alpha_{LT}=0.95, 0.95, 0.95$   
 $\lambda_y=42.87$   $N_{cr,y}=124076.00$   $\lambda'_y=0.56$  Curva a:  $\Phi_y=0.70$   $\chi_y=0.90$   
 $\lambda_z=76.14$   $N_{cr,z}=39329.40$   $\lambda'_z=1.00$  Curva a:  $\Phi_z=1.08$   $\chi_z=0.67$   
 $K_{yy}, K_{yz}, K_{zy}, K_{zz}=0.95, 0.95, 0.76, 0.95$   
 Verifica YY:  $0.00+0.04+0.03=0.07$   
 Verifica ZZ:  $0.00+0.03+0.03=0.06$

Asta n. 306 (393 -141) - Sez. 1 (TRV SEC RHS80x40x5) - Crit. 3

-----  
 - Verifica in termini tensionali [4.2.4] - CC 1 SND Xl=1.19 - Classe 3  
 Sollecitazioni:  $N=3.70$   $T_x=-52.08$   $M_y=31.01$   $T_y=12.33$   $M_z=14.68$   
 Tensioni:  $\sigma_N=0.34$   $\sigma_{m,d}=255.18$   $\tau=0.00$   $\sigma_{max}=255.52$  (sfrut=0.08)  
 Tensioni:  $\sigma_N=0.34$   $\sigma_{m,d}=-81.82$   $\tau=8.37$   $\tau_{max}=8.37$  (sfrut=0.00)  
 Tensioni:  $\sigma_N=0.34$   $\sigma_{m,d}=255.18$   $\tau=0.00$   $\sigma_{TD,max}=255.52$  (sfrut=0.08)

- Verifica a taglio Dir. Z [4.2.16] - CC 29 SLU Xl=1.19 - Classe 1  
 Sollecitazioni:  $T_x=-323.63$   
 $V, Ed=-323.63$   $V_c, Rd=14315.00$   $V, Ed/V_c, Rd=0.02$

- Verifica a flessione e taglio YY[4.2.32] - CC 29 SLU Xl=1.19 - Classe 1  
 Sollecitazioni:  $T_x=-323.63$   $M_y=192.72$   
 $M_y, Ed=192.72$   $M_y, V, c, Rd=921.31$   $M_y, Ed/M_y, V, c, Rd=0.21$

- Verifica di stabilità aste presso-inflesse (C4.2.4.1.3.3.2) - CC 3 SND - Classe 3  
 Sollecitazioni:  $N, Ed=-3.70$   $M_y, Ed=31.01$   $M_z, Ed=14.68$   $L=1.19$   
 $\alpha_{my}, \alpha_{mz}, \alpha_{LT}=0.95, 0.95, 0.95$   
 $\lambda_y=42.87$   $N_{cr,y}=124076.00$   $\lambda'_y=0.56$  Curva a:  $\Phi_y=0.70$   $\chi_y=0.90$   
 $\lambda_z=76.14$   $N_{cr,z}=39329.40$   $\lambda'_z=1.00$  Curva a:  $\Phi_z=1.08$   $\chi_z=0.67$   
 $K_{yy}, K_{yz}, K_{zy}, K_{zz}=0.95, 0.95, 0.76, 0.95$   
 Verifica YY:  $0.00+0.04+0.03=0.07$   
 Verifica ZZ:  $0.00+0.03+0.03=0.06$

Asta n. 307 (-145 -146) - Sez. 1 (TRV SEC RHS80x40x5) - Crit. 3

-----  
 - Verifica in termini tensionali [4.2.4] - CC 1 SND Xl=0.00 - Classe 3  
 Sollecitazioni:  $N=-3.70$   $T_x=52.08$   $M_y=31.01$   $T_y=-12.33$   $M_z=14.68$   
 Tensioni:  $\sigma_N=-0.34$   $\sigma_{m,d}=-255.18$   $\tau=0.00$   $\sigma_{max}=-255.52$  (sfrut=0.08)  
 Tensioni:  $\sigma_N=0.34$   $\sigma_{m,d}=-81.82$   $\tau=8.37$   $\tau_{max}=8.37$  (sfrut=0.00)  
 Tensioni:  $\sigma_N=-0.34$   $\sigma_{m,d}=-255.18$   $\tau=0.00$   $\sigma_{TD,max}=255.52$  (sfrut=0.08)

- Verifica a taglio Dir. Z [4.2.16] - CC 29 SLU Xl=0.00 - Classe 1  
 Sollecitazioni:  $T_x=323.63$   
 $V, Ed=323.63$   $V_c, Rd=14315.00$   $V, Ed/V_c, Rd=0.02$

- Verifica a flessione e taglio YY[4.2.32] - CC 29 SLU Xl=0.00 - Classe 1  
 Sollecitazioni:  $T_x=323.63$   $M_y=192.72$   
 $M_y, Ed=192.72$   $M_y, V, c, Rd=921.31$   $M_y, Ed/M_y, V, c, Rd=0.21$

- Verifica di stabilità aste presso-inflesse (C4.2.4.1.3.3.2) - CC 1 SND - Classe 3  
 Sollecitazioni:  $N, Ed=-3.70$   $M_y, Ed=31.01$   $M_z, Ed=14.68$   $L=1.19$   
 $\alpha_{my}, \alpha_{mz}, \alpha_{LT}=0.95, 0.95, 0.95$   
 $\lambda_y=42.87$   $N_{cr,y}=124076.00$   $\lambda'_y=0.56$  Curva a:  $\Phi_y=0.70$   $\chi_y=0.90$   
 $\lambda_z=76.14$   $N_{cr,z}=39329.40$   $\lambda'_z=1.00$  Curva a:  $\Phi_z=1.08$   $\chi_z=0.67$   
 $K_{yy}, K_{yz}, K_{zy}, K_{zz}=0.95, 0.95, 0.76, 0.95$   
 Verifica YY:  $0.00+0.04+0.03=0.07$   
 Verifica ZZ:  $0.00+0.03+0.03=0.06$

Asta n. 307 (-144 -145) - Sez. 1 (TRV SEC RHS80x40x5) - Crit. 3

-----  
 - Verifica in termini tensionali [4.2.4] - CC 1 SND Xl=1.19 - Classe 3  
 Sollecitazioni:  $N=3.70$   $T_x=-52.08$   $M_y=31.01$   $T_y=12.33$   $M_z=14.68$   
 Tensioni:  $\sigma_N=0.34$   $\sigma_{m,d}=255.18$   $\tau=0.00$   $\sigma_{max}=255.52$  (sfrut=0.08)  
 Tensioni:  $\sigma_N=0.34$   $\sigma_{m,d}=-81.82$   $\tau=8.37$   $\tau_{max}=8.37$  (sfrut=0.00)  
 Tensioni:  $\sigma_N=0.34$   $\sigma_{m,d}=255.18$   $\tau=0.00$   $\sigma_{TD,max}=255.52$  (sfrut=0.08)

- Verifica a taglio Dir. Z [4.2.16] - CC 29 SLU Xl=1.19 - Classe 1  
 Sollecitazioni:  $T_x=-323.63$   
 $V, Ed=-323.63$   $V_c, Rd=14315.00$   $V, Ed/V_c, Rd=0.02$

- Verifica a flessione e taglio YY[4.2.32] - CC 29 SLU Xl=1.19 - Classe 1  
 Sollecitazioni:  $T_x=-323.63$   $M_y=192.72$   
 $M_y, Ed=192.72$   $M_y, V, c, Rd=921.31$   $M_y, Ed/M_y, V, c, Rd=0.21$

- Verifica di stabilità aste presso-inflesse (C4.2.4.1.3.3.2) - CC 3 SND - Classe 3  
 Sollecitazioni:  $N, Ed=-3.70$   $M_y, Ed=31.01$   $M_z, Ed=14.68$   $L=1.19$   
 $\alpha_{my}, \alpha_{mz}, \alpha_{LT}=0.95, 0.95, 0.95$   
 $\lambda_y=42.87$   $Ncr, y=124076.00$   $\lambda'_y=0.56$  Curva a:  $\Phi_y=0.70$   $\chi_y=0.90$   
 $\lambda_z=76.14$   $Ncr, z=39329.40$   $\lambda'_z=1.00$  Curva a:  $\Phi_z=1.08$   $\chi_z=0.67$   
 $K_{yy}, K_{yz}, K_{zy}, K_{zz}=0.95, 0.95, 0.76, 0.95$   
 Verifica YY:  $0.00+0.04+0.03=0.07$   
 Verifica ZZ:  $0.00+0.03+0.03=0.06$

Asta n. 308 (-297 -298) - Sez. 1 (TRV SEC RHS80x40x5) - Crit. 3

-----  
 - Verifica in termini tensionali [4.2.4] - CC 1 SND Xl=0.00 - Classe 3  
 Sollecitazioni:  $N=-3.70$   $T_x=52.08$   $M_y=31.01$   $T_y=-12.33$   $M_z=14.68$   
 Tensioni:  $\sigma_N=-0.34$   $\sigma_{m,d}=-255.18$   $\tau=0.00$   $\sigma_{max}=-255.52$  (sfrut=0.08)  
 Tensioni:  $\sigma_N=0.34$   $\sigma_{m,d}=-81.82$   $\tau=8.37$   $\tau_{max}=8.37$  (sfrut=0.00)  
 Tensioni:  $\sigma_N=-0.34$   $\sigma_{m,d}=-255.18$   $\tau=0.00$   $\sigma_{TD,max}=255.52$  (sfrut=0.08)

- Verifica a taglio Dir. Z [4.2.16] - CC 29 SLU Xl=0.00 - Classe 1  
 Sollecitazioni:  $T_x=323.63$   
 $V, Ed=323.63$   $Vc, Rd=14315.00$   $V, Ed/Vc, Rd=0.02$

- Verifica a flessione e taglio YY[4.2.32] - CC 29 SLU Xl=0.00 - Classe 1  
 Sollecitazioni:  $T_x=323.63$   $M_y=192.72$   
 $M_y, Ed=192.72$   $M_y, V, c, Rd=921.31$   $M_y, Ed/M_y, V, c, Rd=0.21$

- Verifica di stabilità aste presso-inflesse (C4.2.4.1.3.3.2) - CC 1 SND - Classe 3  
 Sollecitazioni:  $N, Ed=-3.70$   $M_y, Ed=31.01$   $M_z, Ed=14.68$   $L=1.19$   
 $\alpha_{my}, \alpha_{mz}, \alpha_{LT}=0.95, 0.95, 0.95$   
 $\lambda_y=42.87$   $Ncr, y=124076.00$   $\lambda'_y=0.56$  Curva a:  $\Phi_y=0.70$   $\chi_y=0.90$   
 $\lambda_z=76.14$   $Ncr, z=39329.40$   $\lambda'_z=1.00$  Curva a:  $\Phi_z=1.08$   $\chi_z=0.67$   
 $K_{yy}, K_{yz}, K_{zy}, K_{zz}=0.95, 0.95, 0.76, 0.95$   
 Verifica YY:  $0.00+0.04+0.03=0.07$   
 Verifica ZZ:  $0.00+0.03+0.03=0.06$

Asta n. 308 (-296 -297) - Sez. 1 (TRV SEC RHS80x40x5) - Crit. 3

-----  
 - Verifica in termini tensionali [4.2.4] - CC 1 SND Xl=1.19 - Classe 3  
 Sollecitazioni:  $N=3.70$   $T_x=-52.08$   $M_y=31.01$   $T_y=12.33$   $M_z=14.68$   
 Tensioni:  $\sigma_N=0.34$   $\sigma_{m,d}=255.18$   $\tau=0.00$   $\sigma_{max}=255.52$  (sfrut=0.08)  
 Tensioni:  $\sigma_N=0.34$   $\sigma_{m,d}=-81.82$   $\tau=8.37$   $\tau_{max}=8.37$  (sfrut=0.00)  
 Tensioni:  $\sigma_N=0.34$   $\sigma_{m,d}=255.18$   $\tau=0.00$   $\sigma_{TD,max}=255.52$  (sfrut=0.08)

- Verifica a taglio Dir. Z [4.2.16] - CC 29 SLU Xl=1.19 - Classe 1  
 Sollecitazioni:  $T_x=-323.63$   
 $V, Ed=-323.63$   $Vc, Rd=14315.00$   $V, Ed/Vc, Rd=0.02$

- Verifica a flessione e taglio YY[4.2.32] - CC 29 SLU Xl=1.19 - Classe 1  
 Sollecitazioni:  $T_x=-323.63$   $M_y=192.72$   
 $M_y, Ed=192.72$   $M_y, V, c, Rd=921.31$   $M_y, Ed/M_y, V, c, Rd=0.21$

- Verifica di stabilità aste presso-inflesse (C4.2.4.1.3.3.2) - CC 3 SND - Classe 3  
 Sollecitazioni:  $N, Ed=-3.70$   $M_y, Ed=31.01$   $M_z, Ed=14.68$   $L=1.19$   
 $\alpha_{my}, \alpha_{mz}, \alpha_{LT}=0.95, 0.95, 0.95$   
 $\lambda_y=42.87$   $Ncr, y=124076.00$   $\lambda'_y=0.56$  Curva a:  $\Phi_y=0.70$   $\chi_y=0.90$   
 $\lambda_z=76.14$   $Ncr, z=39329.40$   $\lambda'_z=1.00$  Curva a:  $\Phi_z=1.08$   $\chi_z=0.67$   
 $K_{yy}, K_{yz}, K_{zy}, K_{zz}=0.95, 0.95, 0.76, 0.95$   
 Verifica YY:  $0.00+0.04+0.03=0.07$   
 Verifica ZZ:  $0.00+0.03+0.03=0.06$

Asta n. 309 (-140 392) - Sez. 1 (TRV SEC RHS80x40x5) - Crit. 3

-----  
 - Verifica in termini tensionali [4.2.4] - CC 1 SND Xl=0.00 - Classe 3  
 Sollecitazioni:  $N=-3.70$   $T_x=52.08$   $M_y=31.01$   $T_y=-12.33$   $M_z=14.68$   
 Tensioni:  $\sigma_N=-0.34$   $\sigma_{m,d}=-255.18$   $\tau=0.00$   $\sigma_{max}=-255.52$  (sfrut=0.08)  
 Tensioni:  $\sigma_N=0.34$   $\sigma_{m,d}=-81.82$   $\tau=8.37$   $\tau_{max}=8.37$  (sfrut=0.00)  
 Tensioni:  $\sigma_N=-0.34$   $\sigma_{m,d}=-255.18$   $\tau=0.00$   $\sigma_{TD,max}=255.52$  (sfrut=0.08)

- Verifica a taglio Dir. Z [4.2.16] - CC 29 SLU Xl=0.00 - Classe 1  
 Sollecitazioni:  $T_x=323.63$   
 $V, Ed=323.63$   $Vc, Rd=14315.00$   $V, Ed/Vc, Rd=0.02$

- Verifica a flessione e taglio YY[4.2.32] - CC 29 SLU Xl=0.00 - Classe 1  
 Sollecitazioni:  $T_x=323.63$   $M_y=192.72$   
 $M_y, Ed=192.72$   $M_y, V, c, Rd=921.31$   $M_y, Ed/M_y, V, c, Rd=0.21$

- Verifica di stabilità aste presso-inflesse (C4.2.4.1.3.3.2) - CC 1 SND - Classe 3  
 Sollecitazioni:  $N, Ed=-3.70$   $M_y, Ed=31.01$   $M_z, Ed=14.68$   $L=1.19$   
 $\alpha_{my}, \alpha_{mz}, \alpha_{LT}=0.95, 0.95, 0.95$   
 $\lambda_y=42.87$   $Ncr, y=124076.00$   $\lambda'_y=0.56$  Curva a:  $\Phi_y=0.70$   $\chi_y=0.90$   
 $\lambda_z=76.14$   $Ncr, z=39329.40$   $\lambda'_z=1.00$  Curva a:  $\Phi_z=1.08$   $\chi_z=0.67$   
 $K_{yy}, K_{yz}, K_{zy}, K_{zz}=0.95, 0.95, 0.76, 0.95$   
 Verifica YY:  $0.00+0.04+0.03=0.07$   
 Verifica ZZ:  $0.00+0.03+0.03=0.06$

Asta n. 309 (391 -140) - Sez. 1 (TRV SEC RHS80x40x5) - Crit. 3

-----  
 - Verifica in termini tensionali [4.2.4] - CC 1 SND Xl=1.19 - Classe 3  
 Sollecitazioni:  $N=3.70$   $T_x=-52.08$   $M_y=31.01$   $T_y=12.33$   $M_z=14.68$   
 Tensioni:  $\sigma_N=0.34$   $\sigma_{m,d}=255.18$   $\tau=0.00$   $\sigma_{max}=255.52$  (sfrut=0.08)  
 Tensioni:  $\sigma_N=0.34$   $\sigma_{m,d}=-81.82$   $\tau=8.37$   $\tau_{max}=8.37$  (sfrut=0.00)  
 Tensioni:  $\sigma_N=0.34$   $\sigma_{m,d}=255.18$   $\tau=0.00$   $\sigma_{TD,max}=255.52$  (sfrut=0.08)

- Verifica a taglio Dir. Z [4.2.16] - CC 29 SLU Xl=1.19 - Classe 1  
 Sollecitazioni:  $T_x=-323.63$   
 $V, Ed=-323.63$   $Vc, Rd=14315.00$   $V, Ed/Vc, Rd=0.02$

- Verifica a flessione e taglio YY[4.2.32] - CC 29 SLU Xl=1.19 - Classe 1  
Sollecitazioni:  $T_x=-323.63$   $M_y=192.72$   
 $M_y, Ed=192.72$   $M_y, V, c, Rd=921.31$   $M_y, Ed/M_y, V, c, Rd=0.21$

- Verifica di stabilità aste presso-inflesse (C4.2.4.1.3.3.2) - CC 3 SND - Classe 3  
Sollecitazioni:  $N, Ed=-3.70$   $M_y, Ed=31.01$   $M_z, Ed=14.68$   $L=1.19$   
 $\alpha_{my}, \alpha_{mz}, \alpha_{LT}=0.95, 0.95, 0.95$   
 $\lambda_y=42.87$   $Ncr, y=124076.00$   $\lambda'_y=0.56$  Curva a:  $\Phi_y=0.70$   $\chi_y=0.90$   
 $\lambda_z=76.14$   $Ncr, z=39329.40$   $\lambda'_z=1.00$  Curva a:  $\Phi_z=1.08$   $\chi_z=0.67$   
 $K_{yy}, K_{yz}, K_{zy}, K_{zz}=0.95, 0.95, 0.76, 0.95$   
Verifica YY:  $0.00+0.04+0.03=0.07$   
Verifica ZZ:  $0.00+0.03+0.03=0.06$

Asta n. 310 (-148 -149) - Sez. 1 (TRV SEC RHS80x40x5) - Crit. 3  
-----

- Verifica in termini tensionali [4.2.4] - CC 1 SND Xl=0.00 - Classe 3  
Sollecitazioni:  $N=-3.70$   $T_x=52.08$   $M_y=31.01$   $T_y=-12.33$   $M_z=14.68$   
Tensioni:  $\sigma_N=-0.34$   $\sigma_{m,d}=-255.18$   $\tau=0.00$   $\sigma_{max}=-255.52$  (sfrut=0.08)  
Tensioni:  $\sigma_N=0.34$   $\sigma_{m,d}=-81.82$   $\tau=8.37$   $\tau_{max}=8.37$  (sfrut=0.00)  
Tensioni:  $\sigma_N=-0.34$   $\sigma_{m,d}=-255.18$   $\tau=0.00$   $\sigma_{TD,max}=255.52$  (sfrut=0.08)

- Verifica a taglio Dir. Z [4.2.16] - CC 29 SLU Xl=0.00 - Classe 1  
Sollecitazioni:  $T_x=323.63$   
 $V, Ed=323.63$   $Vc, Rd=14315.00$   $V, Ed/Vc, Rd=0.02$

- Verifica a flessione e taglio YY[4.2.32] - CC 29 SLU Xl=0.00 - Classe 1  
Sollecitazioni:  $T_x=323.63$   $M_y=192.72$   
 $M_y, Ed=192.72$   $M_y, V, c, Rd=921.31$   $M_y, Ed/M_y, V, c, Rd=0.21$

- Verifica di stabilità aste presso-inflesse (C4.2.4.1.3.3.2) - CC 1 SND - Classe 3  
Sollecitazioni:  $N, Ed=-3.70$   $M_y, Ed=31.01$   $M_z, Ed=14.68$   $L=1.19$   
 $\alpha_{my}, \alpha_{mz}, \alpha_{LT}=0.95, 0.95, 0.95$   
 $\lambda_y=42.87$   $Ncr, y=124076.00$   $\lambda'_y=0.56$  Curva a:  $\Phi_y=0.70$   $\chi_y=0.90$   
 $\lambda_z=76.14$   $Ncr, z=39329.40$   $\lambda'_z=1.00$  Curva a:  $\Phi_z=1.08$   $\chi_z=0.67$   
 $K_{yy}, K_{yz}, K_{zy}, K_{zz}=0.95, 0.95, 0.76, 0.95$   
Verifica YY:  $0.00+0.04+0.03=0.07$   
Verifica ZZ:  $0.00+0.03+0.03=0.06$

Asta n. 310 (-147 -148) - Sez. 1 (TRV SEC RHS80x40x5) - Crit. 3  
-----

- Verifica in termini tensionali [4.2.4] - CC 1 SND Xl=1.19 - Classe 3  
Sollecitazioni:  $N=3.70$   $T_x=-52.08$   $M_y=31.01$   $T_y=12.33$   $M_z=14.68$   
Tensioni:  $\sigma_N=0.34$   $\sigma_{m,d}=255.18$   $\tau=0.00$   $\sigma_{max}=255.52$  (sfrut=0.08)  
Tensioni:  $\sigma_N=0.34$   $\sigma_{m,d}=-81.82$   $\tau=8.37$   $\tau_{max}=8.37$  (sfrut=0.00)  
Tensioni:  $\sigma_N=0.34$   $\sigma_{m,d}=255.18$   $\tau=0.00$   $\sigma_{TD,max}=255.52$  (sfrut=0.08)

- Verifica a taglio Dir. Z [4.2.16] - CC 29 SLU Xl=1.19 - Classe 1  
Sollecitazioni:  $T_x=-323.63$   
 $V, Ed=-323.63$   $Vc, Rd=14315.00$   $V, Ed/Vc, Rd=0.02$

- Verifica a flessione e taglio YY[4.2.32] - CC 29 SLU Xl=1.19 - Classe 1  
Sollecitazioni:  $T_x=-323.63$   $M_y=192.72$   
 $M_y, Ed=192.72$   $M_y, V, c, Rd=921.31$   $M_y, Ed/M_y, V, c, Rd=0.21$

- Verifica di stabilità aste presso-inflesse (C4.2.4.1.3.3.2) - CC 3 SND - Classe 3  
Sollecitazioni:  $N, Ed=-3.70$   $M_y, Ed=31.01$   $M_z, Ed=14.68$   $L=1.19$   
 $\alpha_{my}, \alpha_{mz}, \alpha_{LT}=0.95, 0.95, 0.95$   
 $\lambda_y=42.87$   $Ncr, y=124076.00$   $\lambda'_y=0.56$  Curva a:  $\Phi_y=0.70$   $\chi_y=0.90$   
 $\lambda_z=76.14$   $Ncr, z=39329.40$   $\lambda'_z=1.00$  Curva a:  $\Phi_z=1.08$   $\chi_z=0.67$   
 $K_{yy}, K_{yz}, K_{zy}, K_{zz}=0.95, 0.95, 0.76, 0.95$   
Verifica YY:  $0.00+0.04+0.03=0.07$   
Verifica ZZ:  $0.00+0.03+0.03=0.06$

Asta n. 311 (-128 382) - Sez. 1 (TRV SEC RHS80x40x5) - Crit. 3  
-----

- Verifica in termini tensionali [4.2.4] - CC 1 SND Xl=0.00 - Classe 3  
Sollecitazioni:  $N=-3.70$   $T_x=52.08$   $M_y=31.01$   $T_y=-12.33$   $M_z=14.68$   
Tensioni:  $\sigma_N=-0.34$   $\sigma_{m,d}=-255.18$   $\tau=0.00$   $\sigma_{max}=-255.52$  (sfrut=0.08)  
Tensioni:  $\sigma_N=0.34$   $\sigma_{m,d}=-81.82$   $\tau=8.37$   $\tau_{max}=8.37$  (sfrut=0.00)  
Tensioni:  $\sigma_N=-0.34$   $\sigma_{m,d}=-255.18$   $\tau=0.00$   $\sigma_{TD,max}=255.52$  (sfrut=0.08)

- Verifica a taglio Dir. Z [4.2.16] - CC 29 SLU Xl=0.00 - Classe 1  
Sollecitazioni:  $T_x=323.63$   
 $V, Ed=323.63$   $Vc, Rd=14315.00$   $V, Ed/Vc, Rd=0.02$

- Verifica a flessione e taglio YY[4.2.32] - CC 29 SLU Xl=0.00 - Classe 1  
Sollecitazioni:  $T_x=323.63$   $M_y=192.72$   
 $M_y, Ed=192.72$   $M_y, V, c, Rd=921.31$   $M_y, Ed/M_y, V, c, Rd=0.21$

- Verifica di stabilità aste presso-inflesse (C4.2.4.1.3.3.2) - CC 1 SND - Classe 3  
Sollecitazioni:  $N, Ed=-3.70$   $M_y, Ed=31.01$   $M_z, Ed=14.68$   $L=1.19$   
 $\alpha_{my}, \alpha_{mz}, \alpha_{LT}=0.95, 0.95, 0.95$   
 $\lambda_y=42.87$   $Ncr, y=124076.00$   $\lambda'_y=0.56$  Curva a:  $\Phi_y=0.70$   $\chi_y=0.90$   
 $\lambda_z=76.14$   $Ncr, z=39329.40$   $\lambda'_z=1.00$  Curva a:  $\Phi_z=1.08$   $\chi_z=0.67$   
 $K_{yy}, K_{yz}, K_{zy}, K_{zz}=0.95, 0.95, 0.76, 0.95$   
Verifica YY:  $0.00+0.04+0.03=0.07$   
Verifica ZZ:  $0.00+0.03+0.03=0.06$

Asta n. 311 (381 -128) - Sez. 1 (TRV SEC RHS80x40x5) - Crit. 3  
-----

- Verifica in termini tensionali [4.2.4] - CC 1 SND Xl=1.19 - Classe 3  
Sollecitazioni:  $N=3.70$   $T_x=-52.08$   $M_y=31.01$   $T_y=12.33$   $M_z=14.68$   
Tensioni:  $\sigma_N=0.34$   $\sigma_{m,d}=255.18$   $\tau=0.00$   $\sigma_{max}=255.52$  (sfrut=0.08)  
Tensioni:  $\sigma_N=0.34$   $\sigma_{m,d}=-81.82$   $\tau=8.37$   $\tau_{max}=8.37$  (sfrut=0.00)  
Tensioni:  $\sigma_N=0.34$   $\sigma_{m,d}=255.18$   $\tau=0.00$   $\sigma_{TD,max}=255.52$  (sfrut=0.08)

- Verifica a taglio Dir. Z [4.2.16] - CC 29 SLU Xl=1.19 - Classe 1  
Sollecitazioni:  $T_x=-323.63$   
 $V, Ed=-323.63$   $Vc, Rd=14315.00$   $V, Ed/Vc, Rd=0.02$

- Verifica a flessione e taglio YY[4.2.32] - CC 29 SLU Xl=1.19 - Classe 1  
 Sollecitazioni:  $T_x=-323.63$   $M_y=192.72$   
 $M_y, Ed=192.72$   $M_y, V, c, Rd=921.31$   $M_y, Ed/M_y, V, c, Rd=0.21$
- Verifica di stabilità aste presso-inflesse (C4.2.4.1.3.3.2) - CC 3 SND - Classe 3  
 Sollecitazioni:  $N, Ed=-3.70$   $M_z, Ed=31.01$   $M_z, Ed=14.68$   $L=1.19$   
 $\alpha_{my}, \alpha_{mz}, \alpha_{LT}=0.95, 0.95, 0.95$   
 $\lambda_y=42.87$   $Ncr, y=124076.00$   $\lambda'_y=0.56$  Curva a:  $\Phi_y=0.70$   $\chi_y=0.90$   
 $\lambda_z=76.14$   $Ncr, z=39329.40$   $\lambda'_z=1.00$  Curva a:  $\Phi_z=1.08$   $\chi_z=0.67$   
 $K_{yy}, K_{yz}, K_{zy}, K_{zz}=0.95, 0.95, 0.76, 0.95$   
 Verifica YY:  $0.00+0.04+0.03=0.07$   
 Verifica ZZ:  $0.00+0.03+0.03=0.06$
- Asta n. 312 (-132 -133) - Sez. 1 (TRV SEC RHS80x40x5) - Crit. 3  
 -----
- Verifica in termini tensionali [4.2.4] - CC 1 SND Xl=0.00 - Classe 3  
 Sollecitazioni:  $N=-3.70$   $T_x=52.08$   $M_y=31.01$   $T_y=-12.33$   $M_z=14.68$   
 Tensioni:  $\sigma_N=-0.34$   $\sigma_{m,d}=-255.18$   $\tau=0.00$   $\sigma_{max}=-255.52$  (sfrut=0.08)  
 Tensioni:  $\sigma_N=0.34$   $\sigma_{m,d}=-81.82$   $\tau=8.37$   $\tau_{max}=8.37$  (sfrut=0.00)  
 Tensioni:  $\sigma_N=-0.34$   $\sigma_{m,d}=-255.18$   $\tau=0.00$   $\sigma_{TD,max}=255.52$  (sfrut=0.08)
- Verifica a taglio Dir. Z [4.2.16] - CC 29 SLU Xl=0.00 - Classe 1  
 Sollecitazioni:  $T_x=323.63$   
 $V, Ed=323.63$   $V_c, Rd=14315.00$   $V, Ed/V_c, Rd=0.02$
- Verifica a flessione e taglio YY[4.2.32] - CC 29 SLU Xl=0.00 - Classe 1  
 Sollecitazioni:  $T_x=323.63$   $M_y=192.72$   
 $M_y, Ed=192.72$   $M_y, V, c, Rd=921.31$   $M_y, Ed/M_y, V, c, Rd=0.21$
- Verifica di stabilità aste presso-inflesse (C4.2.4.1.3.3.2) - CC 1 SND - Classe 3  
 Sollecitazioni:  $N, Ed=-3.70$   $M_z, Ed=31.01$   $M_z, Ed=14.68$   $L=1.19$   
 $\alpha_{my}, \alpha_{mz}, \alpha_{LT}=0.95, 0.95, 0.95$   
 $\lambda_y=42.87$   $Ncr, y=124076.00$   $\lambda'_y=0.56$  Curva a:  $\Phi_y=0.70$   $\chi_y=0.90$   
 $\lambda_z=76.14$   $Ncr, z=39329.40$   $\lambda'_z=1.00$  Curva a:  $\Phi_z=1.08$   $\chi_z=0.67$   
 $K_{yy}, K_{yz}, K_{zy}, K_{zz}=0.95, 0.95, 0.76, 0.95$   
 Verifica YY:  $0.00+0.04+0.03=0.07$   
 Verifica ZZ:  $0.00+0.03+0.03=0.06$
- Asta n. 312 (-131 -132) - Sez. 1 (TRV SEC RHS80x40x5) - Crit. 3  
 -----
- Verifica in termini tensionali [4.2.4] - CC 1 SND Xl=1.19 - Classe 3  
 Sollecitazioni:  $N=3.70$   $T_x=-52.08$   $M_y=31.01$   $T_y=12.33$   $M_z=14.68$   
 Tensioni:  $\sigma_N=0.34$   $\sigma_{m,d}=255.18$   $\tau=0.00$   $\sigma_{max}=255.52$  (sfrut=0.08)  
 Tensioni:  $\sigma_N=0.34$   $\sigma_{m,d}=-81.82$   $\tau=8.37$   $\tau_{max}=8.37$  (sfrut=0.00)  
 Tensioni:  $\sigma_N=0.34$   $\sigma_{m,d}=255.18$   $\tau=0.00$   $\sigma_{TD,max}=255.52$  (sfrut=0.08)
- Verifica a taglio Dir. Z [4.2.16] - CC 29 SLU Xl=1.19 - Classe 1  
 Sollecitazioni:  $T_x=-323.63$   
 $V, Ed=-323.63$   $V_c, Rd=14315.00$   $V, Ed/V_c, Rd=0.02$
- Verifica a flessione e taglio YY[4.2.32] - CC 29 SLU Xl=1.19 - Classe 1  
 Sollecitazioni:  $T_x=-323.63$   $M_y=192.72$   
 $M_y, Ed=192.72$   $M_y, V, c, Rd=921.31$   $M_y, Ed/M_y, V, c, Rd=0.21$
- Verifica di stabilità aste presso-inflesse (C4.2.4.1.3.3.2) - CC 3 SND - Classe 3  
 Sollecitazioni:  $N, Ed=-3.70$   $M_z, Ed=31.01$   $M_z, Ed=14.68$   $L=1.19$   
 $\alpha_{my}, \alpha_{mz}, \alpha_{LT}=0.95, 0.95, 0.95$   
 $\lambda_y=42.87$   $Ncr, y=124076.00$   $\lambda'_y=0.56$  Curva a:  $\Phi_y=0.70$   $\chi_y=0.90$   
 $\lambda_z=76.14$   $Ncr, z=39329.40$   $\lambda'_z=1.00$  Curva a:  $\Phi_z=1.08$   $\chi_z=0.67$   
 $K_{yy}, K_{yz}, K_{zy}, K_{zz}=0.95, 0.95, 0.76, 0.95$   
 Verifica YY:  $0.00+0.04+0.03=0.07$   
 Verifica ZZ:  $0.00+0.03+0.03=0.06$
- Asta n. 313 (-126 378) - Sez. 1 (TRV SEC RHS80x40x5) - Crit. 3  
 -----
- Verifica in termini tensionali [4.2.4] - CC 1 SND Xl=0.00 - Classe 3  
 Sollecitazioni:  $N=-3.70$   $T_x=52.08$   $M_y=31.01$   $T_y=-12.33$   $M_z=14.68$   
 Tensioni:  $\sigma_N=-0.34$   $\sigma_{m,d}=-255.18$   $\tau=0.00$   $\sigma_{max}=-255.52$  (sfrut=0.08)  
 Tensioni:  $\sigma_N=0.34$   $\sigma_{m,d}=-81.82$   $\tau=8.37$   $\tau_{max}=8.37$  (sfrut=0.00)  
 Tensioni:  $\sigma_N=-0.34$   $\sigma_{m,d}=-255.18$   $\tau=0.00$   $\sigma_{TD,max}=255.52$  (sfrut=0.08)
- Verifica a taglio Dir. Z [4.2.16] - CC 29 SLU Xl=0.00 - Classe 1  
 Sollecitazioni:  $T_x=323.63$   
 $V, Ed=323.63$   $V_c, Rd=14315.00$   $V, Ed/V_c, Rd=0.02$
- Verifica a flessione e taglio YY[4.2.32] - CC 29 SLU Xl=0.00 - Classe 1  
 Sollecitazioni:  $T_x=323.63$   $M_y=192.72$   
 $M_y, Ed=192.72$   $M_y, V, c, Rd=921.31$   $M_y, Ed/M_y, V, c, Rd=0.21$
- Verifica di stabilità aste presso-inflesse (C4.2.4.1.3.3.2) - CC 1 SND - Classe 3  
 Sollecitazioni:  $N, Ed=-3.70$   $M_z, Ed=31.01$   $M_z, Ed=14.68$   $L=1.19$   
 $\alpha_{my}, \alpha_{mz}, \alpha_{LT}=0.95, 0.95, 0.95$   
 $\lambda_y=42.87$   $Ncr, y=124076.00$   $\lambda'_y=0.56$  Curva a:  $\Phi_y=0.70$   $\chi_y=0.90$   
 $\lambda_z=76.14$   $Ncr, z=39329.40$   $\lambda'_z=1.00$  Curva a:  $\Phi_z=1.08$   $\chi_z=0.67$   
 $K_{yy}, K_{yz}, K_{zy}, K_{zz}=0.95, 0.95, 0.76, 0.95$   
 Verifica YY:  $0.00+0.04+0.03=0.07$   
 Verifica ZZ:  $0.00+0.03+0.03=0.06$
- Asta n. 313 (377 -126) - Sez. 1 (TRV SEC RHS80x40x5) - Crit. 3  
 -----
- Verifica in termini tensionali [4.2.4] - CC 1 SND Xl=1.19 - Classe 3  
 Sollecitazioni:  $N=3.70$   $T_x=-52.08$   $M_y=31.01$   $T_y=12.33$   $M_z=14.68$   
 Tensioni:  $\sigma_N=0.34$   $\sigma_{m,d}=255.18$   $\tau=0.00$   $\sigma_{max}=255.52$  (sfrut=0.08)  
 Tensioni:  $\sigma_N=0.34$   $\sigma_{m,d}=-81.82$   $\tau=8.37$   $\tau_{max}=8.37$  (sfrut=0.00)  
 Tensioni:  $\sigma_N=0.34$   $\sigma_{m,d}=255.18$   $\tau=0.00$   $\sigma_{TD,max}=255.52$  (sfrut=0.08)
- Verifica a taglio Dir. Z [4.2.16] - CC 29 SLU Xl=1.19 - Classe 1  
 Sollecitazioni:  $T_x=-323.63$   
 $V, Ed=-323.63$   $V_c, Rd=14315.00$   $V, Ed/V_c, Rd=0.02$

- Verifica a flessione e taglio YY[4.2.32] - CC 29 SLU Xl=1.19 - Classe 1  
Sollecitazioni:  $T_x=-323.63$   $M_y=192.72$   
 $M_y, Ed=192.72$   $M_y, V, c, Rd=921.31$   $M_y, Ed/M_y, V, c, Rd=0.21$
- Verifica di stabilità aste presso-inflesse (C4.2.4.1.3.3.2) - CC 3 SND - Classe 3  
Sollecitazioni:  $N, Ed=-3.70$   $M_y, Ed=31.01$   $M_z, Ed=14.68$   $L=1.19$   
 $\alpha_{my}, \alpha_{mz}, \alpha_{LT}=0.95, 0.95, 0.95$   
 $\lambda_y=42.87$   $Ncr, y=124076.00$   $\lambda'_y=0.56$  Curva a:  $\Phi_y=0.70$   $\chi_y=0.90$   
 $\lambda_z=76.14$   $Ncr, z=39329.40$   $\lambda'_z=1.00$  Curva a:  $\Phi_z=1.08$   $\chi_z=0.67$   
 $K_{yy}, K_{yz}, K_{zy}, K_{zz}=0.95, 0.95, 0.76, 0.95$   
Verifica YY:  $0.00+0.04+0.03=0.07$   
Verifica ZZ:  $0.00+0.03+0.03=0.06$
- Asta n. 314 (-301 -303) - Sez. 1 (TRV SEC RHS80x40x5) - Crit. 3  
-----
- Verifica in termini tensionali [4.2.4] - CC 1 SND Xl=0.00 - Classe 3  
Sollecitazioni:  $N=-3.70$   $T_x=52.08$   $M_y=31.01$   $T_y=-12.33$   $M_z=14.68$   
Tensioni:  $\sigma_N=-0.34$   $\sigma_{m,d}=-255.18$   $\tau=0.00$   $\sigma_{max}=-255.52$  (sfrut=0.08)  
Tensioni:  $\sigma_N=0.34$   $\sigma_{m,d}=-81.82$   $\tau=8.37$   $\tau_{max}=8.37$  (sfrut=0.00)  
Tensioni:  $\sigma_N=-0.34$   $\sigma_{m,d}=-255.18$   $\tau=0.00$   $\sigma_{TD,max}=255.52$  (sfrut=0.08)
- Verifica a taglio Dir. Z [4.2.16] - CC 29 SLU Xl=0.00 - Classe 1  
Sollecitazioni:  $T_x=323.63$   
 $V, Ed=323.63$   $V_c, Rd=14315.00$   $V, Ed/V_c, Rd=0.02$
- Verifica a flessione e taglio YY[4.2.32] - CC 29 SLU Xl=0.00 - Classe 1  
Sollecitazioni:  $T_x=323.63$   $M_y=192.72$   
 $M_y, Ed=192.72$   $M_y, V, c, Rd=921.31$   $M_y, Ed/M_y, V, c, Rd=0.21$
- Verifica di stabilità aste presso-inflesse (C4.2.4.1.3.3.2) - CC 1 SND - Classe 3  
Sollecitazioni:  $N, Ed=-3.70$   $M_y, Ed=31.01$   $M_z, Ed=14.68$   $L=1.19$   
 $\alpha_{my}, \alpha_{mz}, \alpha_{LT}=0.95, 0.95, 0.95$   
 $\lambda_y=42.87$   $Ncr, y=124076.00$   $\lambda'_y=0.56$  Curva a:  $\Phi_y=0.70$   $\chi_y=0.90$   
 $\lambda_z=76.14$   $Ncr, z=39329.40$   $\lambda'_z=1.00$  Curva a:  $\Phi_z=1.08$   $\chi_z=0.67$   
 $K_{yy}, K_{yz}, K_{zy}, K_{zz}=0.95, 0.95, 0.76, 0.95$   
Verifica YY:  $0.00+0.04+0.03=0.07$   
Verifica ZZ:  $0.00+0.03+0.03=0.06$
- Asta n. 314 (-299 -301) - Sez. 1 (TRV SEC RHS80x40x5) - Crit. 3  
-----
- Verifica in termini tensionali [4.2.4] - CC 1 SND Xl=1.19 - Classe 3  
Sollecitazioni:  $N=3.70$   $T_x=-52.08$   $M_y=31.01$   $T_y=12.33$   $M_z=14.68$   
Tensioni:  $\sigma_N=0.34$   $\sigma_{m,d}=255.18$   $\tau=0.00$   $\sigma_{max}=255.52$  (sfrut=0.08)  
Tensioni:  $\sigma_N=0.34$   $\sigma_{m,d}=-81.82$   $\tau=8.37$   $\tau_{max}=8.37$  (sfrut=0.00)  
Tensioni:  $\sigma_N=0.34$   $\sigma_{m,d}=255.18$   $\tau=0.00$   $\sigma_{TD,max}=255.52$  (sfrut=0.08)
- Verifica a taglio Dir. Z [4.2.16] - CC 29 SLU Xl=1.19 - Classe 1  
Sollecitazioni:  $T_x=-323.63$   
 $V, Ed=-323.63$   $V_c, Rd=14315.00$   $V, Ed/V_c, Rd=0.02$
- Verifica a flessione e taglio YY[4.2.32] - CC 29 SLU Xl=1.19 - Classe 1  
Sollecitazioni:  $T_x=-323.63$   $M_y=192.72$   
 $M_y, Ed=192.72$   $M_y, V, c, Rd=921.31$   $M_y, Ed/M_y, V, c, Rd=0.21$
- Verifica di stabilità aste presso-inflesse (C4.2.4.1.3.3.2) - CC 3 SND - Classe 3  
Sollecitazioni:  $N, Ed=-3.70$   $M_y, Ed=31.01$   $M_z, Ed=14.68$   $L=1.19$   
 $\alpha_{my}, \alpha_{mz}, \alpha_{LT}=0.95, 0.95, 0.95$   
 $\lambda_y=42.87$   $Ncr, y=124076.00$   $\lambda'_y=0.56$  Curva a:  $\Phi_y=0.70$   $\chi_y=0.90$   
 $\lambda_z=76.14$   $Ncr, z=39329.40$   $\lambda'_z=1.00$  Curva a:  $\Phi_z=1.08$   $\chi_z=0.67$   
 $K_{yy}, K_{yz}, K_{zy}, K_{zz}=0.95, 0.95, 0.76, 0.95$   
Verifica YY:  $0.00+0.04+0.03=0.07$   
Verifica ZZ:  $0.00+0.03+0.03=0.06$
- Asta n. 315 (-135 -136) - Sez. 1 (TRV SEC RHS80x40x5) - Crit. 3  
-----
- Verifica in termini tensionali [4.2.4] - CC 1 SND Xl=0.00 - Classe 3  
Sollecitazioni:  $N=-3.70$   $T_x=52.08$   $M_y=31.01$   $T_y=-12.33$   $M_z=14.68$   
Tensioni:  $\sigma_N=-0.34$   $\sigma_{m,d}=-255.18$   $\tau=0.00$   $\sigma_{max}=-255.52$  (sfrut=0.08)  
Tensioni:  $\sigma_N=0.34$   $\sigma_{m,d}=-81.82$   $\tau=8.37$   $\tau_{max}=8.37$  (sfrut=0.00)  
Tensioni:  $\sigma_N=-0.34$   $\sigma_{m,d}=-255.18$   $\tau=0.00$   $\sigma_{TD,max}=255.52$  (sfrut=0.08)
- Verifica a taglio Dir. Z [4.2.16] - CC 29 SLU Xl=0.00 - Classe 1  
Sollecitazioni:  $T_x=323.63$   
 $V, Ed=323.63$   $V_c, Rd=14315.00$   $V, Ed/V_c, Rd=0.02$
- Verifica a flessione e taglio YY[4.2.32] - CC 29 SLU Xl=0.00 - Classe 1  
Sollecitazioni:  $T_x=323.63$   $M_y=192.72$   
 $M_y, Ed=192.72$   $M_y, V, c, Rd=921.31$   $M_y, Ed/M_y, V, c, Rd=0.21$
- Verifica di stabilità aste presso-inflesse (C4.2.4.1.3.3.2) - CC 1 SND - Classe 3  
Sollecitazioni:  $N, Ed=-3.70$   $M_y, Ed=31.01$   $M_z, Ed=14.68$   $L=1.19$   
 $\alpha_{my}, \alpha_{mz}, \alpha_{LT}=0.95, 0.95, 0.95$   
 $\lambda_y=42.87$   $Ncr, y=124076.00$   $\lambda'_y=0.56$  Curva a:  $\Phi_y=0.70$   $\chi_y=0.90$   
 $\lambda_z=76.14$   $Ncr, z=39329.40$   $\lambda'_z=1.00$  Curva a:  $\Phi_z=1.08$   $\chi_z=0.67$   
 $K_{yy}, K_{yz}, K_{zy}, K_{zz}=0.95, 0.95, 0.76, 0.95$   
Verifica YY:  $0.00+0.04+0.03=0.07$   
Verifica ZZ:  $0.00+0.03+0.03=0.06$
- Asta n. 315 (-134 -135) - Sez. 1 (TRV SEC RHS80x40x5) - Crit. 3  
-----
- Verifica in termini tensionali [4.2.4] - CC 1 SND Xl=1.19 - Classe 3  
Sollecitazioni:  $N=3.70$   $T_x=-52.08$   $M_y=31.01$   $T_y=12.33$   $M_z=14.68$   
Tensioni:  $\sigma_N=0.34$   $\sigma_{m,d}=255.18$   $\tau=0.00$   $\sigma_{max}=255.52$  (sfrut=0.08)  
Tensioni:  $\sigma_N=0.34$   $\sigma_{m,d}=-81.82$   $\tau=8.37$   $\tau_{max}=8.37$  (sfrut=0.00)  
Tensioni:  $\sigma_N=0.34$   $\sigma_{m,d}=255.18$   $\tau=0.00$   $\sigma_{TD,max}=255.52$  (sfrut=0.08)
- Verifica a taglio Dir. Z [4.2.16] - CC 29 SLU Xl=1.19 - Classe 1  
Sollecitazioni:  $T_x=-323.63$   
 $V, Ed=-323.63$   $V_c, Rd=14315.00$   $V, Ed/V_c, Rd=0.02$

- Verifica a flessione e taglio YY[4.2.32] - CC 29 SLU Xl=1.19 - Classe 1  
 Sollecitazioni:  $T_x=-323.63$   $M_y=192.72$   
 $M_y, Ed=192.72$   $M_y, V, c, Rd=921.31$   $M_y, Ed/M_y, V, c, Rd=0.21$
- Verifica di stabilità aste presso-inflesse (C4.2.4.1.3.3.2) - CC 3 SND - Classe 3  
 Sollecitazioni:  $N, Ed=-3.70$   $M_y, Ed=31.01$   $M_z, Ed=14.68$   $L=1.19$   
 $\alpha_{my}, \alpha_{mz}, \alpha_{LT}=0.95, 0.95, 0.95$   
 $\lambda_y=42.87$   $Ncr, y=124076.00$   $\lambda'_y=0.56$  Curva a:  $\Phi_y=0.70$   $\chi_y=0.90$   
 $\lambda_z=76.14$   $Ncr, z=39329.40$   $\lambda'_z=1.00$  Curva a:  $\Phi_z=1.08$   $\chi_z=0.67$   
 $K_{yy}, K_{yz}, K_{zy}, K_{zz}=0.95, 0.95, 0.76, 0.95$   
 Verifica YY:  $0.00+0.04+0.03=0.07$   
 Verifica ZZ:  $0.00+0.03+0.03=0.06$
- Asta n. 316 (-115 370) - Sez. 1 (TRV SEC RHS80x40x5) - Crit. 3  
 -----
- Verifica in termini tensionali [4.2.4] - CC 1 SND Xl=0.00 - Classe 3  
 Sollecitazioni:  $N=-3.70$   $T_x=52.08$   $M_y=31.01$   $T_y=-12.33$   $M_z=14.68$   
 Tensioni:  $\sigma_N=-0.34$   $\sigma_{m, d}=-255.18$   $\tau=0.00$   $\sigma_{max}=-255.52$  (sfrut=0.08)  
 Tensioni:  $\sigma_N=0.34$   $\sigma_{m, d}=-81.82$   $\tau=8.37$   $\tau_{max}=8.37$  (sfrut=0.00)  
 Tensioni:  $\sigma_N=-0.34$   $\sigma_{m, d}=-255.18$   $\tau=0.00$   $\sigma_{TD, max}=255.52$  (sfrut=0.08)
- Verifica a taglio Dir. Z [4.2.16] - CC 29 SLU Xl=0.00 - Classe 1  
 Sollecitazioni:  $T_x=323.63$   
 $V, Ed=323.63$   $V_c, Rd=14315.00$   $V, Ed/V_c, Rd=0.02$
- Verifica a flessione e taglio YY[4.2.32] - CC 29 SLU Xl=0.00 - Classe 1  
 Sollecitazioni:  $T_x=323.63$   $M_y=192.72$   
 $M_y, Ed=192.72$   $M_y, V, c, Rd=921.31$   $M_y, Ed/M_y, V, c, Rd=0.21$
- Verifica di stabilità aste presso-inflesse (C4.2.4.1.3.3.2) - CC 1 SND - Classe 3  
 Sollecitazioni:  $N, Ed=-3.70$   $M_y, Ed=31.01$   $M_z, Ed=14.68$   $L=1.19$   
 $\alpha_{my}, \alpha_{mz}, \alpha_{LT}=0.95, 0.95, 0.95$   
 $\lambda_y=42.87$   $Ncr, y=124076.00$   $\lambda'_y=0.56$  Curva a:  $\Phi_y=0.70$   $\chi_y=0.90$   
 $\lambda_z=76.14$   $Ncr, z=39329.40$   $\lambda'_z=1.00$  Curva a:  $\Phi_z=1.08$   $\chi_z=0.67$   
 $K_{yy}, K_{yz}, K_{zy}, K_{zz}=0.95, 0.95, 0.76, 0.95$   
 Verifica YY:  $0.00+0.04+0.03=0.07$   
 Verifica ZZ:  $0.00+0.03+0.03=0.06$
- Asta n. 316 (369 -115) - Sez. 1 (TRV SEC RHS80x40x5) - Crit. 3  
 -----
- Verifica in termini tensionali [4.2.4] - CC 1 SND Xl=1.19 - Classe 3  
 Sollecitazioni:  $N=3.70$   $T_x=-52.08$   $M_y=31.01$   $T_y=12.33$   $M_z=14.68$   
 Tensioni:  $\sigma_N=0.34$   $\sigma_{m, d}=255.18$   $\tau=0.00$   $\sigma_{max}=255.52$  (sfrut=0.08)  
 Tensioni:  $\sigma_N=0.34$   $\sigma_{m, d}=-81.82$   $\tau=8.37$   $\tau_{max}=8.37$  (sfrut=0.00)  
 Tensioni:  $\sigma_N=0.34$   $\sigma_{m, d}=255.18$   $\tau=0.00$   $\sigma_{TD, max}=255.52$  (sfrut=0.08)
- Verifica a taglio Dir. Z [4.2.16] - CC 29 SLU Xl=1.19 - Classe 1  
 Sollecitazioni:  $T_x=-323.63$   
 $V, Ed=-323.63$   $V_c, Rd=14315.00$   $V, Ed/V_c, Rd=0.02$
- Verifica a flessione e taglio YY[4.2.32] - CC 29 SLU Xl=1.19 - Classe 1  
 Sollecitazioni:  $T_x=-323.63$   $M_y=192.72$   
 $M_y, Ed=192.72$   $M_y, V, c, Rd=921.31$   $M_y, Ed/M_y, V, c, Rd=0.21$
- Verifica di stabilità aste presso-inflesse (C4.2.4.1.3.3.2) - CC 3 SND - Classe 3  
 Sollecitazioni:  $N, Ed=-3.70$   $M_y, Ed=31.01$   $M_z, Ed=14.68$   $L=1.19$   
 $\alpha_{my}, \alpha_{mz}, \alpha_{LT}=0.95, 0.95, 0.95$   
 $\lambda_y=42.87$   $Ncr, y=124076.00$   $\lambda'_y=0.56$  Curva a:  $\Phi_y=0.70$   $\chi_y=0.90$   
 $\lambda_z=76.14$   $Ncr, z=39329.40$   $\lambda'_z=1.00$  Curva a:  $\Phi_z=1.08$   $\chi_z=0.67$   
 $K_{yy}, K_{yz}, K_{zy}, K_{zz}=0.95, 0.95, 0.76, 0.95$   
 Verifica YY:  $0.00+0.04+0.03=0.07$   
 Verifica ZZ:  $0.00+0.03+0.03=0.06$
- Asta n. 317 (-119 -120) - Sez. 1 (TRV SEC RHS80x40x5) - Crit. 3  
 -----
- Verifica in termini tensionali [4.2.4] - CC 1 SND Xl=0.00 - Classe 3  
 Sollecitazioni:  $N=-3.70$   $T_x=52.08$   $M_y=31.01$   $T_y=-12.33$   $M_z=14.68$   
 Tensioni:  $\sigma_N=-0.34$   $\sigma_{m, d}=-255.18$   $\tau=0.00$   $\sigma_{max}=-255.52$  (sfrut=0.08)  
 Tensioni:  $\sigma_N=0.34$   $\sigma_{m, d}=-81.82$   $\tau=8.37$   $\tau_{max}=8.37$  (sfrut=0.00)  
 Tensioni:  $\sigma_N=-0.34$   $\sigma_{m, d}=-255.18$   $\tau=0.00$   $\sigma_{TD, max}=255.52$  (sfrut=0.08)
- Verifica a taglio Dir. Z [4.2.16] - CC 29 SLU Xl=0.00 - Classe 1  
 Sollecitazioni:  $T_x=323.63$   
 $V, Ed=323.63$   $V_c, Rd=14315.00$   $V, Ed/V_c, Rd=0.02$
- Verifica a flessione e taglio YY[4.2.32] - CC 29 SLU Xl=0.00 - Classe 1  
 Sollecitazioni:  $T_x=323.63$   $M_y=192.72$   
 $M_y, Ed=192.72$   $M_y, V, c, Rd=921.31$   $M_y, Ed/M_y, V, c, Rd=0.21$
- Verifica di stabilità aste presso-inflesse (C4.2.4.1.3.3.2) - CC 1 SND - Classe 3  
 Sollecitazioni:  $N, Ed=-3.70$   $M_y, Ed=31.01$   $M_z, Ed=14.68$   $L=1.19$   
 $\alpha_{my}, \alpha_{mz}, \alpha_{LT}=0.95, 0.95, 0.95$   
 $\lambda_y=42.87$   $Ncr, y=124076.00$   $\lambda'_y=0.56$  Curva a:  $\Phi_y=0.70$   $\chi_y=0.90$   
 $\lambda_z=76.14$   $Ncr, z=39329.40$   $\lambda'_z=1.00$  Curva a:  $\Phi_z=1.08$   $\chi_z=0.67$   
 $K_{yy}, K_{yz}, K_{zy}, K_{zz}=0.95, 0.95, 0.76, 0.95$   
 Verifica YY:  $0.00+0.04+0.03=0.07$   
 Verifica ZZ:  $0.00+0.03+0.03=0.06$
- Asta n. 317 (-118 -119) - Sez. 1 (TRV SEC RHS80x40x5) - Crit. 3  
 -----
- Verifica in termini tensionali [4.2.4] - CC 1 SND Xl=1.19 - Classe 3  
 Sollecitazioni:  $N=3.70$   $T_x=-52.08$   $M_y=31.01$   $T_y=12.33$   $M_z=14.68$   
 Tensioni:  $\sigma_N=0.34$   $\sigma_{m, d}=255.18$   $\tau=0.00$   $\sigma_{max}=255.52$  (sfrut=0.08)  
 Tensioni:  $\sigma_N=0.34$   $\sigma_{m, d}=-81.82$   $\tau=8.37$   $\tau_{max}=8.37$  (sfrut=0.00)  
 Tensioni:  $\sigma_N=0.34$   $\sigma_{m, d}=255.18$   $\tau=0.00$   $\sigma_{TD, max}=255.52$  (sfrut=0.08)
- Verifica a taglio Dir. Z [4.2.16] - CC 29 SLU Xl=1.19 - Classe 1  
 Sollecitazioni:  $T_x=-323.63$   
 $V, Ed=-323.63$   $V_c, Rd=14315.00$   $V, Ed/V_c, Rd=0.02$

- Verifica a flessione e taglio YY[4.2.32] - CC 29 SLU Xl=1.19 - Classe 1  
 Sollecitazioni:  $T_x=-323.63$   $M_y=192.72$   
 $M_y, Ed=192.72$   $M_y, V, c, Rd=921.31$   $M_y, Ed/M_y, V, c, Rd=0.21$
- Verifica di stabilità aste presso-inflesse (C4.2.4.1.3.3.2) - CC 3 SND - Classe 3  
 Sollecitazioni:  $N, Ed=-3.70$   $M_z, Ed=31.01$   $M_z, Ed=14.68$   $L=1.19$   
 $\alpha_{my}, \alpha_{mz}, \alpha_{LT}=0.95, 0.95, 0.95$   
 $\lambda_y=42.87$   $Ncr, y=124076.00$   $\lambda'_y=0.56$  Curva a:  $\Phi_y=0.70$   $\chi_y=0.90$   
 $\lambda_z=76.14$   $Ncr, z=39329.40$   $\lambda'_z=1.00$  Curva a:  $\Phi_z=1.08$   $\chi_z=0.67$   
 $K_{yy}, K_{yz}, K_{zy}, K_{zz}=0.95, 0.95, 0.76, 0.95$   
 Verifica YY:  $0.00+0.04+0.03=0.07$   
 Verifica ZZ:  $0.00+0.03+0.03=0.06$
- Asta n. 318 (360 -225) - Sez. 1 (TRV SEC RHS80x40x5) - Crit. 3  
 -----
- Verifica in termini tensionali [4.2.4] - CC 1 SND Xl=0.00 - Classe 3  
 Sollecitazioni:  $N=-3.70$   $T_x=52.08$   $M_y=31.01$   $T_y=-12.33$   $M_z=14.68$   
 Tensioni:  $\sigma_N=-0.34$   $\sigma_{m, d}=-255.18$   $\tau=0.00$   $\sigma_{max}=-255.52$  (sfrut=0.08)  
 Tensioni:  $\sigma_N=0.34$   $\sigma_{m, d}=-81.82$   $\tau=8.37$   $\tau_{max}=8.37$  (sfrut=0.00)  
 Tensioni:  $\sigma_N=-0.34$   $\sigma_{m, d}=-255.18$   $\tau=0.00$   $\sigma_{TD, max}=255.52$  (sfrut=0.08)
- Verifica a taglio Dir. Z [4.2.16] - CC 29 SLU Xl=0.00 - Classe 1  
 Sollecitazioni:  $T_x=323.63$   
 $V, Ed=323.63$   $V_c, Rd=14315.00$   $V, Ed/V_c, Rd=0.02$
- Verifica a flessione e taglio YY[4.2.32] - CC 29 SLU Xl=0.00 - Classe 1  
 Sollecitazioni:  $T_x=323.63$   $M_y=192.72$   
 $M_y, Ed=192.72$   $M_y, V, c, Rd=921.31$   $M_y, Ed/M_y, V, c, Rd=0.21$
- Verifica di stabilità aste presso-inflesse (C4.2.4.1.3.3.2) - CC 1 SND - Classe 3  
 Sollecitazioni:  $N, Ed=-3.70$   $M_z, Ed=31.01$   $M_z, Ed=14.68$   $L=1.19$   
 $\alpha_{my}, \alpha_{mz}, \alpha_{LT}=0.95, 0.95, 0.95$   
 $\lambda_y=42.87$   $Ncr, y=124076.00$   $\lambda'_y=0.56$  Curva a:  $\Phi_y=0.70$   $\chi_y=0.90$   
 $\lambda_z=76.14$   $Ncr, z=39329.40$   $\lambda'_z=1.00$  Curva a:  $\Phi_z=1.08$   $\chi_z=0.67$   
 $K_{yy}, K_{yz}, K_{zy}, K_{zz}=0.95, 0.95, 0.76, 0.95$   
 Verifica YY:  $0.00+0.04+0.03=0.07$   
 Verifica ZZ:  $0.00+0.03+0.03=0.06$
- Asta n. 318 (-224 360) - Sez. 1 (TRV SEC RHS80x40x5) - Crit. 3  
 -----
- Verifica in termini tensionali [4.2.4] - CC 1 SND Xl=1.19 - Classe 3  
 Sollecitazioni:  $N=3.70$   $T_x=-52.08$   $M_y=31.01$   $T_y=12.33$   $M_z=14.68$   
 Tensioni:  $\sigma_N=0.34$   $\sigma_{m, d}=255.18$   $\tau=0.00$   $\sigma_{max}=255.52$  (sfrut=0.08)  
 Tensioni:  $\sigma_N=0.34$   $\sigma_{m, d}=-81.82$   $\tau=8.37$   $\tau_{max}=8.37$  (sfrut=0.00)  
 Tensioni:  $\sigma_N=0.34$   $\sigma_{m, d}=255.18$   $\tau=0.00$   $\sigma_{TD, max}=255.52$  (sfrut=0.08)
- Verifica a taglio Dir. Z [4.2.16] - CC 29 SLU Xl=1.19 - Classe 1  
 Sollecitazioni:  $T_x=-323.63$   
 $V, Ed=-323.63$   $V_c, Rd=14315.00$   $V, Ed/V_c, Rd=0.02$
- Verifica a flessione e taglio YY[4.2.32] - CC 29 SLU Xl=1.19 - Classe 1  
 Sollecitazioni:  $T_x=-323.63$   $M_y=192.72$   
 $M_y, Ed=192.72$   $M_y, V, c, Rd=921.31$   $M_y, Ed/M_y, V, c, Rd=0.21$
- Verifica di stabilità aste presso-inflesse (C4.2.4.1.3.3.2) - CC 3 SND - Classe 3  
 Sollecitazioni:  $N, Ed=-3.70$   $M_z, Ed=31.01$   $M_z, Ed=14.68$   $L=1.19$   
 $\alpha_{my}, \alpha_{mz}, \alpha_{LT}=0.95, 0.95, 0.95$   
 $\lambda_y=42.87$   $Ncr, y=124076.00$   $\lambda'_y=0.56$  Curva a:  $\Phi_y=0.70$   $\chi_y=0.90$   
 $\lambda_z=76.14$   $Ncr, z=39329.40$   $\lambda'_z=1.00$  Curva a:  $\Phi_z=1.08$   $\chi_z=0.67$   
 $K_{yy}, K_{yz}, K_{zy}, K_{zz}=0.95, 0.95, 0.76, 0.95$   
 Verifica YY:  $0.00+0.04+0.03=0.07$   
 Verifica ZZ:  $0.00+0.03+0.03=0.06$
- Asta n. 320 (-114 368) - Sez. 1 (TRV SEC RHS80x40x5) - Crit. 3  
 -----
- Verifica in termini tensionali [4.2.4] - CC 1 SND Xl=0.00 - Classe 3  
 Sollecitazioni:  $N=-3.70$   $T_x=52.08$   $M_y=31.01$   $T_y=-12.33$   $M_z=14.68$   
 Tensioni:  $\sigma_N=-0.34$   $\sigma_{m, d}=-255.18$   $\tau=0.00$   $\sigma_{max}=-255.52$  (sfrut=0.08)  
 Tensioni:  $\sigma_N=0.34$   $\sigma_{m, d}=-81.82$   $\tau=8.37$   $\tau_{max}=8.37$  (sfrut=0.00)  
 Tensioni:  $\sigma_N=-0.34$   $\sigma_{m, d}=-255.18$   $\tau=0.00$   $\sigma_{TD, max}=255.52$  (sfrut=0.08)
- Verifica a taglio Dir. Z [4.2.16] - CC 29 SLU Xl=0.00 - Classe 1  
 Sollecitazioni:  $T_x=323.63$   
 $V, Ed=323.63$   $V_c, Rd=14315.00$   $V, Ed/V_c, Rd=0.02$
- Verifica a flessione e taglio YY[4.2.32] - CC 29 SLU Xl=0.00 - Classe 1  
 Sollecitazioni:  $T_x=323.63$   $M_y=192.72$   
 $M_y, Ed=192.72$   $M_y, V, c, Rd=921.31$   $M_y, Ed/M_y, V, c, Rd=0.21$
- Verifica di stabilità aste presso-inflesse (C4.2.4.1.3.3.2) - CC 1 SND - Classe 3  
 Sollecitazioni:  $N, Ed=-3.70$   $M_z, Ed=31.01$   $M_z, Ed=14.68$   $L=1.19$   
 $\alpha_{my}, \alpha_{mz}, \alpha_{LT}=0.95, 0.95, 0.95$   
 $\lambda_y=42.87$   $Ncr, y=124076.00$   $\lambda'_y=0.56$  Curva a:  $\Phi_y=0.70$   $\chi_y=0.90$   
 $\lambda_z=76.14$   $Ncr, z=39329.40$   $\lambda'_z=1.00$  Curva a:  $\Phi_z=1.08$   $\chi_z=0.67$   
 $K_{yy}, K_{yz}, K_{zy}, K_{zz}=0.95, 0.95, 0.76, 0.95$   
 Verifica YY:  $0.00+0.04+0.03=0.07$   
 Verifica ZZ:  $0.00+0.03+0.03=0.06$
- Asta n. 320 (367 -114) - Sez. 1 (TRV SEC RHS80x40x5) - Crit. 3  
 -----
- Verifica in termini tensionali [4.2.4] - CC 1 SND Xl=1.19 - Classe 3  
 Sollecitazioni:  $N=3.70$   $T_x=-52.08$   $M_y=31.01$   $T_y=12.33$   $M_z=14.68$   
 Tensioni:  $\sigma_N=0.34$   $\sigma_{m, d}=255.18$   $\tau=0.00$   $\sigma_{max}=255.52$  (sfrut=0.08)  
 Tensioni:  $\sigma_N=0.34$   $\sigma_{m, d}=-81.82$   $\tau=8.37$   $\tau_{max}=8.37$  (sfrut=0.00)  
 Tensioni:  $\sigma_N=0.34$   $\sigma_{m, d}=255.18$   $\tau=0.00$   $\sigma_{TD, max}=255.52$  (sfrut=0.08)
- Verifica a taglio Dir. Z [4.2.16] - CC 29 SLU Xl=1.19 - Classe 1  
 Sollecitazioni:  $T_x=-323.63$   
 $V, Ed=-323.63$   $V_c, Rd=14315.00$   $V, Ed/V_c, Rd=0.02$

- Verifica a flessione e taglio YY[4.2.32] - CC 29 SLU Xl=1.19 - Classe 1  
 Sollecitazioni:  $T_x=-323.63$   $M_y=192.72$   
 $M_y, Ed=192.72$   $M_y, V, c, Rd=921.31$   $M_y, Ed/M_y, V, c, Rd=0.21$
- Verifica di stabilità aste presso-inflesse (C4.2.4.1.3.3.2) - CC 3 SND - Classe 3  
 Sollecitazioni:  $N, Ed=-3.70$   $M_y, Ed=31.01$   $M_z, Ed=14.68$   $L=1.19$   
 $\alpha_{my}, \alpha_{mz}, \alpha_{LT}=0.95, 0.95, 0.95$   
 $\lambda_y=42.87$   $Ncr, y=124076.00$   $\lambda'_y=0.56$  Curva a:  $\Phi_y=0.70$   $\chi_y=0.90$   
 $\lambda_z=76.14$   $Ncr, z=39329.40$   $\lambda'_z=1.00$  Curva a:  $\Phi_z=1.08$   $\chi_z=0.67$   
 $K_{yy}, K_{yz}, K_{zy}, K_{zz}=0.95, 0.95, 0.76, 0.95$   
 Verifica YY:  $0.00+0.04+0.03=0.07$   
 Verifica ZZ:  $0.00+0.03+0.03=0.06$
- Asta n. 321 (-122 -123) - Sez. 1 (TRV SEC RHS80x40x5) - Crit. 3  
 -----
- Verifica in termini tensionali [4.2.4] - CC 1 SND Xl=0.00 - Classe 3  
 Sollecitazioni:  $N=-3.70$   $T_x=52.08$   $M_y=31.01$   $T_y=-12.33$   $M_z=14.68$   
 Tensioni:  $\sigma_N=-0.34$   $\sigma_{m, d}=-255.18$   $\tau=0.00$   $\sigma_{max}=-255.52$  (sfrut=0.08)  
 Tensioni:  $\sigma_N=0.34$   $\sigma_{m, d}=-81.82$   $\tau=8.37$   $\tau_{max}=8.37$  (sfrut=0.00)  
 Tensioni:  $\sigma_N=-0.34$   $\sigma_{m, d}=-255.18$   $\tau=0.00$   $\sigma_{TD, max}=255.52$  (sfrut=0.08)
- Verifica a taglio Dir. Z [4.2.16] - CC 29 SLU Xl=0.00 - Classe 1  
 Sollecitazioni:  $T_x=323.63$   
 $V, Ed=323.63$   $V_c, Rd=14315.00$   $V, Ed/V_c, Rd=0.02$
- Verifica a flessione e taglio YY[4.2.32] - CC 29 SLU Xl=0.00 - Classe 1  
 Sollecitazioni:  $T_x=323.63$   $M_y=192.72$   
 $M_y, Ed=192.72$   $M_y, V, c, Rd=921.31$   $M_y, Ed/M_y, V, c, Rd=0.21$
- Verifica di stabilità aste presso-inflesse (C4.2.4.1.3.3.2) - CC 1 SND - Classe 3  
 Sollecitazioni:  $N, Ed=-3.70$   $M_y, Ed=31.01$   $M_z, Ed=14.68$   $L=1.19$   
 $\alpha_{my}, \alpha_{mz}, \alpha_{LT}=0.95, 0.95, 0.95$   
 $\lambda_y=42.87$   $Ncr, y=124076.00$   $\lambda'_y=0.56$  Curva a:  $\Phi_y=0.70$   $\chi_y=0.90$   
 $\lambda_z=76.14$   $Ncr, z=39329.40$   $\lambda'_z=1.00$  Curva a:  $\Phi_z=1.08$   $\chi_z=0.67$   
 $K_{yy}, K_{yz}, K_{zy}, K_{zz}=0.95, 0.95, 0.76, 0.95$   
 Verifica YY:  $0.00+0.04+0.03=0.07$   
 Verifica ZZ:  $0.00+0.03+0.03=0.06$
- Asta n. 321 (-121 -122) - Sez. 1 (TRV SEC RHS80x40x5) - Crit. 3  
 -----
- Verifica in termini tensionali [4.2.4] - CC 1 SND Xl=1.19 - Classe 3  
 Sollecitazioni:  $N=3.70$   $T_x=-52.08$   $M_y=31.01$   $T_y=12.33$   $M_z=14.68$   
 Tensioni:  $\sigma_N=0.34$   $\sigma_{m, d}=255.18$   $\tau=0.00$   $\sigma_{max}=255.52$  (sfrut=0.08)  
 Tensioni:  $\sigma_N=0.34$   $\sigma_{m, d}=-81.82$   $\tau=8.37$   $\tau_{max}=8.37$  (sfrut=0.00)  
 Tensioni:  $\sigma_N=0.34$   $\sigma_{m, d}=255.18$   $\tau=0.00$   $\sigma_{TD, max}=255.52$  (sfrut=0.08)
- Verifica a taglio Dir. Z [4.2.16] - CC 29 SLU Xl=1.19 - Classe 1  
 Sollecitazioni:  $T_x=-323.63$   
 $V, Ed=-323.63$   $V_c, Rd=14315.00$   $V, Ed/V_c, Rd=0.02$
- Verifica a flessione e taglio YY[4.2.32] - CC 29 SLU Xl=1.19 - Classe 1  
 Sollecitazioni:  $T_x=-323.63$   $M_y=192.72$   
 $M_y, Ed=192.72$   $M_y, V, c, Rd=921.31$   $M_y, Ed/M_y, V, c, Rd=0.21$
- Verifica di stabilità aste presso-inflesse (C4.2.4.1.3.3.2) - CC 3 SND - Classe 3  
 Sollecitazioni:  $N, Ed=-3.70$   $M_y, Ed=31.01$   $M_z, Ed=14.68$   $L=1.19$   
 $\alpha_{my}, \alpha_{mz}, \alpha_{LT}=0.95, 0.95, 0.95$   
 $\lambda_y=42.87$   $Ncr, y=124076.00$   $\lambda'_y=0.56$  Curva a:  $\Phi_y=0.70$   $\chi_y=0.90$   
 $\lambda_z=76.14$   $Ncr, z=39329.40$   $\lambda'_z=1.00$  Curva a:  $\Phi_z=1.08$   $\chi_z=0.67$   
 $K_{yy}, K_{yz}, K_{zy}, K_{zz}=0.95, 0.95, 0.76, 0.95$   
 Verifica YY:  $0.00+0.04+0.03=0.07$   
 Verifica ZZ:  $0.00+0.03+0.03=0.06$
- Asta n. 322 (-102 358) - Sez. 1 (TRV SEC RHS80x40x5) - Crit. 3  
 -----
- Verifica in termini tensionali [4.2.4] - CC 1 SND Xl=0.00 - Classe 3  
 Sollecitazioni:  $N=-3.70$   $T_x=52.08$   $M_y=31.01$   $T_y=-12.33$   $M_z=14.68$   
 Tensioni:  $\sigma_N=-0.34$   $\sigma_{m, d}=-255.18$   $\tau=0.00$   $\sigma_{max}=-255.52$  (sfrut=0.08)  
 Tensioni:  $\sigma_N=0.34$   $\sigma_{m, d}=-81.82$   $\tau=8.37$   $\tau_{max}=8.37$  (sfrut=0.00)  
 Tensioni:  $\sigma_N=-0.34$   $\sigma_{m, d}=-255.18$   $\tau=0.00$   $\sigma_{TD, max}=255.52$  (sfrut=0.08)
- Verifica a taglio Dir. Z [4.2.16] - CC 29 SLU Xl=0.00 - Classe 1  
 Sollecitazioni:  $T_x=323.63$   
 $V, Ed=323.63$   $V_c, Rd=14315.00$   $V, Ed/V_c, Rd=0.02$
- Verifica a flessione e taglio YY[4.2.32] - CC 29 SLU Xl=0.00 - Classe 1  
 Sollecitazioni:  $T_x=323.63$   $M_y=192.72$   
 $M_y, Ed=192.72$   $M_y, V, c, Rd=921.31$   $M_y, Ed/M_y, V, c, Rd=0.21$
- Verifica di stabilità aste presso-inflesse (C4.2.4.1.3.3.2) - CC 1 SND - Classe 3  
 Sollecitazioni:  $N, Ed=-3.70$   $M_y, Ed=31.01$   $M_z, Ed=14.68$   $L=1.19$   
 $\alpha_{my}, \alpha_{mz}, \alpha_{LT}=0.95, 0.95, 0.95$   
 $\lambda_y=42.87$   $Ncr, y=124076.00$   $\lambda'_y=0.56$  Curva a:  $\Phi_y=0.70$   $\chi_y=0.90$   
 $\lambda_z=76.14$   $Ncr, z=39329.40$   $\lambda'_z=1.00$  Curva a:  $\Phi_z=1.08$   $\chi_z=0.67$   
 $K_{yy}, K_{yz}, K_{zy}, K_{zz}=0.95, 0.95, 0.76, 0.95$   
 Verifica YY:  $0.00+0.04+0.03=0.07$   
 Verifica ZZ:  $0.00+0.03+0.03=0.06$
- Asta n. 322 (357 -102) - Sez. 1 (TRV SEC RHS80x40x5) - Crit. 3  
 -----
- Verifica in termini tensionali [4.2.4] - CC 1 SND Xl=1.19 - Classe 3  
 Sollecitazioni:  $N=3.70$   $T_x=-52.08$   $M_y=31.01$   $T_y=12.33$   $M_z=14.68$   
 Tensioni:  $\sigma_N=0.34$   $\sigma_{m, d}=255.18$   $\tau=0.00$   $\sigma_{max}=255.52$  (sfrut=0.08)  
 Tensioni:  $\sigma_N=0.34$   $\sigma_{m, d}=-81.82$   $\tau=8.37$   $\tau_{max}=8.37$  (sfrut=0.00)  
 Tensioni:  $\sigma_N=0.34$   $\sigma_{m, d}=255.18$   $\tau=0.00$   $\sigma_{TD, max}=255.52$  (sfrut=0.08)
- Verifica a taglio Dir. Z [4.2.16] - CC 29 SLU Xl=1.19 - Classe 1  
 Sollecitazioni:  $T_x=-323.63$   
 $V, Ed=-323.63$   $V_c, Rd=14315.00$   $V, Ed/V_c, Rd=0.02$

- Verifica a flessione e taglio YY[4.2.32] - CC 29 SLU Xl=1.19 - Classe 1  
 Sollecitazioni:  $T_x=-323.63$   $M_y=192.72$   
 $M_y, Ed=192.72$   $M_y, V, c, Rd=921.31$   $M_y, Ed/M_y, V, c, Rd=0.21$
- Verifica di stabilità aste presso-inflesse (C4.2.4.1.3.3.2) - CC 3 SND - Classe 3  
 Sollecitazioni:  $N, Ed=-3.70$   $M_y, Ed=31.01$   $M_z, Ed=14.68$   $L=1.19$   
 $\alpha_{my}, \alpha_{mz}, \alpha_{LT}=0.95, 0.95, 0.95$   
 $\lambda_y=42.87$   $Ncr, y=124076.00$   $\lambda'_y=0.56$  Curva a:  $\Phi_y=0.70$   $\chi_y=0.90$   
 $\lambda_z=76.14$   $Ncr, z=39329.40$   $\lambda'_z=1.00$  Curva a:  $\Phi_z=1.08$   $\chi_z=0.67$   
 $K_{yy}, K_{yz}, K_{zy}, K_{zz}=0.95, 0.95, 0.76, 0.95$   
 Verifica YY:  $0.00+0.04+0.03=0.07$   
 Verifica ZZ:  $0.00+0.03+0.03=0.06$
- Asta n. 323 (-106 -107) - Sez. 1 (TRV SEC RHS80x40x5) - Crit. 3  
 -----
- Verifica in termini tensionali [4.2.4] - CC 1 SND Xl=0.00 - Classe 3  
 Sollecitazioni:  $N=-3.70$   $T_x=52.08$   $M_y=31.01$   $T_y=-12.33$   $M_z=14.68$   
 Tensioni:  $\sigma_N=-0.34$   $\sigma_{m, d}=-255.18$   $\tau=0.00$   $\sigma_{max}=-255.52$  (sfrut=0.08)  
 Tensioni:  $\sigma_N=0.34$   $\sigma_{m, d}=-81.82$   $\tau=8.37$   $\tau_{max}=8.37$  (sfrut=0.00)  
 Tensioni:  $\sigma_N=-0.34$   $\sigma_{m, d}=-255.18$   $\tau=0.00$   $\sigma_{TD, max}=255.52$  (sfrut=0.08)
- Verifica a taglio Dir. Z [4.2.16] - CC 29 SLU Xl=0.00 - Classe 1  
 Sollecitazioni:  $T_x=323.63$   
 $V, Ed=323.63$   $Vc, Rd=14315.00$   $V, Ed/Vc, Rd=0.02$
- Verifica a flessione e taglio YY[4.2.32] - CC 29 SLU Xl=0.00 - Classe 1  
 Sollecitazioni:  $T_x=323.63$   $M_y=192.72$   
 $M_y, Ed=192.72$   $M_y, V, c, Rd=921.31$   $M_y, Ed/M_y, V, c, Rd=0.21$
- Verifica di stabilità aste presso-inflesse (C4.2.4.1.3.3.2) - CC 1 SND - Classe 3  
 Sollecitazioni:  $N, Ed=-3.70$   $M_y, Ed=31.01$   $M_z, Ed=14.68$   $L=1.19$   
 $\alpha_{my}, \alpha_{mz}, \alpha_{LT}=0.95, 0.95, 0.95$   
 $\lambda_y=42.87$   $Ncr, y=124076.00$   $\lambda'_y=0.56$  Curva a:  $\Phi_y=0.70$   $\chi_y=0.90$   
 $\lambda_z=76.14$   $Ncr, z=39329.40$   $\lambda'_z=1.00$  Curva a:  $\Phi_z=1.08$   $\chi_z=0.67$   
 $K_{yy}, K_{yz}, K_{zy}, K_{zz}=0.95, 0.95, 0.76, 0.95$   
 Verifica YY:  $0.00+0.04+0.03=0.07$   
 Verifica ZZ:  $0.00+0.03+0.03=0.06$
- Asta n. 323 (-105 -106) - Sez. 1 (TRV SEC RHS80x40x5) - Crit. 3  
 -----
- Verifica in termini tensionali [4.2.4] - CC 1 SND Xl=1.19 - Classe 3  
 Sollecitazioni:  $N=3.70$   $T_x=-52.08$   $M_y=31.01$   $T_y=12.33$   $M_z=14.68$   
 Tensioni:  $\sigma_N=0.34$   $\sigma_{m, d}=255.18$   $\tau=0.00$   $\sigma_{max}=255.52$  (sfrut=0.08)  
 Tensioni:  $\sigma_N=0.34$   $\sigma_{m, d}=-81.82$   $\tau=8.37$   $\tau_{max}=8.37$  (sfrut=0.00)  
 Tensioni:  $\sigma_N=0.34$   $\sigma_{m, d}=255.18$   $\tau=0.00$   $\sigma_{TD, max}=255.52$  (sfrut=0.08)
- Verifica a taglio Dir. Z [4.2.16] - CC 29 SLU Xl=1.19 - Classe 1  
 Sollecitazioni:  $T_x=-323.63$   
 $V, Ed=-323.63$   $Vc, Rd=14315.00$   $V, Ed/Vc, Rd=0.02$
- Verifica a flessione e taglio YY[4.2.32] - CC 29 SLU Xl=1.19 - Classe 1  
 Sollecitazioni:  $T_x=-323.63$   $M_y=192.72$   
 $M_y, Ed=192.72$   $M_y, V, c, Rd=921.31$   $M_y, Ed/M_y, V, c, Rd=0.21$
- Verifica di stabilità aste presso-inflesse (C4.2.4.1.3.3.2) - CC 3 SND - Classe 3  
 Sollecitazioni:  $N, Ed=-3.70$   $M_y, Ed=31.01$   $M_z, Ed=14.68$   $L=1.19$   
 $\alpha_{my}, \alpha_{mz}, \alpha_{LT}=0.95, 0.95, 0.95$   
 $\lambda_y=42.87$   $Ncr, y=124076.00$   $\lambda'_y=0.56$  Curva a:  $\Phi_y=0.70$   $\chi_y=0.90$   
 $\lambda_z=76.14$   $Ncr, z=39329.40$   $\lambda'_z=1.00$  Curva a:  $\Phi_z=1.08$   $\chi_z=0.67$   
 $K_{yy}, K_{yz}, K_{zy}, K_{zz}=0.95, 0.95, 0.76, 0.95$   
 Verifica YY:  $0.00+0.04+0.03=0.07$   
 Verifica ZZ:  $0.00+0.03+0.03=0.06$
- Asta n. 324 (-100 354) - Sez. 1 (TRV SEC RHS80x40x5) - Crit. 3  
 -----
- Verifica in termini tensionali [4.2.4] - CC 1 SND Xl=0.00 - Classe 3  
 Sollecitazioni:  $N=-3.70$   $T_x=52.08$   $M_y=31.01$   $T_y=-12.33$   $M_z=14.68$   
 Tensioni:  $\sigma_N=-0.34$   $\sigma_{m, d}=-255.18$   $\tau=0.00$   $\sigma_{max}=-255.52$  (sfrut=0.08)  
 Tensioni:  $\sigma_N=0.34$   $\sigma_{m, d}=-81.82$   $\tau=8.37$   $\tau_{max}=8.37$  (sfrut=0.00)  
 Tensioni:  $\sigma_N=-0.34$   $\sigma_{m, d}=-255.18$   $\tau=0.00$   $\sigma_{TD, max}=255.52$  (sfrut=0.08)
- Verifica a taglio Dir. Z [4.2.16] - CC 29 SLU Xl=0.00 - Classe 1  
 Sollecitazioni:  $T_x=323.63$   
 $V, Ed=323.63$   $Vc, Rd=14315.00$   $V, Ed/Vc, Rd=0.02$
- Verifica a flessione e taglio YY[4.2.32] - CC 29 SLU Xl=0.00 - Classe 1  
 Sollecitazioni:  $T_x=323.63$   $M_y=192.72$   
 $M_y, Ed=192.72$   $M_y, V, c, Rd=921.31$   $M_y, Ed/M_y, V, c, Rd=0.21$
- Verifica di stabilità aste presso-inflesse (C4.2.4.1.3.3.2) - CC 1 SND - Classe 3  
 Sollecitazioni:  $N, Ed=-3.70$   $M_y, Ed=31.01$   $M_z, Ed=14.68$   $L=1.19$   
 $\alpha_{my}, \alpha_{mz}, \alpha_{LT}=0.95, 0.95, 0.95$   
 $\lambda_y=42.87$   $Ncr, y=124076.00$   $\lambda'_y=0.56$  Curva a:  $\Phi_y=0.70$   $\chi_y=0.90$   
 $\lambda_z=76.14$   $Ncr, z=39329.40$   $\lambda'_z=1.00$  Curva a:  $\Phi_z=1.08$   $\chi_z=0.67$   
 $K_{yy}, K_{yz}, K_{zy}, K_{zz}=0.95, 0.95, 0.76, 0.95$   
 Verifica YY:  $0.00+0.04+0.03=0.07$   
 Verifica ZZ:  $0.00+0.03+0.03=0.06$
- Asta n. 324 (353 -100) - Sez. 1 (TRV SEC RHS80x40x5) - Crit. 3  
 -----
- Verifica in termini tensionali [4.2.4] - CC 1 SND Xl=1.19 - Classe 3  
 Sollecitazioni:  $N=3.70$   $T_x=-52.08$   $M_y=31.01$   $T_y=12.33$   $M_z=14.68$   
 Tensioni:  $\sigma_N=0.34$   $\sigma_{m, d}=255.18$   $\tau=0.00$   $\sigma_{max}=255.52$  (sfrut=0.08)  
 Tensioni:  $\sigma_N=0.34$   $\sigma_{m, d}=-81.82$   $\tau=8.37$   $\tau_{max}=8.37$  (sfrut=0.00)  
 Tensioni:  $\sigma_N=0.34$   $\sigma_{m, d}=255.18$   $\tau=0.00$   $\sigma_{TD, max}=255.52$  (sfrut=0.08)
- Verifica a taglio Dir. Z [4.2.16] - CC 29 SLU Xl=1.19 - Classe 1  
 Sollecitazioni:  $T_x=-323.62$   
 $V, Ed=-323.62$   $Vc, Rd=14315.00$   $V, Ed/Vc, Rd=0.02$

- Verifica a flessione e taglio YY[4.2.32] - CC 29 SLU Xl=1.19 - Classe 1  
 Sollecitazioni:  $T_x=-323.62$   $M_y=192.72$   
 $M_y, Ed=192.72$   $M_y, V, c, Rd=921.31$   $M_y, Ed/M_y, V, c, Rd=0.21$
- Verifica di stabilità aste presso-inflesse (C4.2.4.1.3.3.2) - CC 3 SND - Classe 3  
 Sollecitazioni:  $N, Ed=-3.70$   $M_z, Ed=31.01$   $M_z, Ed=14.68$   $L=1.19$   
 $\alpha_{my}, \alpha_{mz}, \alpha_{LT}=0.95, 0.95, 0.95$   
 $\lambda_y=42.87$   $Ncr, y=124076.00$   $\lambda'_y=0.56$  Curva a:  $\Phi_y=0.70$   $\chi_y=0.90$   
 $\lambda_z=76.14$   $Ncr, z=39329.40$   $\lambda'_z=1.00$  Curva a:  $\Phi_z=1.08$   $\chi_z=0.67$   
 $K_{yy}, K_{yz}, K_{zy}, K_{zz}=0.95, 0.95, 0.76, 0.95$   
 Verifica YY:  $0.00+0.04+0.03=0.07$   
 Verifica ZZ:  $0.00+0.03+0.03=0.06$
- Asta n. 325 (-302 -304) - Sez. 1 (TRV SEC RHS80x40x5) - Crit. 3  
 -----
- Verifica in termini tensionali [4.2.4] - CC 1 SND Xl=0.00 - Classe 3  
 Sollecitazioni:  $N=-3.70$   $T_x=52.08$   $M_y=31.01$   $T_y=-12.33$   $M_z=14.68$   
 Tensioni:  $\sigma_N=-0.34$   $\sigma_{m, d}=-255.18$   $\tau=0.00$   $\sigma_{max}=-255.52$  (sfrut=0.08)  
 Tensioni:  $\sigma_N=0.34$   $\sigma_{m, d}=-81.82$   $\tau=8.37$   $\tau_{max}=8.37$  (sfrut=0.00)  
 Tensioni:  $\sigma_N=-0.34$   $\sigma_{m, d}=-255.18$   $\tau=0.00$   $\sigma_{TD, max}=255.52$  (sfrut=0.08)
- Verifica a taglio Dir. Z [4.2.16] - CC 29 SLU Xl=0.00 - Classe 1  
 Sollecitazioni:  $T_x=323.63$   
 $V, Ed=323.63$   $Vc, Rd=14315.00$   $V, Ed/Vc, Rd=0.02$
- Verifica a flessione e taglio YY[4.2.32] - CC 29 SLU Xl=0.00 - Classe 1  
 Sollecitazioni:  $T_x=323.63$   $M_y=192.72$   
 $M_y, Ed=192.72$   $M_y, V, c, Rd=921.31$   $M_y, Ed/M_y, V, c, Rd=0.21$
- Verifica di stabilità aste presso-inflesse (C4.2.4.1.3.3.2) - CC 1 SND - Classe 3  
 Sollecitazioni:  $N, Ed=-3.70$   $M_z, Ed=31.01$   $M_z, Ed=14.68$   $L=1.19$   
 $\alpha_{my}, \alpha_{mz}, \alpha_{LT}=0.95, 0.95, 0.95$   
 $\lambda_y=42.87$   $Ncr, y=124076.00$   $\lambda'_y=0.56$  Curva a:  $\Phi_y=0.70$   $\chi_y=0.90$   
 $\lambda_z=76.14$   $Ncr, z=39329.40$   $\lambda'_z=1.00$  Curva a:  $\Phi_z=1.08$   $\chi_z=0.67$   
 $K_{yy}, K_{yz}, K_{zy}, K_{zz}=0.95, 0.95, 0.76, 0.95$   
 Verifica YY:  $0.00+0.04+0.03=0.07$   
 Verifica ZZ:  $0.00+0.03+0.03=0.06$
- Asta n. 325 (-300 -302) - Sez. 1 (TRV SEC RHS80x40x5) - Crit. 3  
 -----
- Verifica in termini tensionali [4.2.4] - CC 1 SND Xl=1.19 - Classe 3  
 Sollecitazioni:  $N=3.70$   $T_x=-52.08$   $M_y=31.01$   $T_y=12.33$   $M_z=14.68$   
 Tensioni:  $\sigma_N=0.34$   $\sigma_{m, d}=255.18$   $\tau=0.00$   $\sigma_{max}=255.52$  (sfrut=0.08)  
 Tensioni:  $\sigma_N=0.34$   $\sigma_{m, d}=-81.82$   $\tau=8.37$   $\tau_{max}=8.37$  (sfrut=0.00)  
 Tensioni:  $\sigma_N=0.34$   $\sigma_{m, d}=255.18$   $\tau=0.00$   $\sigma_{TD, max}=255.52$  (sfrut=0.08)
- Verifica a taglio Dir. Z [4.2.16] - CC 29 SLU Xl=1.19 - Classe 1  
 Sollecitazioni:  $T_x=-323.63$   
 $V, Ed=-323.63$   $Vc, Rd=14315.00$   $V, Ed/Vc, Rd=0.02$
- Verifica a flessione e taglio YY[4.2.32] - CC 29 SLU Xl=1.19 - Classe 1  
 Sollecitazioni:  $T_x=-323.63$   $M_y=192.72$   
 $M_y, Ed=192.72$   $M_y, V, c, Rd=921.31$   $M_y, Ed/M_y, V, c, Rd=0.21$
- Verifica di stabilità aste presso-inflesse (C4.2.4.1.3.3.2) - CC 3 SND - Classe 3  
 Sollecitazioni:  $N, Ed=-3.70$   $M_z, Ed=31.01$   $M_z, Ed=14.68$   $L=1.19$   
 $\alpha_{my}, \alpha_{mz}, \alpha_{LT}=0.95, 0.95, 0.95$   
 $\lambda_y=42.87$   $Ncr, y=124076.00$   $\lambda'_y=0.56$  Curva a:  $\Phi_y=0.70$   $\chi_y=0.90$   
 $\lambda_z=76.14$   $Ncr, z=39329.40$   $\lambda'_z=1.00$  Curva a:  $\Phi_z=1.08$   $\chi_z=0.67$   
 $K_{yy}, K_{yz}, K_{zy}, K_{zz}=0.95, 0.95, 0.76, 0.95$   
 Verifica YY:  $0.00+0.04+0.03=0.07$   
 Verifica ZZ:  $0.00+0.03+0.03=0.06$
- Asta n. 329 (-240 -235) - Sez. 1 (TRV SEC RHS80x40x5) - Crit. 3  
 -----
- Verifica in termini tensionali [4.2.4] - CC 1 SND Xl=0.00 - Classe 3  
 Sollecitazioni:  $N=-2.21$   $T_x=31.18$   $M_y=18.57$   $T_y=-7.38$   $M_z=8.79$   
 Tensioni:  $\sigma_N=-0.20$   $\sigma_{m, d}=-152.78$   $\tau=0.00$   $\sigma_{max}=-152.99$  (sfrut=0.05)  
 Tensioni:  $\sigma_N=0.20$   $\sigma_{m, d}=-48.99$   $\tau=5.01$   $\tau_{max}=5.01$  (sfrut=0.00)  
 Tensioni:  $\sigma_N=-0.20$   $\sigma_{m, d}=-152.78$   $\tau=0.00$   $\sigma_{TD, max}=152.99$  (sfrut=0.05)
- Verifica a taglio Dir. Z [4.2.16] - CC 29 SLU Xl=0.00 - Classe 1  
 Sollecitazioni:  $T_x=168.50$   
 $V, Ed=168.50$   $Vc, Rd=14315.00$   $V, Ed/Vc, Rd=0.01$
- Verifica a flessione e taglio YY[4.2.32] - CC 29 SLU Xl=0.00 - Classe 1  
 Sollecitazioni:  $T_x=168.50$   $M_y=100.34$   
 $M_y, Ed=100.34$   $M_y, V, c, Rd=921.31$   $M_y, Ed/M_y, V, c, Rd=0.11$
- Verifica di stabilità aste presso-inflesse (C4.2.4.1.3.3.2) - CC 1 SND - Classe 3  
 Sollecitazioni:  $N, Ed=-2.21$   $M_z, Ed=18.57$   $M_z, Ed=8.79$   $L=1.19$   
 $\alpha_{my}, \alpha_{mz}, \alpha_{LT}=0.95, 0.95, 0.95$   
 $\lambda_y=42.87$   $Ncr, y=124076.00$   $\lambda'_y=0.56$  Curva a:  $\Phi_y=0.70$   $\chi_y=0.90$   
 $\lambda_z=76.14$   $Ncr, z=39329.40$   $\lambda'_z=1.00$  Curva a:  $\Phi_z=1.08$   $\chi_z=0.67$   
 $K_{yy}, K_{yz}, K_{zy}, K_{zz}=0.95, 0.95, 0.76, 0.95$   
 Verifica YY:  $0.00+0.02+0.02=0.04$   
 Verifica ZZ:  $0.00+0.02+0.02=0.04$
- Asta n. 329 (-236 -240) - Sez. 1 (TRV SEC RHS80x40x5) - Crit. 3  
 -----
- Verifica in termini tensionali [4.2.4] - CC 1 SND Xl=1.19 - Classe 3  
 Sollecitazioni:  $N=2.21$   $T_x=-31.18$   $M_y=18.57$   $T_y=7.38$   $M_z=8.79$   
 Tensioni:  $\sigma_N=0.20$   $\sigma_{m, d}=152.78$   $\tau=0.00$   $\sigma_{max}=152.99$  (sfrut=0.05)  
 Tensioni:  $\sigma_N=0.20$   $\sigma_{m, d}=-48.99$   $\tau=5.01$   $\tau_{max}=5.01$  (sfrut=0.00)  
 Tensioni:  $\sigma_N=0.20$   $\sigma_{m, d}=152.78$   $\tau=0.00$   $\sigma_{TD, max}=152.99$  (sfrut=0.05)
- Verifica a taglio Dir. Z [4.2.16] - CC 29 SLU Xl=1.19 - Classe 1  
 Sollecitazioni:  $T_x=-168.50$   
 $V, Ed=-168.50$   $Vc, Rd=14315.00$   $V, Ed/Vc, Rd=0.01$

- Verifica a flessione e taglio YY[4.2.32] - CC 29 SLU Xl=1.19 - Classe 1  
 Sollecitazioni:  $T_x=-168.50$   $M_y=100.34$   
 $M_y, Ed=100.34$   $M_y, V, c, Rd=921.31$   $M_y, Ed/M_y, V, c, Rd=0.11$
- Verifica di stabilità aste presso-inflesse (C4.2.4.1.3.3.2) - CC 3 SND - Classe 3  
 Sollecitazioni:  $N, Ed=-2.21$   $M_z, Ed=18.57$   $M_z, Ed=8.79$   $L=1.19$   
 $\alpha_{my}, \alpha_{mz}, \alpha_{LT}=0.95, 0.95, 0.95$   
 $\lambda_y=42.87$   $Ncr, y=124076.00$   $\lambda'_y=0.56$  Curva a:  $\Phi_y=0.70$   $\chi_y=0.90$   
 $\lambda_z=76.14$   $Ncr, z=39329.40$   $\lambda'_z=1.00$  Curva a:  $\Phi_z=1.08$   $\chi_z=0.67$   
 $K_{yy}, K_{yz}, K_{zy}, K_{zz}=0.95, 0.95, 0.76, 0.95$   
 Verifica YY:  $0.00+0.02+0.02=0.04$   
 Verifica ZZ:  $0.00+0.02+0.02=0.04$
- Asta n. 334 (-29 -30) - Sez. 1 (TRV SEC RHS80x40x5) - Crit. 3  
 -----
- Verifica in termini tensionali [4.2.4] - CC 1 SND Xl=0.00 - Classe 3  
 Sollecitazioni:  $N=-3.70$   $T_x=52.08$   $M_y=31.01$   $T_y=-12.33$   $M_z=14.68$   
 Tensioni:  $\sigma_N=-0.34$   $\sigma_{m, d}=-255.18$   $\tau=0.00$   $\sigma_{max}=-255.52$  (sfrut=0.08)  
 Tensioni:  $\sigma_N=0.34$   $\sigma_{m, d}=-81.82$   $\tau=8.37$   $\tau_{max}=8.37$  (sfrut=0.00)  
 Tensioni:  $\sigma_N=-0.34$   $\sigma_{m, d}=-255.18$   $\tau=0.00$   $\sigma_{TD, max}=255.52$  (sfrut=0.08)
- Verifica a taglio Dir. Z [4.2.16] - CC 29 SLU Xl=0.00 - Classe 1  
 Sollecitazioni:  $T_x=323.63$   
 $V, Ed=323.63$   $Vc, Rd=14315.00$   $V, Ed/Vc, Rd=0.02$
- Verifica a flessione e taglio YY[4.2.32] - CC 29 SLU Xl=0.00 - Classe 1  
 Sollecitazioni:  $T_x=323.63$   $M_y=192.72$   
 $M_y, Ed=192.72$   $M_y, V, c, Rd=921.31$   $M_y, Ed/M_y, V, c, Rd=0.21$
- Verifica di stabilità aste presso-inflesse (C4.2.4.1.3.3.2) - CC 1 SND - Classe 3  
 Sollecitazioni:  $N, Ed=-3.70$   $M_z, Ed=31.01$   $M_z, Ed=14.68$   $L=1.19$   
 $\alpha_{my}, \alpha_{mz}, \alpha_{LT}=0.95, 0.95, 0.95$   
 $\lambda_y=42.87$   $Ncr, y=124076.00$   $\lambda'_y=0.56$  Curva a:  $\Phi_y=0.70$   $\chi_y=0.90$   
 $\lambda_z=76.14$   $Ncr, z=39329.40$   $\lambda'_z=1.00$  Curva a:  $\Phi_z=1.08$   $\chi_z=0.67$   
 $K_{yy}, K_{yz}, K_{zy}, K_{zz}=0.95, 0.95, 0.76, 0.95$   
 Verifica YY:  $0.00+0.04+0.03=0.07$   
 Verifica ZZ:  $0.00+0.03+0.03=0.06$
- Asta n. 334 (-28 -29) - Sez. 1 (TRV SEC RHS80x40x5) - Crit. 3  
 -----
- Verifica in termini tensionali [4.2.4] - CC 1 SND Xl=1.19 - Classe 3  
 Sollecitazioni:  $N=3.70$   $T_x=-52.08$   $M_y=31.01$   $T_y=12.33$   $M_z=14.68$   
 Tensioni:  $\sigma_N=0.34$   $\sigma_{m, d}=255.18$   $\tau=0.00$   $\sigma_{max}=255.52$  (sfrut=0.08)  
 Tensioni:  $\sigma_N=0.34$   $\sigma_{m, d}=-81.82$   $\tau=8.37$   $\tau_{max}=8.37$  (sfrut=0.00)  
 Tensioni:  $\sigma_N=0.34$   $\sigma_{m, d}=255.18$   $\tau=0.00$   $\sigma_{TD, max}=255.52$  (sfrut=0.08)
- Verifica a taglio Dir. Z [4.2.16] - CC 29 SLU Xl=1.19 - Classe 1  
 Sollecitazioni:  $T_x=-323.63$   
 $V, Ed=-323.63$   $Vc, Rd=14315.00$   $V, Ed/Vc, Rd=0.02$
- Verifica a flessione e taglio YY[4.2.32] - CC 29 SLU Xl=1.19 - Classe 1  
 Sollecitazioni:  $T_x=-323.63$   $M_y=192.72$   
 $M_y, Ed=192.72$   $M_y, V, c, Rd=921.31$   $M_y, Ed/M_y, V, c, Rd=0.21$
- Verifica di stabilità aste presso-inflesse (C4.2.4.1.3.3.2) - CC 3 SND - Classe 3  
 Sollecitazioni:  $N, Ed=-3.70$   $M_z, Ed=31.01$   $M_z, Ed=14.68$   $L=1.19$   
 $\alpha_{my}, \alpha_{mz}, \alpha_{LT}=0.95, 0.95, 0.95$   
 $\lambda_y=42.87$   $Ncr, y=124076.00$   $\lambda'_y=0.56$  Curva a:  $\Phi_y=0.70$   $\chi_y=0.90$   
 $\lambda_z=76.14$   $Ncr, z=39329.40$   $\lambda'_z=1.00$  Curva a:  $\Phi_z=1.08$   $\chi_z=0.67$   
 $K_{yy}, K_{yz}, K_{zy}, K_{zz}=0.95, 0.95, 0.76, 0.95$   
 Verifica YY:  $0.00+0.04+0.03=0.07$   
 Verifica ZZ:  $0.00+0.03+0.03=0.06$
- Asta n. 335 (-228 -222) - Sez. 1 (TRV SEC RHS80x40x5) - Crit. 3  
 -----
- Verifica in termini tensionali [4.2.4] - CC 1 SND Xl=0.00 - Classe 3  
 Sollecitazioni:  $N=-3.70$   $T_x=52.08$   $M_y=31.01$   $T_y=-12.33$   $M_z=14.68$   
 Tensioni:  $\sigma_N=-0.34$   $\sigma_{m, d}=-255.18$   $\tau=0.00$   $\sigma_{max}=-255.52$  (sfrut=0.08)  
 Tensioni:  $\sigma_N=0.34$   $\sigma_{m, d}=-81.82$   $\tau=8.37$   $\tau_{max}=8.37$  (sfrut=0.00)  
 Tensioni:  $\sigma_N=-0.34$   $\sigma_{m, d}=-255.18$   $\tau=0.00$   $\sigma_{TD, max}=255.52$  (sfrut=0.08)
- Verifica a taglio Dir. Z [4.2.16] - CC 29 SLU Xl=0.00 - Classe 1  
 Sollecitazioni:  $T_x=323.63$   
 $V, Ed=323.63$   $Vc, Rd=14315.00$   $V, Ed/Vc, Rd=0.02$
- Verifica a flessione e taglio YY[4.2.32] - CC 29 SLU Xl=0.00 - Classe 1  
 Sollecitazioni:  $T_x=323.63$   $M_y=192.72$   
 $M_y, Ed=192.72$   $M_y, V, c, Rd=921.31$   $M_y, Ed/M_y, V, c, Rd=0.21$
- Verifica di stabilità aste presso-inflesse (C4.2.4.1.3.3.2) - CC 1 SND - Classe 3  
 Sollecitazioni:  $N, Ed=-3.70$   $M_z, Ed=31.01$   $M_z, Ed=14.68$   $L=1.19$   
 $\alpha_{my}, \alpha_{mz}, \alpha_{LT}=0.95, 0.95, 0.95$   
 $\lambda_y=42.87$   $Ncr, y=124076.00$   $\lambda'_y=0.56$  Curva a:  $\Phi_y=0.70$   $\chi_y=0.90$   
 $\lambda_z=76.14$   $Ncr, z=39329.40$   $\lambda'_z=1.00$  Curva a:  $\Phi_z=1.08$   $\chi_z=0.67$   
 $K_{yy}, K_{yz}, K_{zy}, K_{zz}=0.95, 0.95, 0.76, 0.95$   
 Verifica YY:  $0.00+0.04+0.03=0.07$   
 Verifica ZZ:  $0.00+0.03+0.03=0.06$
- Asta n. 335 (-220 -228) - Sez. 1 (TRV SEC RHS80x40x5) - Crit. 3  
 -----
- Verifica in termini tensionali [4.2.4] - CC 1 SND Xl=1.19 - Classe 3  
 Sollecitazioni:  $N=3.70$   $T_x=-52.08$   $M_y=31.01$   $T_y=12.33$   $M_z=14.68$   
 Tensioni:  $\sigma_N=0.34$   $\sigma_{m, d}=255.18$   $\tau=0.00$   $\sigma_{max}=255.52$  (sfrut=0.08)  
 Tensioni:  $\sigma_N=0.34$   $\sigma_{m, d}=-81.82$   $\tau=8.37$   $\tau_{max}=8.37$  (sfrut=0.00)  
 Tensioni:  $\sigma_N=0.34$   $\sigma_{m, d}=255.18$   $\tau=0.00$   $\sigma_{TD, max}=255.52$  (sfrut=0.08)
- Verifica a taglio Dir. Z [4.2.16] - CC 29 SLU Xl=1.19 - Classe 1  
 Sollecitazioni:  $T_x=-323.63$   
 $V, Ed=-323.63$   $Vc, Rd=14315.00$   $V, Ed/Vc, Rd=0.02$

- Verifica a flessione e taglio YY[4.2.32] - CC 29 SLU Xl=1.19 - Classe 1  
Sollecitazioni:  $T_x=-323.63$   $M_y=192.72$   
 $M_y, Ed=192.72$   $M_y, V, c, Rd=921.31$   $M_y, Ed/M_y, V, c, Rd=0.21$
- Verifica di stabilità aste presso-inflesse (C4.2.4.1.3.3.2) - CC 3 SND - Classe 3  
Sollecitazioni:  $N, Ed=-3.70$   $M_y, Ed=31.01$   $M_z, Ed=14.68$   $L=1.19$   
 $\alpha_{my}, \alpha_{mz}, \alpha_{LT}=0.95, 0.95, 0.95$   
 $\lambda_y=42.87$   $Ncr, y=124076.00$   $\lambda'_y=0.56$  Curva a:  $\Phi_y=0.70$   $\chi_y=0.90$   
 $\lambda_z=76.14$   $Ncr, z=39329.40$   $\lambda'_z=1.00$  Curva a:  $\Phi_z=1.08$   $\chi_z=0.67$   
 $K_{yy}, K_{yz}, K_{zy}, K_{zz}=0.95, 0.95, 0.76, 0.95$   
Verifica YY:  $0.00+0.04+0.03=0.07$   
Verifica ZZ:  $0.00+0.03+0.03=0.06$
- Asta n. 336 (-227 -223) - Sez. 1 (TRV SEC RHS80x40x5) - Crit. 3  
-----
- Verifica in termini tensionali [4.2.4] - CC 1 SND Xl=0.00 - Classe 3  
Sollecitazioni:  $N=-3.70$   $T_x=52.08$   $M_y=31.01$   $T_y=-12.33$   $M_z=14.68$   
Tensioni:  $\sigma_N=-0.34$   $\sigma_{m, d}=-255.18$   $\tau=0.00$   $\sigma_{max}=-255.52$  (sfrut=0.08)  
Tensioni:  $\sigma_N=0.34$   $\sigma_{m, d}=-81.82$   $\tau=8.37$   $\tau_{max}=8.37$  (sfrut=0.00)  
Tensioni:  $\sigma_N=-0.34$   $\sigma_{m, d}=-255.18$   $\tau=0.00$   $\sigma_{TD, max}=255.52$  (sfrut=0.08)
- Verifica a taglio Dir. Z [4.2.16] - CC 29 SLU Xl=0.00 - Classe 1  
Sollecitazioni:  $T_x=323.63$   
 $V, Ed=323.63$   $Vc, Rd=14315.00$   $V, Ed/Vc, Rd=0.02$
- Verifica a flessione e taglio YY[4.2.32] - CC 29 SLU Xl=0.00 - Classe 1  
Sollecitazioni:  $T_x=323.63$   $M_y=192.72$   
 $M_y, Ed=192.72$   $M_y, V, c, Rd=921.31$   $M_y, Ed/M_y, V, c, Rd=0.21$
- Verifica di stabilità aste presso-inflesse (C4.2.4.1.3.3.2) - CC 1 SND - Classe 3  
Sollecitazioni:  $N, Ed=-3.70$   $M_y, Ed=31.01$   $M_z, Ed=14.68$   $L=1.19$   
 $\alpha_{my}, \alpha_{mz}, \alpha_{LT}=0.95, 0.95, 0.95$   
 $\lambda_y=42.87$   $Ncr, y=124076.00$   $\lambda'_y=0.56$  Curva a:  $\Phi_y=0.70$   $\chi_y=0.90$   
 $\lambda_z=76.14$   $Ncr, z=39329.40$   $\lambda'_z=1.00$  Curva a:  $\Phi_z=1.08$   $\chi_z=0.67$   
 $K_{yy}, K_{yz}, K_{zy}, K_{zz}=0.95, 0.95, 0.76, 0.95$   
Verifica YY:  $0.00+0.04+0.03=0.07$   
Verifica ZZ:  $0.00+0.03+0.03=0.06$
- Asta n. 336 (-221 -227) - Sez. 1 (TRV SEC RHS80x40x5) - Crit. 3  
-----
- Verifica in termini tensionali [4.2.4] - CC 1 SND Xl=1.19 - Classe 3  
Sollecitazioni:  $N=3.70$   $T_x=-52.08$   $M_y=31.01$   $T_y=12.33$   $M_z=14.68$   
Tensioni:  $\sigma_N=0.34$   $\sigma_{m, d}=255.18$   $\tau=0.00$   $\sigma_{max}=255.52$  (sfrut=0.08)  
Tensioni:  $\sigma_N=0.34$   $\sigma_{m, d}=-81.82$   $\tau=8.37$   $\tau_{max}=8.37$  (sfrut=0.00)  
Tensioni:  $\sigma_N=0.34$   $\sigma_{m, d}=255.18$   $\tau=0.00$   $\sigma_{TD, max}=255.52$  (sfrut=0.08)
- Verifica a taglio Dir. Z [4.2.16] - CC 29 SLU Xl=1.19 - Classe 1  
Sollecitazioni:  $T_x=-323.63$   
 $V, Ed=-323.63$   $Vc, Rd=14315.00$   $V, Ed/Vc, Rd=0.02$
- Verifica a flessione e taglio YY[4.2.32] - CC 29 SLU Xl=1.19 - Classe 1  
Sollecitazioni:  $T_x=-323.63$   $M_y=192.72$   
 $M_y, Ed=192.72$   $M_y, V, c, Rd=921.31$   $M_y, Ed/M_y, V, c, Rd=0.21$
- Verifica di stabilità aste presso-inflesse (C4.2.4.1.3.3.2) - CC 3 SND - Classe 3  
Sollecitazioni:  $N, Ed=-3.70$   $M_y, Ed=31.01$   $M_z, Ed=14.68$   $L=1.19$   
 $\alpha_{my}, \alpha_{mz}, \alpha_{LT}=0.95, 0.95, 0.95$   
 $\lambda_y=42.87$   $Ncr, y=124076.00$   $\lambda'_y=0.56$  Curva a:  $\Phi_y=0.70$   $\chi_y=0.90$   
 $\lambda_z=76.14$   $Ncr, z=39329.40$   $\lambda'_z=1.00$  Curva a:  $\Phi_z=1.08$   $\chi_z=0.67$   
 $K_{yy}, K_{yz}, K_{zy}, K_{zz}=0.95, 0.95, 0.76, 0.95$   
Verifica YY:  $0.00+0.04+0.03=0.07$   
Verifica ZZ:  $0.00+0.03+0.03=0.06$
- Asta n. 337 (-8 105) - Sez. 1 (TRV SEC RHS80x40x5) - Crit. 3  
-----
- Verifica in termini tensionali [4.2.4] - CC 1 SND Xl=0.00 - Classe 3  
Sollecitazioni:  $N=-3.70$   $T_x=52.08$   $M_y=31.01$   $T_y=-12.33$   $M_z=14.68$   
Tensioni:  $\sigma_N=-0.34$   $\sigma_{m, d}=-255.18$   $\tau=0.00$   $\sigma_{max}=-255.52$  (sfrut=0.08)  
Tensioni:  $\sigma_N=0.34$   $\sigma_{m, d}=-81.82$   $\tau=8.37$   $\tau_{max}=8.37$  (sfrut=0.00)  
Tensioni:  $\sigma_N=-0.34$   $\sigma_{m, d}=-255.18$   $\tau=0.00$   $\sigma_{TD, max}=255.52$  (sfrut=0.08)
- Verifica a taglio Dir. Z [4.2.16] - CC 29 SLU Xl=0.00 - Classe 1  
Sollecitazioni:  $T_x=323.63$   
 $V, Ed=323.63$   $Vc, Rd=14315.00$   $V, Ed/Vc, Rd=0.02$
- Verifica a flessione e taglio YY[4.2.32] - CC 29 SLU Xl=0.00 - Classe 1  
Sollecitazioni:  $T_x=323.63$   $M_y=192.72$   
 $M_y, Ed=192.72$   $M_y, V, c, Rd=921.31$   $M_y, Ed/M_y, V, c, Rd=0.21$
- Verifica di stabilità aste presso-inflesse (C4.2.4.1.3.3.2) - CC 1 SND - Classe 3  
Sollecitazioni:  $N, Ed=-3.70$   $M_y, Ed=31.01$   $M_z, Ed=14.68$   $L=1.19$   
 $\alpha_{my}, \alpha_{mz}, \alpha_{LT}=0.95, 0.95, 0.95$   
 $\lambda_y=42.87$   $Ncr, y=124076.00$   $\lambda'_y=0.56$  Curva a:  $\Phi_y=0.70$   $\chi_y=0.90$   
 $\lambda_z=76.14$   $Ncr, z=39329.40$   $\lambda'_z=1.00$  Curva a:  $\Phi_z=1.08$   $\chi_z=0.67$   
 $K_{yy}, K_{yz}, K_{zy}, K_{zz}=0.95, 0.95, 0.76, 0.95$   
Verifica YY:  $0.00+0.04+0.03=0.07$   
Verifica ZZ:  $0.00+0.03+0.03=0.06$
- Asta n. 337 (305 -8) - Sez. 1 (TRV SEC RHS80x40x5) - Crit. 3  
-----
- Verifica in termini tensionali [4.2.4] - CC 1 SND Xl=1.19 - Classe 3  
Sollecitazioni:  $N=3.70$   $T_x=-52.08$   $M_y=31.01$   $T_y=12.33$   $M_z=14.68$   
Tensioni:  $\sigma_N=0.34$   $\sigma_{m, d}=255.18$   $\tau=0.00$   $\sigma_{max}=255.52$  (sfrut=0.08)  
Tensioni:  $\sigma_N=0.34$   $\sigma_{m, d}=-81.82$   $\tau=8.37$   $\tau_{max}=8.37$  (sfrut=0.00)  
Tensioni:  $\sigma_N=0.34$   $\sigma_{m, d}=255.18$   $\tau=0.00$   $\sigma_{TD, max}=255.52$  (sfrut=0.08)
- Verifica a taglio Dir. Z [4.2.16] - CC 29 SLU Xl=1.19 - Classe 1  
Sollecitazioni:  $T_x=-323.63$   
 $V, Ed=-323.63$   $Vc, Rd=14315.00$   $V, Ed/Vc, Rd=0.02$

- Verifica a flessione e taglio YY[4.2.32] - CC 29 SLU Xl=1.19 - Classe 1  
 Sollecitazioni:  $T_x=-323.63$   $M_y=192.72$   
 $M_y, Ed=192.72$   $M_y, V, c, Rd=921.31$   $M_y, Ed/M_y, V, c, Rd=0.21$
- Verifica di stabilità aste presso-inflesse (C4.2.4.1.3.3.2) - CC 3 SND - Classe 3  
 Sollecitazioni:  $N, Ed=-3.70$   $M_y, Ed=31.01$   $M_z, Ed=14.68$   $L=1.19$   
 $\alpha_m, \alpha_z, \alpha_{LT}=0.95, 0.95, 0.95$   
 $\lambda_y=42.87$   $Ncr, y=124076.00$   $\lambda'_y=0.56$  Curva a:  $\Phi_y=0.70$   $\chi_y=0.90$   
 $\lambda_z=76.14$   $Ncr, z=39329.40$   $\lambda'_z=1.00$  Curva a:  $\Phi_z=1.08$   $\chi_z=0.67$   
 $K_{yy}, K_{yz}, K_{zy}, K_{zz}=0.95, 0.95, 0.76, 0.95$   
 Verifica YY:  $0.00+0.04+0.03=0.07$   
 Verifica ZZ:  $0.00+0.03+0.03=0.06$
- Asta n. 338 (-9 106) - Sez. 1 (TRV SEC RHS80x40x5) - Crit. 3  
 -----
- Verifica in termini tensionali [4.2.4] - CC 1 SND Xl=0.00 - Classe 3  
 Sollecitazioni:  $N=-3.70$   $T_x=52.15$   $M_y=31.06$   $T_y=-12.34$   $M_z=14.70$   
 Tensioni:  $\sigma_N=-0.34$   $\sigma_{m,d}=-255.54$   $\tau=0.00$   $\sigma_{max}=-255.88$  (sfrut=0.08)  
 Tensioni:  $\sigma_N=0.34$   $\sigma_{m,d}=-81.93$   $\tau=8.38$   $\tau_{max}=8.38$  (sfrut=0.00)  
 Tensioni:  $\sigma_N=-0.34$   $\sigma_{m,d}=-255.54$   $\tau=0.00$   $\sigma_{TD, max}=255.88$  (sfrut=0.08)
- Verifica a taglio Dir. Z [4.2.16] - CC 29 SLU Xl=0.00 - Classe 1  
 Sollecitazioni:  $T_x=324.17$   
 $V, Ed=324.17$   $Vc, Rd=14315.00$   $V, Ed/Vc, Rd=0.02$
- Verifica a flessione e taglio YY[4.2.32] - CC 29 SLU Xl=0.00 - Classe 1  
 Sollecitazioni:  $T_x=324.17$   $M_y=193.04$   
 $M_y, Ed=193.04$   $M_y, V, c, Rd=921.31$   $M_y, Ed/M_y, V, c, Rd=0.21$
- Verifica di stabilità aste presso-inflesse (C4.2.4.1.3.3.2) - CC 1 SND - Classe 3  
 Sollecitazioni:  $N, Ed=-3.70$   $M_y, Ed=31.06$   $M_z, Ed=14.70$   $L=1.19$   
 $\alpha_m, \alpha_z, \alpha_{LT}=0.95, 0.95, 0.95$   
 $\lambda_y=42.87$   $Ncr, y=124076.00$   $\lambda'_y=0.56$  Curva a:  $\Phi_y=0.70$   $\chi_y=0.90$   
 $\lambda_z=76.14$   $Ncr, z=39329.40$   $\lambda'_z=1.00$  Curva a:  $\Phi_z=1.08$   $\chi_z=0.67$   
 $K_{yy}, K_{yz}, K_{zy}, K_{zz}=0.95, 0.95, 0.76, 0.95$   
 Verifica YY:  $0.00+0.04+0.03=0.07$   
 Verifica ZZ:  $0.00+0.03+0.03=0.06$
- Asta n. 338 (306 -9) - Sez. 1 (TRV SEC RHS80x40x5) - Crit. 3  
 -----
- Verifica in termini tensionali [4.2.4] - CC 1 SND Xl=1.19 - Classe 3  
 Sollecitazioni:  $N=3.70$   $T_x=-52.15$   $M_y=31.06$   $T_y=12.34$   $M_z=14.70$   
 Tensioni:  $\sigma_N=0.34$   $\sigma_{m,d}=255.54$   $\tau=0.00$   $\sigma_{max}=255.88$  (sfrut=0.08)  
 Tensioni:  $\sigma_N=0.34$   $\sigma_{m,d}=-81.93$   $\tau=8.38$   $\tau_{max}=8.38$  (sfrut=0.00)  
 Tensioni:  $\sigma_N=0.34$   $\sigma_{m,d}=255.54$   $\tau=0.00$   $\sigma_{TD, max}=255.88$  (sfrut=0.08)
- Verifica a taglio Dir. Z [4.2.16] - CC 29 SLU Xl=1.19 - Classe 1  
 Sollecitazioni:  $T_x=-324.17$   
 $V, Ed=-324.17$   $Vc, Rd=14315.00$   $V, Ed/Vc, Rd=0.02$
- Verifica a flessione e taglio YY[4.2.32] - CC 29 SLU Xl=1.19 - Classe 1  
 Sollecitazioni:  $T_x=-324.17$   $M_y=193.04$   
 $M_y, Ed=193.04$   $M_y, V, c, Rd=921.31$   $M_y, Ed/M_y, V, c, Rd=0.21$
- Verifica di stabilità aste presso-inflesse (C4.2.4.1.3.3.2) - CC 3 SND - Classe 3  
 Sollecitazioni:  $N, Ed=-3.70$   $M_y, Ed=31.06$   $M_z, Ed=14.70$   $L=1.19$   
 $\alpha_m, \alpha_z, \alpha_{LT}=0.95, 0.95, 0.95$   
 $\lambda_y=42.87$   $Ncr, y=124076.00$   $\lambda'_y=0.56$  Curva a:  $\Phi_y=0.70$   $\chi_y=0.90$   
 $\lambda_z=76.14$   $Ncr, z=39329.40$   $\lambda'_z=1.00$  Curva a:  $\Phi_z=1.08$   $\chi_z=0.67$   
 $K_{yy}, K_{yz}, K_{zy}, K_{zz}=0.95, 0.95, 0.76, 0.95$   
 Verifica YY:  $0.00+0.04+0.03=0.07$   
 Verifica ZZ:  $0.00+0.03+0.03=0.06$
- Asta n. 339 (-306 -307) - Sez. 1 (TRV SEC RHS80x40x5) - Crit. 3  
 -----
- Verifica in termini tensionali [4.2.4] - CC 1 SND Xl=0.00 - Classe 3  
 Sollecitazioni:  $N=-3.70$   $T_x=52.08$   $M_y=31.01$   $T_y=-12.33$   $M_z=14.68$   
 Tensioni:  $\sigma_N=-0.34$   $\sigma_{m,d}=-255.18$   $\tau=0.00$   $\sigma_{max}=-255.52$  (sfrut=0.08)  
 Tensioni:  $\sigma_N=0.34$   $\sigma_{m,d}=-81.82$   $\tau=8.37$   $\tau_{max}=8.37$  (sfrut=0.00)  
 Tensioni:  $\sigma_N=-0.34$   $\sigma_{m,d}=-255.18$   $\tau=0.00$   $\sigma_{TD, max}=255.52$  (sfrut=0.08)
- Verifica a taglio Dir. Z [4.2.16] - CC 29 SLU Xl=0.00 - Classe 1  
 Sollecitazioni:  $T_x=323.63$   
 $V, Ed=323.63$   $Vc, Rd=14315.00$   $V, Ed/Vc, Rd=0.02$
- Verifica a flessione e taglio YY[4.2.32] - CC 29 SLU Xl=0.00 - Classe 1  
 Sollecitazioni:  $T_x=323.63$   $M_y=192.72$   
 $M_y, Ed=192.72$   $M_y, V, c, Rd=921.31$   $M_y, Ed/M_y, V, c, Rd=0.21$
- Verifica di stabilità aste presso-inflesse (C4.2.4.1.3.3.2) - CC 1 SND - Classe 3  
 Sollecitazioni:  $N, Ed=-3.70$   $M_y, Ed=31.01$   $M_z, Ed=14.68$   $L=1.19$   
 $\alpha_m, \alpha_z, \alpha_{LT}=0.95, 0.95, 0.95$   
 $\lambda_y=42.87$   $Ncr, y=124076.00$   $\lambda'_y=0.56$  Curva a:  $\Phi_y=0.70$   $\chi_y=0.90$   
 $\lambda_z=76.14$   $Ncr, z=39329.40$   $\lambda'_z=1.00$  Curva a:  $\Phi_z=1.08$   $\chi_z=0.67$   
 $K_{yy}, K_{yz}, K_{zy}, K_{zz}=0.95, 0.95, 0.76, 0.95$   
 Verifica YY:  $0.00+0.04+0.03=0.07$   
 Verifica ZZ:  $0.00+0.03+0.03=0.06$
- Asta n. 339 (-305 -306) - Sez. 1 (TRV SEC RHS80x40x5) - Crit. 3  
 -----
- Verifica in termini tensionali [4.2.4] - CC 1 SND Xl=1.19 - Classe 3  
 Sollecitazioni:  $N=3.70$   $T_x=-52.08$   $M_y=31.01$   $T_y=12.33$   $M_z=14.68$   
 Tensioni:  $\sigma_N=0.34$   $\sigma_{m,d}=255.18$   $\tau=0.00$   $\sigma_{max}=255.52$  (sfrut=0.08)  
 Tensioni:  $\sigma_N=0.34$   $\sigma_{m,d}=-81.82$   $\tau=8.37$   $\tau_{max}=8.37$  (sfrut=0.00)  
 Tensioni:  $\sigma_N=0.34$   $\sigma_{m,d}=255.18$   $\tau=0.00$   $\sigma_{TD, max}=255.52$  (sfrut=0.08)
- Verifica a taglio Dir. Z [4.2.16] - CC 29 SLU Xl=1.19 - Classe 1  
 Sollecitazioni:  $T_x=-323.63$   
 $V, Ed=-323.63$   $Vc, Rd=14315.00$   $V, Ed/Vc, Rd=0.02$

- Verifica a flessione e taglio YY[4.2.32] - CC 29 SLU Xl=1.19 - Classe 1  
Sollecitazioni:  $T_x=-323.63$   $M_y=192.72$   
 $M_y, Ed=192.72$   $M_y, V, c, Rd=921.31$   $M_y, Ed/M_y, V, c, Rd=0.21$
- Verifica di stabilità aste presso-inflesse (C4.2.4.1.3.3.2) - CC 3 SND - Classe 3  
Sollecitazioni:  $N, Ed=-3.70$   $M_z, Ed=31.01$   $M_z, Ed=14.68$   $L=1.19$   
 $\alpha_{my}, \alpha_{mz}, \alpha_{LT}=0.95, 0.95, 0.95$   
 $\lambda_y=42.87$   $Ncr, y=124076.00$   $\lambda'_y=0.56$  Curva a:  $\Phi_y=0.70$   $\chi_y=0.90$   
 $\lambda_z=76.14$   $Ncr, z=39329.40$   $\lambda'_z=1.00$  Curva a:  $\Phi_z=1.08$   $\chi_z=0.67$   
 $K_{yy}, K_{yz}, K_{zy}, K_{zz}=0.95, 0.95, 0.76, 0.95$   
Verifica YY:  $0.00+0.04+0.03=0.07$   
Verifica ZZ:  $0.00+0.03+0.03=0.06$
- Asta n. 340 (202 107) - Sez. 1 (TRV SEC RHS80x40x5) - Crit. 3  
-----
- Verifica in termini tensionali [4.2.4] - CC 1 SND Xl=0.00 - Classe 3  
Sollecitazioni:  $N=-3.69$   $T_x=52.01$   $M_y=30.97$   $T_y=-12.31$   $M_z=14.66$   
Tensioni:  $\sigma_N=-0.34$   $\sigma_{m,d}=-254.82$   $\tau=0.00$   $\sigma_{max}=-255.16$  (sfrut=0.08)  
Tensioni:  $\sigma_N=-0.34$   $\sigma_{m,d}=-81.70$   $\tau=8.35$   $\tau_{max}=8.35$  (sfrut=0.00)  
Tensioni:  $\sigma_N=-0.34$   $\sigma_{m,d}=-254.82$   $\tau=0.00$   $\sigma_{TD,max}=255.16$  (sfrut=0.08)
- Verifica a taglio Dir. Z [4.2.16] - CC 29 SLU Xl=0.00 - Classe 1  
Sollecitazioni:  $T_x=323.08$   
 $V, Ed=323.08$   $V_c, Rd=14315.00$   $V, Ed/V_c, Rd=0.02$
- Verifica a flessione e taglio YY[4.2.32] - CC 29 SLU Xl=0.00 - Classe 1  
Sollecitazioni:  $T_x=323.08$   $M_y=192.40$   
 $M_y, Ed=192.40$   $M_y, V, c, Rd=921.31$   $M_y, Ed/M_y, V, c, Rd=0.21$
- Verifica di stabilità aste presso-inflesse (C4.2.4.1.3.3.2) - CC 1 SND - Classe 3  
Sollecitazioni:  $N, Ed=-3.69$   $M_z, Ed=30.97$   $M_z, Ed=14.66$   $L=1.19$   
 $\alpha_{my}, \alpha_{mz}, \alpha_{LT}=0.95, 0.95, 0.95$   
 $\lambda_y=42.87$   $Ncr, y=124076.00$   $\lambda'_y=0.56$  Curva a:  $\Phi_y=0.70$   $\chi_y=0.90$   
 $\lambda_z=76.14$   $Ncr, z=39329.40$   $\lambda'_z=1.00$  Curva a:  $\Phi_z=1.08$   $\chi_z=0.67$   
 $K_{yy}, K_{yz}, K_{zy}, K_{zz}=0.95, 0.95, 0.76, 0.95$   
Verifica YY:  $0.00+0.04+0.03=0.07$   
Verifica ZZ:  $0.00+0.03+0.03=0.06$
- Asta n. 340 (307 202) - Sez. 1 (TRV SEC RHS80x40x5) - Crit. 3  
-----
- Verifica in termini tensionali [4.2.4] - CC 1 SND Xl=1.19 - Classe 3  
Sollecitazioni:  $N=3.69$   $T_x=-52.01$   $M_y=30.97$   $T_y=12.31$   $M_z=14.66$   
Tensioni:  $\sigma_N=0.34$   $\sigma_{m,d}=254.82$   $\tau=0.00$   $\sigma_{max}=255.16$  (sfrut=0.08)  
Tensioni:  $\sigma_N=0.34$   $\sigma_{m,d}=-81.70$   $\tau=8.35$   $\tau_{max}=8.35$  (sfrut=0.00)  
Tensioni:  $\sigma_N=0.34$   $\sigma_{m,d}=254.82$   $\tau=0.00$   $\sigma_{TD,max}=255.16$  (sfrut=0.08)
- Verifica a taglio Dir. Z [4.2.16] - CC 29 SLU Xl=1.19 - Classe 1  
Sollecitazioni:  $T_x=-323.08$   
 $V, Ed=-323.08$   $V_c, Rd=14315.00$   $V, Ed/V_c, Rd=0.02$
- Verifica a flessione e taglio YY[4.2.32] - CC 29 SLU Xl=1.19 - Classe 1  
Sollecitazioni:  $T_x=-323.08$   $M_y=192.40$   
 $M_y, Ed=192.40$   $M_y, V, c, Rd=921.31$   $M_y, Ed/M_y, V, c, Rd=0.21$
- Verifica di stabilità aste presso-inflesse (C4.2.4.1.3.3.2) - CC 3 SND - Classe 3  
Sollecitazioni:  $N, Ed=-3.69$   $M_z, Ed=30.97$   $M_z, Ed=14.66$   $L=1.19$   
 $\alpha_{my}, \alpha_{mz}, \alpha_{LT}=0.95, 0.95, 0.95$   
 $\lambda_y=42.87$   $Ncr, y=124076.00$   $\lambda'_y=0.56$  Curva a:  $\Phi_y=0.70$   $\chi_y=0.90$   
 $\lambda_z=76.14$   $Ncr, z=39329.40$   $\lambda'_z=1.00$  Curva a:  $\Phi_z=1.08$   $\chi_z=0.67$   
 $K_{yy}, K_{yz}, K_{zy}, K_{zz}=0.95, 0.95, 0.76, 0.95$   
Verifica YY:  $0.00+0.04+0.03=0.07$   
Verifica ZZ:  $0.00+0.03+0.03=0.06$
- Asta n. 341 (-80 -81) - Sez. 1 (TRV SEC RHS80x40x5) - Crit. 3  
-----
- Verifica in termini tensionali [4.2.4] - CC 1 SND Xl=0.00 - Classe 3  
Sollecitazioni:  $N=-3.70$   $T_x=52.08$   $M_y=31.01$   $T_y=-12.33$   $M_z=14.68$   
Tensioni:  $\sigma_N=-0.34$   $\sigma_{m,d}=-255.18$   $\tau=0.00$   $\sigma_{max}=-255.52$  (sfrut=0.08)  
Tensioni:  $\sigma_N=-0.34$   $\sigma_{m,d}=-81.82$   $\tau=8.37$   $\tau_{max}=8.37$  (sfrut=0.00)  
Tensioni:  $\sigma_N=-0.34$   $\sigma_{m,d}=-255.18$   $\tau=0.00$   $\sigma_{TD,max}=255.52$  (sfrut=0.08)
- Verifica a taglio Dir. Z [4.2.16] - CC 29 SLU Xl=0.00 - Classe 1  
Sollecitazioni:  $T_x=323.63$   
 $V, Ed=323.63$   $V_c, Rd=14315.00$   $V, Ed/V_c, Rd=0.02$
- Verifica a flessione e taglio YY[4.2.32] - CC 29 SLU Xl=0.00 - Classe 1  
Sollecitazioni:  $T_x=323.63$   $M_y=192.72$   
 $M_y, Ed=192.72$   $M_y, V, c, Rd=921.31$   $M_y, Ed/M_y, V, c, Rd=0.21$
- Verifica di stabilità aste presso-inflesse (C4.2.4.1.3.3.2) - CC 1 SND - Classe 3  
Sollecitazioni:  $N, Ed=-3.70$   $M_z, Ed=31.01$   $M_z, Ed=14.68$   $L=1.19$   
 $\alpha_{my}, \alpha_{mz}, \alpha_{LT}=0.95, 0.95, 0.95$   
 $\lambda_y=42.87$   $Ncr, y=124076.00$   $\lambda'_y=0.56$  Curva a:  $\Phi_y=0.70$   $\chi_y=0.90$   
 $\lambda_z=76.14$   $Ncr, z=39329.40$   $\lambda'_z=1.00$  Curva a:  $\Phi_z=1.08$   $\chi_z=0.67$   
 $K_{yy}, K_{yz}, K_{zy}, K_{zz}=0.95, 0.95, 0.76, 0.95$   
Verifica YY:  $0.00+0.04+0.03=0.07$   
Verifica ZZ:  $0.00+0.03+0.03=0.06$
- Asta n. 341 (-79 -80) - Sez. 1 (TRV SEC RHS80x40x5) - Crit. 3  
-----
- Verifica in termini tensionali [4.2.4] - CC 1 SND Xl=1.19 - Classe 3  
Sollecitazioni:  $N=3.70$   $T_x=-52.08$   $M_y=31.01$   $T_y=12.33$   $M_z=14.68$   
Tensioni:  $\sigma_N=0.34$   $\sigma_{m,d}=255.18$   $\tau=0.00$   $\sigma_{max}=255.52$  (sfrut=0.08)  
Tensioni:  $\sigma_N=0.34$   $\sigma_{m,d}=-81.82$   $\tau=8.37$   $\tau_{max}=8.37$  (sfrut=0.00)  
Tensioni:  $\sigma_N=0.34$   $\sigma_{m,d}=255.18$   $\tau=0.00$   $\sigma_{TD,max}=255.52$  (sfrut=0.08)
- Verifica a taglio Dir. Z [4.2.16] - CC 29 SLU Xl=1.19 - Classe 1  
Sollecitazioni:  $T_x=-323.63$   
 $V, Ed=-323.63$   $V_c, Rd=14315.00$   $V, Ed/V_c, Rd=0.02$

- Verifica a flessione e taglio YY[4.2.32] - CC 29 SLU Xl=1.19 - Classe 1  
Sollecitazioni:  $T_x=-323.63$   $M_y=192.72$   
 $M_y, Ed=192.72$   $M_y, V, c, Rd=921.31$   $M_y, Ed/M_y, V, c, Rd=0.21$

- Verifica di stabilità aste presso-inflesse (C4.2.4.1.3.3.2) - CC 3 SND - Classe 3  
Sollecitazioni:  $N, Ed=-3.70$   $M_y, Ed=31.01$   $M_z, Ed=14.68$   $L=1.19$   
 $\alpha_{my}, \alpha_{mz}, \alpha_{LT}=0.95, 0.95, 0.95$   
 $\lambda_y=42.87$   $Ncr, y=124076.00$   $\lambda'_y=0.56$  Curva a:  $\Phi_y=0.70$   $\chi_y=0.90$   
 $\lambda_z=76.14$   $Ncr, z=39329.40$   $\lambda'_z=1.00$  Curva a:  $\Phi_z=1.08$   $\chi_z=0.67$   
 $K_{yy}, K_{yz}, K_{zy}, K_{zz}=0.95, 0.95, 0.76, 0.95$   
Verifica YY:  $0.00+0.04+0.03=0.07$   
Verifica ZZ:  $0.00+0.03+0.03=0.06$

Asta n. 342 (-12 109) - Sez. 1 (TRV SEC RHS80x40x5) - Crit. 3  
-----

- Verifica in termini tensionali [4.2.4] - CC 1 SND Xl=0.00 - Classe 3  
Sollecitazioni:  $N=-3.70$   $T_x=52.08$   $M_y=31.01$   $T_y=-12.33$   $M_z=14.68$   
Tensioni:  $\sigma_N=-0.34$   $\sigma_{m, d}=-255.18$   $\tau=0.00$   $\sigma_{max}=-255.52$  (sfrut=0.08)  
Tensioni:  $\sigma_N=0.34$   $\sigma_{m, d}=-81.82$   $\tau=8.37$   $\tau_{max}=8.37$  (sfrut=0.00)  
Tensioni:  $\sigma_N=-0.34$   $\sigma_{m, d}=-255.18$   $\tau=0.00$   $\sigma_{TD, max}=255.52$  (sfrut=0.08)

- Verifica a taglio Dir. Z [4.2.16] - CC 29 SLU Xl=0.00 - Classe 1  
Sollecitazioni:  $T_x=323.63$   
 $V, Ed=323.63$   $Vc, Rd=14315.00$   $V, Ed/Vc, Rd=0.02$

- Verifica a flessione e taglio YY[4.2.32] - CC 29 SLU Xl=0.00 - Classe 1  
Sollecitazioni:  $T_x=323.63$   $M_y=192.72$   
 $M_y, Ed=192.72$   $M_y, V, c, Rd=921.31$   $M_y, Ed/M_y, V, c, Rd=0.21$

- Verifica di stabilità aste presso-inflesse (C4.2.4.1.3.3.2) - CC 1 SND - Classe 3  
Sollecitazioni:  $N, Ed=-3.70$   $M_y, Ed=31.01$   $M_z, Ed=14.68$   $L=1.19$   
 $\alpha_{my}, \alpha_{mz}, \alpha_{LT}=0.95, 0.95, 0.95$   
 $\lambda_y=42.87$   $Ncr, y=124076.00$   $\lambda'_y=0.56$  Curva a:  $\Phi_y=0.70$   $\chi_y=0.90$   
 $\lambda_z=76.14$   $Ncr, z=39329.40$   $\lambda'_z=1.00$  Curva a:  $\Phi_z=1.08$   $\chi_z=0.67$   
 $K_{yy}, K_{yz}, K_{zy}, K_{zz}=0.95, 0.95, 0.76, 0.95$   
Verifica YY:  $0.00+0.04+0.03=0.07$   
Verifica ZZ:  $0.00+0.03+0.03=0.06$

Asta n. 342 (309 -12) - Sez. 1 (TRV SEC RHS80x40x5) - Crit. 3  
-----

- Verifica in termini tensionali [4.2.4] - CC 1 SND Xl=1.19 - Classe 3  
Sollecitazioni:  $N=3.70$   $T_x=-52.08$   $M_y=31.01$   $T_y=12.33$   $M_z=14.68$   
Tensioni:  $\sigma_N=0.34$   $\sigma_{m, d}=255.18$   $\tau=0.00$   $\sigma_{max}=255.52$  (sfrut=0.08)  
Tensioni:  $\sigma_N=0.34$   $\sigma_{m, d}=-81.82$   $\tau=8.37$   $\tau_{max}=8.37$  (sfrut=0.00)  
Tensioni:  $\sigma_N=0.34$   $\sigma_{m, d}=255.18$   $\tau=0.00$   $\sigma_{TD, max}=255.52$  (sfrut=0.08)

- Verifica a taglio Dir. Z [4.2.16] - CC 29 SLU Xl=1.19 - Classe 1  
Sollecitazioni:  $T_x=-323.63$   
 $V, Ed=-323.63$   $Vc, Rd=14315.00$   $V, Ed/Vc, Rd=0.02$

- Verifica a flessione e taglio YY[4.2.32] - CC 29 SLU Xl=1.19 - Classe 1  
Sollecitazioni:  $T_x=-323.63$   $M_y=192.72$   
 $M_y, Ed=192.72$   $M_y, V, c, Rd=921.31$   $M_y, Ed/M_y, V, c, Rd=0.21$

- Verifica di stabilità aste presso-inflesse (C4.2.4.1.3.3.2) - CC 3 SND - Classe 3  
Sollecitazioni:  $N, Ed=-3.70$   $M_y, Ed=31.01$   $M_z, Ed=14.68$   $L=1.19$   
 $\alpha_{my}, \alpha_{mz}, \alpha_{LT}=0.95, 0.95, 0.95$   
 $\lambda_y=42.87$   $Ncr, y=124076.00$   $\lambda'_y=0.56$  Curva a:  $\Phi_y=0.70$   $\chi_y=0.90$   
 $\lambda_z=76.14$   $Ncr, z=39329.40$   $\lambda'_z=1.00$  Curva a:  $\Phi_z=1.08$   $\chi_z=0.67$   
 $K_{yy}, K_{yz}, K_{zy}, K_{zz}=0.95, 0.95, 0.76, 0.95$   
Verifica YY:  $0.00+0.04+0.03=0.07$   
Verifica ZZ:  $0.00+0.03+0.03=0.06$

Asta n. 343 (-13 110) - Sez. 1 (TRV SEC RHS80x40x5) - Crit. 3  
-----

- Verifica in termini tensionali [4.2.4] - CC 1 SND Xl=0.00 - Classe 3  
Sollecitazioni:  $N=-3.70$   $T_x=52.08$   $M_y=31.01$   $T_y=-12.33$   $M_z=14.68$   
Tensioni:  $\sigma_N=-0.34$   $\sigma_{m, d}=-255.18$   $\tau=0.00$   $\sigma_{max}=-255.52$  (sfrut=0.08)  
Tensioni:  $\sigma_N=0.34$   $\sigma_{m, d}=-81.82$   $\tau=8.37$   $\tau_{max}=8.37$  (sfrut=0.00)  
Tensioni:  $\sigma_N=-0.34$   $\sigma_{m, d}=-255.18$   $\tau=0.00$   $\sigma_{TD, max}=255.52$  (sfrut=0.08)

- Verifica a taglio Dir. Z [4.2.16] - CC 29 SLU Xl=0.00 - Classe 1  
Sollecitazioni:  $T_x=323.63$   
 $V, Ed=323.63$   $Vc, Rd=14315.00$   $V, Ed/Vc, Rd=0.02$

- Verifica a flessione e taglio YY[4.2.32] - CC 29 SLU Xl=0.00 - Classe 1  
Sollecitazioni:  $T_x=323.63$   $M_y=192.72$   
 $M_y, Ed=192.72$   $M_y, V, c, Rd=921.31$   $M_y, Ed/M_y, V, c, Rd=0.21$

- Verifica di stabilità aste presso-inflesse (C4.2.4.1.3.3.2) - CC 1 SND - Classe 3  
Sollecitazioni:  $N, Ed=-3.70$   $M_y, Ed=31.01$   $M_z, Ed=14.68$   $L=1.19$   
 $\alpha_{my}, \alpha_{mz}, \alpha_{LT}=0.95, 0.95, 0.95$   
 $\lambda_y=42.87$   $Ncr, y=124076.00$   $\lambda'_y=0.56$  Curva a:  $\Phi_y=0.70$   $\chi_y=0.90$   
 $\lambda_z=76.14$   $Ncr, z=39329.40$   $\lambda'_z=1.00$  Curva a:  $\Phi_z=1.08$   $\chi_z=0.67$   
 $K_{yy}, K_{yz}, K_{zy}, K_{zz}=0.95, 0.95, 0.76, 0.95$   
Verifica YY:  $0.00+0.04+0.03=0.07$   
Verifica ZZ:  $0.00+0.03+0.03=0.06$

Asta n. 343 (310 -13) - Sez. 1 (TRV SEC RHS80x40x5) - Crit. 3  
-----

- Verifica in termini tensionali [4.2.4] - CC 1 SND Xl=1.19 - Classe 3  
Sollecitazioni:  $N=3.70$   $T_x=-52.08$   $M_y=31.01$   $T_y=12.33$   $M_z=14.68$   
Tensioni:  $\sigma_N=0.34$   $\sigma_{m, d}=255.18$   $\tau=0.00$   $\sigma_{max}=255.52$  (sfrut=0.08)  
Tensioni:  $\sigma_N=0.34$   $\sigma_{m, d}=-81.82$   $\tau=8.37$   $\tau_{max}=8.37$  (sfrut=0.00)  
Tensioni:  $\sigma_N=0.34$   $\sigma_{m, d}=255.18$   $\tau=0.00$   $\sigma_{TD, max}=255.52$  (sfrut=0.08)

- Verifica a taglio Dir. Z [4.2.16] - CC 29 SLU Xl=1.19 - Classe 1  
Sollecitazioni:  $T_x=-323.63$   
 $V, Ed=-323.63$   $Vc, Rd=14315.00$   $V, Ed/Vc, Rd=0.02$

- Verifica a flessione e taglio YY[4.2.32] - CC 29 SLU Xl=1.19 - Classe 1  
Sollecitazioni:  $T_x=-323.63$   $M_y=192.72$   
 $M_y, Ed=192.72$   $M_y, V, c, Rd=921.31$   $M_y, Ed/M_y, V, c, Rd=0.21$

- Verifica di stabilità aste presso-inflesse (C4.2.4.1.3.3.2) - CC 3 SND - Classe 3  
Sollecitazioni:  $N, Ed=-3.70$   $M_y, Ed=31.01$   $M_z, Ed=14.68$   $L=1.19$   
 $\alpha_{my}, \alpha_{mz}, \alpha_{LT}=0.95, 0.95, 0.95$   
 $\lambda_y=42.87$   $Ncr, y=124076.00$   $\lambda'_y=0.56$  Curva a:  $\Phi_y=0.70$   $\chi_y=0.90$   
 $\lambda_z=76.14$   $Ncr, z=39329.40$   $\lambda'_z=1.00$  Curva a:  $\Phi_z=1.08$   $\chi_z=0.67$   
 $K_{yy}, K_{yz}, K_{zy}, K_{zz}=0.95, 0.95, 0.76, 0.95$   
Verifica YY:  $0.00+0.04+0.03=0.07$   
Verifica ZZ:  $0.00+0.03+0.03=0.06$

Asta n. 344 (-309 -310) - Sez. 1 (TRV SEC RHS80x40x5) - Crit. 3  
-----

- Verifica in termini tensionali [4.2.4] - CC 1 SND Xl=0.00 - Classe 3  
Sollecitazioni:  $N=-3.70$   $T_x=52.08$   $M_y=31.01$   $T_y=-12.33$   $M_z=14.68$   
Tensioni:  $\sigma_N=-0.34$   $\sigma_{m,d}=-255.18$   $\tau=0.00$   $\sigma_{max}=-255.52$  (sfrut=0.08)  
Tensioni:  $\sigma_N=0.34$   $\sigma_{m,d}=-81.82$   $\tau=8.37$   $\tau_{max}=8.37$  (sfrut=0.00)  
Tensioni:  $\sigma_N=-0.34$   $\sigma_{m,d}=-255.18$   $\tau=0.00$   $\sigma_{TD,max}=255.52$  (sfrut=0.08)

- Verifica a taglio Dir. Z [4.2.16] - CC 29 SLU Xl=0.00 - Classe 1  
Sollecitazioni:  $T_x=323.63$   
 $V, Ed=323.63$   $V_c, Rd=14315.00$   $V, Ed/V_c, Rd=0.02$

- Verifica a flessione e taglio YY[4.2.32] - CC 29 SLU Xl=0.00 - Classe 1  
Sollecitazioni:  $T_x=323.63$   $M_y=192.72$   
 $M_y, Ed=192.72$   $M_y, V, c, Rd=921.31$   $M_y, Ed/M_y, V, c, Rd=0.21$

- Verifica di stabilità aste presso-inflesse (C4.2.4.1.3.3.2) - CC 1 SND - Classe 3  
Sollecitazioni:  $N, Ed=-3.70$   $M_y, Ed=31.01$   $M_z, Ed=14.68$   $L=1.19$   
 $\alpha_{my}, \alpha_{mz}, \alpha_{LT}=0.95, 0.95, 0.95$   
 $\lambda_y=42.87$   $Ncr, y=124076.00$   $\lambda'_y=0.56$  Curva a:  $\Phi_y=0.70$   $\chi_y=0.90$   
 $\lambda_z=76.14$   $Ncr, z=39329.40$   $\lambda'_z=1.00$  Curva a:  $\Phi_z=1.08$   $\chi_z=0.67$   
 $K_{yy}, K_{yz}, K_{zy}, K_{zz}=0.95, 0.95, 0.76, 0.95$   
Verifica YY:  $0.00+0.04+0.03=0.07$   
Verifica ZZ:  $0.00+0.03+0.03=0.06$

Asta n. 344 (-308 -309) - Sez. 1 (TRV SEC RHS80x40x5) - Crit. 3  
-----

- Verifica in termini tensionali [4.2.4] - CC 1 SND Xl=1.19 - Classe 3  
Sollecitazioni:  $N=3.70$   $T_x=-52.08$   $M_y=31.01$   $T_y=12.33$   $M_z=14.68$   
Tensioni:  $\sigma_N=0.34$   $\sigma_{m,d}=255.18$   $\tau=0.00$   $\sigma_{max}=255.52$  (sfrut=0.08)  
Tensioni:  $\sigma_N=0.34$   $\sigma_{m,d}=-81.82$   $\tau=8.37$   $\tau_{max}=8.37$  (sfrut=0.00)  
Tensioni:  $\sigma_N=0.34$   $\sigma_{m,d}=255.18$   $\tau=0.00$   $\sigma_{TD,max}=255.52$  (sfrut=0.08)

- Verifica a taglio Dir. Z [4.2.16] - CC 29 SLU Xl=1.19 - Classe 1  
Sollecitazioni:  $T_x=-323.63$   
 $V, Ed=-323.63$   $V_c, Rd=14315.00$   $V, Ed/V_c, Rd=0.02$

- Verifica a flessione e taglio YY[4.2.32] - CC 29 SLU Xl=1.19 - Classe 1  
Sollecitazioni:  $T_x=-323.63$   $M_y=192.72$   
 $M_y, Ed=192.72$   $M_y, V, c, Rd=921.31$   $M_y, Ed/M_y, V, c, Rd=0.21$

- Verifica di stabilità aste presso-inflesse (C4.2.4.1.3.3.2) - CC 3 SND - Classe 3  
Sollecitazioni:  $N, Ed=-3.70$   $M_y, Ed=31.01$   $M_z, Ed=14.68$   $L=1.19$   
 $\alpha_{my}, \alpha_{mz}, \alpha_{LT}=0.95, 0.95, 0.95$   
 $\lambda_y=42.87$   $Ncr, y=124076.00$   $\lambda'_y=0.56$  Curva a:  $\Phi_y=0.70$   $\chi_y=0.90$   
 $\lambda_z=76.14$   $Ncr, z=39329.40$   $\lambda'_z=1.00$  Curva a:  $\Phi_z=1.08$   $\chi_z=0.67$   
 $K_{yy}, K_{yz}, K_{zy}, K_{zz}=0.95, 0.95, 0.76, 0.95$   
Verifica YY:  $0.00+0.04+0.03=0.07$   
Verifica ZZ:  $0.00+0.03+0.03=0.06$

Asta n. 345 (-15 112) - Sez. 1 (TRV SEC RHS80x40x5) - Crit. 3  
-----

- Verifica in termini tensionali [4.2.4] - CC 1 SND Xl=0.00 - Classe 3  
Sollecitazioni:  $N=-3.70$   $T_x=52.08$   $M_y=31.01$   $T_y=-12.33$   $M_z=14.68$   
Tensioni:  $\sigma_N=-0.34$   $\sigma_{m,d}=-255.18$   $\tau=0.00$   $\sigma_{max}=-255.52$  (sfrut=0.08)  
Tensioni:  $\sigma_N=0.34$   $\sigma_{m,d}=-81.82$   $\tau=8.37$   $\tau_{max}=8.37$  (sfrut=0.00)  
Tensioni:  $\sigma_N=-0.34$   $\sigma_{m,d}=-255.18$   $\tau=0.00$   $\sigma_{TD,max}=255.52$  (sfrut=0.08)

- Verifica a taglio Dir. Z [4.2.16] - CC 29 SLU Xl=0.00 - Classe 1  
Sollecitazioni:  $T_x=323.63$   
 $V, Ed=323.63$   $V_c, Rd=14315.00$   $V, Ed/V_c, Rd=0.02$

- Verifica a flessione e taglio YY[4.2.32] - CC 29 SLU Xl=0.00 - Classe 1  
Sollecitazioni:  $T_x=323.63$   $M_y=192.72$   
 $M_y, Ed=192.72$   $M_y, V, c, Rd=921.31$   $M_y, Ed/M_y, V, c, Rd=0.21$

- Verifica di stabilità aste presso-inflesse (C4.2.4.1.3.3.2) - CC 1 SND - Classe 3  
Sollecitazioni:  $N, Ed=-3.70$   $M_y, Ed=31.01$   $M_z, Ed=14.68$   $L=1.19$   
 $\alpha_{my}, \alpha_{mz}, \alpha_{LT}=0.95, 0.95, 0.95$   
 $\lambda_y=42.87$   $Ncr, y=124076.00$   $\lambda'_y=0.56$  Curva a:  $\Phi_y=0.70$   $\chi_y=0.90$   
 $\lambda_z=76.14$   $Ncr, z=39329.40$   $\lambda'_z=1.00$  Curva a:  $\Phi_z=1.08$   $\chi_z=0.67$   
 $K_{yy}, K_{yz}, K_{zy}, K_{zz}=0.95, 0.95, 0.76, 0.95$   
Verifica YY:  $0.00+0.04+0.03=0.07$   
Verifica ZZ:  $0.00+0.03+0.03=0.06$

Asta n. 345 (312 -15) - Sez. 1 (TRV SEC RHS80x40x5) - Crit. 3  
-----

- Verifica in termini tensionali [4.2.4] - CC 1 SND Xl=1.19 - Classe 3  
Sollecitazioni:  $N=3.70$   $T_x=-52.08$   $M_y=31.01$   $T_y=12.33$   $M_z=14.68$   
Tensioni:  $\sigma_N=0.34$   $\sigma_{m,d}=255.18$   $\tau=0.00$   $\sigma_{max}=255.52$  (sfrut=0.08)  
Tensioni:  $\sigma_N=0.34$   $\sigma_{m,d}=-81.82$   $\tau=8.37$   $\tau_{max}=8.37$  (sfrut=0.00)  
Tensioni:  $\sigma_N=0.34$   $\sigma_{m,d}=255.18$   $\tau=0.00$   $\sigma_{TD,max}=255.52$  (sfrut=0.08)

- Verifica a taglio Dir. Z [4.2.16] - CC 29 SLU Xl=1.19 - Classe 1  
Sollecitazioni:  $T_x=-323.63$   
 $V, Ed=-323.63$   $V_c, Rd=14315.00$   $V, Ed/V_c, Rd=0.02$

- Verifica a flessione e taglio YY[4.2.32] - CC 29 SLU Xl=1.19 - Classe 1  
 Sollecitazioni:  $T_x=-323.63$   $M_y=192.72$   
 $M_y, Ed=192.72$   $M_y, V, c, Rd=921.31$   $M_y, Ed/M_y, V, c, Rd=0.21$
- Verifica di stabilità aste presso-inflesse (C4.2.4.1.3.3.2) - CC 3 SND - Classe 3  
 Sollecitazioni:  $N, Ed=-3.70$   $M_y, Ed=31.01$   $M_z, Ed=14.68$   $L=1.19$   
 $\alpha_{my}, \alpha_{mz}, \alpha_{LT}=0.95, 0.95, 0.95$   
 $\lambda_y=42.87$   $Ncr, y=124076.00$   $\lambda'_y=0.56$  Curva a:  $\Phi_y=0.70$   $\chi_y=0.90$   
 $\lambda_z=76.14$   $Ncr, z=39329.40$   $\lambda'_z=1.00$  Curva a:  $\Phi_z=1.08$   $\chi_z=0.67$   
 $K_{yy}, K_{yz}, K_{zy}, K_{zz}=0.95, 0.95, 0.76, 0.95$   
 Verifica YY:  $0.00+0.04+0.03=0.07$   
 Verifica ZZ:  $0.00+0.03+0.03=0.06$
- Asta n. 346 (-26 -25) - Sez. 1 (TRV SEC RHS80x40x5) - Crit. 3  
 -----
- Verifica in termini tensionali [4.2.4] - CC 1 SND Xl=0.00 - Classe 3  
 Sollecitazioni:  $N=-3.70$   $T_x=52.08$   $M_y=31.01$   $T_y=-12.33$   $M_z=14.68$   
 Tensioni:  $\sigma_N=-0.34$   $\sigma_{m, d}=-255.18$   $\tau=0.00$   $\sigma_{max}=-255.52$  (sfrut=0.08)  
 Tensioni:  $\sigma_N=0.34$   $\sigma_{m, d}=-81.82$   $\tau=8.37$   $\tau_{max}=8.37$  (sfrut=0.00)  
 Tensioni:  $\sigma_N=-0.34$   $\sigma_{m, d}=-255.18$   $\tau=0.00$   $\sigma_{TD, max}=255.52$  (sfrut=0.08)
- Verifica a taglio Dir. Z [4.2.16] - CC 29 SLU Xl=0.00 - Classe 1  
 Sollecitazioni:  $T_x=323.63$   
 $V, Ed=323.63$   $Vc, Rd=14315.00$   $V, Ed/Vc, Rd=0.02$
- Verifica a flessione e taglio YY[4.2.32] - CC 29 SLU Xl=0.00 - Classe 1  
 Sollecitazioni:  $T_x=323.63$   $M_y=192.72$   
 $M_y, Ed=192.72$   $M_y, V, c, Rd=921.31$   $M_y, Ed/M_y, V, c, Rd=0.21$
- Verifica di stabilità aste presso-inflesse (C4.2.4.1.3.3.2) - CC 1 SND - Classe 3  
 Sollecitazioni:  $N, Ed=-3.70$   $M_y, Ed=31.01$   $M_z, Ed=14.68$   $L=1.19$   
 $\alpha_{my}, \alpha_{mz}, \alpha_{LT}=0.95, 0.95, 0.95$   
 $\lambda_y=42.87$   $Ncr, y=124076.00$   $\lambda'_y=0.56$  Curva a:  $\Phi_y=0.70$   $\chi_y=0.90$   
 $\lambda_z=76.14$   $Ncr, z=39329.40$   $\lambda'_z=1.00$  Curva a:  $\Phi_z=1.08$   $\chi_z=0.67$   
 $K_{yy}, K_{yz}, K_{zy}, K_{zz}=0.95, 0.95, 0.76, 0.95$   
 Verifica YY:  $0.00+0.04+0.03=0.07$   
 Verifica ZZ:  $0.00+0.03+0.03=0.06$
- Asta n. 346 (-27 -26) - Sez. 1 (TRV SEC RHS80x40x5) - Crit. 3  
 -----
- Verifica in termini tensionali [4.2.4] - CC 1 SND Xl=1.19 - Classe 3  
 Sollecitazioni:  $N=3.70$   $T_x=-52.08$   $M_y=31.01$   $T_y=12.33$   $M_z=14.68$   
 Tensioni:  $\sigma_N=0.34$   $\sigma_{m, d}=255.18$   $\tau=0.00$   $\sigma_{max}=255.52$  (sfrut=0.08)  
 Tensioni:  $\sigma_N=0.34$   $\sigma_{m, d}=-81.82$   $\tau=8.37$   $\tau_{max}=8.37$  (sfrut=0.00)  
 Tensioni:  $\sigma_N=0.34$   $\sigma_{m, d}=255.18$   $\tau=0.00$   $\sigma_{TD, max}=255.52$  (sfrut=0.08)
- Verifica a taglio Dir. Z [4.2.16] - CC 29 SLU Xl=1.19 - Classe 1  
 Sollecitazioni:  $T_x=-323.63$   
 $V, Ed=-323.63$   $Vc, Rd=14315.00$   $V, Ed/Vc, Rd=0.02$
- Verifica a flessione e taglio YY[4.2.32] - CC 29 SLU Xl=1.19 - Classe 1  
 Sollecitazioni:  $T_x=-323.63$   $M_y=192.72$   
 $M_y, Ed=192.72$   $M_y, V, c, Rd=921.31$   $M_y, Ed/M_y, V, c, Rd=0.21$
- Verifica di stabilità aste presso-inflesse (C4.2.4.1.3.3.2) - CC 3 SND - Classe 3  
 Sollecitazioni:  $N, Ed=-3.70$   $M_y, Ed=31.01$   $M_z, Ed=14.68$   $L=1.19$   
 $\alpha_{my}, \alpha_{mz}, \alpha_{LT}=0.95, 0.95, 0.95$   
 $\lambda_y=42.87$   $Ncr, y=124076.00$   $\lambda'_y=0.56$  Curva a:  $\Phi_y=0.70$   $\chi_y=0.90$   
 $\lambda_z=76.14$   $Ncr, z=39329.40$   $\lambda'_z=1.00$  Curva a:  $\Phi_z=1.08$   $\chi_z=0.67$   
 $K_{yy}, K_{yz}, K_{zy}, K_{zz}=0.95, 0.95, 0.76, 0.95$   
 Verifica YY:  $0.00+0.04+0.03=0.07$   
 Verifica ZZ:  $0.00+0.03+0.03=0.06$
- Asta n. 347 (-18 114) - Sez. 1 (TRV SEC RHS80x40x5) - Crit. 3  
 -----
- Verifica in termini tensionali [4.2.4] - CC 1 SND Xl=0.00 - Classe 3  
 Sollecitazioni:  $N=-3.70$   $T_x=52.08$   $M_y=31.01$   $T_y=-12.33$   $M_z=14.68$   
 Tensioni:  $\sigma_N=-0.34$   $\sigma_{m, d}=-255.18$   $\tau=0.00$   $\sigma_{max}=-255.52$  (sfrut=0.08)  
 Tensioni:  $\sigma_N=0.34$   $\sigma_{m, d}=-81.82$   $\tau=8.37$   $\tau_{max}=8.37$  (sfrut=0.00)  
 Tensioni:  $\sigma_N=-0.34$   $\sigma_{m, d}=-255.18$   $\tau=0.00$   $\sigma_{TD, max}=255.52$  (sfrut=0.08)
- Verifica a taglio Dir. Z [4.2.16] - CC 29 SLU Xl=0.00 - Classe 1  
 Sollecitazioni:  $T_x=323.63$   
 $V, Ed=323.63$   $Vc, Rd=14315.00$   $V, Ed/Vc, Rd=0.02$
- Verifica a flessione e taglio YY[4.2.32] - CC 29 SLU Xl=0.00 - Classe 1  
 Sollecitazioni:  $T_x=323.63$   $M_y=192.72$   
 $M_y, Ed=192.72$   $M_y, V, c, Rd=921.31$   $M_y, Ed/M_y, V, c, Rd=0.21$
- Verifica di stabilità aste presso-inflesse (C4.2.4.1.3.3.2) - CC 1 SND - Classe 3  
 Sollecitazioni:  $N, Ed=-3.70$   $M_y, Ed=31.01$   $M_z, Ed=14.68$   $L=1.19$   
 $\alpha_{my}, \alpha_{mz}, \alpha_{LT}=0.95, 0.95, 0.95$   
 $\lambda_y=42.87$   $Ncr, y=124076.00$   $\lambda'_y=0.56$  Curva a:  $\Phi_y=0.70$   $\chi_y=0.90$   
 $\lambda_z=76.14$   $Ncr, z=39329.40$   $\lambda'_z=1.00$  Curva a:  $\Phi_z=1.08$   $\chi_z=0.67$   
 $K_{yy}, K_{yz}, K_{zy}, K_{zz}=0.95, 0.95, 0.76, 0.95$   
 Verifica YY:  $0.00+0.04+0.03=0.07$   
 Verifica ZZ:  $0.00+0.03+0.03=0.06$
- Asta n. 347 (314 -18) - Sez. 1 (TRV SEC RHS80x40x5) - Crit. 3  
 -----
- Verifica in termini tensionali [4.2.4] - CC 1 SND Xl=1.19 - Classe 3  
 Sollecitazioni:  $N=3.70$   $T_x=-52.08$   $M_y=31.01$   $T_y=12.33$   $M_z=14.68$   
 Tensioni:  $\sigma_N=0.34$   $\sigma_{m, d}=255.18$   $\tau=0.00$   $\sigma_{max}=255.52$  (sfrut=0.08)  
 Tensioni:  $\sigma_N=0.34$   $\sigma_{m, d}=-81.82$   $\tau=8.37$   $\tau_{max}=8.37$  (sfrut=0.00)  
 Tensioni:  $\sigma_N=0.34$   $\sigma_{m, d}=255.18$   $\tau=0.00$   $\sigma_{TD, max}=255.52$  (sfrut=0.08)
- Verifica a taglio Dir. Z [4.2.16] - CC 29 SLU Xl=1.19 - Classe 1  
 Sollecitazioni:  $T_x=-323.63$   
 $V, Ed=-323.63$   $Vc, Rd=14315.00$   $V, Ed/Vc, Rd=0.02$

- Verifica a flessione e taglio YY[4.2.32] - CC 29 SLU Xl=1.19 - Classe 1  
 Sollecitazioni:  $T_x=-323.63$   $M_y=192.72$   
 $M_y, Ed=192.72$   $M_y, V, c, Rd=921.31$   $M_y, Ed/M_y, V, c, Rd=0.21$
- Verifica di stabilità aste presso-inflesse (C4.2.4.1.3.3.2) - CC 3 SND - Classe 3  
 Sollecitazioni:  $N, Ed=-3.70$   $M_z, Ed=31.01$   $M_z, Ed=14.68$   $L=1.19$   
 $\alpha_{my}, \alpha_{mz}, \alpha_{LT}=0.95, 0.95, 0.95$   
 $\lambda_y=42.87$   $Ncr, y=124076.00$   $\lambda'_y=0.56$  Curva a:  $\Phi_y=0.70$   $\chi_y=0.90$   
 $\lambda_z=76.14$   $Ncr, z=39329.40$   $\lambda'_z=1.00$  Curva a:  $\Phi_z=1.08$   $\chi_z=0.67$   
 $K_{yy}, K_{yz}, K_{zy}, K_{zz}=0.95, 0.95, 0.76, 0.95$   
 Verifica YY:  $0.00+0.04+0.03=0.07$   
 Verifica ZZ:  $0.00+0.03+0.03=0.06$
- Asta n. 348 (-31 320) - Sez. 1 (TRV SEC RHS80x40x5) - Crit. 3  
 -----
- Verifica in termini tensionali [4.2.4] - CC 1 SND Xl=0.00 - Classe 3  
 Sollecitazioni:  $N=-3.70$   $T_x=52.08$   $M_y=31.01$   $T_y=-12.33$   $M_z=14.68$   
 Tensioni:  $\sigma_N=-0.34$   $\sigma_{m, d}=-255.18$   $\tau=0.00$   $\sigma_{max}=-255.52$  (sfrut=0.08)  
 Tensioni:  $\sigma_N=0.34$   $\sigma_{m, d}=-81.82$   $\tau=8.37$   $\tau_{max}=8.37$  (sfrut=0.00)  
 Tensioni:  $\sigma_N=-0.34$   $\sigma_{m, d}=-255.18$   $\tau=0.00$   $\sigma_{TD, max}=255.52$  (sfrut=0.08)
- Verifica a taglio Dir. Z [4.2.16] - CC 29 SLU Xl=0.00 - Classe 1  
 Sollecitazioni:  $T_x=323.63$   
 $V, Ed=323.63$   $Vc, Rd=14315.00$   $V, Ed/Vc, Rd=0.02$
- Verifica a flessione e taglio YY[4.2.32] - CC 29 SLU Xl=0.00 - Classe 1  
 Sollecitazioni:  $T_x=323.63$   $M_y=192.72$   
 $M_y, Ed=192.72$   $M_y, V, c, Rd=921.31$   $M_y, Ed/M_y, V, c, Rd=0.21$
- Verifica di stabilità aste presso-inflesse (C4.2.4.1.3.3.2) - CC 1 SND - Classe 3  
 Sollecitazioni:  $N, Ed=-3.70$   $M_z, Ed=31.01$   $M_z, Ed=14.68$   $L=1.19$   
 $\alpha_{my}, \alpha_{mz}, \alpha_{LT}=0.95, 0.95, 0.95$   
 $\lambda_y=42.87$   $Ncr, y=124076.00$   $\lambda'_y=0.56$  Curva a:  $\Phi_y=0.70$   $\chi_y=0.90$   
 $\lambda_z=76.14$   $Ncr, z=39329.40$   $\lambda'_z=1.00$  Curva a:  $\Phi_z=1.08$   $\chi_z=0.67$   
 $K_{yy}, K_{yz}, K_{zy}, K_{zz}=0.95, 0.95, 0.76, 0.95$   
 Verifica YY:  $0.00+0.04+0.03=0.07$   
 Verifica ZZ:  $0.00+0.03+0.03=0.06$
- Asta n. 348 (319 -31) - Sez. 1 (TRV SEC RHS80x40x5) - Crit. 3  
 -----
- Verifica in termini tensionali [4.2.4] - CC 1 SND Xl=1.19 - Classe 3  
 Sollecitazioni:  $N=3.70$   $T_x=-52.08$   $M_y=31.01$   $T_y=12.33$   $M_z=14.68$   
 Tensioni:  $\sigma_N=0.34$   $\sigma_{m, d}=255.18$   $\tau=0.00$   $\sigma_{max}=255.52$  (sfrut=0.08)  
 Tensioni:  $\sigma_N=0.34$   $\sigma_{m, d}=-81.82$   $\tau=8.37$   $\tau_{max}=8.37$  (sfrut=0.00)  
 Tensioni:  $\sigma_N=0.34$   $\sigma_{m, d}=255.18$   $\tau=0.00$   $\sigma_{TD, max}=255.52$  (sfrut=0.08)
- Verifica a taglio Dir. Z [4.2.16] - CC 29 SLU Xl=1.19 - Classe 1  
 Sollecitazioni:  $T_x=-323.63$   
 $V, Ed=-323.63$   $Vc, Rd=14315.00$   $V, Ed/Vc, Rd=0.02$
- Verifica a flessione e taglio YY[4.2.32] - CC 29 SLU Xl=1.19 - Classe 1  
 Sollecitazioni:  $T_x=-323.63$   $M_y=192.72$   
 $M_y, Ed=192.72$   $M_y, V, c, Rd=921.31$   $M_y, Ed/M_y, V, c, Rd=0.21$
- Verifica di stabilità aste presso-inflesse (C4.2.4.1.3.3.2) - CC 3 SND - Classe 3  
 Sollecitazioni:  $N, Ed=-3.70$   $M_z, Ed=31.01$   $M_z, Ed=14.68$   $L=1.19$   
 $\alpha_{my}, \alpha_{mz}, \alpha_{LT}=0.95, 0.95, 0.95$   
 $\lambda_y=42.87$   $Ncr, y=124076.00$   $\lambda'_y=0.56$  Curva a:  $\Phi_y=0.70$   $\chi_y=0.90$   
 $\lambda_z=76.14$   $Ncr, z=39329.40$   $\lambda'_z=1.00$  Curva a:  $\Phi_z=1.08$   $\chi_z=0.67$   
 $K_{yy}, K_{yz}, K_{zy}, K_{zz}=0.95, 0.95, 0.76, 0.95$   
 Verifica YY:  $0.00+0.04+0.03=0.07$   
 Verifica ZZ:  $0.00+0.03+0.03=0.06$
- Asta n. 349 (-32 322) - Sez. 1 (TRV SEC RHS80x40x5) - Crit. 3  
 -----
- Verifica in termini tensionali [4.2.4] - CC 1 SND Xl=0.00 - Classe 3  
 Sollecitazioni:  $N=-3.70$   $T_x=52.08$   $M_y=31.01$   $T_y=-12.33$   $M_z=14.68$   
 Tensioni:  $\sigma_N=-0.34$   $\sigma_{m, d}=-255.18$   $\tau=0.00$   $\sigma_{max}=-255.52$  (sfrut=0.08)  
 Tensioni:  $\sigma_N=0.34$   $\sigma_{m, d}=-81.82$   $\tau=8.37$   $\tau_{max}=8.37$  (sfrut=0.00)  
 Tensioni:  $\sigma_N=-0.34$   $\sigma_{m, d}=-255.18$   $\tau=0.00$   $\sigma_{TD, max}=255.52$  (sfrut=0.08)
- Verifica a taglio Dir. Z [4.2.16] - CC 29 SLU Xl=0.00 - Classe 1  
 Sollecitazioni:  $T_x=323.63$   
 $V, Ed=323.63$   $Vc, Rd=14315.00$   $V, Ed/Vc, Rd=0.02$
- Verifica a flessione e taglio YY[4.2.32] - CC 29 SLU Xl=0.00 - Classe 1  
 Sollecitazioni:  $T_x=323.63$   $M_y=192.72$   
 $M_y, Ed=192.72$   $M_y, V, c, Rd=921.31$   $M_y, Ed/M_y, V, c, Rd=0.21$
- Verifica di stabilità aste presso-inflesse (C4.2.4.1.3.3.2) - CC 1 SND - Classe 3  
 Sollecitazioni:  $N, Ed=-3.70$   $M_z, Ed=31.01$   $M_z, Ed=14.68$   $L=1.19$   
 $\alpha_{my}, \alpha_{mz}, \alpha_{LT}=0.95, 0.95, 0.95$   
 $\lambda_y=42.87$   $Ncr, y=124076.00$   $\lambda'_y=0.56$  Curva a:  $\Phi_y=0.70$   $\chi_y=0.90$   
 $\lambda_z=76.14$   $Ncr, z=39329.40$   $\lambda'_z=1.00$  Curva a:  $\Phi_z=1.08$   $\chi_z=0.67$   
 $K_{yy}, K_{yz}, K_{zy}, K_{zz}=0.95, 0.95, 0.76, 0.95$   
 Verifica YY:  $0.00+0.04+0.03=0.07$   
 Verifica ZZ:  $0.00+0.03+0.03=0.06$
- Asta n. 349 (321 -32) - Sez. 1 (TRV SEC RHS80x40x5) - Crit. 3  
 -----
- Verifica in termini tensionali [4.2.4] - CC 1 SND Xl=1.19 - Classe 3  
 Sollecitazioni:  $N=3.70$   $T_x=-52.08$   $M_y=31.01$   $T_y=12.33$   $M_z=14.68$   
 Tensioni:  $\sigma_N=0.34$   $\sigma_{m, d}=255.18$   $\tau=0.00$   $\sigma_{max}=255.52$  (sfrut=0.08)  
 Tensioni:  $\sigma_N=0.34$   $\sigma_{m, d}=-81.82$   $\tau=8.37$   $\tau_{max}=8.37$  (sfrut=0.00)  
 Tensioni:  $\sigma_N=0.34$   $\sigma_{m, d}=255.18$   $\tau=0.00$   $\sigma_{TD, max}=255.52$  (sfrut=0.08)
- Verifica a taglio Dir. Z [4.2.16] - CC 29 SLU Xl=1.19 - Classe 1  
 Sollecitazioni:  $T_x=-323.63$   
 $V, Ed=-323.63$   $Vc, Rd=14315.00$   $V, Ed/Vc, Rd=0.02$

- Verifica a flessione e taglio YY[4.2.32] - CC 29 SLU Xl=1.19 - Classe 1  
Sollecitazioni:  $T_x=-323.63$   $M_y=192.72$   
 $M_y, Ed=192.72$   $M_y, V, c, Rd=921.31$   $M_y, Ed/M_y, V, c, Rd=0.21$

- Verifica di stabilità aste presso-inflesse (C4.2.4.1.3.3.2) - CC 3 SND - Classe 3  
Sollecitazioni:  $N, Ed=-3.70$   $M_y, Ed=31.01$   $M_z, Ed=14.68$   $L=1.19$   
 $\alpha_{my}, \alpha_{mz}, \alpha_{LT}=0.95, 0.95, 0.95$   
 $\lambda_y=42.87$   $Ncr, y=124076.00$   $\lambda'_y=0.56$  Curva a:  $\Phi_y=0.70$   $\chi_y=0.90$   
 $\lambda_z=76.14$   $Ncr, z=39329.40$   $\lambda'_z=1.00$  Curva a:  $\Phi_z=1.08$   $\chi_z=0.67$   
 $K_{yy}, K_{yz}, K_{zy}, K_{zz}=0.95, 0.95, 0.76, 0.95$   
Verifica YY:  $0.00+0.04+0.03=0.07$   
Verifica ZZ:  $0.00+0.03+0.03=0.06$

Asta n. 350 (-312 -313) - Sez. 1 (TRV SEC RHS80x40x5) - Crit. 3  
-----

- Verifica in termini tensionali [4.2.4] - CC 1 SND Xl=0.00 - Classe 3  
Sollecitazioni:  $N=-3.70$   $T_x=52.08$   $M_y=31.01$   $T_y=-12.33$   $M_z=14.68$   
Tensioni:  $\sigma_N=-0.34$   $\sigma_{m, d}=-255.18$   $\tau=0.00$   $\sigma_{max}=-255.52$  (sfrut=0.08)  
Tensioni:  $\sigma_N=0.34$   $\sigma_{m, d}=-81.82$   $\tau=8.37$   $\tau_{max}=8.37$  (sfrut=0.00)  
Tensioni:  $\sigma_N=-0.34$   $\sigma_{m, d}=-255.18$   $\tau=0.00$   $\sigma_{TD, max}=255.52$  (sfrut=0.08)

- Verifica a taglio Dir. Z [4.2.16] - CC 29 SLU Xl=0.00 - Classe 1  
Sollecitazioni:  $T_x=323.63$   
 $V, Ed=323.63$   $Vc, Rd=14315.00$   $V, Ed/Vc, Rd=0.02$

- Verifica a flessione e taglio YY[4.2.32] - CC 29 SLU Xl=0.00 - Classe 1  
Sollecitazioni:  $T_x=323.63$   $M_y=192.72$   
 $M_y, Ed=192.72$   $M_y, V, c, Rd=921.31$   $M_y, Ed/M_y, V, c, Rd=0.21$

- Verifica di stabilità aste presso-inflesse (C4.2.4.1.3.3.2) - CC 1 SND - Classe 3  
Sollecitazioni:  $N, Ed=-3.70$   $M_y, Ed=31.01$   $M_z, Ed=14.68$   $L=1.19$   
 $\alpha_{my}, \alpha_{mz}, \alpha_{LT}=0.95, 0.95, 0.95$   
 $\lambda_y=42.87$   $Ncr, y=124076.00$   $\lambda'_y=0.56$  Curva a:  $\Phi_y=0.70$   $\chi_y=0.90$   
 $\lambda_z=76.14$   $Ncr, z=39329.40$   $\lambda'_z=1.00$  Curva a:  $\Phi_z=1.08$   $\chi_z=0.67$   
 $K_{yy}, K_{yz}, K_{zy}, K_{zz}=0.95, 0.95, 0.76, 0.95$   
Verifica YY:  $0.00+0.04+0.03=0.07$   
Verifica ZZ:  $0.00+0.03+0.03=0.06$

Asta n. 350 (-311 -312) - Sez. 1 (TRV SEC RHS80x40x5) - Crit. 3  
-----

- Verifica in termini tensionali [4.2.4] - CC 1 SND Xl=1.19 - Classe 3  
Sollecitazioni:  $N=3.70$   $T_x=-52.08$   $M_y=31.01$   $T_y=12.33$   $M_z=14.68$   
Tensioni:  $\sigma_N=0.34$   $\sigma_{m, d}=255.18$   $\tau=0.00$   $\sigma_{max}=255.52$  (sfrut=0.08)  
Tensioni:  $\sigma_N=0.34$   $\sigma_{m, d}=-81.82$   $\tau=8.37$   $\tau_{max}=8.37$  (sfrut=0.00)  
Tensioni:  $\sigma_N=0.34$   $\sigma_{m, d}=255.18$   $\tau=0.00$   $\sigma_{TD, max}=255.52$  (sfrut=0.08)

- Verifica a taglio Dir. Z [4.2.16] - CC 29 SLU Xl=1.19 - Classe 1  
Sollecitazioni:  $T_x=-323.63$   
 $V, Ed=-323.63$   $Vc, Rd=14315.00$   $V, Ed/Vc, Rd=0.02$

- Verifica a flessione e taglio YY[4.2.32] - CC 29 SLU Xl=1.19 - Classe 1  
Sollecitazioni:  $T_x=-323.63$   $M_y=192.72$   
 $M_y, Ed=192.72$   $M_y, V, c, Rd=921.31$   $M_y, Ed/M_y, V, c, Rd=0.21$

- Verifica di stabilità aste presso-inflesse (C4.2.4.1.3.3.2) - CC 3 SND - Classe 3  
Sollecitazioni:  $N, Ed=-3.70$   $M_y, Ed=31.01$   $M_z, Ed=14.68$   $L=1.19$   
 $\alpha_{my}, \alpha_{mz}, \alpha_{LT}=0.95, 0.95, 0.95$   
 $\lambda_y=42.87$   $Ncr, y=124076.00$   $\lambda'_y=0.56$  Curva a:  $\Phi_y=0.70$   $\chi_y=0.90$   
 $\lambda_z=76.14$   $Ncr, z=39329.40$   $\lambda'_z=1.00$  Curva a:  $\Phi_z=1.08$   $\chi_z=0.67$   
 $K_{yy}, K_{yz}, K_{zy}, K_{zz}=0.95, 0.95, 0.76, 0.95$   
Verifica YY:  $0.00+0.04+0.03=0.07$   
Verifica ZZ:  $0.00+0.03+0.03=0.06$

Asta n. 351 (-72 -73) - Sez. 1 (TRV SEC RHS80x40x5) - Crit. 3  
-----

- Verifica in termini tensionali [4.2.4] - CC 1 SND Xl=0.00 - Classe 3  
Sollecitazioni:  $N=-3.70$   $T_x=52.08$   $M_y=31.01$   $T_y=-12.33$   $M_z=14.68$   
Tensioni:  $\sigma_N=-0.34$   $\sigma_{m, d}=-255.18$   $\tau=0.00$   $\sigma_{max}=-255.52$  (sfrut=0.08)  
Tensioni:  $\sigma_N=0.34$   $\sigma_{m, d}=-81.82$   $\tau=8.37$   $\tau_{max}=8.37$  (sfrut=0.00)  
Tensioni:  $\sigma_N=-0.34$   $\sigma_{m, d}=-255.18$   $\tau=0.00$   $\sigma_{TD, max}=255.52$  (sfrut=0.08)

- Verifica a taglio Dir. Z [4.2.16] - CC 29 SLU Xl=0.00 - Classe 1  
Sollecitazioni:  $T_x=323.63$   
 $V, Ed=323.63$   $Vc, Rd=14315.00$   $V, Ed/Vc, Rd=0.02$

- Verifica a flessione e taglio YY[4.2.32] - CC 29 SLU Xl=0.00 - Classe 1  
Sollecitazioni:  $T_x=323.63$   $M_y=192.72$   
 $M_y, Ed=192.72$   $M_y, V, c, Rd=921.31$   $M_y, Ed/M_y, V, c, Rd=0.21$

- Verifica di stabilità aste presso-inflesse (C4.2.4.1.3.3.2) - CC 1 SND - Classe 3  
Sollecitazioni:  $N, Ed=-3.70$   $M_y, Ed=31.01$   $M_z, Ed=14.68$   $L=1.19$   
 $\alpha_{my}, \alpha_{mz}, \alpha_{LT}=0.95, 0.95, 0.95$   
 $\lambda_y=42.87$   $Ncr, y=124076.00$   $\lambda'_y=0.56$  Curva a:  $\Phi_y=0.70$   $\chi_y=0.90$   
 $\lambda_z=76.14$   $Ncr, z=39329.40$   $\lambda'_z=1.00$  Curva a:  $\Phi_z=1.08$   $\chi_z=0.67$   
 $K_{yy}, K_{yz}, K_{zy}, K_{zz}=0.95, 0.95, 0.76, 0.95$   
Verifica YY:  $0.00+0.04+0.03=0.07$   
Verifica ZZ:  $0.00+0.03+0.03=0.06$

Asta n. 351 (-71 -72) - Sez. 1 (TRV SEC RHS80x40x5) - Crit. 3  
-----

- Verifica in termini tensionali [4.2.4] - CC 1 SND Xl=1.19 - Classe 3  
Sollecitazioni:  $N=3.70$   $T_x=-52.08$   $M_y=31.01$   $T_y=12.33$   $M_z=14.68$   
Tensioni:  $\sigma_N=0.34$   $\sigma_{m, d}=255.18$   $\tau=0.00$   $\sigma_{max}=255.52$  (sfrut=0.08)  
Tensioni:  $\sigma_N=0.34$   $\sigma_{m, d}=-81.82$   $\tau=8.37$   $\tau_{max}=8.37$  (sfrut=0.00)  
Tensioni:  $\sigma_N=0.34$   $\sigma_{m, d}=255.18$   $\tau=0.00$   $\sigma_{TD, max}=255.52$  (sfrut=0.08)

- Verifica a taglio Dir. Z [4.2.16] - CC 29 SLU Xl=1.19 - Classe 1  
Sollecitazioni:  $T_x=-323.63$   
 $V, Ed=-323.63$   $Vc, Rd=14315.00$   $V, Ed/Vc, Rd=0.02$

- Verifica a flessione e taglio YY[4.2.32] - CC 29 SLU Xl=1.19 - Classe 1  
Sollecitazioni:  $T_x=-323.63$   $M_y=192.72$   
 $M_y, Ed=192.72$   $M_y, V, c, Rd=921.31$   $M_y, Ed/M_y, V, c, Rd=0.21$

- Verifica di stabilità aste presso-inflesse (C4.2.4.1.3.3.2) - CC 3 SND - Classe 3  
Sollecitazioni:  $N, Ed=-3.70$   $M_y, Ed=31.01$   $M_z, Ed=14.68$   $L=1.19$   
 $\alpha_{my}, \alpha_{mz}, \alpha_{LT}=0.95, 0.95, 0.95$   
 $\lambda_y=42.87$   $Ncr, y=124076.00$   $\lambda'_y=0.56$  Curva a:  $\Phi_y=0.70$   $\chi_y=0.90$   
 $\lambda_z=76.14$   $Ncr, z=39329.40$   $\lambda'_z=1.00$  Curva a:  $\Phi_z=1.08$   $\chi_z=0.67$   
 $K_{yy}, K_{yz}, K_{zy}, K_{zz}=0.95, 0.95, 0.76, 0.95$   
Verifica YY:  $0.00+0.04+0.03=0.07$   
Verifica ZZ:  $0.00+0.03+0.03=0.06$

Asta n. 352 (-83 -84) - Sez. 1 (TRV SEC RHS80x40x5) - Crit. 3  
-----

- Verifica in termini tensionali [4.2.4] - CC 1 SND Xl=0.00 - Classe 3  
Sollecitazioni:  $N=-3.70$   $T_x=52.08$   $M_y=31.01$   $T_y=-12.33$   $M_z=14.68$   
Tensioni:  $\sigma_N=-0.34$   $\sigma_{m, d}=-255.18$   $\tau=0.00$   $\sigma_{max}=-255.52$  (sfrut=0.08)  
Tensioni:  $\sigma_N=0.34$   $\sigma_{m, d}=-81.82$   $\tau=8.37$   $\tau_{max}=8.37$  (sfrut=0.00)  
Tensioni:  $\sigma_N=-0.34$   $\sigma_{m, d}=-255.18$   $\tau=0.00$   $\sigma_{TD, max}=255.52$  (sfrut=0.08)

- Verifica a taglio Dir. Z [4.2.16] - CC 29 SLU Xl=0.00 - Classe 1  
Sollecitazioni:  $T_x=323.63$   
 $V, Ed=323.63$   $Vc, Rd=14315.00$   $V, Ed/Vc, Rd=0.02$

- Verifica a flessione e taglio YY[4.2.32] - CC 29 SLU Xl=0.00 - Classe 1  
Sollecitazioni:  $T_x=323.63$   $M_y=192.72$   
 $M_y, Ed=192.72$   $M_y, V, c, Rd=921.31$   $M_y, Ed/M_y, V, c, Rd=0.21$

- Verifica di stabilità aste presso-inflesse (C4.2.4.1.3.3.2) - CC 1 SND - Classe 3  
Sollecitazioni:  $N, Ed=-3.70$   $M_y, Ed=31.01$   $M_z, Ed=14.68$   $L=1.19$   
 $\alpha_{my}, \alpha_{mz}, \alpha_{LT}=0.95, 0.95, 0.95$   
 $\lambda_y=42.87$   $Ncr, y=124076.00$   $\lambda'_y=0.56$  Curva a:  $\Phi_y=0.70$   $\chi_y=0.90$   
 $\lambda_z=76.14$   $Ncr, z=39329.40$   $\lambda'_z=1.00$  Curva a:  $\Phi_z=1.08$   $\chi_z=0.67$   
 $K_{yy}, K_{yz}, K_{zy}, K_{zz}=0.95, 0.95, 0.76, 0.95$   
Verifica YY:  $0.00+0.04+0.03=0.07$   
Verifica ZZ:  $0.00+0.03+0.03=0.06$

Asta n. 352 (-82 -83) - Sez. 1 (TRV SEC RHS80x40x5) - Crit. 3  
-----

- Verifica in termini tensionali [4.2.4] - CC 1 SND Xl=1.19 - Classe 3  
Sollecitazioni:  $N=3.70$   $T_x=-52.08$   $M_y=31.01$   $T_y=12.33$   $M_z=14.68$   
Tensioni:  $\sigma_N=0.34$   $\sigma_{m, d}=255.18$   $\tau=0.00$   $\sigma_{max}=255.52$  (sfrut=0.08)  
Tensioni:  $\sigma_N=0.34$   $\sigma_{m, d}=-81.82$   $\tau=8.37$   $\tau_{max}=8.37$  (sfrut=0.00)  
Tensioni:  $\sigma_N=0.34$   $\sigma_{m, d}=255.18$   $\tau=0.00$   $\sigma_{TD, max}=255.52$  (sfrut=0.08)

- Verifica a taglio Dir. Z [4.2.16] - CC 29 SLU Xl=1.19 - Classe 1  
Sollecitazioni:  $T_x=-323.63$   
 $V, Ed=-323.63$   $Vc, Rd=14315.00$   $V, Ed/Vc, Rd=0.02$

- Verifica a flessione e taglio YY[4.2.32] - CC 29 SLU Xl=1.19 - Classe 1  
Sollecitazioni:  $T_x=-323.63$   $M_y=192.72$   
 $M_y, Ed=192.72$   $M_y, V, c, Rd=921.31$   $M_y, Ed/M_y, V, c, Rd=0.21$

- Verifica di stabilità aste presso-inflesse (C4.2.4.1.3.3.2) - CC 3 SND - Classe 3  
Sollecitazioni:  $N, Ed=-3.70$   $M_y, Ed=31.01$   $M_z, Ed=14.68$   $L=1.19$   
 $\alpha_{my}, \alpha_{mz}, \alpha_{LT}=0.95, 0.95, 0.95$   
 $\lambda_y=42.87$   $Ncr, y=124076.00$   $\lambda'_y=0.56$  Curva a:  $\Phi_y=0.70$   $\chi_y=0.90$   
 $\lambda_z=76.14$   $Ncr, z=39329.40$   $\lambda'_z=1.00$  Curva a:  $\Phi_z=1.08$   $\chi_z=0.67$   
 $K_{yy}, K_{yz}, K_{zy}, K_{zz}=0.95, 0.95, 0.76, 0.95$   
Verifica YY:  $0.00+0.04+0.03=0.07$   
Verifica ZZ:  $0.00+0.03+0.03=0.06$

Asta n. 353 (-33 326) - Sez. 1 (TRV SEC RHS80x40x5) - Crit. 3  
-----

- Verifica in termini tensionali [4.2.4] - CC 1 SND Xl=0.00 - Classe 3  
Sollecitazioni:  $N=-3.70$   $T_x=52.08$   $M_y=31.01$   $T_y=-12.33$   $M_z=14.68$   
Tensioni:  $\sigma_N=-0.34$   $\sigma_{m, d}=-255.18$   $\tau=0.00$   $\sigma_{max}=-255.52$  (sfrut=0.08)  
Tensioni:  $\sigma_N=0.34$   $\sigma_{m, d}=-81.82$   $\tau=8.37$   $\tau_{max}=8.37$  (sfrut=0.00)  
Tensioni:  $\sigma_N=-0.34$   $\sigma_{m, d}=-255.18$   $\tau=0.00$   $\sigma_{TD, max}=255.52$  (sfrut=0.08)

- Verifica a taglio Dir. Z [4.2.16] - CC 29 SLU Xl=0.00 - Classe 1  
Sollecitazioni:  $T_x=323.63$   
 $V, Ed=323.63$   $Vc, Rd=14315.00$   $V, Ed/Vc, Rd=0.02$

- Verifica a flessione e taglio YY[4.2.32] - CC 29 SLU Xl=0.00 - Classe 1  
Sollecitazioni:  $T_x=323.63$   $M_y=192.72$   
 $M_y, Ed=192.72$   $M_y, V, c, Rd=921.31$   $M_y, Ed/M_y, V, c, Rd=0.21$

- Verifica di stabilità aste presso-inflesse (C4.2.4.1.3.3.2) - CC 1 SND - Classe 3  
Sollecitazioni:  $N, Ed=-3.70$   $M_y, Ed=31.01$   $M_z, Ed=14.68$   $L=1.19$   
 $\alpha_{my}, \alpha_{mz}, \alpha_{LT}=0.95, 0.95, 0.95$   
 $\lambda_y=42.87$   $Ncr, y=124076.00$   $\lambda'_y=0.56$  Curva a:  $\Phi_y=0.70$   $\chi_y=0.90$   
 $\lambda_z=76.14$   $Ncr, z=39329.40$   $\lambda'_z=1.00$  Curva a:  $\Phi_z=1.08$   $\chi_z=0.67$   
 $K_{yy}, K_{yz}, K_{zy}, K_{zz}=0.95, 0.95, 0.76, 0.95$   
Verifica YY:  $0.00+0.04+0.03=0.07$   
Verifica ZZ:  $0.00+0.03+0.03=0.06$

Asta n. 353 (325 -33) - Sez. 1 (TRV SEC RHS80x40x5) - Crit. 3  
-----

- Verifica in termini tensionali [4.2.4] - CC 1 SND Xl=1.19 - Classe 3  
Sollecitazioni:  $N=3.70$   $T_x=-52.08$   $M_y=31.01$   $T_y=12.33$   $M_z=14.68$   
Tensioni:  $\sigma_N=0.34$   $\sigma_{m, d}=255.18$   $\tau=0.00$   $\sigma_{max}=255.52$  (sfrut=0.08)  
Tensioni:  $\sigma_N=0.34$   $\sigma_{m, d}=-81.82$   $\tau=8.37$   $\tau_{max}=8.37$  (sfrut=0.00)  
Tensioni:  $\sigma_N=0.34$   $\sigma_{m, d}=255.18$   $\tau=0.00$   $\sigma_{TD, max}=255.52$  (sfrut=0.08)

- Verifica a taglio Dir. Z [4.2.16] - CC 29 SLU Xl=1.19 - Classe 1  
Sollecitazioni:  $T_x=-323.63$   
 $V, Ed=-323.63$   $Vc, Rd=14315.00$   $V, Ed/Vc, Rd=0.02$

- Verifica a flessione e taglio YY[4.2.32] - CC 29 SLU Xl=1.19 - Classe 1  
Sollecitazioni:  $T_x=-323.63$   $M_y=192.72$   
 $M_y, Ed=192.72$   $M_y, V, c, Rd=921.31$   $M_y, Ed/M_y, V, c, Rd=0.21$
- Verifica di stabilità aste presso-inflesse (C4.2.4.1.3.3.2) - CC 3 SND - Classe 3  
Sollecitazioni:  $N, Ed=-3.70$   $M_y, Ed=31.01$   $M_z, Ed=14.68$   $L=1.19$   
 $\alpha_{my}, \alpha_{mz}, \alpha_{LT}=0.95, 0.95, 0.95$   
 $\lambda_y=42.87$   $Ncr, y=124076.00$   $\lambda'_y=0.56$  Curva a:  $\Phi_y=0.70$   $\chi_y=0.90$   
 $\lambda_z=76.14$   $Ncr, z=39329.40$   $\lambda'_z=1.00$  Curva a:  $\Phi_z=1.08$   $\chi_z=0.67$   
 $K_{yy}, K_{yz}, K_{zy}, K_{zz}=0.95, 0.95, 0.76, 0.95$   
Verifica YY:  $0.00+0.04+0.03=0.07$   
Verifica ZZ:  $0.00+0.03+0.03=0.06$
- Asta n. 354 (-34 328) - Sez. 1 (TRV SEC RHS80x40x5) - Crit. 3  
-----
- Verifica in termini tensionali [4.2.4] - CC 1 SND Xl=0.00 - Classe 3  
Sollecitazioni:  $N=-3.70$   $T_x=52.08$   $M_y=31.01$   $T_y=-12.33$   $M_z=14.68$   
Tensioni:  $\sigma_N=-0.34$   $\sigma_{m, d}=-255.18$   $\tau=0.00$   $\sigma_{max}=-255.52$  (sfrut=0.08)  
Tensioni:  $\sigma_N=0.34$   $\sigma_{m, d}=-81.82$   $\tau=8.37$   $\tau_{max}=8.37$  (sfrut=0.00)  
Tensioni:  $\sigma_N=-0.34$   $\sigma_{m, d}=-255.18$   $\tau=0.00$   $\sigma_{TD, max}=255.52$  (sfrut=0.08)
- Verifica a taglio Dir. Z [4.2.16] - CC 29 SLU Xl=0.00 - Classe 1  
Sollecitazioni:  $T_x=323.63$   
 $V, Ed=323.63$   $Vc, Rd=14315.00$   $V, Ed/Vc, Rd=0.02$
- Verifica a flessione e taglio YY[4.2.32] - CC 29 SLU Xl=0.00 - Classe 1  
Sollecitazioni:  $T_x=323.63$   $M_y=192.72$   
 $M_y, Ed=192.72$   $M_y, V, c, Rd=921.31$   $M_y, Ed/M_y, V, c, Rd=0.21$
- Verifica di stabilità aste presso-inflesse (C4.2.4.1.3.3.2) - CC 1 SND - Classe 3  
Sollecitazioni:  $N, Ed=-3.70$   $M_y, Ed=31.01$   $M_z, Ed=14.68$   $L=1.19$   
 $\alpha_{my}, \alpha_{mz}, \alpha_{LT}=0.95, 0.95, 0.95$   
 $\lambda_y=42.87$   $Ncr, y=124076.00$   $\lambda'_y=0.56$  Curva a:  $\Phi_y=0.70$   $\chi_y=0.90$   
 $\lambda_z=76.14$   $Ncr, z=39329.40$   $\lambda'_z=1.00$  Curva a:  $\Phi_z=1.08$   $\chi_z=0.67$   
 $K_{yy}, K_{yz}, K_{zy}, K_{zz}=0.95, 0.95, 0.76, 0.95$   
Verifica YY:  $0.00+0.04+0.03=0.07$   
Verifica ZZ:  $0.00+0.03+0.03=0.06$
- Asta n. 354 (327 -34) - Sez. 1 (TRV SEC RHS80x40x5) - Crit. 3  
-----
- Verifica in termini tensionali [4.2.4] - CC 1 SND Xl=1.19 - Classe 3  
Sollecitazioni:  $N=3.70$   $T_x=-52.08$   $M_y=31.01$   $T_y=12.33$   $M_z=14.68$   
Tensioni:  $\sigma_N=0.34$   $\sigma_{m, d}=255.18$   $\tau=0.00$   $\sigma_{max}=255.52$  (sfrut=0.08)  
Tensioni:  $\sigma_N=0.34$   $\sigma_{m, d}=-81.82$   $\tau=8.37$   $\tau_{max}=8.37$  (sfrut=0.00)  
Tensioni:  $\sigma_N=0.34$   $\sigma_{m, d}=255.18$   $\tau=0.00$   $\sigma_{TD, max}=255.52$  (sfrut=0.08)
- Verifica a taglio Dir. Z [4.2.16] - CC 29 SLU Xl=1.19 - Classe 1  
Sollecitazioni:  $T_x=-323.63$   
 $V, Ed=-323.63$   $Vc, Rd=14315.00$   $V, Ed/Vc, Rd=0.02$
- Verifica a flessione e taglio YY[4.2.32] - CC 29 SLU Xl=1.19 - Classe 1  
Sollecitazioni:  $T_x=-323.63$   $M_y=192.72$   
 $M_y, Ed=192.72$   $M_y, V, c, Rd=921.31$   $M_y, Ed/M_y, V, c, Rd=0.21$
- Verifica di stabilità aste presso-inflesse (C4.2.4.1.3.3.2) - CC 3 SND - Classe 3  
Sollecitazioni:  $N, Ed=-3.70$   $M_y, Ed=31.01$   $M_z, Ed=14.68$   $L=1.19$   
 $\alpha_{my}, \alpha_{mz}, \alpha_{LT}=0.95, 0.95, 0.95$   
 $\lambda_y=42.87$   $Ncr, y=124076.00$   $\lambda'_y=0.56$  Curva a:  $\Phi_y=0.70$   $\chi_y=0.90$   
 $\lambda_z=76.14$   $Ncr, z=39329.40$   $\lambda'_z=1.00$  Curva a:  $\Phi_z=1.08$   $\chi_z=0.67$   
 $K_{yy}, K_{yz}, K_{zy}, K_{zz}=0.95, 0.95, 0.76, 0.95$   
Verifica YY:  $0.00+0.04+0.03=0.07$   
Verifica ZZ:  $0.00+0.03+0.03=0.06$
- Asta n. 355 (-35 330) - Sez. 1 (TRV SEC RHS80x40x5) - Crit. 3  
-----
- Verifica in termini tensionali [4.2.4] - CC 1 SND Xl=0.00 - Classe 3  
Sollecitazioni:  $N=-3.70$   $T_x=52.08$   $M_y=31.01$   $T_y=-12.33$   $M_z=14.68$   
Tensioni:  $\sigma_N=-0.34$   $\sigma_{m, d}=-255.18$   $\tau=0.00$   $\sigma_{max}=-255.52$  (sfrut=0.08)  
Tensioni:  $\sigma_N=0.34$   $\sigma_{m, d}=-81.82$   $\tau=8.37$   $\tau_{max}=8.37$  (sfrut=0.00)  
Tensioni:  $\sigma_N=-0.34$   $\sigma_{m, d}=-255.18$   $\tau=0.00$   $\sigma_{TD, max}=255.52$  (sfrut=0.08)
- Verifica a taglio Dir. Z [4.2.16] - CC 29 SLU Xl=0.00 - Classe 1  
Sollecitazioni:  $T_x=323.63$   
 $V, Ed=323.63$   $Vc, Rd=14315.00$   $V, Ed/Vc, Rd=0.02$
- Verifica a flessione e taglio YY[4.2.32] - CC 29 SLU Xl=0.00 - Classe 1  
Sollecitazioni:  $T_x=323.63$   $M_y=192.72$   
 $M_y, Ed=192.72$   $M_y, V, c, Rd=921.31$   $M_y, Ed/M_y, V, c, Rd=0.21$
- Verifica di stabilità aste presso-inflesse (C4.2.4.1.3.3.2) - CC 1 SND - Classe 3  
Sollecitazioni:  $N, Ed=-3.70$   $M_y, Ed=31.01$   $M_z, Ed=14.68$   $L=1.19$   
 $\alpha_{my}, \alpha_{mz}, \alpha_{LT}=0.95, 0.95, 0.95$   
 $\lambda_y=42.87$   $Ncr, y=124076.00$   $\lambda'_y=0.56$  Curva a:  $\Phi_y=0.70$   $\chi_y=0.90$   
 $\lambda_z=76.14$   $Ncr, z=39329.40$   $\lambda'_z=1.00$  Curva a:  $\Phi_z=1.08$   $\chi_z=0.67$   
 $K_{yy}, K_{yz}, K_{zy}, K_{zz}=0.95, 0.95, 0.76, 0.95$   
Verifica YY:  $0.00+0.04+0.03=0.07$   
Verifica ZZ:  $0.00+0.03+0.03=0.06$
- Asta n. 355 (329 -35) - Sez. 1 (TRV SEC RHS80x40x5) - Crit. 3  
-----
- Verifica in termini tensionali [4.2.4] - CC 1 SND Xl=1.19 - Classe 3  
Sollecitazioni:  $N=3.70$   $T_x=-52.08$   $M_y=31.01$   $T_y=12.33$   $M_z=14.68$   
Tensioni:  $\sigma_N=0.34$   $\sigma_{m, d}=255.18$   $\tau=0.00$   $\sigma_{max}=255.52$  (sfrut=0.08)  
Tensioni:  $\sigma_N=0.34$   $\sigma_{m, d}=-81.82$   $\tau=8.37$   $\tau_{max}=8.37$  (sfrut=0.00)  
Tensioni:  $\sigma_N=0.34$   $\sigma_{m, d}=255.18$   $\tau=0.00$   $\sigma_{TD, max}=255.52$  (sfrut=0.08)
- Verifica a taglio Dir. Z [4.2.16] - CC 29 SLU Xl=1.19 - Classe 1  
Sollecitazioni:  $T_x=-323.63$   
 $V, Ed=-323.63$   $Vc, Rd=14315.00$   $V, Ed/Vc, Rd=0.02$

- Verifica a flessione e taglio YY[4.2.32] - CC 29 SLU Xl=1.19 - Classe 1  
 Sollecitazioni:  $T_x=-323.63$   $M_y=192.72$   
 $M_y, Ed=192.72$   $M_y, V, c, Rd=921.31$   $M_y, Ed/M_y, V, c, Rd=0.21$
- Verifica di stabilità aste presso-inflesse (C4.2.4.1.3.3.2) - CC 3 SND - Classe 3  
 Sollecitazioni:  $N, Ed=-3.70$   $M_z, Ed=31.01$   $M_z, Ed=14.68$   $L=1.19$   
 $\alpha_{my}, \alpha_{mz}, \alpha_{LT}=0.95, 0.95, 0.95$   
 $\lambda_y=42.87$   $Ncr, y=124076.00$   $\lambda'_y=0.56$  Curva a:  $\Phi_y=0.70$   $\chi_y=0.90$   
 $\lambda_z=76.14$   $Ncr, z=39329.40$   $\lambda'_z=1.00$  Curva a:  $\Phi_z=1.08$   $\chi_z=0.67$   
 $K_{yy}, K_{yz}, K_{zy}, K_{zz}=0.95, 0.95, 0.76, 0.95$   
 Verifica YY:  $0.00+0.04+0.03=0.07$   
 Verifica ZZ:  $0.00+0.03+0.03=0.06$
- Asta n. 356 (-315 -316) - Sez. 1 (TRV SEC RHS80x40x5) - Crit. 3  
 -----
- Verifica in termini tensionali [4.2.4] - CC 1 SND Xl=0.00 - Classe 3  
 Sollecitazioni:  $N=-3.70$   $T_x=52.08$   $M_y=31.01$   $T_y=-12.33$   $M_z=14.68$   
 Tensioni:  $\sigma_N=-0.34$   $\sigma_{m, d}=-255.18$   $\tau=0.00$   $\sigma_{max}=-255.52$  (sfrut=0.08)  
 Tensioni:  $\sigma_N=-0.34$   $\sigma_{m, d}=-81.82$   $\tau=8.37$   $\tau_{max}=8.37$  (sfrut=0.00)  
 Tensioni:  $\sigma_N=-0.34$   $\sigma_{m, d}=-255.18$   $\tau=0.00$   $\sigma_{TD, max}=255.52$  (sfrut=0.08)
- Verifica a taglio Dir. Z [4.2.16] - CC 29 SLU Xl=0.00 - Classe 1  
 Sollecitazioni:  $T_x=323.63$   
 $V, Ed=323.63$   $Vc, Rd=14315.00$   $V, Ed/Vc, Rd=0.02$
- Verifica a flessione e taglio YY[4.2.32] - CC 29 SLU Xl=0.00 - Classe 1  
 Sollecitazioni:  $T_x=323.63$   $M_y=192.72$   
 $M_y, Ed=192.72$   $M_y, V, c, Rd=921.31$   $M_y, Ed/M_y, V, c, Rd=0.21$
- Verifica di stabilità aste presso-inflesse (C4.2.4.1.3.3.2) - CC 1 SND - Classe 3  
 Sollecitazioni:  $N, Ed=-3.70$   $M_z, Ed=31.01$   $M_z, Ed=14.68$   $L=1.19$   
 $\alpha_{my}, \alpha_{mz}, \alpha_{LT}=0.95, 0.95, 0.95$   
 $\lambda_y=42.87$   $Ncr, y=124076.00$   $\lambda'_y=0.56$  Curva a:  $\Phi_y=0.70$   $\chi_y=0.90$   
 $\lambda_z=76.14$   $Ncr, z=39329.40$   $\lambda'_z=1.00$  Curva a:  $\Phi_z=1.08$   $\chi_z=0.67$   
 $K_{yy}, K_{yz}, K_{zy}, K_{zz}=0.95, 0.95, 0.76, 0.95$   
 Verifica YY:  $0.00+0.04+0.03=0.07$   
 Verifica ZZ:  $0.00+0.03+0.03=0.06$
- Asta n. 356 (-314 -315) - Sez. 1 (TRV SEC RHS80x40x5) - Crit. 3  
 -----
- Verifica in termini tensionali [4.2.4] - CC 1 SND Xl=1.19 - Classe 3  
 Sollecitazioni:  $N=3.70$   $T_x=-52.08$   $M_y=31.01$   $T_y=12.33$   $M_z=14.68$   
 Tensioni:  $\sigma_N=0.34$   $\sigma_{m, d}=255.18$   $\tau=0.00$   $\sigma_{max}=255.52$  (sfrut=0.08)  
 Tensioni:  $\sigma_N=0.34$   $\sigma_{m, d}=-81.82$   $\tau=8.37$   $\tau_{max}=8.37$  (sfrut=0.00)  
 Tensioni:  $\sigma_N=0.34$   $\sigma_{m, d}=255.18$   $\tau=0.00$   $\sigma_{TD, max}=255.52$  (sfrut=0.08)
- Verifica a taglio Dir. Z [4.2.16] - CC 29 SLU Xl=1.19 - Classe 1  
 Sollecitazioni:  $T_x=-323.63$   
 $V, Ed=-323.63$   $Vc, Rd=14315.00$   $V, Ed/Vc, Rd=0.02$
- Verifica a flessione e taglio YY[4.2.32] - CC 29 SLU Xl=1.19 - Classe 1  
 Sollecitazioni:  $T_x=-323.63$   $M_y=192.72$   
 $M_y, Ed=192.72$   $M_y, V, c, Rd=921.31$   $M_y, Ed/M_y, V, c, Rd=0.21$
- Verifica di stabilità aste presso-inflesse (C4.2.4.1.3.3.2) - CC 3 SND - Classe 3  
 Sollecitazioni:  $N, Ed=-3.70$   $M_z, Ed=31.01$   $M_z, Ed=14.68$   $L=1.19$   
 $\alpha_{my}, \alpha_{mz}, \alpha_{LT}=0.95, 0.95, 0.95$   
 $\lambda_y=42.87$   $Ncr, y=124076.00$   $\lambda'_y=0.56$  Curva a:  $\Phi_y=0.70$   $\chi_y=0.90$   
 $\lambda_z=76.14$   $Ncr, z=39329.40$   $\lambda'_z=1.00$  Curva a:  $\Phi_z=1.08$   $\chi_z=0.67$   
 $K_{yy}, K_{yz}, K_{zy}, K_{zz}=0.95, 0.95, 0.76, 0.95$   
 Verifica YY:  $0.00+0.04+0.03=0.07$   
 Verifica ZZ:  $0.00+0.03+0.03=0.06$
- Asta n. 357 (-41 -40) - Sez. 1 (TRV SEC RHS80x40x5) - Crit. 3  
 -----
- Verifica in termini tensionali [4.2.4] - CC 1 SND Xl=0.00 - Classe 3  
 Sollecitazioni:  $N=-2.21$   $T_x=31.18$   $M_y=18.57$   $T_y=-7.38$   $M_z=8.79$   
 Tensioni:  $\sigma_N=-0.20$   $\sigma_{m, d}=-152.79$   $\tau=0.00$   $\sigma_{max}=-152.99$  (sfrut=0.05)  
 Tensioni:  $\sigma_N=-0.20$   $\sigma_{m, d}=-48.99$   $\tau=5.01$   $\tau_{max}=5.01$  (sfrut=0.00)  
 Tensioni:  $\sigma_N=-0.20$   $\sigma_{m, d}=-152.79$   $\tau=0.00$   $\sigma_{TD, max}=152.99$  (sfrut=0.05)
- Verifica a taglio Dir. Z [4.2.16] - CC 29 SLU Xl=0.00 - Classe 1  
 Sollecitazioni:  $T_x=168.50$   
 $V, Ed=168.50$   $Vc, Rd=14315.00$   $V, Ed/Vc, Rd=0.01$
- Verifica a flessione e taglio YY[4.2.32] - CC 29 SLU Xl=0.00 - Classe 1  
 Sollecitazioni:  $T_x=168.50$   $M_y=100.34$   
 $M_y, Ed=100.34$   $M_y, V, c, Rd=921.31$   $M_y, Ed/M_y, V, c, Rd=0.11$
- Verifica di stabilità aste presso-inflesse (C4.2.4.1.3.3.2) - CC 1 SND - Classe 3  
 Sollecitazioni:  $N, Ed=-2.21$   $M_z, Ed=18.57$   $M_z, Ed=8.79$   $L=1.19$   
 $\alpha_{my}, \alpha_{mz}, \alpha_{LT}=0.95, 0.95, 0.95$   
 $\lambda_y=42.87$   $Ncr, y=124076.00$   $\lambda'_y=0.56$  Curva a:  $\Phi_y=0.70$   $\chi_y=0.90$   
 $\lambda_z=76.14$   $Ncr, z=39329.40$   $\lambda'_z=1.00$  Curva a:  $\Phi_z=1.08$   $\chi_z=0.67$   
 $K_{yy}, K_{yz}, K_{zy}, K_{zz}=0.95, 0.95, 0.76, 0.95$   
 Verifica YY:  $0.00+0.02+0.02=0.04$   
 Verifica ZZ:  $0.00+0.02+0.02=0.04$
- Asta n. 357 (-230 -41) - Sez. 1 (TRV SEC RHS80x40x5) - Crit. 3  
 -----
- Verifica in termini tensionali [4.2.4] - CC 1 SND Xl=1.19 - Classe 3  
 Sollecitazioni:  $N=2.21$   $T_x=-31.18$   $M_y=18.57$   $T_y=7.38$   $M_z=8.79$   
 Tensioni:  $\sigma_N=0.20$   $\sigma_{m, d}=152.79$   $\tau=0.00$   $\sigma_{max}=152.99$  (sfrut=0.05)  
 Tensioni:  $\sigma_N=0.20$   $\sigma_{m, d}=-48.99$   $\tau=5.01$   $\tau_{max}=5.01$  (sfrut=0.00)  
 Tensioni:  $\sigma_N=0.20$   $\sigma_{m, d}=152.79$   $\tau=0.00$   $\sigma_{TD, max}=152.99$  (sfrut=0.05)
- Verifica a taglio Dir. Z [4.2.16] - CC 29 SLU Xl=1.19 - Classe 1  
 Sollecitazioni:  $T_x=-168.50$   
 $V, Ed=-168.50$   $Vc, Rd=14315.00$   $V, Ed/Vc, Rd=0.01$

- Verifica a flessione e taglio YY[4.2.32] - CC 29 SLU Xl=1.19 - Classe 1  
Sollecitazioni:  $T_x=-168.50$   $M_y=100.34$   
 $M_y, Ed=100.34$   $M_y, V, c, Rd=921.31$   $M_y, Ed/M_y, V, c, Rd=0.11$
- Verifica di stabilità aste presso-inflesse (C4.2.4.1.3.3.2) - CC 3 SND - Classe 3  
Sollecitazioni:  $N, Ed=-2.21$   $M_y, Ed=18.57$   $M_z, Ed=8.79$   $L=1.19$   
 $\alpha_{my}, \alpha_{mz}, \alpha_{LT}=0.95, 0.95, 0.95$   
 $\lambda_y=42.87$   $Ncr, y=124076.00$   $\lambda'_y=0.56$  Curva a:  $\Phi_y=0.70$   $\chi_y=0.90$   
 $\lambda_z=76.14$   $Ncr, z=39329.40$   $\lambda'_z=1.00$  Curva a:  $\Phi_z=1.08$   $\chi_z=0.67$   
 $K_{yy}, K_{yz}, K_{zy}, K_{zz}=0.95, 0.95, 0.76, 0.95$   
Verifica YY:  $0.00+0.02+0.02=0.04$   
Verifica ZZ:  $0.00+0.02+0.02=0.04$

Asta n. 358 (-239 -238) - Sez. 1 (TRV SEC RHS80x40x5) - Crit. 3

- 
- Verifica in termini tensionali [4.2.4] - CC 1 SND Xl=0.00 - Classe 3  
Sollecitazioni:  $N=-2.21$   $T_x=31.18$   $M_y=18.57$   $T_y=-7.38$   $M_z=8.79$   
Tensioni:  $\sigma_N=-0.20$   $\sigma_{m, d}=-152.79$   $\tau=0.00$   $\sigma_{max}=-152.99$  (sfrut=0.05)  
Tensioni:  $\sigma_N=0.20$   $\sigma_{m, d}=-48.99$   $\tau=5.01$   $\tau_{max}=5.01$  (sfrut=0.00)  
Tensioni:  $\sigma_N=-0.20$   $\sigma_{m, d}=-152.79$   $\tau=0.00$   $\sigma_{TD, max}=152.99$  (sfrut=0.05)
- Verifica a taglio Dir. Z [4.2.16] - CC 29 SLU Xl=0.00 - Classe 1  
Sollecitazioni:  $T_x=168.50$   
 $V, Ed=168.50$   $V_c, Rd=14315.00$   $V, Ed/V_c, Rd=0.01$
- Verifica a flessione e taglio YY[4.2.32] - CC 29 SLU Xl=0.00 - Classe 1  
Sollecitazioni:  $T_x=168.50$   $M_y=100.34$   
 $M_y, Ed=100.34$   $M_y, V, c, Rd=921.31$   $M_y, Ed/M_y, V, c, Rd=0.11$
- Verifica di stabilità aste presso-inflesse (C4.2.4.1.3.3.2) - CC 1 SND - Classe 3  
Sollecitazioni:  $N, Ed=-2.21$   $M_y, Ed=18.57$   $M_z, Ed=8.79$   $L=1.19$   
 $\alpha_{my}, \alpha_{mz}, \alpha_{LT}=0.95, 0.95, 0.95$   
 $\lambda_y=42.87$   $Ncr, y=124076.00$   $\lambda'_y=0.56$  Curva a:  $\Phi_y=0.70$   $\chi_y=0.90$   
 $\lambda_z=76.14$   $Ncr, z=39329.40$   $\lambda'_z=1.00$  Curva a:  $\Phi_z=1.08$   $\chi_z=0.67$   
 $K_{yy}, K_{yz}, K_{zy}, K_{zz}=0.95, 0.95, 0.76, 0.95$   
Verifica YY:  $0.00+0.02+0.02=0.04$   
Verifica ZZ:  $0.00+0.02+0.02=0.04$
- 
- Asta n. 358 (-237 -239) - Sez. 1 (TRV SEC RHS80x40x5) - Crit. 3
- 
- Verifica in termini tensionali [4.2.4] - CC 1 SND Xl=1.19 - Classe 3  
Sollecitazioni:  $N=2.21$   $T_x=-31.18$   $M_y=18.57$   $T_y=7.38$   $M_z=8.79$   
Tensioni:  $\sigma_N=0.20$   $\sigma_{m, d}=152.79$   $\tau=0.00$   $\sigma_{max}=152.99$  (sfrut=0.05)  
Tensioni:  $\sigma_N=0.20$   $\sigma_{m, d}=-48.99$   $\tau=5.01$   $\tau_{max}=5.01$  (sfrut=0.00)  
Tensioni:  $\sigma_N=0.20$   $\sigma_{m, d}=152.79$   $\tau=0.00$   $\sigma_{TD, max}=152.99$  (sfrut=0.05)
- Verifica a taglio Dir. Z [4.2.16] - CC 29 SLU Xl=1.19 - Classe 1  
Sollecitazioni:  $T_x=-168.50$   
 $V, Ed=-168.50$   $V_c, Rd=14315.00$   $V, Ed/V_c, Rd=0.01$
- Verifica a flessione e taglio YY[4.2.32] - CC 29 SLU Xl=1.19 - Classe 1  
Sollecitazioni:  $T_x=-168.50$   $M_y=100.34$   
 $M_y, Ed=100.34$   $M_y, V, c, Rd=921.31$   $M_y, Ed/M_y, V, c, Rd=0.11$
- Verifica di stabilità aste presso-inflesse (C4.2.4.1.3.3.2) - CC 3 SND - Classe 3  
Sollecitazioni:  $N, Ed=-2.21$   $M_y, Ed=18.57$   $M_z, Ed=8.79$   $L=1.19$   
 $\alpha_{my}, \alpha_{mz}, \alpha_{LT}=0.95, 0.95, 0.95$   
 $\lambda_y=42.87$   $Ncr, y=124076.00$   $\lambda'_y=0.56$  Curva a:  $\Phi_y=0.70$   $\chi_y=0.90$   
 $\lambda_z=76.14$   $Ncr, z=39329.40$   $\lambda'_z=1.00$  Curva a:  $\Phi_z=1.08$   $\chi_z=0.67$   
 $K_{yy}, K_{yz}, K_{zy}, K_{zz}=0.95, 0.95, 0.76, 0.95$   
Verifica YY:  $0.00+0.02+0.02=0.04$   
Verifica ZZ:  $0.00+0.02+0.02=0.04$

#### Membratura

Asta 201 Nodi -158 -294 396 -152 -153 -161 -141 -145 -297 - Sez. 3 (TRV PRINC SHS150x150x5) - Crit. 2

- 
- Verifica di stabilità aste presso-inflesse (C4.2.4.1.3.3.2) - CC 29 SLU - Classe 2  
Sollecitazioni:  $N, Ed=-691.34$   $M_y, Ed=2286.22$   $L=8.19$   
 $\alpha_{my}, \alpha_{mz}, \alpha_{LT}=0.95, 0.95, 0.95$   
 $\lambda_y=138.25$   $Ncr, y=31448.90$   $\lambda'_y=1.81$  Curva a:  $\Phi_y=2.31$   $\chi_y=0.27$   
 $\lambda_z=138.25$   $Ncr, z=31448.80$   $\lambda'_z=1.81$  Curva a:  $\Phi_z=2.31$   $\chi_z=0.27$   
 $K_{yy}, K_{yz}, K_{zy}, K_{zz}=0.97, 0.58, 0.00, 0.97$   
Verifica YY:  $0.03+0.42=0.44$   
Verifica ZZ:  $0.03=0.03$
- Verifica freccia massima per soli carichi accidentali - CC 31  
 $f_{z, L}=1.15$  (L/712)  $f_{z, \sigma}=1.11$  (L/739)
- Verifica freccia massima carichi totali - CC 31  
 $f_{z, L}=1.59$  (L/514)  $f_{z, \sigma}=1.53$  (L/533)

#### Membratura

Asta 202 Nodi -297 -139 -140 -148 -128 -132 -126 -127 - Sez. 3 (TRV PRINC SHS150x150x5) - Crit. 2

- 
- Verifica di stabilità aste presso-inflesse (C4.2.4.1.3.3.2) - CC 29 SLU - Classe 2  
Sollecitazioni:  $N, Ed=-691.34$   $M_y, Ed=2373.35$   $L=6.74$   
 $\alpha_{my}, \alpha_{mz}, \alpha_{LT}=0.95, 0.95, 0.95$   
 $\lambda_y=113.73$   $Ncr, y=46468.10$   $\lambda'_y=1.49$  Curva a:  $\Phi_y=1.74$   $\chi_y=0.38$   
 $\lambda_z=113.73$   $Ncr, z=46468.10$   $\lambda'_z=1.49$  Curva a:  $\Phi_z=1.74$   $\chi_z=0.38$   
 $K_{yy}, K_{yz}, K_{zy}, K_{zz}=0.96, 0.58, 0.00, 0.96$   
Verifica YY:  $0.02+0.43=0.45$   
Verifica ZZ:  $0.02=0.02$
- Verifica freccia massima per soli carichi accidentali - CC 31  
 $f_{z, \sigma}=0.66$  (L/1014)
- Verifica freccia massima carichi totali - CC 31  
 $f_{z, \sigma}=0.93$  (L/726)

**Membratura**

Asta 203 Nodi -127 -301 -302 -135 -115 -119 360 -113 - Sez. 3 (TRV PRINC SHS150x150x5) - Crit. 2

- 
- Verifica di stabilità aste presso-inflesse (C4.2.4.1.3.3.2) - CC 29 SLU - Classe 2  
 Sollecitazioni: N,Ed=-555.46 My,Ed=2219.92 L=6.70  
 $\alpha_{my}, \alpha_{mz}, \alpha_{LT}=0.95, 0.95, 0.95$   
 $\lambda_y=113.12$  Ncr,y=46975.20  $\lambda'_y=1.48$  Curva a:  $\Phi_y=1.73$   $\chi_y=0.38$   
 $\lambda_z=113.12$  Ncr,z=46975.20  $\lambda'_z=1.48$  Curva a:  $\Phi_z=1.73$   $\chi_z=0.38$   
 Kyy, Kyz, Kzy, Kzz=0.96, 0.58, 0.00, 0.96  
 Verifica YY: 0.01+0.40=0.41  
 Verifica ZZ: 0.01=0.01
- Verifica freccia massima per soli carichi accidentali - CC 31  
 $f_{z,l}=0.71$  (L/938)
- Verifica freccia massima carichi totali - CC 31  
 $f_{z,l}=1.00$  (L/672)

**Membratura**

Asta 204 Nodi -113 -114 -122 -102 -106 -100 -240 336 - Sez. 3 (TRV PRINC SHS150x150x5) - Crit. 2

- 
- Verifica di stabilità aste presso-inflesse (C4.2.4.1.3.3.2) - CC 29 SLU - Classe 2  
 Sollecitazioni: N,Ed=-542.93 My,Ed=2208.93 L=6.70  
 $\alpha_{my}, \alpha_{mz}, \alpha_{LT}=0.95, 0.95, 0.95$   
 $\lambda_y=113.12$  Ncr,y=46975.10  $\lambda'_y=1.48$  Curva a:  $\Phi_y=1.73$   $\chi_y=0.38$   
 $\lambda_z=113.12$  Ncr,z=46975.10  $\lambda'_z=1.48$  Curva a:  $\Phi_z=1.73$   $\chi_z=0.38$   
 Kyy, Kyz, Kzy, Kzz=0.96, 0.58, 0.00, 0.96  
 Verifica YY: 0.01+0.40=0.41  
 Verifica ZZ: 0.01=0.01
- Verifica freccia massima per soli carichi accidentali - CC 31  
 $f_{z,s}=0.70$  (L/954)
- Verifica freccia massima carichi totali - CC 31  
 $f_{z,s}=0.98$  (L/683)

**Membratura**

Asta 207 Nodi 336 -239 -29 -228 -227 -8 -9 -75 - Sez. 3 (TRV PRINC SHS150x150x5) - Crit. 2

- 
- Verifica di stabilità aste presso-inflesse (C4.2.4.1.3.3.2) - CC 29 SLU - Classe 2  
 Sollecitazioni: N,Ed=-542.95 My,Ed=2209.45 L=6.70  
 $\alpha_{my}, \alpha_{mz}, \alpha_{LT}=0.95, 0.95, 0.95$   
 $\lambda_y=113.12$  Ncr,y=46975.20  $\lambda'_y=1.48$  Curva a:  $\Phi_y=1.73$   $\chi_y=0.38$   
 $\lambda_z=113.12$  Ncr,z=46975.20  $\lambda'_z=1.48$  Curva a:  $\Phi_z=1.73$   $\chi_z=0.38$   
 Kyy, Kyz, Kzy, Kzz=0.96, 0.58, 0.00, 0.96  
 Verifica YY: 0.01+0.40=0.41  
 Verifica ZZ: 0.01=0.01
- Verifica freccia massima per soli carichi accidentali - CC 31  
 $f_{z,l}=0.70$  (L/954)
- Verifica freccia massima carichi totali - CC 31  
 $f_{z,l}=0.98$  (L/683)

**Membratura**

Asta 208 Nodi -75 -306 202 -80 -12 -13 -309 -14 - Sez. 3 (TRV PRINC SHS150x150x5) - Crit. 2

- 
- Verifica di stabilità aste presso-inflesse (C4.2.4.1.3.3.2) - CC 29 SLU - Classe 2  
 Sollecitazioni: N,Ed=-555.49 My,Ed=2220.57 L=6.70  
 $\alpha_{my}, \alpha_{mz}, \alpha_{LT}=0.95, 0.95, 0.95$   
 $\lambda_y=113.12$  Ncr,y=46975.30  $\lambda'_y=1.48$  Curva a:  $\Phi_y=1.73$   $\chi_y=0.38$   
 $\lambda_z=113.12$  Ncr,z=46975.30  $\lambda'_z=1.48$  Curva a:  $\Phi_z=1.73$   $\chi_z=0.38$   
 Kyy, Kyz, Kzy, Kzz=0.96, 0.58, 0.00, 0.96  
 Verifica YY: 0.01+0.40=0.42  
 Verifica ZZ: 0.01=0.01
- Verifica freccia massima per soli carichi accidentali - CC 31  
 $f_{z,l}=0.71$  (L/938)
- Verifica freccia massima carichi totali - CC 31  
 $f_{z,l}=1.00$  (L/672)

**Membratura**

Asta 209 Nodi -14 -15 -26 -18 -31 -32 -78 - Sez. 3 (TRV PRINC SHS150x150x5) - Crit. 2

- 
- Verifica di stabilità aste presso-inflesse (C4.2.4.1.3.3.2) - CC 29 SLU - Classe 2  
 Sollecitazioni: N,Ed=-548.73 My,Ed=2226.00 L=6.70  
 $\alpha_{my}, \alpha_{mz}, \alpha_{LT}=0.95, 0.95, 0.95$   
 $\lambda_y=113.12$  Ncr,y=46975.10  $\lambda'_y=1.48$  Curva a:  $\Phi_y=1.73$   $\chi_y=0.38$   
 $\lambda_z=113.12$  Ncr,z=46975.10  $\lambda'_z=1.48$  Curva a:  $\Phi_z=1.73$   $\chi_z=0.38$   
 Kyy, Kyz, Kzy, Kzz=0.96, 0.58, 0.00, 0.96  
 Verifica YY: 0.01+0.40=0.42  
 Verifica ZZ: 0.01=0.01
- Verifica freccia massima per soli carichi accidentali - CC 31  
 $f_{z,l}=0.67$  (L/1007)
- Verifica freccia massima carichi totali - CC 31  
 $f_{z,l}=0.93$  (L/720)

**Membratura**

Asta 210 Nodi -78 -312 -72 -83 -33 -34 -35 318 -315 -41 - Sez. 3 (TRV PRINC SHS150x150x5) - Crit. 2

- 
- Verifica di stabilità aste presso-inflesse (C4.2.4.1.3.3.2) - CC 29 SLU - Classe 2  
 Sollecitazioni: N,Ed=-691.35 My,Ed=2373.46 L=8.22  
 $\alpha_{my}, \alpha_{mz}, \alpha_{LT}=0.95, 0.95, 0.95$   
 $\lambda_y=138.86$  Ncr,y=31170.70  $\lambda'_y=1.82$  Curva a:  $\Phi_y=2.32$   $\chi_y=0.27$   
 $\lambda_z=138.86$  Ncr,z=31170.70  $\lambda'_z=1.82$  Curva a:  $\Phi_z=2.32$   $\chi_z=0.27$   
 Kyy, Kyz, Kzy, Kzz=0.97, 0.58, 0.00, 0.97  
 Verifica YY: 0.03+0.43=0.46  
 Verifica ZZ: 0.03=0.03



- Verifica freccia massima per soli carichi accidentali - CC 31  
 $f_{z,i}=1.11$  (L/741)  $f_{z,i}=1.11$  (L/743)

- Verifica freccia massima carichi totali - CC 31  
 $f_{z,i}=1.54$  (L/535)  $f_{z,i}=1.53$  (L/535)

**Membratura**

Asta 301 Nodi -234 -158 -233 - Sez. 1 (TRV SEC RHS80x40x5) - Crit. 3

- Verifica di stabilità aste presso-inflesse (C4.2.4.1.3.3.2) - CC 1 SND - Classe 3  
 Sollecitazioni: N,Ed=-2.21 My,Ed=18.57 Mz,Ed=8.79 L=2.38  
 $\alpha_{my}, \alpha_{mz}, \alpha_{LT}=0.95, 0.95, 0.95$   
 $\lambda_y=85.73$  Ncr,y=31019.00  $\lambda'_y=1.12$  Curva a:  $\Phi_y=1.23$   $\chi_y=0.58$   
 $\lambda_z=152.28$  Ncr,z=9832.34  $\lambda'_z=1.99$  Curva a:  $\Phi_z=2.67$   $\chi_z=0.22$   
 Kyy, Kyz, Kzy, Kzz=0.95, 0.95, 0.76, 0.95  
 Verifica YY: 0.00+0.02+0.02=0.04  
 Verifica ZZ: 0.00+0.02+0.02=0.04

- Verifica freccia massima per soli carichi accidentali - CC 31  
 $f_{z,i}=0.10$  (L/2418)

- Verifica freccia massima carichi totali - CC 31  
 $f_{z,i}=0.14$  (L/1755)

**Membratura**

Asta 302 Nodi -295 -294 -293 - Sez. 1 (TRV SEC RHS80x40x5) - Crit. 3

- Verifica di stabilità aste presso-inflesse (C4.2.4.1.3.3.2) - CC 1 SND - Classe 3  
 Sollecitazioni: N,Ed=-3.70 My,Ed=31.01 Mz,Ed=14.68 L=2.38  
 $\alpha_{my}, \alpha_{mz}, \alpha_{LT}=0.95, 0.95, 0.95$   
 $\lambda_y=85.73$  Ncr,y=31019.00  $\lambda'_y=1.12$  Curva a:  $\Phi_y=1.23$   $\chi_y=0.58$   
 $\lambda_z=152.28$  Ncr,z=9832.34  $\lambda'_z=1.99$  Curva a:  $\Phi_z=2.67$   $\chi_z=0.22$   
 Kyy, Kyz, Kzy, Kzz=0.95, 0.95, 0.76, 0.95  
 Verifica YY: 0.00+0.04+0.03=0.07  
 Verifica ZZ: 0.00+0.03+0.03=0.06

- Verifica freccia massima per soli carichi accidentali - CC 31  
 $f_{z,i}=0.20$  (L/1209)

- Verifica freccia massima carichi totali - CC 31  
 $f_{z,i}=0.26$  (L/919)

**Membratura**

Asta 303 Nodi 402 -152 401 - Sez. 1 (TRV SEC RHS80x40x5) - Crit. 3

- Verifica di stabilità aste presso-inflesse (C4.2.4.1.3.3.2) - CC 1 SND - Classe 3  
 Sollecitazioni: N,Ed=-3.70 My,Ed=31.01 Mz,Ed=14.68 L=2.38  
 $\alpha_{my}, \alpha_{mz}, \alpha_{LT}=0.95, 0.95, 0.95$   
 $\lambda_y=85.73$  Ncr,y=31019.00  $\lambda'_y=1.12$  Curva a:  $\Phi_y=1.23$   $\chi_y=0.58$   
 $\lambda_z=152.28$  Ncr,z=9832.34  $\lambda'_z=1.99$  Curva a:  $\Phi_z=2.67$   $\chi_z=0.22$   
 Kyy, Kyz, Kzy, Kzz=0.95, 0.95, 0.76, 0.95  
 Verifica YY: 0.00+0.04+0.03=0.07  
 Verifica ZZ: 0.00+0.03+0.03=0.06

- Verifica freccia massima per soli carichi accidentali - CC 31  
 $f_{z,i}=0.20$  (L/1209)

- Verifica freccia massima carichi totali - CC 31  
 $f_{z,i}=0.26$  (L/919)

**Membratura**

Asta 304 Nodi 404 -153 403 - Sez. 1 (TRV SEC RHS80x40x5) - Crit. 3

- Verifica di stabilità aste presso-inflesse (C4.2.4.1.3.3.2) - CC 1 SND - Classe 3  
 Sollecitazioni: N,Ed=-3.70 My,Ed=31.01 Mz,Ed=14.68 L=2.38  
 $\alpha_{my}, \alpha_{mz}, \alpha_{LT}=0.95, 0.95, 0.95$   
 $\lambda_y=85.73$  Ncr,y=31019.00  $\lambda'_y=1.12$  Curva a:  $\Phi_y=1.23$   $\chi_y=0.58$   
 $\lambda_z=152.28$  Ncr,z=9832.34  $\lambda'_z=1.99$  Curva a:  $\Phi_z=2.67$   $\chi_z=0.22$   
 Kyy, Kyz, Kzy, Kzz=0.95, 0.95, 0.76, 0.95  
 Verifica YY: 0.00+0.04+0.03=0.07  
 Verifica ZZ: 0.00+0.03+0.03=0.06

- Verifica freccia massima per soli carichi accidentali - CC 31  
 $f_{z,i}=0.20$  (L/1209)

- Verifica freccia massima carichi totali - CC 31  
 $f_{z,i}=0.26$  (L/919)

**Membratura**

Asta 305 Nodi -162 -161 -160 - Sez. 1 (TRV SEC RHS80x40x5) - Crit. 3

- Verifica di stabilità aste presso-inflesse (C4.2.4.1.3.3.2) - CC 1 SND - Classe 3  
 Sollecitazioni: N,Ed=-3.70 My,Ed=31.01 Mz,Ed=14.68 L=2.38  
 $\alpha_{my}, \alpha_{mz}, \alpha_{LT}=0.95, 0.95, 0.95$   
 $\lambda_y=85.73$  Ncr,y=31019.00  $\lambda'_y=1.12$  Curva a:  $\Phi_y=1.23$   $\chi_y=0.58$   
 $\lambda_z=152.28$  Ncr,z=9832.34  $\lambda'_z=1.99$  Curva a:  $\Phi_z=2.67$   $\chi_z=0.22$   
 Kyy, Kyz, Kzy, Kzz=0.95, 0.95, 0.76, 0.95  
 Verifica YY: 0.00+0.04+0.03=0.07  
 Verifica ZZ: 0.00+0.03+0.03=0.06

- Verifica freccia massima per soli carichi accidentali - CC 31  
 $f_{z,i}=0.20$  (L/1209)

- Verifica freccia massima carichi totali - CC 31  
 $f_{z,i}=0.26$  (L/919)

**Membratura**

Asta 306 Nodi 394 -141 393 - Sez. 1 (TRV SEC RHS80x40x5) - Crit. 3

- Verifica di stabilità aste presso-inflesse (C4.2.4.1.3.3.2) - CC 1 SND - Classe 3

Sollecitazioni: N,Ed=-3.70 My,Ed=31.01 Mz,Ed=14.68 L=2.38  
 $\alpha_{LT}=0.95, 0.95, 0.95$   
 $\lambda_y=85.73$  Ncr,y=31019.00  $\lambda'_y=1.12$  Curva a:  $\Phi_y=1.23$   $\chi_y=0.58$   
 $\lambda_z=152.28$  Ncr,z=9832.34  $\lambda'_z=1.99$  Curva a:  $\Phi_z=2.67$   $\chi_z=0.22$   
 Kyy, Kyz, Kzy, Kzz=0.95, 0.95, 0.76, 0.95  
 Verifica YY: 0.00+0.04+0.03=0.07  
 Verifica ZZ: 0.00+0.03+0.03=0.06

- Verifica freccia massima per soli carichi accidentali - CC 31  
 $f_{z,L}=0.20$  (L/1209)

- Verifica freccia massima carichi totali - CC 31  
 $f_{z,L}=0.26$  (L/919)

**Membratura**

Asta 307 Nodi -146 -145 -144 - Sez. 1 (TRV SEC RHS80x40x5) - Crit. 3

- Verifica di stabilità aste presso-inflesse (C4.2.4.1.3.3.2) - CC 1 SND - Classe 3

Sollecitazioni: N,Ed=-3.70 My,Ed=31.01 Mz,Ed=14.68 L=2.38  
 $\alpha_{LT}=0.95, 0.95, 0.95$   
 $\lambda_y=85.73$  Ncr,y=31019.00  $\lambda'_y=1.12$  Curva a:  $\Phi_y=1.23$   $\chi_y=0.58$   
 $\lambda_z=152.28$  Ncr,z=9832.34  $\lambda'_z=1.99$  Curva a:  $\Phi_z=2.67$   $\chi_z=0.22$   
 Kyy, Kyz, Kzy, Kzz=0.95, 0.95, 0.76, 0.95  
 Verifica YY: 0.00+0.04+0.03=0.07  
 Verifica ZZ: 0.00+0.03+0.03=0.06

- Verifica freccia massima per soli carichi accidentali - CC 31  
 $f_{z,L}=0.20$  (L/1209)

- Verifica freccia massima carichi totali - CC 31  
 $f_{z,L}=0.26$  (L/919)

**Membratura**

Asta 308 Nodi -298 -297 -296 - Sez. 1 (TRV SEC RHS80x40x5) - Crit. 3

- Verifica di stabilità aste presso-inflesse (C4.2.4.1.3.3.2) - CC 1 SND - Classe 3

Sollecitazioni: N,Ed=-3.70 My,Ed=31.01 Mz,Ed=14.68 L=2.38  
 $\alpha_{LT}=0.95, 0.95, 0.95$   
 $\lambda_y=85.73$  Ncr,y=31019.00  $\lambda'_y=1.12$  Curva a:  $\Phi_y=1.23$   $\chi_y=0.58$   
 $\lambda_z=152.28$  Ncr,z=9832.34  $\lambda'_z=1.99$  Curva a:  $\Phi_z=2.67$   $\chi_z=0.22$   
 Kyy, Kyz, Kzy, Kzz=0.95, 0.95, 0.76, 0.95  
 Verifica YY: 0.00+0.04+0.03=0.07  
 Verifica ZZ: 0.00+0.03+0.03=0.06

- Verifica freccia massima per soli carichi accidentali - CC 31  
 $f_{z,L}=0.20$  (L/1209)

- Verifica freccia massima carichi totali - CC 31  
 $f_{z,L}=0.26$  (L/919)

**Membratura**

Asta 309 Nodi 392 -140 391 - Sez. 1 (TRV SEC RHS80x40x5) - Crit. 3

- Verifica di stabilità aste presso-inflesse (C4.2.4.1.3.3.2) - CC 1 SND - Classe 3

Sollecitazioni: N,Ed=-3.70 My,Ed=31.01 Mz,Ed=14.68 L=2.38  
 $\alpha_{LT}=0.95, 0.95, 0.95$   
 $\lambda_y=85.73$  Ncr,y=31019.00  $\lambda'_y=1.12$  Curva a:  $\Phi_y=1.23$   $\chi_y=0.58$   
 $\lambda_z=152.28$  Ncr,z=9832.34  $\lambda'_z=1.99$  Curva a:  $\Phi_z=2.67$   $\chi_z=0.22$   
 Kyy, Kyz, Kzy, Kzz=0.95, 0.95, 0.76, 0.95  
 Verifica YY: 0.00+0.04+0.03=0.07  
 Verifica ZZ: 0.00+0.03+0.03=0.06

- Verifica freccia massima per soli carichi accidentali - CC 31  
 $f_{z,L}=0.20$  (L/1209)

- Verifica freccia massima carichi totali - CC 31  
 $f_{z,L}=0.26$  (L/919)

**Membratura**

Asta 310 Nodi -149 -148 -147 - Sez. 1 (TRV SEC RHS80x40x5) - Crit. 3

- Verifica di stabilità aste presso-inflesse (C4.2.4.1.3.3.2) - CC 1 SND - Classe 3

Sollecitazioni: N,Ed=-3.70 My,Ed=31.01 Mz,Ed=14.68 L=2.38  
 $\alpha_{LT}=0.95, 0.95, 0.95$   
 $\lambda_y=85.73$  Ncr,y=31019.00  $\lambda'_y=1.12$  Curva a:  $\Phi_y=1.23$   $\chi_y=0.58$   
 $\lambda_z=152.28$  Ncr,z=9832.34  $\lambda'_z=1.99$  Curva a:  $\Phi_z=2.67$   $\chi_z=0.22$   
 Kyy, Kyz, Kzy, Kzz=0.95, 0.95, 0.76, 0.95  
 Verifica YY: 0.00+0.04+0.03=0.07  
 Verifica ZZ: 0.00+0.03+0.03=0.06

- Verifica freccia massima per soli carichi accidentali - CC 31  
 $f_{z,L}=0.20$  (L/1209)

- Verifica freccia massima carichi totali - CC 31  
 $f_{z,L}=0.26$  (L/919)

**Membratura**

Asta 311 Nodi 382 -128 381 - Sez. 1 (TRV SEC RHS80x40x5) - Crit. 3

- Verifica di stabilità aste presso-inflesse (C4.2.4.1.3.3.2) - CC 1 SND - Classe 3

Sollecitazioni: N,Ed=-3.70 My,Ed=31.01 Mz,Ed=14.68 L=2.38  
 $\alpha_{LT}=0.95, 0.95, 0.95$   
 $\lambda_y=85.73$  Ncr,y=31019.00  $\lambda'_y=1.12$  Curva a:  $\Phi_y=1.23$   $\chi_y=0.58$   
 $\lambda_z=152.28$  Ncr,z=9832.34  $\lambda'_z=1.99$  Curva a:  $\Phi_z=2.67$   $\chi_z=0.22$   
 Kyy, Kyz, Kzy, Kzz=0.95, 0.95, 0.76, 0.95  
 Verifica YY: 0.00+0.04+0.03=0.07  
 Verifica ZZ: 0.00+0.03+0.03=0.06

- Verifica freccia massima per soli carichi accidentali - CC 31  
 $f_{z,L}=0.20$  (L/1209)

- Verifica freccia massima carichi totali - CC 31  
 $f_{z,i}=0.26$  (L/919)

**Membratura**

Asta 312 Nodi -133 -132 -131 - Sez. 1 (TRV SEC RHS80x40x5) - Crit. 3

- Verifica di stabilità aste presso-inflesse (C4.2.4.1.3.3.2) - CC 1 SND - Classe 3  
 Sollecitazioni: N,Ed=-3.70 My,Ed=31.01 Mz,Ed=14.68 L=2.38  
 $\alpha_{my}, \alpha_{mz}, \alpha_{LT}=0.95, 0.95, 0.95$   
 $\lambda_y=85.73$  Ncr,y=31019.00  $\lambda'_y=1.12$  Curva a:  $\Phi_y=1.23$   $\chi_y=0.58$   
 $\lambda_z=152.28$  Ncr,z=9832.34  $\lambda'_z=1.99$  Curva a:  $\Phi_z=2.67$   $\chi_z=0.22$   
 Kyy, Kyz, Kzy, Kzz=0.95, 0.95, 0.76, 0.95  
 Verifica YY: 0.00+0.04+0.03=0.07  
 Verifica ZZ: 0.00+0.03+0.03=0.06

- Verifica freccia massima per soli carichi accidentali - CC 31  
 $f_{z,i}=0.20$  (L/1209)

- Verifica freccia massima carichi totali - CC 31  
 $f_{z,i}=0.26$  (L/919)

**Membratura**

Asta 313 Nodi 378 -126 377 - Sez. 1 (TRV SEC RHS80x40x5) - Crit. 3

- Verifica di stabilità aste presso-inflesse (C4.2.4.1.3.3.2) - CC 1 SND - Classe 3  
 Sollecitazioni: N,Ed=-3.70 My,Ed=31.01 Mz,Ed=14.68 L=2.38  
 $\alpha_{my}, \alpha_{mz}, \alpha_{LT}=0.95, 0.95, 0.95$   
 $\lambda_y=85.73$  Ncr,y=31019.00  $\lambda'_y=1.12$  Curva a:  $\Phi_y=1.23$   $\chi_y=0.58$   
 $\lambda_z=152.28$  Ncr,z=9832.34  $\lambda'_z=1.99$  Curva a:  $\Phi_z=2.67$   $\chi_z=0.22$   
 Kyy, Kyz, Kzy, Kzz=0.95, 0.95, 0.76, 0.95  
 Verifica YY: 0.00+0.04+0.03=0.07  
 Verifica ZZ: 0.00+0.03+0.03=0.06

- Verifica freccia massima per soli carichi accidentali - CC 31  
 $f_{z,i}=0.20$  (L/1209)

- Verifica freccia massima carichi totali - CC 31  
 $f_{z,i}=0.26$  (L/919)

**Membratura**

Asta 314 Nodi -303 -301 -299 - Sez. 1 (TRV SEC RHS80x40x5) - Crit. 3

- Verifica di stabilità aste presso-inflesse (C4.2.4.1.3.3.2) - CC 1 SND - Classe 3  
 Sollecitazioni: N,Ed=-3.70 My,Ed=31.01 Mz,Ed=14.68 L=2.38  
 $\alpha_{my}, \alpha_{mz}, \alpha_{LT}=0.95, 0.95, 0.95$   
 $\lambda_y=85.73$  Ncr,y=31019.00  $\lambda'_y=1.12$  Curva a:  $\Phi_y=1.23$   $\chi_y=0.58$   
 $\lambda_z=152.28$  Ncr,z=9832.34  $\lambda'_z=1.99$  Curva a:  $\Phi_z=2.67$   $\chi_z=0.22$   
 Kyy, Kyz, Kzy, Kzz=0.95, 0.95, 0.76, 0.95  
 Verifica YY: 0.00+0.04+0.03=0.07  
 Verifica ZZ: 0.00+0.03+0.03=0.06

- Verifica freccia massima per soli carichi accidentali - CC 31  
 $f_{z,i}=0.20$  (L/1209)

- Verifica freccia massima carichi totali - CC 31  
 $f_{z,i}=0.26$  (L/919)

**Membratura**

Asta 315 Nodi -136 -135 -134 - Sez. 1 (TRV SEC RHS80x40x5) - Crit. 3

- Verifica di stabilità aste presso-inflesse (C4.2.4.1.3.3.2) - CC 1 SND - Classe 3  
 Sollecitazioni: N,Ed=-3.70 My,Ed=31.01 Mz,Ed=14.68 L=2.38  
 $\alpha_{my}, \alpha_{mz}, \alpha_{LT}=0.95, 0.95, 0.95$   
 $\lambda_y=85.73$  Ncr,y=31019.00  $\lambda'_y=1.12$  Curva a:  $\Phi_y=1.23$   $\chi_y=0.58$   
 $\lambda_z=152.28$  Ncr,z=9832.34  $\lambda'_z=1.99$  Curva a:  $\Phi_z=2.67$   $\chi_z=0.22$   
 Kyy, Kyz, Kzy, Kzz=0.95, 0.95, 0.76, 0.95  
 Verifica YY: 0.00+0.04+0.03=0.07  
 Verifica ZZ: 0.00+0.03+0.03=0.06

- Verifica freccia massima per soli carichi accidentali - CC 31  
 $f_{z,i}=0.20$  (L/1209)

- Verifica freccia massima carichi totali - CC 31  
 $f_{z,i}=0.26$  (L/919)

**Membratura**

Asta 316 Nodi 370 -115 369 - Sez. 1 (TRV SEC RHS80x40x5) - Crit. 3

- Verifica di stabilità aste presso-inflesse (C4.2.4.1.3.3.2) - CC 1 SND - Classe 3  
 Sollecitazioni: N,Ed=-3.70 My,Ed=31.01 Mz,Ed=14.68 L=2.38  
 $\alpha_{my}, \alpha_{mz}, \alpha_{LT}=0.95, 0.95, 0.95$   
 $\lambda_y=85.73$  Ncr,y=31019.00  $\lambda'_y=1.12$  Curva a:  $\Phi_y=1.23$   $\chi_y=0.58$   
 $\lambda_z=152.28$  Ncr,z=9832.34  $\lambda'_z=1.99$  Curva a:  $\Phi_z=2.67$   $\chi_z=0.22$   
 Kyy, Kyz, Kzy, Kzz=0.95, 0.95, 0.76, 0.95  
 Verifica YY: 0.00+0.04+0.03=0.07  
 Verifica ZZ: 0.00+0.03+0.03=0.06

- Verifica freccia massima per soli carichi accidentali - CC 31  
 $f_{z,i}=0.20$  (L/1209)

- Verifica freccia massima carichi totali - CC 31  
 $f_{z,i}=0.26$  (L/919)

**Membratura**

Asta 317 Nodi -120 -119 -118 - Sez. 1 (TRV SEC RHS80x40x5) - Crit. 3

- Verifica di stabilità aste presso-inflesse (C4.2.4.1.3.3.2) - CC 1 SND - Classe 3  
 Sollecitazioni: N,Ed=-3.70 My,Ed=31.01 Mz,Ed=14.68 L=2.38  
 $\alpha_{my}, \alpha_{mz}, \alpha_{LT}=0.95, 0.95, 0.95$   
 $\lambda_y=85.73$  Ncr,y=31019.00  $\lambda'_y=1.12$  Curva a:  $\Phi_y=1.23$   $\chi_y=0.58$   
 $\lambda_z=152.28$  Ncr,z=9832.34  $\lambda'_z=1.99$  Curva a:  $\Phi_z=2.67$   $\chi_z=0.22$



Kyy, Kyz, Kzy, Kzz=0.95, 0.95, 0.76, 0.95  
 Verifica YY: 0.00+0.04+0.03=0.07  
 Verifica ZZ: 0.00+0.03+0.03=0.06

- Verifica freccia massima per soli carichi accidentali - CC 31  
 $f_{z,i}=0.20$  (L/1209)

- Verifica freccia massima carichi totali - CC 31  
 $f_{z,i}=0.26$  (L/919)

**Membratura**

Asta 318 Nodi -225 360 -224 - Sez. 1 (TRV SEC RHS80x40x5) - Crit. 3

- Verifica di stabilità aste presso-inflesse (C4.2.4.1.3.3.2) - CC 1 SND - Classe 3  
 Sollecitazioni: N,Ed=-3.70 My,Ed=31.01 Mz,Ed=14.68 L=2.38

$\alpha_{my}, \alpha_{mz}, \alpha_{LT}=0.95, 0.95, 0.95$   
 $\lambda_{y1}=85.73$  Ncr,y=31019.00  $\lambda'_{y1}=1.12$  Curva a:  $\Phi_{y1}=1.23$   $\chi_{y1}=0.58$   
 $\lambda_{z1}=152.28$  Ncr,z=9832.34  $\lambda'_{z1}=1.99$  Curva a:  $\Phi_{z1}=2.67$   $\chi_{z1}=0.22$   
 Kyy, Kyz, Kzy, Kzz=0.95, 0.95, 0.76, 0.95  
 Verifica YY: 0.00+0.04+0.03=0.07  
 Verifica ZZ: 0.00+0.03+0.03=0.06

- Verifica freccia massima per soli carichi accidentali - CC 31  
 $f_{z,i}=0.20$  (L/1209)

- Verifica freccia massima carichi totali - CC 31  
 $f_{z,i}=0.26$  (L/919)

**Membratura**

Asta 320 Nodi 368 -114 367 - Sez. 1 (TRV SEC RHS80x40x5) - Crit. 3

- Verifica di stabilità aste presso-inflesse (C4.2.4.1.3.3.2) - CC 1 SND - Classe 3  
 Sollecitazioni: N,Ed=-3.70 My,Ed=31.01 Mz,Ed=14.68 L=2.38

$\alpha_{my}, \alpha_{mz}, \alpha_{LT}=0.95, 0.95, 0.95$   
 $\lambda_{y1}=85.73$  Ncr,y=31019.00  $\lambda'_{y1}=1.12$  Curva a:  $\Phi_{y1}=1.23$   $\chi_{y1}=0.58$   
 $\lambda_{z1}=152.28$  Ncr,z=9832.34  $\lambda'_{z1}=1.99$  Curva a:  $\Phi_{z1}=2.67$   $\chi_{z1}=0.22$   
 Kyy, Kyz, Kzy, Kzz=0.95, 0.95, 0.76, 0.95  
 Verifica YY: 0.00+0.04+0.03=0.07  
 Verifica ZZ: 0.00+0.03+0.03=0.06

- Verifica freccia massima per soli carichi accidentali - CC 31  
 $f_{z,i}=0.20$  (L/1209)

- Verifica freccia massima carichi totali - CC 31  
 $f_{z,i}=0.26$  (L/919)

**Membratura**

Asta 321 Nodi -123 -122 -121 - Sez. 1 (TRV SEC RHS80x40x5) - Crit. 3

- Verifica di stabilità aste presso-inflesse (C4.2.4.1.3.3.2) - CC 1 SND - Classe 3  
 Sollecitazioni: N,Ed=-3.70 My,Ed=31.01 Mz,Ed=14.68 L=2.38

$\alpha_{my}, \alpha_{mz}, \alpha_{LT}=0.95, 0.95, 0.95$   
 $\lambda_{y1}=85.73$  Ncr,y=31019.00  $\lambda'_{y1}=1.12$  Curva a:  $\Phi_{y1}=1.23$   $\chi_{y1}=0.58$   
 $\lambda_{z1}=152.28$  Ncr,z=9832.34  $\lambda'_{z1}=1.99$  Curva a:  $\Phi_{z1}=2.67$   $\chi_{z1}=0.22$   
 Kyy, Kyz, Kzy, Kzz=0.95, 0.95, 0.76, 0.95  
 Verifica YY: 0.00+0.04+0.03=0.07  
 Verifica ZZ: 0.00+0.03+0.03=0.06

- Verifica freccia massima per soli carichi accidentali - CC 31  
 $f_{z,i}=0.20$  (L/1209)

- Verifica freccia massima carichi totali - CC 31  
 $f_{z,i}=0.26$  (L/919)

**Membratura**

Asta 322 Nodi 358 -102 357 - Sez. 1 (TRV SEC RHS80x40x5) - Crit. 3

- Verifica di stabilità aste presso-inflesse (C4.2.4.1.3.3.2) - CC 1 SND - Classe 3  
 Sollecitazioni: N,Ed=-3.70 My,Ed=31.01 Mz,Ed=14.68 L=2.38

$\alpha_{my}, \alpha_{mz}, \alpha_{LT}=0.95, 0.95, 0.95$   
 $\lambda_{y1}=85.73$  Ncr,y=31019.00  $\lambda'_{y1}=1.12$  Curva a:  $\Phi_{y1}=1.23$   $\chi_{y1}=0.58$   
 $\lambda_{z1}=152.28$  Ncr,z=9832.34  $\lambda'_{z1}=1.99$  Curva a:  $\Phi_{z1}=2.67$   $\chi_{z1}=0.22$   
 Kyy, Kyz, Kzy, Kzz=0.95, 0.95, 0.76, 0.95  
 Verifica YY: 0.00+0.04+0.03=0.07  
 Verifica ZZ: 0.00+0.03+0.03=0.06

- Verifica freccia massima per soli carichi accidentali - CC 31  
 $f_{z,i}=0.20$  (L/1209)

- Verifica freccia massima carichi totali - CC 31  
 $f_{z,i}=0.26$  (L/919)

**Membratura**

Asta 323 Nodi -107 -106 -105 - Sez. 1 (TRV SEC RHS80x40x5) - Crit. 3

- Verifica di stabilità aste presso-inflesse (C4.2.4.1.3.3.2) - CC 1 SND - Classe 3  
 Sollecitazioni: N,Ed=-3.70 My,Ed=31.01 Mz,Ed=14.68 L=2.38

$\alpha_{my}, \alpha_{mz}, \alpha_{LT}=0.95, 0.95, 0.95$   
 $\lambda_{y1}=85.73$  Ncr,y=31019.00  $\lambda'_{y1}=1.12$  Curva a:  $\Phi_{y1}=1.23$   $\chi_{y1}=0.58$   
 $\lambda_{z1}=152.28$  Ncr,z=9832.34  $\lambda'_{z1}=1.99$  Curva a:  $\Phi_{z1}=2.67$   $\chi_{z1}=0.22$   
 Kyy, Kyz, Kzy, Kzz=0.95, 0.95, 0.76, 0.95  
 Verifica YY: 0.00+0.04+0.03=0.07  
 Verifica ZZ: 0.00+0.03+0.03=0.06

- Verifica freccia massima per soli carichi accidentali - CC 31  
 $f_{z,i}=0.20$  (L/1209)

- Verifica freccia massima carichi totali - CC 31  
 $f_{z,i}=0.26$  (L/919)

**Membratura**

Asta 324 Nodi 354 -100 353 - Sez. 1 (TRV SEC RHS80x40x5) - Crit. 3

- 
- Verifica di stabilità aste presso-inflesse (C4.2.4.1.3.3.2) - CC 1 SND - Classe 3  
 Sollecitazioni: N,Ed=-3.70 My,Ed=31.01 Mz,Ed=14.68 L=2.38  
 $\alpha_{my}, \alpha_{mz}, \alpha_{LT}=0.95, 0.95, 0.95$   
 $\lambda_y=85.73$  Ncr,y=31019.00  $\lambda'_y=1.12$  Curva a:  $\Phi_y=1.23$   $\chi_y=0.58$   
 $\lambda_z=152.28$  Ncr,z=9832.34  $\lambda'_z=1.99$  Curva a:  $\Phi_z=2.67$   $\chi_z=0.22$   
 Kyy, Kyz, Kzy, Kzz=0.95, 0.95, 0.76, 0.95  
 Verifica YY: 0.00+0.04+0.03=0.07  
 Verifica ZZ: 0.00+0.03+0.03=0.06
- Verifica freccia massima per soli carichi accidentali - CC 31  
 $f_{z,L}=0.20$  (L/1209)
- Verifica freccia massima carichi totali - CC 31  
 $f_{z,L}=0.26$  (L/919)

**Membratura**

Asta 325 Nodi -304 -302 -300 - Sez. 1 (TRV SEC RHS80x40x5) - Crit. 3

- 
- Verifica di stabilità aste presso-inflesse (C4.2.4.1.3.3.2) - CC 1 SND - Classe 3  
 Sollecitazioni: N,Ed=-3.70 My,Ed=31.01 Mz,Ed=14.68 L=2.38  
 $\alpha_{my}, \alpha_{mz}, \alpha_{LT}=0.95, 0.95, 0.95$   
 $\lambda_y=85.73$  Ncr,y=31019.00  $\lambda'_y=1.12$  Curva a:  $\Phi_y=1.23$   $\chi_y=0.58$   
 $\lambda_z=152.28$  Ncr,z=9832.34  $\lambda'_z=1.99$  Curva a:  $\Phi_z=2.67$   $\chi_z=0.22$   
 Kyy, Kyz, Kzy, Kzz=0.95, 0.95, 0.76, 0.95  
 Verifica YY: 0.00+0.04+0.03=0.07  
 Verifica ZZ: 0.00+0.03+0.03=0.06
- Verifica freccia massima per soli carichi accidentali - CC 31  
 $f_{z,L}=0.20$  (L/1209)
- Verifica freccia massima carichi totali - CC 31  
 $f_{z,L}=0.26$  (L/919)

**Membratura**

Asta 329 Nodi -235 -240 -236 - Sez. 1 (TRV SEC RHS80x40x5) - Crit. 3

- 
- Verifica di stabilità aste presso-inflesse (C4.2.4.1.3.3.2) - CC 1 SND - Classe 3  
 Sollecitazioni: N,Ed=-2.21 My,Ed=18.57 Mz,Ed=8.79 L=2.38  
 $\alpha_{my}, \alpha_{mz}, \alpha_{LT}=0.95, 0.95, 0.95$   
 $\lambda_y=85.73$  Ncr,y=31019.00  $\lambda'_y=1.12$  Curva a:  $\Phi_y=1.23$   $\chi_y=0.58$   
 $\lambda_z=152.28$  Ncr,z=9832.34  $\lambda'_z=1.99$  Curva a:  $\Phi_z=2.67$   $\chi_z=0.22$   
 Kyy, Kyz, Kzy, Kzz=0.95, 0.95, 0.76, 0.95  
 Verifica YY: 0.00+0.02+0.02=0.04  
 Verifica ZZ: 0.00+0.02+0.02=0.04
- Verifica freccia massima per soli carichi accidentali - CC 31  
 $f_{z,L}=0.10$  (L/2418)
- Verifica freccia massima carichi totali - CC 31  
 $f_{z,L}=0.14$  (L/1755)

**Membratura**

Asta 334 Nodi -30 -29 -28 - Sez. 1 (TRV SEC RHS80x40x5) - Crit. 3

- 
- Verifica di stabilità aste presso-inflesse (C4.2.4.1.3.3.2) - CC 1 SND - Classe 3  
 Sollecitazioni: N,Ed=-3.70 My,Ed=31.01 Mz,Ed=14.68 L=2.38  
 $\alpha_{my}, \alpha_{mz}, \alpha_{LT}=0.95, 0.95, 0.95$   
 $\lambda_y=85.73$  Ncr,y=31019.00  $\lambda'_y=1.12$  Curva a:  $\Phi_y=1.23$   $\chi_y=0.58$   
 $\lambda_z=152.28$  Ncr,z=9832.34  $\lambda'_z=1.99$  Curva a:  $\Phi_z=2.67$   $\chi_z=0.22$   
 Kyy, Kyz, Kzy, Kzz=0.95, 0.95, 0.76, 0.95  
 Verifica YY: 0.00+0.04+0.03=0.07  
 Verifica ZZ: 0.00+0.03+0.03=0.06
- Verifica freccia massima per soli carichi accidentali - CC 31  
 $f_{z,L}=0.20$  (L/1209)
- Verifica freccia massima carichi totali - CC 31  
 $f_{z,L}=0.26$  (L/919)

**Membratura**

Asta 335 Nodi -222 -228 -220 - Sez. 1 (TRV SEC RHS80x40x5) - Crit. 3

- 
- Verifica di stabilità aste presso-inflesse (C4.2.4.1.3.3.2) - CC 1 SND - Classe 3  
 Sollecitazioni: N,Ed=-3.70 My,Ed=31.01 Mz,Ed=14.68 L=2.38  
 $\alpha_{my}, \alpha_{mz}, \alpha_{LT}=0.95, 0.95, 0.95$   
 $\lambda_y=85.73$  Ncr,y=31019.00  $\lambda'_y=1.12$  Curva a:  $\Phi_y=1.23$   $\chi_y=0.58$   
 $\lambda_z=152.28$  Ncr,z=9832.34  $\lambda'_z=1.99$  Curva a:  $\Phi_z=2.67$   $\chi_z=0.22$   
 Kyy, Kyz, Kzy, Kzz=0.95, 0.95, 0.76, 0.95  
 Verifica YY: 0.00+0.04+0.03=0.07  
 Verifica ZZ: 0.00+0.03+0.03=0.06
- Verifica freccia massima per soli carichi accidentali - CC 31  
 $f_{z,L}=0.20$  (L/1209)
- Verifica freccia massima carichi totali - CC 31  
 $f_{z,L}=0.26$  (L/919)

**Membratura**

Asta 336 Nodi -223 -227 -221 - Sez. 1 (TRV SEC RHS80x40x5) - Crit. 3

- 
- Verifica di stabilità aste presso-inflesse (C4.2.4.1.3.3.2) - CC 1 SND - Classe 3  
 Sollecitazioni: N,Ed=-3.70 My,Ed=31.01 Mz,Ed=14.68 L=2.38  
 $\alpha_{my}, \alpha_{mz}, \alpha_{LT}=0.95, 0.95, 0.95$   
 $\lambda_y=85.73$  Ncr,y=31019.00  $\lambda'_y=1.12$  Curva a:  $\Phi_y=1.23$   $\chi_y=0.58$   
 $\lambda_z=152.28$  Ncr,z=9832.34  $\lambda'_z=1.99$  Curva a:  $\Phi_z=2.67$   $\chi_z=0.22$   
 Kyy, Kyz, Kzy, Kzz=0.95, 0.95, 0.76, 0.95  
 Verifica YY: 0.00+0.04+0.03=0.07  
 Verifica ZZ: 0.00+0.03+0.03=0.06

- Verifica freccia massima per soli carichi accidentali - CC 31  
 $f_{z,l}=0.20$  (L/1209)

- Verifica freccia massima carichi totali - CC 31  
 $f_{z,l}=0.26$  (L/919)

**Membratura**

Asta 337 Nodi 105 -8 305 - Sez. 1 (TRV SEC RHS80x40x5) - Crit. 3

- Verifica di stabilità aste presso-inflesse (C4.2.4.1.3.3.2) - CC 1 SND - Classe 3  
 Sollecitazioni: N,Ed=-3.70 My,Ed=31.01 Mz,Ed=14.68 L=2.38  
 $\alpha_{my}, \alpha_{mz}, \alpha_{LT}=0.95, 0.95, 0.95$   
 $\lambda_y=85.73$  Ncr,y=31019.00  $\lambda'_y=1.12$  Curva a:  $\Phi_y=1.23$   $\chi_y=0.58$   
 $\lambda_z=152.28$  Ncr,z=9832.34  $\lambda'_z=1.99$  Curva a:  $\Phi_z=2.67$   $\chi_z=0.22$   
 Kyy, Kyz, Kzy, Kzz=0.95, 0.95, 0.76, 0.95  
 Verifica YY: 0.00+0.04+0.03=0.07  
 Verifica ZZ: 0.00+0.03+0.03=0.06

- Verifica freccia massima per soli carichi accidentali - CC 31  
 $f_{z,l}=0.20$  (L/1209)

- Verifica freccia massima carichi totali - CC 31  
 $f_{z,l}=0.26$  (L/919)

**Membratura**

Asta 338 Nodi 106 -9 306 - Sez. 1 (TRV SEC RHS80x40x5) - Crit. 3

- Verifica di stabilità aste presso-inflesse (C4.2.4.1.3.3.2) - CC 1 SND - Classe 3  
 Sollecitazioni: N,Ed=-3.70 My,Ed=31.06 Mz,Ed=14.70 L=2.38  
 $\alpha_{my}, \alpha_{mz}, \alpha_{LT}=0.95, 0.95, 0.95$   
 $\lambda_y=85.73$  Ncr,y=31019.00  $\lambda'_y=1.12$  Curva a:  $\Phi_y=1.23$   $\chi_y=0.58$   
 $\lambda_z=152.28$  Ncr,z=9832.34  $\lambda'_z=1.99$  Curva a:  $\Phi_z=2.67$   $\chi_z=0.22$   
 Kyy, Kyz, Kzy, Kzz=0.95, 0.95, 0.76, 0.95  
 Verifica YY: 0.00+0.04+0.03=0.07  
 Verifica ZZ: 0.00+0.03+0.03=0.06

- Verifica freccia massima per soli carichi accidentali - CC 31  
 $f_{z,l}=0.20$  (L/1207)

- Verifica freccia massima carichi totali - CC 31  
 $f_{z,l}=0.26$  (L/917)

**Membratura**

Asta 339 Nodi -307 -306 -305 - Sez. 1 (TRV SEC RHS80x40x5) - Crit. 3

- Verifica di stabilità aste presso-inflesse (C4.2.4.1.3.3.2) - CC 1 SND - Classe 3  
 Sollecitazioni: N,Ed=-3.70 My,Ed=31.01 Mz,Ed=14.68 L=2.38  
 $\alpha_{my}, \alpha_{mz}, \alpha_{LT}=0.95, 0.95, 0.95$   
 $\lambda_y=85.73$  Ncr,y=31019.00  $\lambda'_y=1.12$  Curva a:  $\Phi_y=1.23$   $\chi_y=0.58$   
 $\lambda_z=152.28$  Ncr,z=9832.34  $\lambda'_z=1.99$  Curva a:  $\Phi_z=2.67$   $\chi_z=0.22$   
 Kyy, Kyz, Kzy, Kzz=0.95, 0.95, 0.76, 0.95  
 Verifica YY: 0.00+0.04+0.03=0.07  
 Verifica ZZ: 0.00+0.03+0.03=0.06

- Verifica freccia massima per soli carichi accidentali - CC 31  
 $f_{z,l}=0.20$  (L/1209)

- Verifica freccia massima carichi totali - CC 31  
 $f_{z,l}=0.26$  (L/919)

**Membratura**

Asta 340 Nodi 107 202 307 - Sez. 1 (TRV SEC RHS80x40x5) - Crit. 3

- Verifica di stabilità aste presso-inflesse (C4.2.4.1.3.3.2) - CC 1 SND - Classe 3  
 Sollecitazioni: N,Ed=-3.69 My,Ed=30.97 Mz,Ed=14.66 L=2.38  
 $\alpha_{my}, \alpha_{mz}, \alpha_{LT}=0.95, 0.95, 0.95$   
 $\lambda_y=85.73$  Ncr,y=31019.00  $\lambda'_y=1.12$  Curva a:  $\Phi_y=1.23$   $\chi_y=0.58$   
 $\lambda_z=152.28$  Ncr,z=9832.34  $\lambda'_z=1.99$  Curva a:  $\Phi_z=2.67$   $\chi_z=0.22$   
 Kyy, Kyz, Kzy, Kzz=0.95, 0.95, 0.76, 0.95  
 Verifica YY: 0.00+0.04+0.03=0.07  
 Verifica ZZ: 0.00+0.03+0.03=0.06

- Verifica freccia massima per soli carichi accidentali - CC 31  
 $f_{z,l}=0.20$  (L/1211)

- Verifica freccia massima carichi totali - CC 31  
 $f_{z,l}=0.26$  (L/920)

**Membratura**

Asta 341 Nodi -81 -80 -79 - Sez. 1 (TRV SEC RHS80x40x5) - Crit. 3

- Verifica di stabilità aste presso-inflesse (C4.2.4.1.3.3.2) - CC 1 SND - Classe 3  
 Sollecitazioni: N,Ed=-3.70 My,Ed=31.01 Mz,Ed=14.68 L=2.38  
 $\alpha_{my}, \alpha_{mz}, \alpha_{LT}=0.95, 0.95, 0.95$   
 $\lambda_y=85.73$  Ncr,y=31019.00  $\lambda'_y=1.12$  Curva a:  $\Phi_y=1.23$   $\chi_y=0.58$   
 $\lambda_z=152.28$  Ncr,z=9832.34  $\lambda'_z=1.99$  Curva a:  $\Phi_z=2.67$   $\chi_z=0.22$   
 Kyy, Kyz, Kzy, Kzz=0.95, 0.95, 0.76, 0.95  
 Verifica YY: 0.00+0.04+0.03=0.07  
 Verifica ZZ: 0.00+0.03+0.03=0.06

- Verifica freccia massima per soli carichi accidentali - CC 31  
 $f_{z,l}=0.20$  (L/1209)

- Verifica freccia massima carichi totali - CC 31  
 $f_{z,l}=0.26$  (L/919)

**Membratura**

Asta 342 Nodi 109 -12 309 - Sez. 1 (TRV SEC RHS80x40x5) - Crit. 3

- Verifica di stabilità aste presso-inflesse (C4.2.4.1.3.3.2) - CC 1 SND - Classe 3  
 Sollecitazioni: N,Ed=-3.70 My,Ed=31.01 Mz,Ed=14.68 L=2.38

$\alpha_{my}, \alpha_{mz}, \alpha_{LT}=0.95, 0.95, 0.95$   
 $\lambda_y=85.73$  Ncr,y=31019.00  $\lambda'_y=1.12$  Curva a:  $\Phi_y=1.23$   $\chi_y=0.58$   
 $\lambda_z=152.28$  Ncr,z=9832.34  $\lambda'_z=1.99$  Curva a:  $\Phi_z=2.67$   $\chi_z=0.22$   
 $K_{yy}, K_{yz}, K_{zy}, K_{zz}=0.95, 0.95, 0.76, 0.95$   
 Verifica YY: 0.00+0.04+0.03=0.07  
 Verifica ZZ: 0.00+0.03+0.03=0.06

- Verifica freccia massima per soli carichi accidentali - CC 31  
 $f_{z,L}=0.20$  (L/1209)
- Verifica freccia massima carichi totali - CC 31  
 $f_{z,L}=0.26$  (L/919)

**Membratura**

Asta 343 Nodi 110 -13 310 - Sez. 1 (TRV SEC RHS80x40x5) - Crit. 3

- 
- Verifica di stabilità aste presso-inflesse (C4.2.4.1.3.3.2) - CC 1 SND - Classe 3  
 Sollecitazioni: N,Ed=-3.70 My,Ed=31.01 Mz,Ed=14.68 L=2.38  
 $\alpha_{my}, \alpha_{mz}, \alpha_{LT}=0.95, 0.95, 0.95$   
 $\lambda_y=85.73$  Ncr,y=31019.00  $\lambda'_y=1.12$  Curva a:  $\Phi_y=1.23$   $\chi_y=0.58$   
 $\lambda_z=152.28$  Ncr,z=9832.34  $\lambda'_z=1.99$  Curva a:  $\Phi_z=2.67$   $\chi_z=0.22$   
 $K_{yy}, K_{yz}, K_{zy}, K_{zz}=0.95, 0.95, 0.76, 0.95$   
 Verifica YY: 0.00+0.04+0.03=0.07  
 Verifica ZZ: 0.00+0.03+0.03=0.06
  - Verifica freccia massima per soli carichi accidentali - CC 31  
 $f_{z,L}=0.20$  (L/1209)
  - Verifica freccia massima carichi totali - CC 31  
 $f_{z,L}=0.26$  (L/919)

**Membratura**

Asta 344 Nodi -310 -309 -308 - Sez. 1 (TRV SEC RHS80x40x5) - Crit. 3

- 
- Verifica di stabilità aste presso-inflesse (C4.2.4.1.3.3.2) - CC 1 SND - Classe 3  
 Sollecitazioni: N,Ed=-3.70 My,Ed=31.01 Mz,Ed=14.68 L=2.38  
 $\alpha_{my}, \alpha_{mz}, \alpha_{LT}=0.95, 0.95, 0.95$   
 $\lambda_y=85.73$  Ncr,y=31019.00  $\lambda'_y=1.12$  Curva a:  $\Phi_y=1.23$   $\chi_y=0.58$   
 $\lambda_z=152.28$  Ncr,z=9832.34  $\lambda'_z=1.99$  Curva a:  $\Phi_z=2.67$   $\chi_z=0.22$   
 $K_{yy}, K_{yz}, K_{zy}, K_{zz}=0.95, 0.95, 0.76, 0.95$   
 Verifica YY: 0.00+0.04+0.03=0.07  
 Verifica ZZ: 0.00+0.03+0.03=0.06
  - Verifica freccia massima per soli carichi accidentali - CC 31  
 $f_{z,L}=0.20$  (L/1209)
  - Verifica freccia massima carichi totali - CC 31  
 $f_{z,L}=0.26$  (L/919)

**Membratura**

Asta 345 Nodi 112 -15 312 - Sez. 1 (TRV SEC RHS80x40x5) - Crit. 3

- 
- Verifica di stabilità aste presso-inflesse (C4.2.4.1.3.3.2) - CC 1 SND - Classe 3  
 Sollecitazioni: N,Ed=-3.70 My,Ed=31.01 Mz,Ed=14.68 L=2.38  
 $\alpha_{my}, \alpha_{mz}, \alpha_{LT}=0.95, 0.95, 0.95$   
 $\lambda_y=85.73$  Ncr,y=31019.00  $\lambda'_y=1.12$  Curva a:  $\Phi_y=1.23$   $\chi_y=0.58$   
 $\lambda_z=152.28$  Ncr,z=9832.34  $\lambda'_z=1.99$  Curva a:  $\Phi_z=2.67$   $\chi_z=0.22$   
 $K_{yy}, K_{yz}, K_{zy}, K_{zz}=0.95, 0.95, 0.76, 0.95$   
 Verifica YY: 0.00+0.04+0.03=0.07  
 Verifica ZZ: 0.00+0.03+0.03=0.06
  - Verifica freccia massima per soli carichi accidentali - CC 31  
 $f_{z,L}=0.20$  (L/1209)
  - Verifica freccia massima carichi totali - CC 31  
 $f_{z,L}=0.26$  (L/919)

**Membratura**

Asta 346 Nodi -25 -26 -27 - Sez. 1 (TRV SEC RHS80x40x5) - Crit. 3

- 
- Verifica di stabilità aste presso-inflesse (C4.2.4.1.3.3.2) - CC 1 SND - Classe 3  
 Sollecitazioni: N,Ed=-3.70 My,Ed=31.01 Mz,Ed=14.68 L=2.38  
 $\alpha_{my}, \alpha_{mz}, \alpha_{LT}=0.95, 0.95, 0.95$   
 $\lambda_y=85.73$  Ncr,y=31019.00  $\lambda'_y=1.12$  Curva a:  $\Phi_y=1.23$   $\chi_y=0.58$   
 $\lambda_z=152.28$  Ncr,z=9832.34  $\lambda'_z=1.99$  Curva a:  $\Phi_z=2.67$   $\chi_z=0.22$   
 $K_{yy}, K_{yz}, K_{zy}, K_{zz}=0.95, 0.95, 0.76, 0.95$   
 Verifica YY: 0.00+0.04+0.03=0.07  
 Verifica ZZ: 0.00+0.03+0.03=0.06
  - Verifica freccia massima per soli carichi accidentali - CC 31  
 $f_{z,L}=0.20$  (L/1209)
  - Verifica freccia massima carichi totali - CC 31  
 $f_{z,L}=0.26$  (L/919)

**Membratura**

Asta 347 Nodi 114 -18 314 - Sez. 1 (TRV SEC RHS80x40x5) - Crit. 3

- 
- Verifica di stabilità aste presso-inflesse (C4.2.4.1.3.3.2) - CC 1 SND - Classe 3  
 Sollecitazioni: N,Ed=-3.70 My,Ed=31.01 Mz,Ed=14.68 L=2.38  
 $\alpha_{my}, \alpha_{mz}, \alpha_{LT}=0.95, 0.95, 0.95$   
 $\lambda_y=85.73$  Ncr,y=31019.00  $\lambda'_y=1.12$  Curva a:  $\Phi_y=1.23$   $\chi_y=0.58$   
 $\lambda_z=152.28$  Ncr,z=9832.34  $\lambda'_z=1.99$  Curva a:  $\Phi_z=2.67$   $\chi_z=0.22$   
 $K_{yy}, K_{yz}, K_{zy}, K_{zz}=0.95, 0.95, 0.76, 0.95$   
 Verifica YY: 0.00+0.04+0.03=0.07  
 Verifica ZZ: 0.00+0.03+0.03=0.06
  - Verifica freccia massima per soli carichi accidentali - CC 31  
 $f_{z,L}=0.20$  (L/1209)
  - Verifica freccia massima carichi totali - CC 31

$f_{z,i}=0.26$  (L/919)

#### Membratura

Asta 348 Nodi 320 -31 319 - Sez. 1 (TRV SEC RHS80x40x5) - Crit. 3

- Verifica di stabilità aste presso-inflesse (C4.2.4.1.3.3.2) - CC 1 SND - Classe 3  
Sollecitazioni: N,Ed=-3.70 My,Ed=31.01 Mz,Ed=14.68 L=2.38  
 $\alpha_{my}, \alpha_{mz}, \alpha_{LT}=0.95, 0.95, 0.95$   
 $\lambda_{1r}=85.73$  Ncr,y=31019.00  $\lambda'_{1y}=1.12$  Curva a:  $\Phi_y=1.23$   $\chi_y=0.58$   
 $\lambda_{2z}=152.28$  Ncr,z=9832.34  $\lambda'_{2z}=1.99$  Curva a:  $\Phi_z=2.67$   $\chi_z=0.22$   
Kyy, Kyz, Kzy, Kzz=0.95, 0.95, 0.76, 0.95  
Verifica YY: 0.00+0.04+0.03=0.07  
Verifica ZZ: 0.00+0.03+0.03=0.06

- Verifica freccia massima per soli carichi accidentali - CC 31  
 $f_{z,i}=0.20$  (L/1209)

- Verifica freccia massima carichi totali - CC 31  
 $f_{z,i}=0.26$  (L/919)

#### Membratura

Asta 349 Nodi 322 -32 321 - Sez. 1 (TRV SEC RHS80x40x5) - Crit. 3

- Verifica di stabilità aste presso-inflesse (C4.2.4.1.3.3.2) - CC 1 SND - Classe 3  
Sollecitazioni: N,Ed=-3.70 My,Ed=31.01 Mz,Ed=14.68 L=2.38  
 $\alpha_{my}, \alpha_{mz}, \alpha_{LT}=0.95, 0.95, 0.95$   
 $\lambda_{1r}=85.73$  Ncr,y=31019.00  $\lambda'_{1y}=1.12$  Curva a:  $\Phi_y=1.23$   $\chi_y=0.58$   
 $\lambda_{2z}=152.28$  Ncr,z=9832.34  $\lambda'_{2z}=1.99$  Curva a:  $\Phi_z=2.67$   $\chi_z=0.22$   
Kyy, Kyz, Kzy, Kzz=0.95, 0.95, 0.76, 0.95  
Verifica YY: 0.00+0.04+0.03=0.07  
Verifica ZZ: 0.00+0.03+0.03=0.06

- Verifica freccia massima per soli carichi accidentali - CC 31  
 $f_{z,i}=0.20$  (L/1209)

- Verifica freccia massima carichi totali - CC 31  
 $f_{z,i}=0.26$  (L/919)

#### Membratura

Asta 350 Nodi -313 -312 -311 - Sez. 1 (TRV SEC RHS80x40x5) - Crit. 3

- Verifica di stabilità aste presso-inflesse (C4.2.4.1.3.3.2) - CC 1 SND - Classe 3  
Sollecitazioni: N,Ed=-3.70 My,Ed=31.01 Mz,Ed=14.68 L=2.38  
 $\alpha_{my}, \alpha_{mz}, \alpha_{LT}=0.95, 0.95, 0.95$   
 $\lambda_{1r}=85.73$  Ncr,y=31019.00  $\lambda'_{1y}=1.12$  Curva a:  $\Phi_y=1.23$   $\chi_y=0.58$   
 $\lambda_{2z}=152.28$  Ncr,z=9832.34  $\lambda'_{2z}=1.99$  Curva a:  $\Phi_z=2.67$   $\chi_z=0.22$   
Kyy, Kyz, Kzy, Kzz=0.95, 0.95, 0.76, 0.95  
Verifica YY: 0.00+0.04+0.03=0.07  
Verifica ZZ: 0.00+0.03+0.03=0.06

- Verifica freccia massima per soli carichi accidentali - CC 31  
 $f_{z,i}=0.20$  (L/1209)

- Verifica freccia massima carichi totali - CC 31  
 $f_{z,i}=0.26$  (L/919)

#### Membratura

Asta 351 Nodi -73 -72 -71 - Sez. 1 (TRV SEC RHS80x40x5) - Crit. 3

- Verifica di stabilità aste presso-inflesse (C4.2.4.1.3.3.2) - CC 1 SND - Classe 3  
Sollecitazioni: N,Ed=-3.70 My,Ed=31.01 Mz,Ed=14.68 L=2.38  
 $\alpha_{my}, \alpha_{mz}, \alpha_{LT}=0.95, 0.95, 0.95$   
 $\lambda_{1r}=85.73$  Ncr,y=31019.00  $\lambda'_{1y}=1.12$  Curva a:  $\Phi_y=1.23$   $\chi_y=0.58$   
 $\lambda_{2z}=152.28$  Ncr,z=9832.34  $\lambda'_{2z}=1.99$  Curva a:  $\Phi_z=2.67$   $\chi_z=0.22$   
Kyy, Kyz, Kzy, Kzz=0.95, 0.95, 0.76, 0.95  
Verifica YY: 0.00+0.04+0.03=0.07  
Verifica ZZ: 0.00+0.03+0.03=0.06

- Verifica freccia massima per soli carichi accidentali - CC 31  
 $f_{z,i}=0.20$  (L/1209)

- Verifica freccia massima carichi totali - CC 31  
 $f_{z,i}=0.26$  (L/919)

#### Membratura

Asta 352 Nodi -84 -83 -82 - Sez. 1 (TRV SEC RHS80x40x5) - Crit. 3

- Verifica di stabilità aste presso-inflesse (C4.2.4.1.3.3.2) - CC 1 SND - Classe 3  
Sollecitazioni: N,Ed=-3.70 My,Ed=31.01 Mz,Ed=14.68 L=2.38  
 $\alpha_{my}, \alpha_{mz}, \alpha_{LT}=0.95, 0.95, 0.95$   
 $\lambda_{1r}=85.73$  Ncr,y=31019.00  $\lambda'_{1y}=1.12$  Curva a:  $\Phi_y=1.23$   $\chi_y=0.58$   
 $\lambda_{2z}=152.28$  Ncr,z=9832.34  $\lambda'_{2z}=1.99$  Curva a:  $\Phi_z=2.67$   $\chi_z=0.22$   
Kyy, Kyz, Kzy, Kzz=0.95, 0.95, 0.76, 0.95  
Verifica YY: 0.00+0.04+0.03=0.07  
Verifica ZZ: 0.00+0.03+0.03=0.06

- Verifica freccia massima per soli carichi accidentali - CC 31  
 $f_{z,i}=0.20$  (L/1209)

- Verifica freccia massima carichi totali - CC 31  
 $f_{z,i}=0.26$  (L/919)

#### Membratura

Asta 353 Nodi 326 -33 325 - Sez. 1 (TRV SEC RHS80x40x5) - Crit. 3

- Verifica di stabilità aste presso-inflesse (C4.2.4.1.3.3.2) - CC 1 SND - Classe 3  
Sollecitazioni: N,Ed=-3.70 My,Ed=31.01 Mz,Ed=14.68 L=2.38  
 $\alpha_{my}, \alpha_{mz}, \alpha_{LT}=0.95, 0.95, 0.95$   
 $\lambda_{1r}=85.73$  Ncr,y=31019.00  $\lambda'_{1y}=1.12$  Curva a:  $\Phi_y=1.23$   $\chi_y=0.58$   
 $\lambda_{2z}=152.28$  Ncr,z=9832.34  $\lambda'_{2z}=1.99$  Curva a:  $\Phi_z=2.67$   $\chi_z=0.22$   
Kyy, Kyz, Kzy, Kzz=0.95, 0.95, 0.76, 0.95

Verifica YY: 0.00+0.04+0.03=0.07  
 Verifica ZZ: 0.00+0.03+0.03=0.06

- Verifica freccia massima per soli carichi accidentali - CC 31  
 $f_{z,l}=0.20$  (L/1209)

- Verifica freccia massima carichi totali - CC 31  
 $f_{z,l}=0.26$  (L/919)

**Membratura**

Asta 354 Nodi 328 -34 327 - Sez. 1 (TRV SEC RHS80x40x5) - Crit. 3

-----  
 - Verifica di stabilità aste presso-inflesse (C4.2.4.1.3.3.2) - CC 1 SND - Classe 3  
 Sollecitazioni: N,Ed=-3.70 My,Ed=31.01 Mz,Ed=14.68 L=2.38  
 $\alpha_{my}, \alpha_{mz}, \alpha_{LT}=0.95, 0.95, 0.95$   
 $\lambda_y=85.73$  Ncr,y=31019.00  $\lambda'_y=1.12$  Curva a:  $\Phi_y=1.23$   $\chi_y=0.58$   
 $\lambda_z=152.28$  Ncr,z=9832.34  $\lambda'_z=1.99$  Curva a:  $\Phi_z=2.67$   $\chi_z=0.22$   
 $K_{yy}, K_{yz}, K_{zy}, K_{zz}=0.95, 0.95, 0.76, 0.95$   
 Verifica YY: 0.00+0.04+0.03=0.07  
 Verifica ZZ: 0.00+0.03+0.03=0.06

- Verifica freccia massima per soli carichi accidentali - CC 31  
 $f_{z,l}=0.20$  (L/1209)

- Verifica freccia massima carichi totali - CC 31  
 $f_{z,l}=0.26$  (L/919)

**Membratura**

Asta 355 Nodi 330 -35 329 - Sez. 1 (TRV SEC RHS80x40x5) - Crit. 3

-----  
 - Verifica di stabilità aste presso-inflesse (C4.2.4.1.3.3.2) - CC 1 SND - Classe 3  
 Sollecitazioni: N,Ed=-3.70 My,Ed=31.01 Mz,Ed=14.68 L=2.38  
 $\alpha_{my}, \alpha_{mz}, \alpha_{LT}=0.95, 0.95, 0.95$   
 $\lambda_y=85.73$  Ncr,y=31019.00  $\lambda'_y=1.12$  Curva a:  $\Phi_y=1.23$   $\chi_y=0.58$   
 $\lambda_z=152.28$  Ncr,z=9832.34  $\lambda'_z=1.99$  Curva a:  $\Phi_z=2.67$   $\chi_z=0.22$   
 $K_{yy}, K_{yz}, K_{zy}, K_{zz}=0.95, 0.95, 0.76, 0.95$   
 Verifica YY: 0.00+0.04+0.03=0.07  
 Verifica ZZ: 0.00+0.03+0.03=0.06

- Verifica freccia massima per soli carichi accidentali - CC 31  
 $f_{z,l}=0.20$  (L/1209)

- Verifica freccia massima carichi totali - CC 31  
 $f_{z,l}=0.26$  (L/919)

**Membratura**

Asta 356 Nodi -316 -315 -314 - Sez. 1 (TRV SEC RHS80x40x5) - Crit. 3

-----  
 - Verifica di stabilità aste presso-inflesse (C4.2.4.1.3.3.2) - CC 1 SND - Classe 3  
 Sollecitazioni: N,Ed=-3.70 My,Ed=31.01 Mz,Ed=14.68 L=2.38  
 $\alpha_{my}, \alpha_{mz}, \alpha_{LT}=0.95, 0.95, 0.95$   
 $\lambda_y=85.73$  Ncr,y=31019.00  $\lambda'_y=1.12$  Curva a:  $\Phi_y=1.23$   $\chi_y=0.58$   
 $\lambda_z=152.28$  Ncr,z=9832.34  $\lambda'_z=1.99$  Curva a:  $\Phi_z=2.67$   $\chi_z=0.22$   
 $K_{yy}, K_{yz}, K_{zy}, K_{zz}=0.95, 0.95, 0.76, 0.95$   
 Verifica YY: 0.00+0.04+0.03=0.07  
 Verifica ZZ: 0.00+0.03+0.03=0.06

- Verifica freccia massima per soli carichi accidentali - CC 31  
 $f_{z,l}=0.20$  (L/1209)

- Verifica freccia massima carichi totali - CC 31  
 $f_{z,l}=0.26$  (L/919)

**Membratura**

Asta 357 Nodi -40 -41 -230 - Sez. 1 (TRV SEC RHS80x40x5) - Crit. 3

-----  
 - Verifica di stabilità aste presso-inflesse (C4.2.4.1.3.3.2) - CC 1 SND - Classe 3  
 Sollecitazioni: N,Ed=-2.21 My,Ed=18.57 Mz,Ed=8.79 L=2.38  
 $\alpha_{my}, \alpha_{mz}, \alpha_{LT}=0.95, 0.95, 0.95$   
 $\lambda_y=85.73$  Ncr,y=31019.00  $\lambda'_y=1.12$  Curva a:  $\Phi_y=1.23$   $\chi_y=0.58$   
 $\lambda_z=152.28$  Ncr,z=9832.34  $\lambda'_z=1.99$  Curva a:  $\Phi_z=2.67$   $\chi_z=0.22$   
 $K_{yy}, K_{yz}, K_{zy}, K_{zz}=0.95, 0.95, 0.76, 0.95$   
 Verifica YY: 0.00+0.02+0.02=0.04  
 Verifica ZZ: 0.00+0.02+0.02=0.04

- Verifica freccia massima per soli carichi accidentali - CC 31  
 $f_{z,l}=0.10$  (L/2418)

- Verifica freccia massima carichi totali - CC 31  
 $f_{z,l}=0.14$  (L/1755)

**Membratura**

Asta 358 Nodi -238 -239 -237 - Sez. 1 (TRV SEC RHS80x40x5) - Crit. 3

-----  
 - Verifica di stabilità aste presso-inflesse (C4.2.4.1.3.3.2) - CC 1 SND - Classe 3  
 Sollecitazioni: N,Ed=-2.21 My,Ed=18.57 Mz,Ed=8.79 L=2.38  
 $\alpha_{my}, \alpha_{mz}, \alpha_{LT}=0.95, 0.95, 0.95$   
 $\lambda_y=85.73$  Ncr,y=31019.00  $\lambda'_y=1.12$  Curva a:  $\Phi_y=1.23$   $\chi_y=0.58$   
 $\lambda_z=152.28$  Ncr,z=9832.34  $\lambda'_z=1.99$  Curva a:  $\Phi_z=2.67$   $\chi_z=0.22$   
 $K_{yy}, K_{yz}, K_{zy}, K_{zz}=0.95, 0.95, 0.76, 0.95$   
 Verifica YY: 0.00+0.02+0.02=0.04  
 Verifica ZZ: 0.00+0.02+0.02=0.04

- Verifica freccia massima per soli carichi accidentali - CC 31  
 $f_{z,l}=0.10$  (L/2418)

- Verifica freccia massima carichi totali - CC 31  
 $f_{z,l}=0.14$  (L/1755)



## 5.6 Tracker 1x48 – configurazione in esercizio ( $\alpha = 60^\circ$ )

### 5.6.1 Diagrammi tassi di sfruttamento



Diagramma tassi di sfruttamento resistenza aste combo SLU con valore massimo pari a 0,398



Diagramma tassi di sfruttamento stabilità aste combo SLU con valore massimo pari a 0,378

(nota: la dicitura verifiche non effettuate si riferisce ad elementi non sollecitati per i quali non sono necessarie verifiche di stabilità)

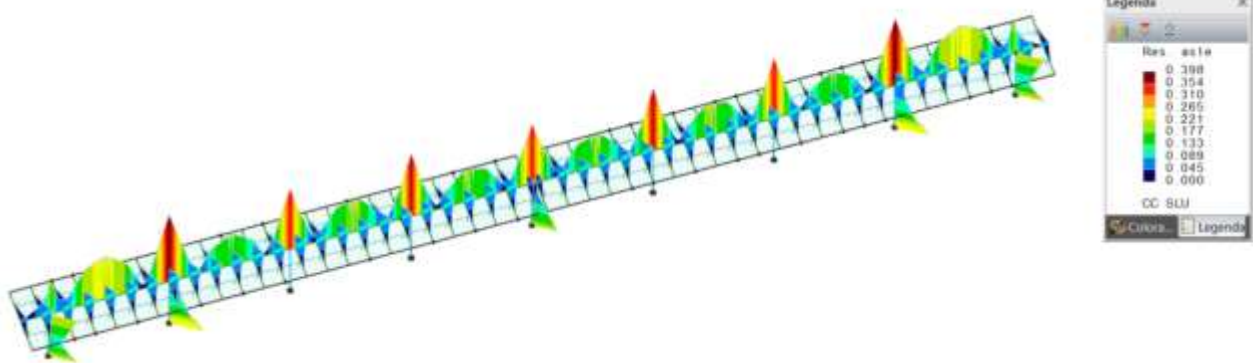

Diagramma tassi di sfruttamento stabilità membrature combo SLU con valore massimo pari a 0,389

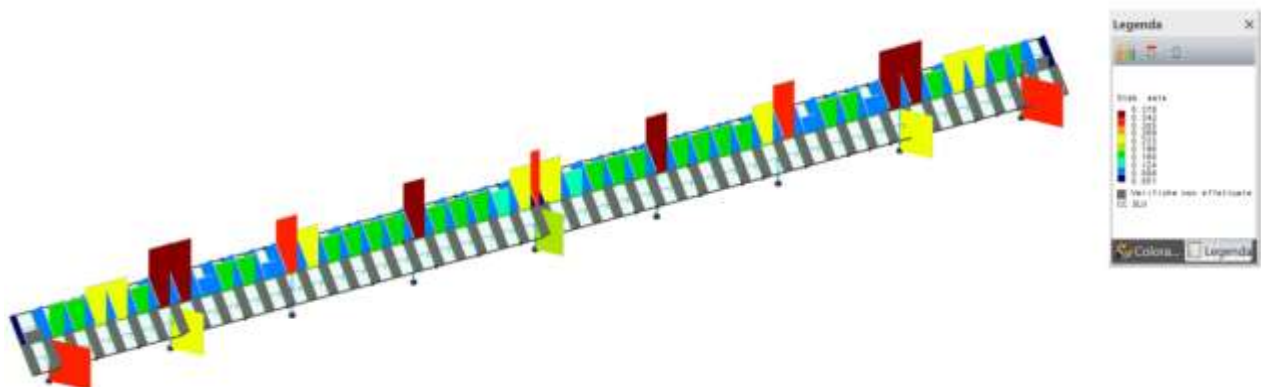
Figure 23: Tassi di sfruttamento SLU (Stato limite ultimo)



Diagramma tassi di sfruttamento resistenza aste combo SND con valore massimo pari a 0,274

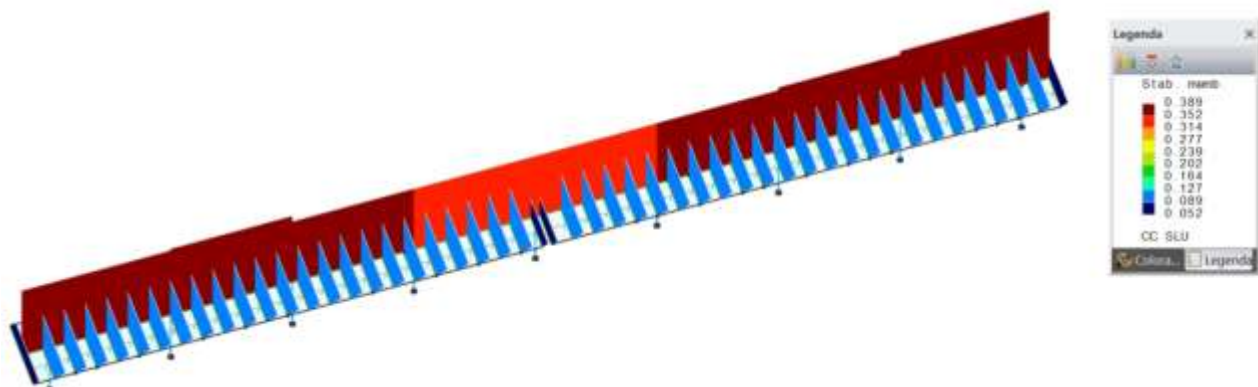

Diagramma tassi di sfruttamento stabilità aste combo SND con valore massimo pari a 0,262

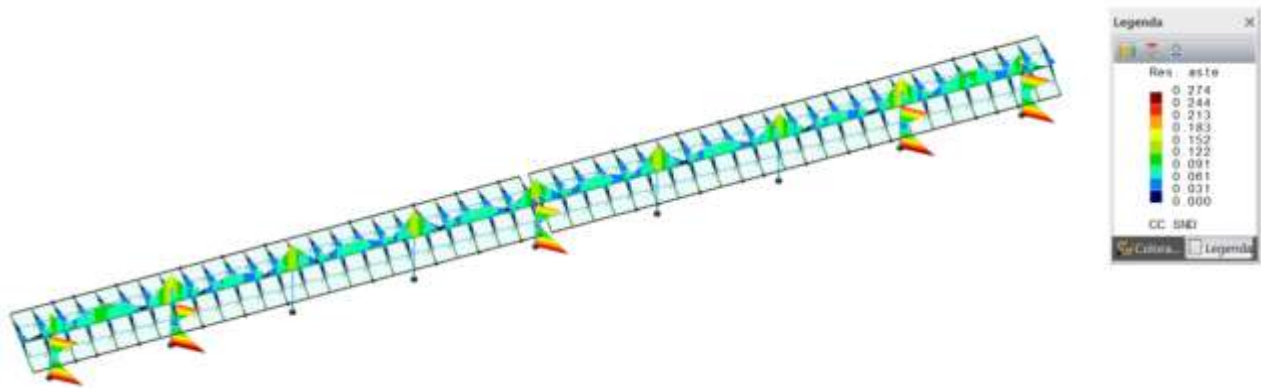

Diagramma tassi di sfruttamento stabilità membrature combo SND con valore massimo pari a 0,166

Figure 24: Tassi di sfruttamento SND (Stato limite di vita non dissipativo)

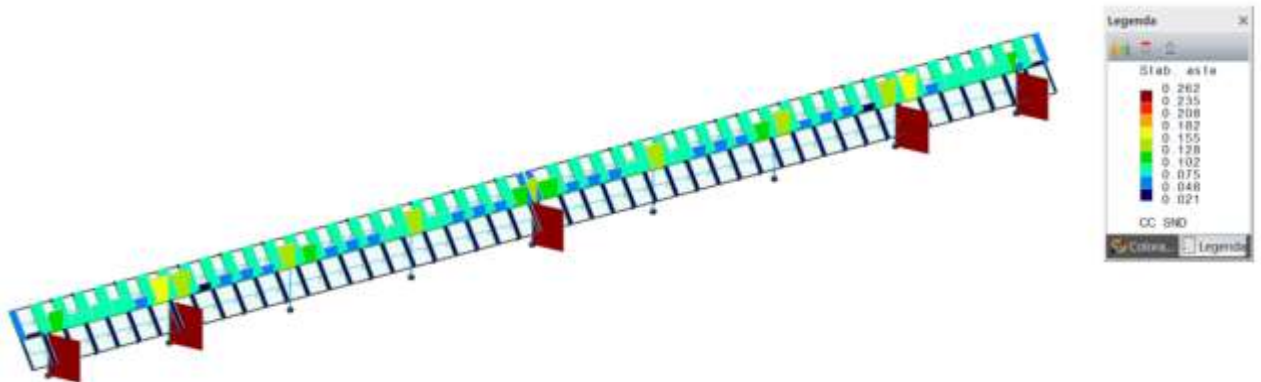
## 5.6.2 Tabulati di calcolo

Si riportano i tabulati di calcolo elaborati come output dal programma di calcolo.

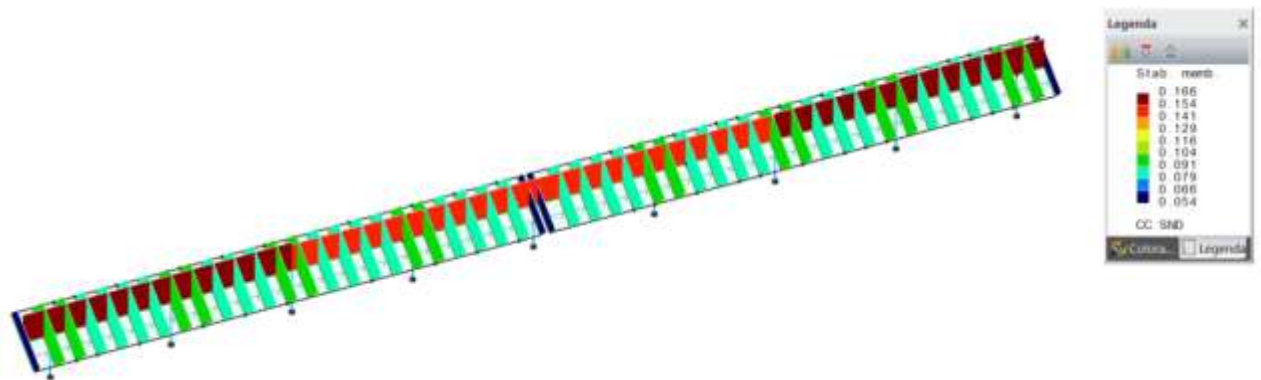
### Simbologia

$\Phi_{LT}$		= Coefficiente $\Phi$ per stabilità laterale membrature inflesse
$\Phi_y$		= Coefficiente $\Phi$ per inflessione intorno all'asse y(c)
$\Phi_z$		= Coefficiente $\Phi$ per inflessione intorno all'asse z(e)
$\alpha_{imp}$		= Coefficiente di imperfezione
$\alpha_{my}, \alpha_{mz}, \alpha_{LT}$		= Coefficienti correttivi per il momento flettente
$\beta_{LT}$		= Coefficiente per calcolo $\Phi_{LT}$
$\chi_{LT}$		= Coefficiente di riduzione per stabilità laterale membrature inflesse
$\chi_y$		= Coefficiente $\chi$ di riduzione per instabilità intorno all'asse y(c)
$\chi_z$		= Coefficiente $\chi$ di riduzione per instabilità intorno all'asse z(e)
$\delta$	<cm>	= Spostamento relativo asta
$\lambda^*_y$		= Snellezza adimensionale per inflessione intorno all'asse y(c)
$\lambda^*_z$		= Snellezza adimensionale per inflessione intorno all'asse z(e)
$\lambda_{LT}$		= Coefficiente di imperfezione per stabilità laterale membrature inflesse
$\lambda_{LT,0}$		= Coefficiente di imperfezione di confronto per stabilità laterale membrature inflesse
$\lambda_y$		= Snellezza per inflessione intorno all'asse y(c)
$\lambda_z$		= Snellezza per inflessione intorno all'asse z(e)
$\sigma_{ID,max}$	<daN/cmq>	= Tensione ideale massima
$\sigma_M$	<daN/cmq>	= Tensione normale per momento flettente
$\sigma_N$	<daN/cmq>	= Tensione normale per sforzo normale
$\tau$	<daN/cmq>	= Tensione tangenziale per taglio e/o torsione
$\psi$		= Coeff. di correzione momento critico per stabilità laterale membrature inflesse
$A_{eff}$	<cmq>	= Area effettiva per trazione
$A_{net}$	<cmq>	= Area netta per compressione
Area	<cmq>	= Area
$A_{tag,y}$	<cmq>	= Area resistente a taglio in dir. Y
$A_{tag,z}$	<cmq>	= Area resistente a taglio in dir. Z
CC		= Numero della combinazione delle condizioni di carico elementari
Cod.		= Codice
Curva		= Curva di instabilità adottata
D	<cm>	= Distanza
$F_{yk}$	<daN/cmq>	= Tensione caratteristica di snervamento dell'acciaio
$F_{yt}$	<daN/cmq>	= Tensione caratteristica di rottura
$I_y$	<cm>	= Raggio giratorio d'inerzia rispetto all'asse Y
$I_z$	<cm>	= Raggio giratorio d'inerzia rispetto all'asse Z
$J_0$	<cm <sup>6</sup> >	= Costante di ingobbamento
$J_y$	<cm <sup>4</sup> >	= Momento d'inerzia rispetto all'asse Y
$J_z$	<cm <sup>4</sup> >	= Momento d'inerzia rispetto all'asse Z
$K_{yy}, K_{yz}, K_{zy}, K_{zz}$		= Coefficienti di interazione
L	<m>	= Lunghezza dell'asta
$L_{ex}$	<m>	= Lunghezza di libera inflessione laterale fra ritegni torsionali
$M_{cr}$	<daNm>	= Momento critico per instabilità flesso torsionale



- MNy,c,Rd <daNm> = Resistenza di calcolo a pressoflessione intorno all'asse Y
- Mx <daNm> = Momento torcente intorno all'asse X
- My <daNm> = Momento flettente intorno all'asse Y
- My,Ed <daNm> = Momento flettente di calcolo intorno all'asse Y
- My,V,c,Rd <daNm> = Resistenza di calcolo a flessione ridotta per taglio intorno all'asse Y
- Mz <daNm> = Momento flettente intorno all'asse Z
- Mz,Ed <daNm> = Momento flettente di calcolo intorno all'asse Z
- N <daN> = Sforzo normale
- N,Ed <daN> = Forza assiale di calcolo
- Nc,Rd <daN> = Resistenza a compressione
- Ncr,y <daN> = Sforzo normale critico euleriano per inflessione intorno all'asse y(c)
- Ncr,z <daN> = Sforzo normale critico euleriano per inflessione intorno all'asse z(e)
- Sez. = Numero della sezione
- Tipo = Tipo sezione  
Rc = Rettangolare cava  
Is = I stondata
- Tp = Tipo di acciaio
- Ty <daN> = Taglio in dir. Y
- Tz <daN> = Taglio in dir. Z
- V,Ed <daN> = Forza di taglio di calcolo
- Vc,Rd <daN> = Resistenza a taglio
- Vc,Rd,Red <daN> = Resistenza a taglio ridotta
- Wy,plas <cmc> = Modulo di resistenza plastico intorno all'asse Y
- Wymin <cmc> = Modulo di resistenza minimo rispetto all'asse Y
- Wz,plas <cmc> = Modulo di resistenza plastico intorno all'asse Z
- Wzmin <cmc> = Modulo di resistenza minimo rispetto all'asse Z
- Xl <cm> = Coordinata progressiva (dal nodo iniziale dell'asta) in cui viene effettuato il progetto/verifica
- f = Fattore di modifica per il coefficiente di riduzione
- f<sub>Z,G</sub> <cm> = Freccia in direzione Z globale
- f<sub>Z,L</sub> <cm> = Freccia in direzione Z locale
- k<sub>c</sub> = Coeff. di correzione momento flettente per stabilità laterale membrature inflesse

**Caratteristiche profilati utilizzati**

Sez.	Cod.	Tipo	D <cm>	Area <cmq>	Anet <cmq>	Aeff <cmq>	Jy <cm4>	Jz <cm4>	Iy <cm>	Iz <cm>	Wymin <cmc>	Wzmin <cmc>	Tp	Fyk <daN/cmq>	Fyt <daN/cmq>
1	TRV SEC RHS80x40x5	Rc	--	11.00	11.00	11.00	84.92	26.92	2.78	1.56	21.23	13.46	S355H UNI EN 10210-1	3550.00	5100.00
2	COLL IPE240	Is	--	39.12	39.12	39.12	3891.76	283.63	9.97	2.69	324.31	47.27	S355 UNI EN 10025-2	3550.00	5100.00
3	TRV PRINC SHS150x150x5	Rc	--	29.00	29.00	29.00	1017.42	1017.42	5.92	5.92	135.66	135.66	S355H UNI EN 10210-1	3550.00	5100.00

**Caratteristiche profilati utilizzati**

Sez.	Cod.	Wy,plas <cmc>	Wz,plas <cmc>	Atag,y <cmq>	Atag,z <cmq>	J <sub>0</sub> <cm6>
1	TRV SEC RHS80x40x5	27.25	16.25	3.67	7.33	
2	COLL IPE240	368.53	74.08	27.31	19.14	37391.20
3	TRV PRINC SHS150x150x5	157.75	157.75	14.50	14.50	

Sollecitazioni: N=-658.86 T<sub>z</sub>=-98.87 M<sub>y</sub>=-186.32 T<sub>y</sub>=-449.81 M<sub>z</sub>=384.19  
 Tensioni:  $\sigma_N$ =-16.84  $\sigma_{m,d}$ =-870.16  $\tau$ =0.00  $\sigma_{max}$ =-887.00 (sfrut=0.26)  
 Tensioni:  $\sigma_N$ =-16.84  $\sigma_{m,d}$ =-297.93  $\tau$ =25.97  $\tau_{max}$ =25.97 (sfrut=0.01)  
 Tensioni:  $\sigma_N$ =-16.84  $\sigma_{m,d}$ =-870.16  $\tau$ =0.00  $\sigma_{ID,max}$ =887.00 (sfrut=0.26)

- Verifica a taglio Dir. Y [4.2.16] - CC 17 SLU Xl=0.00 - Classe 1  
 Sollecitazioni: T<sub>y</sub>=-194.10  
 V,Ed=-194.10 Vc,Rd=53315.70 V,Ed/Vc,Rd=0.00

- Verifica in termini tensionali [4.2.4] - CC 28 SLU Xl=0.00 - Classe 3  
 Sollecitazioni: N=-1305.57 T<sub>z</sub>=764.38 M<sub>y</sub>=1260.21 T<sub>y</sub>=-308.59 M<sub>z</sub>=161.43 M<sub>x</sub>=2.23  
 Tensioni:  $\sigma_N$ =-33.38  $\sigma_{m,d}$ =-730.07  $\tau$ =19.30  $\sigma_{max}$ =-763.44 (sfrut=0.23)  
 Tensioni:  $\sigma_N$ =-33.38  $\sigma_{m,d}$ =-17.64  $\tau$ =65.74  $\tau_{max}$ =65.74 (sfrut=0.03)  
 Tensioni:  $\sigma_N$ =-33.38  $\sigma_{m,d}$ =-730.07  $\tau$ =19.30  $\sigma_{ID,max}$ =764.17 (sfrut=0.23)

- Verifica di stabilità aste presso-inflesse (C4.2.4.1.3.3.2) - CC 28 SLU - Classe 3  
 Sollecitazioni: N,Ed=-1305.57 My,Ed=1260.21 Mz,Ed=-341.88 L=1.63  
 $\alpha_{my}$ ,  $\alpha_{mz}$ ,  $\alpha_{LT}$ =0.95, 0.95, 0.95  
 L<sub>crz</sub>=1.63 Curva b:  $\alpha_{imp}$ =0.34 k<sub>c</sub>=0.94  $\psi$ =1.74 M,cr=50579.50  $\lambda_{LT}$ =0.48  
 $\lambda_{LT,d}$ =0.40  $\Phi_{LT}$ =0.60  $\beta_{LT}$ =0.75 f=0.98  $\chi_{LT}$ =0.99  
 $\lambda_y$ =16.35 Ncr,y=3032200.00  $\lambda'_y$ =0.21 Curva a:  $\Phi_y$ =0.52  $\chi_y$ =1.00  
 $\lambda_z$ =60.57 Ncr,z=220989.00  $\lambda'_z$ =0.79 Curva b:  $\Phi_z$ =0.91  $\chi_z$ =0.73  
 Kyy, Kyz, Kzy, Kzz=0.95, 0.96, 0.76, 0.96  
 Verifica YY: 0.01+0.11+0.20=0.32  
 Verifica ZZ: 0.01+0.09+0.20=0.31

- Verifica Spostamento relativo massimo per singola asta - CC 23  
 $\delta$ =0.14 (L/1174)

Asta n. 2 (383 -139) - Sez. 2 (COLL IPE240) - Crit. 1

- Verifica in termini tensionali [4.2.4] - CC 3 SND Xl=0.00 - Classe 3  
 Sollecitazioni: N=-846.56 T<sub>z</sub>=-139.50 M<sub>y</sub>=-257.32 T<sub>y</sub>=454.03 M<sub>z</sub>=-390.13  
 Tensioni:  $\sigma_N$ =-21.64  $\sigma_{m,d}$ =-904.63  $\tau$ =0.00  $\sigma_{max}$ =-926.27 (sfrut=0.27)  
 Tensioni:  $\sigma_N$ =-21.64  $\sigma_{m,d}$ =176.10  $\tau$ =26.23  $\tau_{max}$ =26.23 (sfrut=0.01)  
 Tensioni:  $\sigma_N$ =-21.64  $\sigma_{m,d}$ =-904.63  $\tau$ =0.00  $\sigma_{ID,max}$ =926.27 (sfrut=0.27)

- Verifica a taglio Dir. Y [4.2.16] - CC 21 SLU Xl=0.44 - Classe 1  
 Sollecitazioni: T<sub>y</sub>=4.08  
 V,Ed=4.08 Vc,Rd=53315.70 V,Ed/Vc,Rd=0.00

- Verifica a taglio Dir. Z [4.2.16] - CC 21 SLU Xl=0.44 - Classe 1  
 Sollecitazioni: T<sub>z</sub>=-1769.77  
 V,Ed=-1769.77 Vc,Rd=37372.10 V,Ed/Vc,Rd=0.05

- Verifica in termini tensionali [4.2.4] - CC 21 SLU Xl=0.00 - Classe 3  
 Sollecitazioni: N=-227.03 T<sub>z</sub>=-1769.77 M<sub>y</sub>=-2863.41 T<sub>y</sub>=4.08 M<sub>z</sub>=-2.44  
 Tensioni:  $\sigma_N$ =-5.80  $\sigma_{m,d}$ =-888.07  $\tau$ =0.00  $\sigma_{max}$ =-893.87 (sfrut=0.26)  
 Tensioni:  $\sigma_N$ =-5.80  $\sigma_{m,d}$ =0.27  $\tau$ =144.25  $\tau_{max}$ =144.25 (sfrut=0.07)  
 Tensioni:  $\sigma_N$ =-5.80  $\sigma_{m,d}$ =-888.07  $\tau$ =0.00  $\sigma_{ID,max}$ =893.87 (sfrut=0.26)

- Verifica di stabilità aste presso-inflesse (C4.2.4.1.3.3.2) - CC 3 SND - Classe 3  
 Sollecitazioni: N,Ed=-846.56 My,Ed=-257.32 Mz,Ed=-390.13 L=1.63  
 $\alpha_{my}$ ,  $\alpha_{mz}$ ,  $\alpha_{LT}$ =0.95, 0.95, 0.95  
 L<sub>crz</sub>=1.63 Curva b:  $\alpha_{imp}$ =0.34 k<sub>c</sub>=0.94  $\psi$ =1.63 M,cr=47486.50  $\lambda_{LT}$ =0.49  
 $\lambda_{LT,d}$ =0.40  $\Phi_{LT}$ =0.61  $\beta_{LT}$ =0.75 f=0.98  $\chi_{LT}$ =0.99  
 $\lambda_y$ =16.35 Ncr,y=3032200.00  $\lambda'_y$ =0.21 Curva a:  $\Phi_y$ =0.52  $\chi_y$ =1.00  
 $\lambda_z$ =60.57 Ncr,z=220989.00  $\lambda'_z$ =0.79 Curva b:  $\Phi_z$ =0.91  $\chi_z$ =0.73  
 Kyy, Kyz, Kzy, Kzz=0.95, 0.95, 0.76, 0.95  
 Verifica YY: 0.01+0.02+0.23=0.26  
 Verifica ZZ: 0.01+0.02+0.23=0.26

- Verifica Spostamento relativo massimo per singola asta - CC 23  
 $\delta$ =0.22 (L/733)

Asta n. 6 (335 336) - Sez. 2 (COLL IPE240) - Crit. 1

- Verifica in termini tensionali [4.2.4] - CC 3 SND Xl=0.00 - Classe 3  
 Sollecitazioni: N=-775.77 T<sub>z</sub>=-122.19 M<sub>y</sub>=-230.34 T<sub>y</sub>=414.57 M<sub>z</sub>=-367.40  
 Tensioni:  $\sigma_N$ =-19.83  $\sigma_{m,d}$ =-848.22  $\tau$ =0.00  $\sigma_{max}$ =-868.05 (sfrut=0.26)  
 Tensioni:  $\sigma_N$ =-19.83  $\sigma_{m,d}$ =169.23  $\tau$ =23.94  $\tau_{max}$ =23.94 (sfrut=0.01)  
 Tensioni:  $\sigma_N$ =-19.83  $\sigma_{m,d}$ =-848.22  $\tau$ =0.00  $\sigma_{ID,max}$ =868.05 (sfrut=0.26)

- Verifica a taglio Dir. Z [4.2.16] - CC 21 SLU Xl=0.00 - Classe 1  
 Sollecitazioni: T<sub>z</sub>=-1509.32  
 V,Ed=-1509.32 Vc,Rd=37372.10 V,Ed/Vc,Rd=0.04

- Verifica a presso o tenso-flessione retta YY (4.2.4.1.2.7) - CC 21 SLU Xl=0.00 - Classe 1  
 Sollecitazioni: N=-252.25 T<sub>z</sub>=-1509.32 M<sub>y</sub>=-2468.52  
 My,Ed=-2468.52 My,Vc,Rd=12459.90  
 N,Ed=-252.25 Nc,Rd=-132254.00 YY n=N,Ed/Nc,Rd=0.00 MNy, c,Rd=12459.90 My,Ed/MNy, c,Rd=0.20

- Verifica di stabilità aste presso-inflesse (C4.2.4.1.3.3.2) - CC 3 SND - Classe 3  
 Sollecitazioni: N,Ed=-775.77 My,Ed=-230.34 Mz,Ed=-367.40 L=1.63  
 $\alpha_{my}$ ,  $\alpha_{mz}$ ,  $\alpha_{LT}$ =0.95, 0.95, 0.95  
 L<sub>crz</sub>=1.63 Curva b:  $\alpha_{imp}$ =0.34 k<sub>c</sub>=0.94  $\psi$ =1.61 M,cr=46946.90  $\lambda_{LT}$ =0.50  
 $\lambda_{LT,d}$ =0.40  $\Phi_{LT}$ =0.61  $\beta_{LT}$ =0.75 f=0.98  $\chi_{LT}$ =0.99  
 $\lambda_y$ =16.35 Ncr,y=3032200.00  $\lambda'_y$ =0.21 Curva a:  $\Phi_y$ =0.52  $\chi_y$ =1.00  
 $\lambda_z$ =60.57 Ncr,z=220989.00  $\lambda'_z$ =0.79 Curva b:  $\Phi_z$ =0.91  $\chi_z$ =0.73  
 Kyy, Kyz, Kzy, Kzz=0.95, 0.95, 0.76, 0.95  
 Verifica YY: 0.01+0.02+0.22=0.25  
 Verifica ZZ: 0.01+0.02+0.22=0.24

- Verifica Spostamento relativo massimo per singola asta - CC 23  
 $\delta$ =0.19 (L/846)

Asta n. 10 (315 -78) - Sez. 2 (COLL IPE240) - Crit. 1

- Verifica in termini tensionali [4.2.4] - CC 7 SND Xl=0.00 - Classe 3  
 Sollecitazioni: N=-846.57 T<sub>z</sub>=-139.50 M<sub>y</sub>=-257.32 T<sub>y</sub>=-454.02 M<sub>z</sub>=390.13  
 Tensioni:  $\sigma_N$ =-21.64  $\sigma_{m,d}$ =-904.62  $\tau$ =0.00  $\sigma_{max}$ =-926.26 (sfrut=0.27)  
 Tensioni:  $\sigma_N$ =-21.64  $\sigma_{m,d}$ =-321.82  $\tau$ =26.23  $\tau_{max}$ =26.23 (sfrut=0.01)  
 Tensioni:  $\sigma_N$ =-21.64  $\sigma_{m,d}$ =-904.62  $\tau$ =0.00  $\sigma_{ID,max}$ =926.26 (sfrut=0.27)

- Verifica a taglio Dir. Y [4.2.16] - CC 21 SLU Xl=0.44 - Classe 1  
 Sollecitazioni: T<sub>y</sub>=-4.08  
 V,Ed=-4.08 Vc,Rd=53315.70 V,Ed/Vc,Rd=0.00

- Verifica a taglio Dir. Z [4.2.16] - CC 21 SLU Xl=0.44 - Classe 1  
 Sollecitazioni: T<sub>z</sub>=-1769.77  
 V,Ed=-1769.77 Vc,Rd=37372.10 V,Ed/Vc,Rd=0.05

- Verifica in termini tensionali [4.2.4] - CC 21 SLU Xl=0.00 - Classe 3  
 Sollecitazioni: N=-227.03 T<sub>z</sub>=-1769.77 M<sub>y</sub>=-2863.42 T<sub>y</sub>=-4.08 M<sub>z</sub>=2.44  
 Tensioni:  $\sigma_N$ =-5.80  $\sigma_{m,d}$ =-888.07  $\tau$ =0.00  $\sigma_{max}$ =-893.87 (sfrut=0.26)  
 Tensioni:  $\sigma_N$ =-5.80  $\sigma_{m,d}$ =-0.27  $\tau$ =144.25  $\tau_{max}$ =144.25 (sfrut=0.07)  
 Tensioni:  $\sigma_N$ =-5.80  $\sigma_{m,d}$ =-888.07  $\tau$ =0.00  $\sigma_{ID,max}$ =893.87 (sfrut=0.26)

- Verifica di stabilità aste presso-inflesse (C4.2.4.1.3.3.2) - CC 7 SND - Classe 3  
 Sollecitazioni: N,Ed=-846.57 M<sub>y</sub>,Ed=-257.32 M<sub>z</sub>,Ed=390.13 L=1.63  
 $\alpha_{my}$ ,  $\alpha_{mz}$ ,  $\alpha_{LT}$ =0.95, 0.95, 0.95  
 L<sub>cr</sub>=1.63 Curva b:  $\alpha_{imp}$ =0.34 k<sub>c</sub>=0.94  $\psi$ =1.63 M<sub>cr</sub>=47486.50  $\lambda_{LT}$ =0.49  
 $\lambda_{LT,0}$ =0.40  $\Phi_{LT}$ =0.61  $\beta_{LT}$ =0.75 f=0.98  $\chi_{LT}$ =0.99  
 $\lambda_y$ =16.35 Ncr,y=3032200.00  $\lambda'_y$ =0.21 Curva a:  $\Phi_y$ =0.52  $\chi_y$ =1.00  
 $\lambda_z$ =60.57 Ncr,z=220989.00  $\lambda'_z$ =0.79 Curva b:  $\Phi_z$ =0.91  $\chi_z$ =0.73  
 Kyy, Kyz, Kzy, Kzz=0.95, 0.95, 0.76, 0.95  
 Verifica YY: 0.01+0.02+0.23=0.26  
 Verifica ZZ: 0.01+0.02+0.23=0.26

- Verifica Spostamento relativo massimo per singola asta - CC 23  
 $\delta$ =0.22 (L/733)

Asta n. 11 (316 318) - Sez. 2 (COLL IPE240) - Crit. 1

-----

- Verifica in termini tensionali [4.2.4] - CC 3 SND Xl=0.00 - Classe 3  
 Sollecitazioni: N=-658.86 T<sub>z</sub>=-98.87 M<sub>y</sub>=-186.32 T<sub>y</sub>=449.81 M<sub>z</sub>=-384.19  
 Tensioni:  $\sigma_N$ =-16.84  $\sigma_{m,d}$ =-870.16  $\tau$ =0.00  $\sigma_{max}$ =-887.01 (sfrut=0.26)  
 Tensioni:  $\sigma_N$ =-16.84  $\sigma_{m,d}$ =192.41  $\tau$ =25.97  $\tau_{max}$ =25.97 (sfrut=0.01)  
 Tensioni:  $\sigma_N$ =-16.84  $\sigma_{m,d}$ =-870.16  $\tau$ =0.00  $\sigma_{ID,max}$ =887.01 (sfrut=0.26)

- Verifica a taglio Dir. Y [4.2.16] - CC 17 SLU Xl=0.00 - Classe 1  
 Sollecitazioni: T<sub>y</sub>=194.11  
 V,Ed=194.11 Vc,Rd=53315.70 V,Ed/Vc,Rd=0.00

- Verifica in termini tensionali [4.2.4] - CC 28 SLU Xl=0.00 - Classe 3  
 Sollecitazioni: N=-1305.57 T<sub>z</sub>=764.38 M<sub>y</sub>=1260.21 T<sub>y</sub>=308.60 M<sub>z</sub>=-161.44 M<sub>x</sub>=-2.23  
 Tensioni:  $\sigma_N$ =-33.38  $\sigma_{m,d}$ =-730.08  $\tau$ =19.30  $\sigma_{max}$ =-763.45 (sfrut=0.23)  
 Tensioni:  $\sigma_N$ =-33.38  $\sigma_{m,d}$ =17.64  $\tau$ =65.74  $\tau_{max}$ =65.74 (sfrut=0.03)  
 Tensioni:  $\sigma_N$ =-33.38  $\sigma_{m,d}$ =-730.08  $\tau$ =19.30  $\sigma_{ID,max}$ =764.18 (sfrut=0.23)

- Verifica di stabilità aste presso-inflesse (C4.2.4.1.3.3.2) - CC 28 SLU - Classe 3  
 Sollecitazioni: N,Ed=-1305.57 M<sub>y</sub>,Ed=1260.21 M<sub>z</sub>,Ed=341.89 L=1.63  
 $\alpha_{my}$ ,  $\alpha_{mz}$ ,  $\alpha_{LT}$ =0.95, 0.95, 0.95  
 L<sub>cr</sub>=1.63 Curva b:  $\alpha_{imp}$ =0.34 k<sub>c</sub>=0.94  $\psi$ =1.74 M<sub>cr</sub>=50579.50  $\lambda_{LT}$ =0.48  
 $\lambda_{LT,0}$ =0.40  $\Phi_{LT}$ =0.60  $\beta_{LT}$ =0.75 f=0.98  $\chi_{LT}$ =0.99  
 $\lambda_y$ =16.35 Ncr,y=3032200.00  $\lambda'_y$ =0.21 Curva a:  $\Phi_y$ =0.52  $\chi_y$ =1.00  
 $\lambda_z$ =60.57 Ncr,z=220989.00  $\lambda'_z$ =0.79 Curva b:  $\Phi_z$ =0.91  $\chi_z$ =0.73  
 Kyy, Kyz, Kzy, Kzz=0.95, 0.96, 0.76, 0.96  
 Verifica YY: 0.01+0.11+0.20=0.32  
 Verifica ZZ: 0.01+0.09+0.20=0.31

- Verifica Spostamento relativo massimo per singola asta - CC 23  
 $\delta$ =0.14 (L/1174)

Asta n. 201 (-158 -294) - Sez. 3 (TRV PRINC SHS150x150x5) - Crit. 2

-----

- Verifica in termini tensionali [4.2.4] - CC 15 SND Xl=1.17 - Classe 3  
 Sollecitazioni: N=12.34 T<sub>z</sub>=-89.00 M<sub>y</sub>=91.85 T<sub>y</sub>=-41.14 M<sub>z</sub>=-50.04 M<sub>x</sub>=-11.06  
 Tensioni:  $\sigma_N$ =0.43  $\sigma_{m,d}$ =104.60  $\tau$ =5.26  $\sigma_{max}$ =105.02 (sfrut=0.03)  
 Tensioni:  $\sigma_N$ =0.43  $\sigma_{m,d}$ =34.43  $\tau$ =12.16  $\tau_{max}$ =12.16 (sfrut=0.01)  
 Tensioni:  $\sigma_N$ =0.43  $\sigma_{m,d}$ =104.60  $\tau$ =5.26  $\sigma_{ID,max}$ =105.42 (sfrut=0.03)

- Verifica a taglio Dir. Y [4.2.16] - CC 28 SLU Xl=0.00  
 Sollecitazioni: T<sub>y</sub>=101.17  
 V,Ed=101.17 Vc,Rd=28304.70 V,Ed/Vc,Rd=0.00

- Verifica a taglio Dir. Z [4.2.16] - CC 28 SLU Xl=0.00  
 Sollecitazioni: T<sub>z</sub>=-150.46  
 V,Ed=-150.46 Vc,Rd=28304.70 V,Ed/Vc,Rd=0.01

- Verifica in termini tensionali [4.2.4] - CC 28 SLU Xl=1.17 - Classe 3  
 Sollecitazioni: T<sub>z</sub>=-185.08 M<sub>y</sub>=196.25 T<sub>y</sub>=101.17 M<sub>z</sub>=118.35  
 Tensioni:  $\sigma_N$ =0.00  $\sigma_{m,d}$ =231.91  $\tau$ =0.00  $\sigma_{max}$ =231.91 (sfrut=0.07)  
 Tensioni:  $\sigma_N$ =0.00  $\sigma_{m,d}$ =-81.43  $\tau$ =14.35  $\tau_{max}$ =14.35 (sfrut=0.01)  
 Tensioni:  $\sigma_N$ =0.00  $\sigma_{m,d}$ =231.91  $\tau$ =0.00  $\sigma_{ID,max}$ =231.91 (sfrut=0.07)

- Verifica di stabilità aste presso-inflesse (C4.2.4.1.3.3.2) - CC 9 SND - Classe 3  
 Sollecitazioni: N,Ed=-12.34 M<sub>y</sub>,Ed=85.21 M<sub>z</sub>,Ed=50.04 L=1.17  
 $\alpha_{my}$ ,  $\alpha_{mz}$ ,  $\alpha_{LT}$ =0.95, 0.95, 0.95  
 $\lambda_y$ =19.75 Ncr,y=1540990.00  $\lambda'_y$ =0.26 Curva a:  $\Phi_y$ =0.54  $\chi_y$ =0.99  
 $\lambda_z$ =19.75 Ncr,z=1540990.00  $\lambda'_z$ =0.26 Curva a:  $\Phi_z$ =0.54  $\chi_z$ =0.99  
 Kyy, Kyz, Kzy, Kzz=0.95, 0.95, 0.76, 0.95  
 Verifica YY: 0.00+0.02+0.01=0.03  
 Verifica ZZ: 0.00+0.01+0.01=0.02

Asta n. 201 (-294 396) - Sez. 3 (TRV PRINC SHS150x150x5) - Crit. 2

-----

- Verifica in termini tensionali [4.2.4] - CC 15 SND Xl=0.36 - Classe 3  
 Sollecitazioni: N=31.15 T<sub>z</sub>=-201.24 M<sub>y</sub>=167.60 T<sub>y</sub>=-103.85 M<sub>z</sub>=-90.23 M<sub>x</sub>=-30.08  
 Tensioni:  $\sigma_N=1.07$   $\sigma_{m,d}=190.06$   $\tau=14.31$   $\sigma_{max}=191.14$  (sfrut=0.06)  
 Tensioni:  $\sigma_N=1.07$   $\sigma_{m,d}=62.08$   $\tau=29.91$   $\tau_{max}=29.91$  (sfrut=0.02)  
 Tensioni:  $\sigma_N=1.07$   $\sigma_{m,d}=190.06$   $\tau=14.31$   $\sigma_{ID,max}=192.74$  (sfrut=0.06)

- Verifica a taglio Dir. Z [4.2.16] - CC 17 SLU Xl=0.36 - Classe 2  
 Sollecitazioni: T<sub>z</sub>=-302.37  
 V,Ed=-302.37 Vc,Rd=28304.70 V,Ed/Vc,Rd=0.01

- Verifica in termini tensionali [4.2.4] - CC 28 SLU Xl=0.36 - Classe 3  
 Sollecitazioni: T<sub>z</sub>=-469.76 M<sub>y</sub>=361.25 T<sub>y</sub>=303.51 M<sub>z</sub>=226.16  
 Tensioni:  $\sigma_N=0.00$   $\sigma_{m,d}=433.01$   $\tau=0.00$   $\sigma_{max}=433.01$  (sfrut=0.13)  
 Tensioni:  $\sigma_N=0.00$   $\sigma_{m,d}=-155.60$   $\tau=36.43$   $\tau_{max}=36.43$  (sfrut=0.02)  
 Tensioni:  $\sigma_N=0.00$   $\sigma_{m,d}=433.01$   $\tau=0.00$   $\sigma_{ID,max}=433.01$  (sfrut=0.13)

- Verifica di stabilità aste presso-inflesse (C4.2.4.1.3.3.2) - CC 9 SND - Classe 3  
 Sollecitazioni: N,Ed=-31.15 My,Ed=149.55 Mz,Ed=90.23 L=0.36  
 amy, amz,  $\alpha_{LT}=0.95, 0.95, 0.95$   
 $\lambda_y=6.00$  Ncr,y=16713200.00  $\lambda'_y=0.08$  Curva a:  $\Phi_y=0.00$   $\chi_y=1.00$   
 $\lambda_z=6.00$  Ncr,z=16713200.00  $\lambda'_z=0.08$  Curva a:  $\Phi_z=0.00$   $\chi_z=1.00$   
 Kyy, Kyz, Kzy, Kzz=0.95, 0.95, 0.76, 0.95  
 Verifica YY: 0.00+0.03+0.02=0.05  
 Verifica ZZ: 0.00+0.02+0.02=0.04

Asta n. 201 (396 -152) - Sez. 3 (TRV PRINC SHS150x150x5) - Crit. 2

-----

- Verifica in termini tensionali [4.2.4] - CC 7 SND Xl=0.00 - Classe 3  
 Sollecitazioni: N=-320.29 T<sub>z</sub>=407.53 M<sub>y</sub>=538.11 T<sub>y</sub>=60.01 M<sub>z</sub>=-43.02 M<sub>x</sub>=16.04  
 Tensioni:  $\sigma_N=-11.04$   $\sigma_{m,d}=-428.39$   $\tau=7.63$   $\sigma_{max}=-439.43$  (sfrut=0.13)  
 Tensioni:  $\sigma_N=-11.04$   $\sigma_{m,d}=29.60$   $\tau=39.23$   $\tau_{max}=39.23$  (sfrut=0.02)  
 Tensioni:  $\sigma_N=-11.04$   $\sigma_{m,d}=-428.39$   $\tau=7.63$   $\sigma_{ID,max}=439.63$  (sfrut=0.13)

- Verifica a taglio Dir. Z [4.2.16] - CC 17 SLU Xl=0.00 - Classe 2  
 Sollecitazioni: T<sub>z</sub>=495.21  
 V,Ed=495.21 Vc,Rd=28304.70 V,Ed/Vc,Rd=0.02

- Verifica in termini tensionali [4.2.4] - CC 28 SLU Xl=0.00 - Classe 3  
 Sollecitazioni: N=-308.59 T<sub>z</sub>=770.70 M<sub>y</sub>=703.13 T<sub>y</sub>=-460.87 M<sub>z</sub>=228.39 M<sub>x</sub>=-13.51  
 Tensioni:  $\sigma_N=-10.64$   $\sigma_{m,d}=-686.68$   $\tau=6.42$   $\sigma_{max}=-697.32$  (sfrut=0.21)  
 Tensioni:  $\sigma_N=-10.64$   $\sigma_{m,d}=157.14$   $\tau=66.19$   $\tau_{max}=66.19$  (sfrut=0.03)  
 Tensioni:  $\sigma_N=-10.64$   $\sigma_{m,d}=-686.68$   $\tau=6.42$   $\sigma_{ID,max}=697.41$  (sfrut=0.21)

- Verifica di stabilità aste presso-inflesse (C4.2.4.1.3.3.2) - CC 28 SLU - Classe 3  
 Sollecitazioni: N,Ed=-308.59 My,Ed=703.13 Mz,Ed=228.39 L=0.81  
 amy, amz,  $\alpha_{LT}=0.95, 0.95, 0.95$   
 $\lambda_y=13.75$  Ncr,y=3177940.00  $\lambda'_y=0.18$  Curva a:  $\Phi_y=0.00$   $\chi_y=1.00$   
 $\lambda_z=13.75$  Ncr,z=3177940.00  $\lambda'_z=0.18$  Curva a:  $\Phi_z=0.00$   $\chi_z=1.00$   
 Kyy, Kyz, Kzy, Kzz=0.95, 0.95, 0.76, 0.95  
 Verifica YY: 0.00+0.15+0.05=0.20  
 Verifica ZZ: 0.00+0.12+0.05=0.17

Asta n. 201 (-152 -153) - Sez. 3 (TRV PRINC SHS150x150x5) - Crit. 2

-----

- Verifica in termini tensionali [4.2.4] - CC 13 SND Xl=1.17 - Classe 3  
 Sollecitazioni: N=-90.38 T<sub>z</sub>=156.56 M<sub>y</sub>=-217.14 T<sub>y</sub>=88.86 M<sub>z</sub>=153.98 M<sub>x</sub>=36.00  
 Tensioni:  $\sigma_N=-3.12$   $\sigma_{m,d}=-273.57$   $\tau=17.12$   $\sigma_{max}=-276.69$  (sfrut=0.08)  
 Tensioni:  $\sigma_N=-3.12$   $\sigma_{m,d}=-105.94$   $\tau=29.26$   $\tau_{max}=29.26$  (sfrut=0.01)  
 Tensioni:  $\sigma_N=-3.12$   $\sigma_{m,d}=-273.57$   $\tau=17.12$   $\sigma_{ID,max}=278.27$  (sfrut=0.08)

- Verifica a taglio e torsione Dir. Y [4.2.25] - CC 21 SLU Xl=0.32 - Classe 2  
 Sollecitazioni: T<sub>y</sub>=363.97 M<sub>x</sub>=19.02  
 V,Ed=363.97 Vc,Rd,Red=28173.60 V,Ed/Vc,Rd,Red=0.01

- Verifica a taglio e torsione Dir. Z [4.2.25] - CC 21 SLU Xl=0.32 - Classe 2  
 Sollecitazioni: T<sub>z</sub>=49.89 M<sub>x</sub>=19.02  
 V,Ed=49.89 Vc,Rd,Red=28173.60 V,Ed/Vc,Rd,Red=0.00

- Verifica in termini tensionali [4.2.4] - CC 28 SLU Xl=1.17 - Classe 3  
 Sollecitazioni: N=-308.59 T<sub>z</sub>=437.80 M<sub>y</sub>=-447.16 T<sub>y</sub>=-258.53 M<sub>z</sub>=-449.41 M<sub>x</sub>=-13.51  
 Tensioni:  $\sigma_N=-10.64$   $\sigma_{m,d}=-660.92$   $\tau=6.42$   $\sigma_{max}=-671.56$  (sfrut=0.20)  
 Tensioni:  $\sigma_N=-10.64$   $\sigma_{m,d}=-309.20$   $\tau=40.38$   $\tau_{max}=40.38$  (sfrut=0.02)  
 Tensioni:  $\sigma_N=-10.64$   $\sigma_{m,d}=-660.92$   $\tau=6.42$   $\sigma_{ID,max}=671.65$  (sfrut=0.20)

- Verifica di stabilità aste presso-inflesse (C4.2.4.1.3.3.2) - CC 28 SLU - Classe 3  
 Sollecitazioni: N,Ed=-308.59 My,Ed=-447.16 Mz,Ed=-449.41 L=1.17  
 amy, amz,  $\alpha_{LT}=0.95, 0.95, 0.95$   
 $\lambda_y=19.75$  Ncr,y=1540990.00  $\lambda'_y=0.26$  Curva a:  $\Phi_y=0.54$   $\chi_y=0.99$   
 $\lambda_z=19.75$  Ncr,z=1540990.00  $\lambda'_z=0.26$  Curva a:  $\Phi_z=0.54$   $\chi_z=0.99$   
 Kyy, Kyz, Kzy, Kzz=0.95, 0.95, 0.76, 0.95  
 Verifica YY: 0.00+0.09+0.09=0.19  
 Verifica ZZ: 0.00+0.07+0.09=0.17

Asta n. 201 (-153 -161) - Sez. 3 (TRV PRINC SHS150x150x5) - Crit. 2

-----

- Verifica in termini tensionali [4.2.4] - CC 13 SND Xl=1.17 - Classe 3  
 Sollecitazioni: N=-111.71 T<sub>z</sub>=25.76 M<sub>y</sub>=-268.40 T<sub>y</sub>=17.76 M<sub>z</sub>=177.95 M<sub>x</sub>=17.54  
 Tensioni:  $\sigma_N=-3.85$   $\sigma_{m,d}=-329.03$   $\tau=8.34$   $\sigma_{max}=-332.88$  (sfrut=0.10)  
 Tensioni:  $\sigma_N=-3.85$   $\sigma_{m,d}=-122.43$   $\tau=10.34$   $\tau_{max}=10.34$  (sfrut=0.01)  
 Tensioni:  $\sigma_N=-3.85$   $\sigma_{m,d}=-329.03$   $\tau=8.34$   $\sigma_{ID,max}=333.19$  (sfrut=0.10)

- Verifica a taglio Dir. Z [4.2.16] - CC 17 SLU Xl=0.00 - Classe 2  
 Sollecitazioni: T<sub>z</sub>=111.33  
 V,Ed=111.33 Vc,Rd=28304.70 V,Ed/Vc,Rd=0.00

- Verifica in termini tensionali [4.2.4] - CC 28 SLU Xl=1.17 - Classe 3  
 Sollecitazioni: N=-308.59 T<sub>z</sub>=129.00 M<sub>y</sub>=-618.32 T<sub>y</sub>=-56.19 M<sub>z</sub>=-515.14 M<sub>x</sub>=-13.51  
 Tensioni:  $\sigma_N=-10.64$   $\sigma_{m,d}=-835.54$   $\tau=6.42$   $\sigma_{max}=-846.18$  (sfrut=0.25)

Tensioni:  $\sigma_N=-10.64$   $\sigma_{m,d}=-354.42$   $\tau=16.43$   $\tau_{max}=16.43$  (sfrut=0.01)  
 Tensioni:  $\sigma_N=-10.64$   $\sigma_{m,d}=-835.54$   $\tau=6.42$   $\sigma_{TD,max}=846.25$  (sfrut=0.25)

- Verifica di stabilità aste presso-inflesse (C4.2.4.1.3.3.2) - CC 28 SLU - Classe 3  
 Sollecitazioni: N,Ed=-308.59 My,Ed=-618.32 Mz,Ed=-515.14 L=1.17  
 $\alpha_{my}, \alpha_{mz}, \alpha_{LT}=0.95, 0.95, 0.95$   
 $\lambda_y=19.75$  Ncr,y=1540990.00  $\lambda'_y=0.26$  Curva a:  $\Phi_y=0.54$   $\chi_y=0.99$   
 $\lambda_z=19.75$  Ncr,z=1540990.00  $\lambda'_z=0.26$  Curva a:  $\Phi_z=0.54$   $\chi_z=0.99$   
 Kyy, Kyz, Kzy, Kzz=0.95, 0.95, 0.76, 0.95  
 Verifica YY: 0.00+0.13+0.11=0.24  
 Verifica ZZ: 0.00+0.10+0.11=0.21

Asta n. 201 (-161 -141) - Sez. 3 (TRV PRINC SHS150x150x5) - Crit. 2

- Verifica in termini tensionali [4.2.4] - CC 13 SND Xl=0.00 - Classe 3  
 Sollecitazioni: N=-133.04 Tz=-78.40 My=-273.94 Ty=-53.35 Mz=181.15  
 Tensioni:  $\sigma_N=-4.59$   $\sigma_{m,d}=-335.47$   $\tau=0.00$   $\sigma_{max}=-340.06$  (sfrut=0.10)  
 Tensioni:  $\sigma_N=-4.59$   $\sigma_{m,d}=-124.63$   $\tau=6.08$   $\tau_{max}=6.08$  (sfrut=0.00)  
 Tensioni:  $\sigma_N=-4.59$   $\sigma_{m,d}=-335.47$   $\tau=0.00$   $\sigma_{TD,max}=340.06$  (sfrut=0.10)

- Verifica a taglio Dir. Z [4.2.16] - CC 17 SLU Xl=1.17 - Classe 2  
 Sollecitazioni: Tz=-120.48  
 V,Ed=-120.48 Vc,Rd=28304.70 V,Ed/Vc,Rd=0.00

- Verifica in termini tensionali [4.2.4] - CC 28 SLU Xl=0.00 - Classe 3  
 Sollecitazioni: N=-308.59 Tz=-145.18 My=-618.32 Ty=146.16 Mz=-515.14 Mx=-13.51  
 Tensioni:  $\sigma_N=-10.64$   $\sigma_{m,d}=-835.54$   $\tau=6.42$   $\sigma_{max}=-846.18$  (sfrut=0.25)  
 Tensioni:  $\sigma_N=-10.64$   $\sigma_{m,d}=425.41$   $\tau=17.76$   $\tau_{max}=17.76$  (sfrut=0.01)  
 Tensioni:  $\sigma_N=-10.64$   $\sigma_{m,d}=-835.54$   $\tau=6.42$   $\sigma_{TD,max}=846.25$  (sfrut=0.25)

- Verifica di stabilità aste presso-inflesse (C4.2.4.1.3.3.2) - CC 28 SLU - Classe 3  
 Sollecitazioni: N,Ed=-308.59 My,Ed=-618.32 Mz,Ed=-515.14 L=1.17  
 $\alpha_{my}, \alpha_{mz}, \alpha_{LT}=0.95, 0.95, 0.95$   
 $\lambda_y=19.75$  Ncr,y=1541000.00  $\lambda'_y=0.26$  Curva a:  $\Phi_y=0.54$   $\chi_y=0.99$   
 $\lambda_z=19.75$  Ncr,z=1541000.00  $\lambda'_z=0.26$  Curva a:  $\Phi_z=0.54$   $\chi_z=0.99$   
 Kyy, Kyz, Kzy, Kzz=0.95, 0.95, 0.76, 0.95  
 Verifica YY: 0.00+0.13+0.11=0.24  
 Verifica ZZ: 0.00+0.10+0.11=0.21

Asta n. 201 (-141 -145) - Sez. 3 (TRV PRINC SHS150x150x5) - Crit. 2

- Verifica in termini tensionali [4.2.4] - CC 11 SND Xl=0.00 - Classe 3  
 Sollecitazioni: N=-101.37 Tz=-162.28 My=-187.64 Ty=124.45 Mz=-121.94 Mx=19.40  
 Tensioni:  $\sigma_N=-3.50$   $\sigma_{m,d}=-228.21$   $\tau=9.23$   $\sigma_{max}=-231.71$  (sfrut=0.07)  
 Tensioni:  $\sigma_N=-3.50$   $\sigma_{m,d}=-83.90$   $\tau=21.81$   $\tau_{max}=21.81$  (sfrut=0.01)  
 Tensioni:  $\sigma_N=-3.50$   $\sigma_{m,d}=-228.21$   $\tau=9.23$   $\sigma_{TD,max}=232.26$  (sfrut=0.07)

- Verifica a taglio Dir. Z [4.2.16] - CC 17 SLU Xl=1.17 - Classe 2  
 Sollecitazioni: Tz=-317.68  
 V,Ed=-317.68 Vc,Rd=28304.70 V,Ed/Vc,Rd=0.01

- Verifica in termini tensionali [4.2.4] - CC 28 SLU Xl=0.00 - Classe 3  
 Sollecitazioni: N=-308.59 Tz=-453.97 My=-428.24 Ty=348.50 Mz=-344.17 Mx=-13.51  
 Tensioni:  $\sigma_N=-10.64$   $\sigma_{m,d}=-569.39$   $\tau=6.42$   $\sigma_{max}=-580.03$  (sfrut=0.17)  
 Tensioni:  $\sigma_N=-10.64$   $\sigma_{m,d}=236.79$   $\tau=41.64$   $\tau_{max}=41.64$  (sfrut=0.02)  
 Tensioni:  $\sigma_N=-10.64$   $\sigma_{m,d}=-569.39$   $\tau=6.42$   $\sigma_{TD,max}=580.14$  (sfrut=0.17)

- Verifica di stabilità aste presso-inflesse (C4.2.4.1.3.3.2) - CC 28 SLU - Classe 3  
 Sollecitazioni: N,Ed=-308.59 My,Ed=-428.24 Mz,Ed=-344.17 L=1.17  
 $\alpha_{my}, \alpha_{mz}, \alpha_{LT}=0.95, 0.95, 0.95$   
 $\lambda_y=19.75$  Ncr,y=1540990.00  $\lambda'_y=0.26$  Curva a:  $\Phi_y=0.54$   $\chi_y=0.99$   
 $\lambda_z=19.75$  Ncr,z=1540990.00  $\lambda'_z=0.26$  Curva a:  $\Phi_z=0.54$   $\chi_z=0.99$   
 Kyy, Kyz, Kzy, Kzz=0.95, 0.95, 0.76, 0.95  
 Verifica YY: 0.00+0.09+0.07=0.16  
 Verifica ZZ: 0.00+0.07+0.07=0.15

Asta n. 201 (-145 -297) - Sez. 3 (TRV PRINC SHS150x150x5) - Crit. 2

- Verifica in termini tensionali [4.2.4] - CC 13 SND Xl=1.17 - Classe 3  
 Sollecitazioni: N=-175.70 Tz=-366.61 My=495.84 Ty=-195.56 Mz=-249.21 Mx=-37.87  
 Tensioni:  $\sigma_N=-6.06$   $\sigma_{m,d}=-549.22$   $\tau=18.01$   $\sigma_{max}=-555.28$  (sfrut=0.16)  
 Tensioni:  $\sigma_N=-6.06$   $\sigma_{m,d}=171.46$   $\tau=46.44$   $\tau_{max}=46.44$  (sfrut=0.02)  
 Tensioni:  $\sigma_N=-6.06$   $\sigma_{m,d}=-549.22$   $\tau=18.01$   $\sigma_{TD,max}=556.16$  (sfrut=0.16)

- Verifica a taglio Dir. Z [4.2.16] - CC 17 SLU Xl=1.17 - Classe 2  
 Sollecitazioni: Tz=-514.88  
 V,Ed=-514.88 Vc,Rd=28304.70 V,Ed/Vc,Rd=0.02

- Verifica in termini tensionali [4.2.4] - CC 28 SLU Xl=1.17 - Classe 3  
 Sollecitazioni: N=-308.59 Tz=-797.39 My=1035.59 Ty=550.84 Mz=707.87 Mx=-13.51  
 Tensioni:  $\sigma_N=-10.64$   $\sigma_{m,d}=-1285.21$   $\tau=6.42$   $\sigma_{max}=-1295.85$  (sfrut=0.38)  
 Tensioni:  $\sigma_N=-10.64$   $\sigma_{m,d}=-487.03$   $\tau=68.27$   $\tau_{max}=68.27$  (sfrut=0.03)  
 Tensioni:  $\sigma_N=-10.64$   $\sigma_{m,d}=-1285.21$   $\tau=6.42$   $\sigma_{TD,max}=1295.90$  (sfrut=0.38)

- Verifica di stabilità aste presso-inflesse (C4.2.4.1.3.3.2) - CC 28 SLU - Classe 3  
 Sollecitazioni: N,Ed=-308.59 My,Ed=1035.59 Mz,Ed=707.87 L=1.17  
 $\alpha_{my}, \alpha_{mz}, \alpha_{LT}=0.95, 0.95, 0.95$   
 $\lambda_y=19.75$  Ncr,y=1540990.00  $\lambda'_y=0.26$  Curva a:  $\Phi_y=0.54$   $\chi_y=0.99$   
 $\lambda_z=19.75$  Ncr,z=1540990.00  $\lambda'_z=0.26$  Curva a:  $\Phi_z=0.54$   $\chi_z=0.99$   
 Kyy, Kyz, Kzy, Kzz=0.95, 0.95, 0.76, 0.95  
 Verifica YY: 0.00+0.21+0.15=0.36  
 Verifica ZZ: 0.00+0.17+0.15=0.32

Asta n. 202 (-297 -139) - Sez. 3 (TRV PRINC SHS150x150x5) - Crit. 2

- Verifica in termini tensionali [4.2.4] - CC 9 SND Xl=0.04 - Classe 3  
 Sollecitazioni: N=-193.53 Tz=-471.61 My=507.31 Ty=247.75 Mz=255.98 Mx=57.15  
 Tensioni:  $\sigma_N=-6.67$   $\sigma_{m,d}=-562.67$   $\tau=27.18$   $\sigma_{max}=-569.35$  (sfrut=0.17)

Tensioni:  $\sigma_N=-6.67$   $\sigma_{m,d}=176.12$   $\tau=63.75$   $\tau_{max}=63.75$  (sfrut=0.03)  
 Tensioni:  $\sigma_N=-6.67$   $\sigma_{m,d}=-562.67$   $\tau=27.18$   $\sigma_{ID,max}=571.29$  (sfrut=0.17)

- Verifica a taglio Dir. Z [4.2.16] - CC 17 SLU  $Xl=0.04$  - Classe 2  
 Sollecitazioni:  $T_z=-678.54$   
 $V,Ed=-678.54$   $Vc,Rd=28304.70$   $V,Ed/Vc,Rd=0.02$

- Verifica in termini tensionali [4.2.4] - CC 28 SLU  $Xl=0.04$  - Classe 3  
 Sollecitazioni:  $N=-308.59$   $T_z=-1072.64$   $M_y=1074.68$   $T_y=753.18$   $M_z=735.33$   $M_x=-13.51$   
 Tensioni:  $\sigma_N=-10.64$   $\sigma_{m,d}=-1334.27$   $\tau=6.42$   $\sigma_{max}=-1344.91$  (sfrut=0.40)  
 Tensioni:  $\sigma_N=-10.64$   $\sigma_{m,d}=-505.92$   $\tau=89.62$   $\tau_{max}=89.62$  (sfrut=0.05)  
 Tensioni:  $\sigma_N=-10.64$   $\sigma_{m,d}=-1334.27$   $\tau=6.42$   $\sigma_{ID,max}=1344.96$  (sfrut=0.40)

- Verifica di stabilità aste presso-inflesse (C4.2.4.1.3.3.2) - CC 28 SLU - Classe 3  
 Sollecitazioni:  $N,Ed=-308.59$   $M_y,Ed=1074.68$   $M_z,Ed=735.33$   $L=0.04$   
 $\alpha_{my}, \alpha_{mz}, \alpha_{LT}=0.95, 0.95, 0.95$   
 $\lambda_y=0.62$  Ncr, $y=1586640000.00$   $\lambda'_y=0.01$  Curva a:  $\Phi_y=0.00$   $\chi_y=1.00$   
 $\lambda_z=0.62$  Ncr, $z=1586640000.00$   $\lambda'_z=0.01$  Curva a:  $\Phi_z=0.00$   $\chi_z=1.00$   
 $K_{yy}, K_{yz}, K_{zy}, K_{zz}=0.95, 0.95, 0.76, 0.95$   
 Verifica YY:  $0.00+0.22+0.15=0.38$   
 Verifica ZZ:  $0.00+0.18+0.15=0.33$

Asta n. 202 (-139 -140) - Sez. 3 (TRV PRINC SHS150x150x5) - Crit. 2

- Verifica in termini tensionali [4.2.4] - CC 15 SND  $Xl=0.00$  - Classe 3  
 Sollecitazioni:  $N=-156.46$   $T_z=347.04$   $M_y=472.61$   $T_y=178.78$   $M_z=-255.82$   $M_x=44.10$   
 Tensioni:  $\sigma_N=-5.40$   $\sigma_{m,d}=-536.97$   $\tau=20.98$   $\sigma_{max}=-542.36$  (sfrut=0.16)  
 Tensioni:  $\sigma_N=-5.40$   $\sigma_{m,d}=176.01$   $\tau=47.88$   $\tau_{max}=47.88$  (sfrut=0.02)  
 Tensioni:  $\sigma_N=-5.40$   $\sigma_{m,d}=-536.97$   $\tau=20.98$   $\sigma_{ID,max}=543.58$  (sfrut=0.16)

- Verifica a taglio Dir. Z [4.2.16] - CC 17 SLU  $Xl=0.00$  - Classe 2  
 Sollecitazioni:  $T_z=493.93$   
 $V,Ed=493.93$   $Vc,Rd=28304.70$   $V,Ed/Vc,Rd=0.02$

- Verifica in termini tensionali [4.2.4] - CC 28 SLU  $Xl=0.00$  - Classe 3  
 Sollecitazioni:  $N=-244.95$   $T_z=764.40$   $M_y=1008.90$   $T_y=-503.87$   $M_z=734.82$   $M_x=2.88$   
 Tensioni:  $\sigma_N=-8.45$   $\sigma_{m,d}=-1285.40$   $\tau=1.37$   $\sigma_{max}=-1293.85$  (sfrut=0.38)  
 Tensioni:  $\sigma_N=-8.45$   $\sigma_{m,d}=-505.57$   $\tau=60.66$   $\tau_{max}=60.66$  (sfrut=0.03)  
 Tensioni:  $\sigma_N=-8.45$   $\sigma_{m,d}=-1285.40$   $\tau=1.37$   $\sigma_{ID,max}=1293.85$  (sfrut=0.38)

- Verifica di stabilità aste presso-inflesse (C4.2.4.1.3.3.2) - CC 28 SLU - Classe 3  
 Sollecitazioni:  $N,Ed=-244.95$   $M_y,Ed=1008.90$   $M_z,Ed=734.82$   $L=1.13$   
 $\alpha_{my}, \alpha_{mz}, \alpha_{LT}=0.95, 0.95, 0.95$   
 $\lambda_y=19.13$  Ncr, $y=1641730.00$   $\lambda'_y=0.25$  Curva a:  $\Phi_y=0.54$   $\chi_y=0.99$   
 $\lambda_z=19.13$  Ncr, $z=1641730.00$   $\lambda'_z=0.25$  Curva a:  $\Phi_z=0.54$   $\chi_z=0.99$   
 $K_{yy}, K_{yz}, K_{zy}, K_{zz}=0.95, 0.95, 0.76, 0.95$   
 Verifica YY:  $0.00+0.21+0.15=0.36$   
 Verifica ZZ:  $0.00+0.17+0.15=0.32$

Asta n. 202 (-140 -148) - Sez. 3 (TRV PRINC SHS150x150x5) - Crit. 2

- Verifica in termini tensionali [4.2.4] - CC 9 SND  $Xl=1.17$  - Classe 3  
 Sollecitazioni:  $N=-67.79$   $T_z=154.96$   $M_y=-157.87$   $T_y=-108.05$   $M_z=-69.90$   $M_x=-25.08$   
 Tensioni:  $\sigma_N=-2.34$   $\sigma_{m,d}=-167.90$   $\tau=11.93$   $\sigma_{max}=-170.24$  (sfrut=0.05)  
 Tensioni:  $\sigma_N=-2.34$   $\sigma_{m,d}=-48.09$   $\tau=23.94$   $\tau_{max}=23.94$  (sfrut=0.01)  
 Tensioni:  $\sigma_N=-2.34$   $\sigma_{m,d}=-167.90$   $\tau=11.93$   $\sigma_{ID,max}=171.49$  (sfrut=0.05)

- Verifica a taglio e torsione Dir. Y [4.2.25] - CC 21 SLU  $Xl=0.32$  - Classe 2  
 Sollecitazioni:  $T_y=424.52$   $M_x=-4.06$   
 $V,Ed=424.52$   $Vc,Rd,Red=28276.70$   $V,Ed/Vc,Rd,Red=0.02$

- Verifica a taglio e torsione Dir. Z [4.2.25] - CC 21 SLU  $Xl=0.32$  - Classe 2  
 Sollecitazioni:  $T_z=46.78$   $M_x=-4.06$   
 $V,Ed=46.78$   $Vc,Rd,Red=28276.70$   $V,Ed/Vc,Rd,Red=0.00$

- Verifica in termini tensionali [4.2.4] - CC 28 SLU  $Xl=1.17$  - Classe 3  
 Sollecitazioni:  $N=-244.95$   $T_z=422.07$   $M_y=-352.37$   $T_y=-301.53$   $M_z=-188.95$   $M_x=2.88$   
 Tensioni:  $\sigma_N=-8.45$   $\sigma_{m,d}=-399.04$   $\tau=1.37$   $\sigma_{max}=-407.49$  (sfrut=0.12)  
 Tensioni:  $\sigma_N=-8.45$   $\sigma_{m,d}=130.00$   $\tau=34.11$   $\tau_{max}=34.11$  (sfrut=0.02)  
 Tensioni:  $\sigma_N=-8.45$   $\sigma_{m,d}=-399.04$   $\tau=1.37$   $\sigma_{ID,max}=407.49$  (sfrut=0.12)

- Verifica di stabilità aste presso-inflesse (C4.2.4.1.3.3.2) - CC 28 SLU - Classe 3  
 Sollecitazioni:  $N,Ed=-244.95$   $M_y,Ed=-352.37$   $M_z,Ed=-188.95$   $L=1.17$   
 $\alpha_{my}, \alpha_{mz}, \alpha_{LT}=0.95, 0.95, 0.95$   
 $\lambda_y=19.75$  Ncr, $y=1541000.00$   $\lambda'_y=0.26$  Curva a:  $\Phi_y=0.54$   $\chi_y=0.99$   
 $\lambda_z=19.75$  Ncr, $z=1540990.00$   $\lambda'_z=0.26$  Curva a:  $\Phi_z=0.54$   $\chi_z=0.99$   
 $K_{yy}, K_{yz}, K_{zy}, K_{zz}=0.95, 0.95, 0.76, 0.95$   
 Verifica YY:  $0.00+0.07+0.04=0.11$   
 Verifica ZZ:  $0.00+0.06+0.04=0.10$

Asta n. 202 (-148 -128) - Sez. 3 (TRV PRINC SHS150x150x5) - Crit. 2

- Verifica in termini tensionali [4.2.4] - CC 15 SND  $Xl=1.17$  - Classe 3  
 Sollecitazioni:  $N=-113.91$   $T_z=59.65$   $M_y=-218.54$   $T_y=36.95$   $M_z=109.92$   $M_x=6.61$   
 Tensioni:  $\sigma_N=-3.93$   $\sigma_{m,d}=-242.13$   $\tau=3.14$   $\sigma_{max}=-246.06$  (sfrut=0.07)  
 Tensioni:  $\sigma_N=-3.93$   $\sigma_{m,d}=-75.63$   $\tau=7.77$   $\tau_{max}=7.77$  (sfrut=0.00)  
 Tensioni:  $\sigma_N=-3.93$   $\sigma_{m,d}=-242.13$   $\tau=3.14$   $\sigma_{ID,max}=246.12$  (sfrut=0.07)

- Verifica a taglio Dir. Z [4.2.16] - CC 17 SLU  $Xl=0.00$  - Classe 2  
 Sollecitazioni:  $T_z=100.61$   
 $V,Ed=100.61$   $Vc,Rd=28304.70$   $V,Ed/Vc,Rd=0.00$

- Verifica in termini tensionali [4.2.4] - CC 28 SLU  $Xl=1.17$  - Classe 3  
 Sollecitazioni:  $N=-244.95$   $T_z=113.27$   $M_y=-505.13$   $T_y=-99.19$   $M_z=-304.98$   $M_x=2.88$   
 Tensioni:  $\sigma_N=-8.45$   $\sigma_{m,d}=-597.18$   $\tau=1.37$   $\sigma_{max}=-605.63$  (sfrut=0.18)  
 Tensioni:  $\sigma_N=-8.45$   $\sigma_{m,d}=209.83$   $\tau=10.16$   $\tau_{max}=10.16$  (sfrut=0.01)  
 Tensioni:  $\sigma_N=-8.45$   $\sigma_{m,d}=-597.18$   $\tau=1.37$   $\sigma_{ID,max}=605.63$  (sfrut=0.18)

- Verifica di stabilità aste presso-inflesse (C4.2.4.1.3.3.2) - CC 28 SLU - Classe 3  
 Sollecitazioni: N,Ed=-244.95 My,Ed=-505.13 Mz,Ed=-304.98 L=1.17  
 $\alpha_{my}, \alpha_{mz}, \alpha_{LT}=0.95, 0.95, 0.95$   
 $\lambda_{y1}=19.75$  Ncr,y=1541000.00  $\lambda'_{y1}=0.26$  Curva a:  $\Phi_{y1}=0.54$   $\chi_{y1}=0.99$   
 $\lambda_{z1}=19.75$  Ncr,z=1540990.00  $\lambda'_{z1}=0.26$  Curva a:  $\Phi_{z1}=0.54$   $\chi_{z1}=0.99$   
 Kyy, Kyz, Kzy, Kzz=0.95, 0.95, 0.76, 0.95  
 Verifica YY: 0.00+0.10+0.06=0.17  
 Verifica ZZ: 0.00+0.08+0.06=0.15

Asta n. 202 (-128 -132) - Sez. 3 (TRV PRINC SHS150x150x5) - Crit. 2

- Verifica in termini tensionali [4.2.4] - CC 13 SND Xl=0.00 - Classe 3  
 Sollecitazioni: N=-110.46 T<sub>z</sub>=-80.00 M<sub>y</sub>=-212.80 T<sub>y</sub>=-39.27 M<sub>z</sub>=109.15 M<sub>x</sub>=-11.92  
 Tensioni:  $\sigma_N=-3.81$   $\sigma_{m,d}=-237.33$   $\tau=5.67$   $\sigma_{max}=-241.14$  (sfrut=0.07)  
 Tensioni:  $\sigma_N=-3.81$   $\sigma_{m,d}=-75.10$   $\tau=11.87$   $\tau_{max}=11.87$  (sfrut=0.01)  
 Tensioni:  $\sigma_N=-3.81$   $\sigma_{m,d}=-237.33$   $\tau=5.67$   $\sigma_{ID,max}=241.34$  (sfrut=0.07)

- Verifica a taglio Dir. Z [4.2.16] - CC 17 SLU Xl=1.17 - Classe 2  
 Sollecitazioni: T<sub>z</sub>=-131.21  
 V,Ed=-131.21 Vc,Rd=28304.70 V,Ed/Vc,Rd=0.00

- Verifica in termini tensionali [4.2.4] - CC 28 SLU Xl=0.00 - Classe 3  
 Sollecitazioni: N=-244.95 T<sub>z</sub>=-160.91 M<sub>y</sub>=-505.13 T<sub>y</sub>=103.15 M<sub>z</sub>=-304.98 M<sub>x</sub>=2.89  
 Tensioni:  $\sigma_N=-8.45$   $\sigma_{m,d}=-597.18$   $\tau=1.37$   $\sigma_{max}=-605.63$  (sfrut=0.18)  
 Tensioni:  $\sigma_N=-8.45$   $\sigma_{m,d}=-209.83$   $\tau=13.85$   $\tau_{max}=13.85$  (sfrut=0.01)  
 Tensioni:  $\sigma_N=-8.45$   $\sigma_{m,d}=-597.18$   $\tau=1.37$   $\sigma_{ID,max}=605.63$  (sfrut=0.18)

- Verifica di stabilità aste presso-inflesse (C4.2.4.1.3.3.2) - CC 28 SLU - Classe 3  
 Sollecitazioni: N,Ed=-244.95 My,Ed=-505.13 Mz,Ed=-304.98 L=1.17  
 $\alpha_{my}, \alpha_{mz}, \alpha_{LT}=0.95, 0.95, 0.95$   
 $\lambda_{y1}=19.75$  Ncr,y=1541000.00  $\lambda'_{y1}=0.26$  Curva a:  $\Phi_{y1}=0.54$   $\chi_{y1}=0.99$   
 $\lambda_{z1}=19.75$  Ncr,z=1540990.00  $\lambda'_{z1}=0.26$  Curva a:  $\Phi_{z1}=0.54$   $\chi_{z1}=0.99$   
 Kyy, Kyz, Kzy, Kzz=0.95, 0.95, 0.76, 0.95  
 Verifica YY: 0.00+0.10+0.06=0.17  
 Verifica ZZ: 0.00+0.08+0.06=0.15

Asta n. 202 (-132 -126) - Sez. 3 (TRV PRINC SHS150x150x5) - Crit. 2

- Verifica in termini tensionali [4.2.4] - CC 3 SND Xl=1.17 - Classe 3  
 Sollecitazioni: N=-202.43 T<sub>z</sub>=-278.82 M<sub>y</sub>=237.14 T<sub>y</sub>=-40.86 M<sub>z</sub>=-23.55 M<sub>x</sub>=-9.22  
 Tensioni:  $\sigma_N=-6.98$   $\sigma_{m,d}=-192.17$   $\tau=4.38$   $\sigma_{max}=-199.15$  (sfrut=0.06)  
 Tensioni:  $\sigma_N=-6.98$   $\sigma_{m,d}=16.20$   $\tau=26.00$   $\tau_{max}=26.00$  (sfrut=0.01)  
 Tensioni:  $\sigma_N=-6.98$   $\sigma_{m,d}=-192.17$   $\tau=4.38$   $\sigma_{ID,max}=199.30$  (sfrut=0.06)

- Verifica a taglio e torsione Dir. Y [4.2.25] - CC 21 SLU Xl=0.64 - Classe 2  
 Sollecitazioni: T<sub>y</sub>=-430.10 M<sub>x</sub>=-4.06  
 V,Ed=-430.10 Vc,Rd,Red=28276.70 V,Ed/Vc,Rd,Red=0.02

- Verifica a taglio e torsione Dir. Z [4.2.25] - CC 21 SLU Xl=0.64 - Classe 2  
 Sollecitazioni: T<sub>z</sub>=-45.17 M<sub>x</sub>=-4.06  
 V,Ed=-45.17 Vc,Rd,Red=28276.70 V,Ed/Vc,Rd,Red=0.00

- Verifica in termini tensionali [4.2.4] - CC 28 SLU Xl=0.00 - Classe 3  
 Sollecitazioni: N=-244.95 T<sub>z</sub>=-469.70 M<sub>y</sub>=-296.66 T<sub>y</sub>=305.49 M<sub>z</sub>=-184.32 M<sub>x</sub>=2.89  
 Tensioni:  $\sigma_N=-8.45$   $\sigma_{m,d}=-354.56$   $\tau=1.37$   $\sigma_{max}=-363.00$  (sfrut=0.11)  
 Tensioni:  $\sigma_N=-8.45$   $\sigma_{m,d}=-126.81$   $\tau=37.80$   $\tau_{max}=37.80$  (sfrut=0.02)  
 Tensioni:  $\sigma_N=-8.45$   $\sigma_{m,d}=-354.56$   $\tau=1.37$   $\sigma_{ID,max}=363.01$  (sfrut=0.11)

- Verifica di stabilità aste presso-inflesse (C4.2.4.1.3.3.2) - CC 28 SLU - Classe 3  
 Sollecitazioni: N,Ed=-244.95 My,Ed=-296.66 Mz,Ed=-184.32 L=1.17  
 $\alpha_{my}, \alpha_{mz}, \alpha_{LT}=0.95, 0.95, 0.95$   
 $\lambda_{y1}=19.75$  Ncr,y=1541000.00  $\lambda'_{y1}=0.26$  Curva a:  $\Phi_{y1}=0.54$   $\chi_{y1}=0.99$   
 $\lambda_{z1}=19.75$  Ncr,z=1540990.00  $\lambda'_{z1}=0.26$  Curva a:  $\Phi_{z1}=0.54$   $\chi_{z1}=0.99$   
 Kyy, Kyz, Kzy, Kzz=0.95, 0.95, 0.76, 0.95  
 Verifica YY: 0.00+0.06+0.04=0.10  
 Verifica ZZ: 0.00+0.05+0.04=0.09

Asta n. 202 (-126 -127) - Sez. 3 (TRV PRINC SHS150x150x5) - Crit. 2

- Verifica in termini tensionali [4.2.4] - CC 13 SND Xl=0.89 - Classe 3  
 Sollecitazioni: N=-152.25 T<sub>z</sub>=-361.79 M<sub>y</sub>=459.38 T<sub>y</sub>=-178.56 M<sub>z</sub>=-217.88 M<sub>x</sub>=-49.42  
 Tensioni:  $\sigma_N=-5.25$   $\sigma_{m,d}=-499.25$   $\tau=23.50$   $\sigma_{max}=-504.50$  (sfrut=0.15)  
 Tensioni:  $\sigma_N=-5.25$   $\sigma_{m,d}=149.90$   $\tau=51.55$   $\tau_{max}=51.55$  (sfrut=0.03)  
 Tensioni:  $\sigma_N=-5.25$   $\sigma_{m,d}=-499.25$   $\tau=23.50$   $\sigma_{ID,max}=506.13$  (sfrut=0.15)

- Verifica a taglio Dir. Z [4.2.16] - CC 17 SLU Xl=0.89 - Classe 2  
 Sollecitazioni: T<sub>z</sub>=-517.25  
 V,Ed=-517.25 Vc,Rd=28304.70 V,Ed/Vc,Rd=0.02

- Verifica in termini tensionali [4.2.4] - CC 28 SLU Xl=0.89 - Classe 3  
 Sollecitazioni: N=-244.95 T<sub>z</sub>=-804.76 M<sub>y</sub>=975.61 T<sub>y</sub>=507.84 M<sub>z</sub>=623.75 M<sub>x</sub>=2.89  
 Tensioni:  $\sigma_N=-8.45$   $\sigma_{m,d}=-1178.98$   $\tau=1.37$   $\sigma_{max}=-1187.43$  (sfrut=0.35)  
 Tensioni:  $\sigma_N=-8.45$   $\sigma_{m,d}=429.15$   $\tau=63.79$   $\tau_{max}=63.79$  (sfrut=0.03)  
 Tensioni:  $\sigma_N=-8.45$   $\sigma_{m,d}=-1178.98$   $\tau=1.37$   $\sigma_{ID,max}=1187.43$  (sfrut=0.35)

- Verifica di stabilità aste presso-inflesse (C4.2.4.1.3.3.2) - CC 28 SLU - Classe 3  
 Sollecitazioni: N,Ed=-244.95 My,Ed=975.61 Mz,Ed=623.75 L=0.89  
 $\alpha_{my}, \alpha_{mz}, \alpha_{LT}=0.95, 0.95, 0.95$   
 $\lambda_{y1}=14.98$  Ncr,y=2677220.00  $\lambda'_{y1}=0.20$  Curva a:  $\Phi_{y1}=0.00$   $\chi_{y1}=1.00$   
 $\lambda_{z1}=14.98$  Ncr,z=2677210.00  $\lambda'_{z1}=0.20$  Curva a:  $\Phi_{z1}=0.00$   $\chi_{z1}=1.00$   
 Kyy, Kyz, Kzy, Kzz=0.95, 0.95, 0.76, 0.95  
 Verifica YY: 0.00+0.20+0.13=0.33  
 Verifica ZZ: 0.00+0.16+0.13=0.29

Asta n. 203 (-127 -301) - Sez. 3 (TRV PRINC SHS150x150x5) - Crit. 2

- Verifica in termini tensionali [4.2.4] - CC 11 SND Xl=0.00 - Classe 3  
 Sollecitazioni: N=-167.62 T<sub>z</sub>=419.44 M<sub>y</sub>=460.96 T<sub>y</sub>=-208.52 M<sub>z</sub>=217.92 M<sub>x</sub>=-58.56  
 Tensioni:  $\sigma_N=-5.78$   $\sigma_{m,d}=-500.44$   $\tau=27.85$   $\sigma_{max}=-506.22$  (sfrut=0.15)

Tensioni:  $\sigma_N=-5.78$   $\sigma_{m,d}=149.93$   $\tau=60.38$   $\tau_{max}=60.38$  (sfrut=0.03)  
 Tensioni:  $\sigma_N=-5.78$   $\sigma_{m,d}=-500.44$   $\tau=27.85$   $\sigma_{ID,max}=508.52$  (sfrut=0.15)

- Verifica a taglio Dir. Z [4.2.16] - CC 17 SLU  $Xl=0.00$  - Classe 2  
 Sollecitazioni:  $T_z=605.60$   
 $V,Ed=605.60$   $Vc,Rd=28304.70$   $V,Ed/Vc,Rd=0.02$

- Verifica in termini tensionali [4.2.4] - CC 28 SLU  $Xl=0.00$  - Classe 3  
 Sollecitazioni:  $N=-247.89$   $T_z=953.38$   $M_y=981.24$   $T_y=-627.44$   $M_z=623.89$   
 Tensioni:  $\sigma_N=-8.55$   $\sigma_{m,d}=-1183.24$   $\tau=0.00$   $\sigma_{max}=-1191.79$  (sfrut=0.35)  
 Tensioni:  $\sigma_N=-8.55$   $\sigma_{m,d}=-429.25$   $\tau=73.94$   $\tau_{max}=73.94$  (sfrut=0.04)  
 Tensioni:  $\sigma_N=-8.55$   $\sigma_{m,d}=-1183.24$   $\tau=0.00$   $\sigma_{ID,max}=1191.79$  (sfrut=0.35)

- Verifica di stabilità aste presso-inflesse (C4.2.4.1.3.3.2) - CC 28 SLU - Classe 3  
 Sollecitazioni:  $N,Ed=-247.89$   $My,Ed=981.24$   $Mz,Ed=623.89$   $L=0.28$   
 $\alpha_{my}, \alpha_{mz}, \alpha_{LT}=0.95, 0.95, 0.95$   
 $\lambda_y=4.77$   $Ncr,y=26461600.00$   $\lambda'_y=0.06$  Curva a:  $\Phi_y=0.00$   $\chi_y=1.00$   
 $\lambda_z=4.77$   $Ncr,z=26461600.00$   $\lambda'_z=0.06$  Curva a:  $\Phi_z=0.00$   $\chi_z=1.00$   
 $K_{yy}, K_{yz}, K_{zy}, K_{zz}=0.95, 0.95, 0.76, 0.95$   
 Verifica YY:  $0.00+0.20+0.13=0.34$   
 Verifica ZZ:  $0.00+0.16+0.13=0.29$

Asta n. 203 (-301 -302) - Sez. 3 (TRV PRINC SHS150x150x5) - Crit. 2

- Verifica in termini tensionali [4.2.4] - CC 7 SND  $Xl=0.00$  - Classe 3  
 Sollecitazioni:  $N=-257.16$   $T_z=352.55$   $M_y=456.12$   $T_y=54.26$   $M_z=-53.85$   $M_x=11.82$   
 Tensioni:  $\sigma_N=-8.87$   $\sigma_{m,d}=-375.93$   $\tau=5.62$   $\sigma_{max}=-384.80$  (sfrut=0.11)  
 Tensioni:  $\sigma_N=-8.87$   $\sigma_{m,d}=37.05$   $\tau=32.95$   $\tau_{max}=32.95$  (sfrut=0.02)  
 Tensioni:  $\sigma_N=-8.87$   $\sigma_{m,d}=-375.93$   $\tau=5.62$   $\sigma_{ID,max}=384.92$  (sfrut=0.11)

- Verifica a taglio Dir. Z [4.2.16] - CC 17 SLU  $Xl=0.00$  - Classe 2  
 Sollecitazioni:  $T_z=434.67$   
 $V,Ed=434.67$   $Vc,Rd=28304.70$   $V,Ed/Vc,Rd=0.02$

- Verifica in termini tensionali [4.2.4] - CC 28 SLU  $Xl=0.00$  - Classe 3  
 Sollecitazioni:  $N=-247.89$   $T_z=670.85$   $M_y=713.29$   $T_y=-425.10$   $M_z=446.77$   
 Tensioni:  $\sigma_N=-8.55$   $\sigma_{m,d}=-855.16$   $\tau=0.00$   $\sigma_{max}=-863.70$  (sfrut=0.26)  
 Tensioni:  $\sigma_N=-8.55$   $\sigma_{m,d}=-307.39$   $\tau=52.03$   $\tau_{max}=52.03$  (sfrut=0.03)  
 Tensioni:  $\sigma_N=-8.55$   $\sigma_{m,d}=-855.16$   $\tau=0.00$   $\sigma_{ID,max}=863.70$  (sfrut=0.26)

- Verifica di stabilità aste presso-inflesse (C4.2.4.1.3.3.2) - CC 28 SLU - Classe 3  
 Sollecitazioni:  $N,Ed=-247.89$   $My,Ed=713.29$   $Mz,Ed=446.77$   $L=1.17$   
 $\alpha_{my}, \alpha_{mz}, \alpha_{LT}=0.95, 0.95, 0.95$   
 $\lambda_y=19.75$   $Ncr,y=1540990.00$   $\lambda'_y=0.26$  Curva a:  $\Phi_y=0.54$   $\chi_y=0.99$   
 $\lambda_z=19.75$   $Ncr,z=1540990.00$   $\lambda'_z=0.26$  Curva a:  $\Phi_z=0.54$   $\chi_z=0.99$   
 $K_{yy}, K_{yz}, K_{zy}, K_{zz}=0.95, 0.95, 0.76, 0.95$   
 Verifica YY:  $0.00+0.15+0.09=0.24$   
 Verifica ZZ:  $0.00+0.12+0.09=0.21$

Asta n. 203 (-302 -135) - Sez. 3 (TRV PRINC SHS150x150x5) - Crit. 2

- Verifica in termini tensionali [4.2.4] - CC 9 SND  $Xl=1.17$  - Classe 3  
 Sollecitazioni:  $N=-77.68$   $T_z=113.98$   $M_y=-198.87$   $T_y=-81.13$   $M_z=-110.10$   $M_x=-21.05$   
 Tensioni:  $\sigma_N=-2.68$   $\sigma_{m,d}=-227.76$   $\tau=10.01$   $\sigma_{max}=-230.44$  (sfrut=0.07)  
 Tensioni:  $\sigma_N=-2.68$   $\sigma_{m,d}=-75.75$   $\tau=18.85$   $\tau_{max}=18.85$  (sfrut=0.01)  
 Tensioni:  $\sigma_N=-2.68$   $\sigma_{m,d}=-227.76$   $\tau=10.01$   $\sigma_{ID,max}=231.09$  (sfrut=0.07)

- Verifica a taglio Dir. Z [4.2.16] - CC 17 SLU  $Xl=0.00$  - Classe 2  
 Sollecitazioni:  $T_z=237.47$   
 $V,Ed=237.47$   $Vc,Rd=28304.70$   $V,Ed/Vc,Rd=0.01$

- Verifica in termini tensionali [4.2.4] - CC 28 SLU  $Xl=1.17$  - Classe 3  
 Sollecitazioni:  $N=-247.89$   $T_z=327.43$   $M_y=-454.48$   $T_y=-222.76$   $M_z=-311.09$   
 Tensioni:  $\sigma_N=-8.55$   $\sigma_{m,d}=-564.35$   $\tau=0.00$   $\sigma_{max}=-572.89$  (sfrut=0.17)  
 Tensioni:  $\sigma_N=-8.55$   $\sigma_{m,d}=214.03$   $\tau=25.40$   $\tau_{max}=25.40$  (sfrut=0.01)  
 Tensioni:  $\sigma_N=-8.55$   $\sigma_{m,d}=-564.35$   $\tau=0.00$   $\sigma_{ID,max}=572.89$  (sfrut=0.17)

- Verifica di stabilità aste presso-inflesse (C4.2.4.1.3.3.2) - CC 28 SLU - Classe 3  
 Sollecitazioni:  $N,Ed=-247.89$   $My,Ed=-454.48$   $Mz,Ed=-311.09$   $L=1.17$   
 $\alpha_{my}, \alpha_{mz}, \alpha_{LT}=0.95, 0.95, 0.95$   
 $\lambda_y=19.75$   $Ncr,y=1540990.00$   $\lambda'_y=0.26$  Curva a:  $\Phi_y=0.54$   $\chi_y=0.99$   
 $\lambda_z=19.75$   $Ncr,z=1540990.00$   $\lambda'_z=0.26$  Curva a:  $\Phi_z=0.54$   $\chi_z=0.99$   
 $K_{yy}, K_{yz}, K_{zy}, K_{zz}=0.95, 0.95, 0.76, 0.95$   
 Verifica YY:  $0.00+0.09+0.06=0.16$   
 Verifica ZZ:  $0.00+0.08+0.06=0.14$

Asta n. 203 (-135 -115) - Sez. 3 (TRV PRINC SHS150x150x5) - Crit. 2

- Verifica in termini tensionali [4.2.4] - CC 15 SND  $Xl=1.17$  - Classe 3  
 Sollecitazioni:  $N=-106.37$   $T_z=20.64$   $M_y=-217.91$   $T_y=10.02$   $M_z=118.62$   $M_x=2.58$   
 Tensioni:  $\sigma_N=-3.67$   $\sigma_{m,d}=-248.08$   $\tau=1.23$   $\sigma_{max}=-251.75$  (sfrut=0.07)  
 Tensioni:  $\sigma_N=-3.67$   $\sigma_{m,d}=-81.62$   $\tau=2.83$   $\tau_{max}=2.83$  (sfrut=0.00)  
 Tensioni:  $\sigma_N=-3.67$   $\sigma_{m,d}=-248.08$   $\tau=1.23$   $\sigma_{ID,max}=251.76$  (sfrut=0.07)

- Verifica a taglio Dir. Z [4.2.16] - CC 17 SLU  $Xl=0.00$  - Classe 2  
 Sollecitazioni:  $T_z=40.27$   
 $V,Ed=40.27$   $Vc,Rd=28304.70$   $V,Ed/Vc,Rd=0.00$

- Verifica in termini tensionali [4.2.4] - CC 28 SLU  $Xl=1.17$  - Classe 3  
 Sollecitazioni:  $N=-247.89$   $T_z=18.64$   $M_y=-496.53$   $T_y=-20.42$   $M_z=-334.97$   
 Tensioni:  $\sigma_N=-8.55$   $\sigma_{m,d}=-612.95$   $\tau=0.00$   $\sigma_{max}=-621.50$  (sfrut=0.18)  
 Tensioni:  $\sigma_N=-8.55$   $\sigma_{m,d}=341.62$   $\tau=1.58$   $\tau_{max}=1.58$  (sfrut=0.00)  
 Tensioni:  $\sigma_N=-8.55$   $\sigma_{m,d}=-612.95$   $\tau=0.00$   $\sigma_{ID,max}=621.50$  (sfrut=0.18)

- Verifica di stabilità aste presso-inflesse (C4.2.4.1.3.3.2) - CC 28 SLU - Classe 3  
 Sollecitazioni:  $N,Ed=-247.89$   $My,Ed=-496.53$   $Mz,Ed=-334.97$   $L=1.17$   
 $\alpha_{my}, \alpha_{mz}, \alpha_{LT}=0.95, 0.95, 0.95$   
 $\lambda_y=19.75$   $Ncr,y=1540990.00$   $\lambda'_y=0.26$  Curva a:  $\Phi_y=0.54$   $\chi_y=0.99$

$\lambda_z=19.75$  Ncr,z=1540990.00  $\lambda'_z=0.26$  Curva a:  $\Phi_z=0.54$   $\chi_z=0.99$   
 Kyy, Kyz, Kzy, Kzz=0.95, 0.95, 0.76, 0.95  
 Verifica YY: 0.00+0.10+0.07=0.17  
 Verifica ZZ: 0.00+0.08+0.07=0.15

Asta n. 203 (-115 -119) - Sez. 3 (TRV PRINC SHS150x150x5) - Crit. 2

-----  
 - Verifica in termini tensionali [4.2.4] - CC 11 SND Xl=0.00 - Classe 3  
 Sollecitazioni: N=-85.04 Tz=-83.52 My=-212.37 Ty=66.75 Mz=-118.65 Mx=15.87  
 Tensioni:  $\sigma_N=-2.93$   $\sigma_{m,d}=-244.01$   $\tau=7.55$   $\sigma_{max}=-246.95$  (sfrut=0.07)  
 Tensioni:  $\sigma_N=-2.93$   $\sigma_{m,d}=-81.63$   $\tau=14.02$   $\tau_{max}=14.02$  (sfrut=0.01)  
 Tensioni:  $\sigma_N=-2.93$   $\sigma_{m,d}=-244.01$   $\tau=7.55$   $\sigma_{ID,max}=247.29$  (sfrut=0.07)

- Verifica a taglio Dir. Z [4.2.16] - CC 17 SLU Xl=1.17 - Classe 2  
 Sollecitazioni: Tz=-191.55  
 V,Ed=-191.55 Vc,Rd=28304.70 V,Ed/Vc,Rd=0.01

- Verifica in termini tensionali [4.2.4] - CC 28 SLU Xl=0.00 - Classe 3  
 Sollecitazioni: N=-247.89 Tz=-255.54 My=-496.53 Ty=181.92 Mz=-334.97  
 Tensioni:  $\sigma_N=-8.55$   $\sigma_{m,d}=-612.95$   $\tau=0.00$   $\sigma_{max}=-621.50$  (sfrut=0.18)  
 Tensioni:  $\sigma_N=-8.55$   $\sigma_{m,d}=230.47$   $\tau=19.82$   $\tau_{max}=19.82$  (sfrut=0.01)  
 Tensioni:  $\sigma_N=-8.55$   $\sigma_{m,d}=-612.95$   $\tau=0.00$   $\sigma_{ID,max}=621.50$  (sfrut=0.18)

- Verifica di stabilità aste presso-inflesse (C4.2.4.1.3.3.2) - CC 28 SLU - Classe 3  
 Sollecitazioni: N,Ed=-247.89 My,Ed=-496.53 Mz,Ed=-334.97 L=1.17  
 amy, amz,  $\alpha_{LT}=0.95, 0.95, 0.95$   
 $\lambda_y=19.75$  Ncr,y=1540990.00  $\lambda'_y=0.26$  Curva a:  $\Phi_y=0.54$   $\chi_y=0.99$   
 $\lambda_z=19.75$  Ncr,z=1540990.00  $\lambda'_z=0.26$  Curva a:  $\Phi_z=0.54$   $\chi_z=0.99$   
 Kyy, Kyz, Kzy, Kzz=0.95, 0.95, 0.76, 0.95  
 Verifica YY: 0.00+0.10+0.07=0.17  
 Verifica ZZ: 0.00+0.08+0.07=0.15

Asta n. 203 (-119 360) - Sez. 3 (TRV PRINC SHS150x150x5) - Crit. 2

-----  
 - Verifica in termini tensionali [4.2.4] - CC 3 SND Xl=1.17 - Classe 3  
 Sollecitazioni: N=-232.63 Tz=-322.09 My=352.66 Ty=-49.95 Mz=-40.76 Mx=-10.27  
 Tensioni:  $\sigma_N=-8.02$   $\sigma_{m,d}=-290.02$   $\tau=4.88$   $\sigma_{max}=-298.04$  (sfrut=0.09)  
 Tensioni:  $\sigma_N=-8.02$   $\sigma_{m,d}=28.05$   $\tau=29.85$   $\tau_{max}=29.85$  (sfrut=0.02)  
 Tensioni:  $\sigma_N=-8.02$   $\sigma_{m,d}=-290.02$   $\tau=4.88$   $\sigma_{ID,max}=298.16$  (sfrut=0.09)

- Verifica a taglio Dir. Y [4.2.16] - CC 28 SLU Xl=0.32 - Classe 2  
 Sollecitazioni: Ty=384.27  
 V,Ed=384.27 Vc,Rd=28304.70 V,Ed/Vc,Rd=0.01

- Verifica a taglio Dir. Z [4.2.16] - CC 28 SLU Xl=0.32 - Classe 2  
 Sollecitazioni: Tz=-573.78  
 V,Ed=-573.78 Vc,Rd=28304.70 V,Ed/Vc,Rd=0.02

- Verifica in termini tensionali [4.2.4] - CC 28 SLU Xl=1.17 - Classe 3  
 Sollecitazioni: N=-247.89 Tz=-598.95 My=503.05 Ty=384.27 Mz=327.36  
 Tensioni:  $\sigma_N=-8.55$   $\sigma_{m,d}=-612.15$   $\tau=0.00$   $\sigma_{max}=-620.69$  (sfrut=0.18)  
 Tensioni:  $\sigma_N=-8.55$   $\sigma_{m,d}=-225.23$   $\tau=46.45$   $\tau_{max}=46.45$  (sfrut=0.02)  
 Tensioni:  $\sigma_N=-8.55$   $\sigma_{m,d}=-612.15$   $\tau=0.00$   $\sigma_{ID,max}=620.69$  (sfrut=0.18)

- Verifica di stabilità aste presso-inflesse (C4.2.4.1.3.3.2) - CC 28 SLU - Classe 3  
 Sollecitazioni: N,Ed=-247.89 My,Ed=503.05 Mz,Ed=327.36 L=1.17  
 amy, amz,  $\alpha_{LT}=0.95, 0.95, 0.95$   
 $\lambda_y=19.75$  Ncr,y=1540990.00  $\lambda'_y=0.26$  Curva a:  $\Phi_y=0.54$   $\chi_y=0.99$   
 $\lambda_z=19.75$  Ncr,z=1540990.00  $\lambda'_z=0.26$  Curva a:  $\Phi_z=0.54$   $\chi_z=0.99$   
 Kyy, Kyz, Kzy, Kzz=0.95, 0.95, 0.76, 0.95  
 Verifica YY: 0.00+0.10+0.07=0.17  
 Verifica ZZ: 0.00+0.08+0.07=0.15

Asta n. 203 (360 -113) - Sez. 3 (TRV PRINC SHS150x150x5) - Crit. 2

-----  
 - Verifica in termini tensionali [4.2.4] - CC 13 SND Xl=0.57 - Classe 3  
 Sollecitazioni: N=-161.14 Tz=-395.50 My=471.33 Ty=-202.76 Mz=-229.52 Mx=-53.36  
 Tensioni:  $\sigma_N=-5.56$   $\sigma_{m,d}=-516.64$   $\tau=25.38$   $\sigma_{max}=-522.19$  (sfrut=0.15)  
 Tensioni:  $\sigma_N=-5.56$   $\sigma_{m,d}=157.91$   $\tau=56.04$   $\tau_{max}=56.04$  (sfrut=0.03)  
 Tensioni:  $\sigma_N=-5.56$   $\sigma_{m,d}=-516.64$   $\tau=25.38$   $\sigma_{ID,max}=524.04$  (sfrut=0.15)

- Verifica a taglio Dir. Z [4.2.16] - CC 17 SLU Xl=0.57 - Classe 2  
 Sollecitazioni: Tz=-568.16  
 V,Ed=-568.16 Vc,Rd=28304.70 V,Ed/Vc,Rd=0.02

- Verifica in termini tensionali [4.2.4] - CC 28 SLU Xl=0.57 - Classe 3  
 Sollecitazioni: N=-247.89 Tz=-889.96 My=1004.42 Ty=586.61 Mz=660.98  
 Tensioni:  $\sigma_N=-8.55$   $\sigma_{m,d}=-1227.67$   $\tau=0.00$   $\sigma_{max}=-1236.22$  (sfrut=0.37)  
 Tensioni:  $\sigma_N=-8.55$   $\sigma_{m,d}=-454.77$   $\tau=69.03$   $\tau_{max}=69.03$  (sfrut=0.04)  
 Tensioni:  $\sigma_N=-8.55$   $\sigma_{m,d}=-1227.67$   $\tau=0.00$   $\sigma_{ID,max}=1236.22$  (sfrut=0.37)

- Verifica di stabilità aste presso-inflesse (C4.2.4.1.3.3.2) - CC 28 SLU - Classe 3  
 Sollecitazioni: N,Ed=-247.89 My,Ed=1004.42 Mz,Ed=660.98 L=0.57  
 amy, amz,  $\alpha_{LT}=0.95, 0.95, 0.95$   
 $\lambda_y=9.60$  Ncr,y=6519120.00  $\lambda'_y=0.13$  Curva a:  $\Phi_y=0.00$   $\chi_y=1.00$   
 $\lambda_z=9.60$  Ncr,z=6519120.00  $\lambda'_z=0.13$  Curva a:  $\Phi_z=0.00$   $\chi_z=1.00$   
 Kyy, Kyz, Kzy, Kzz=0.95, 0.95, 0.76, 0.95  
 Verifica YY: 0.00+0.21+0.14=0.35  
 Verifica ZZ: 0.00+0.17+0.14=0.31

Asta n. 204 (-113 -114) - Sez. 3 (TRV PRINC SHS150x150x5) - Crit. 2

-----  
 - Verifica in termini tensionali [4.2.4] - CC 11 SND Xl=0.00 - Classe 3  
 Sollecitazioni: N=-158.47 Tz=391.29 My=468.87 Ty=-194.39 Mz=229.51 Mx=-52.20  
 Tensioni:  $\sigma_N=-5.46$   $\sigma_{m,d}=-514.81$   $\tau=24.83$   $\sigma_{max}=-520.28$  (sfrut=0.15)  
 Tensioni:  $\sigma_N=-5.46$   $\sigma_{m,d}=157.91$   $\tau=55.17$   $\tau_{max}=55.17$  (sfrut=0.03)  
 Tensioni:  $\sigma_N=-5.46$   $\sigma_{m,d}=-514.81$   $\tau=24.83$   $\sigma_{ID,max}=522.05$  (sfrut=0.15)

- Verifica a taglio Dir. Z [4.2.16] - CC 17 SLU Xl=0.00 - Classe 2

Sollecitazioni:  $T_z=562.06$   
 $V,Ed=562.06$   $V_c,Rd=28304.70$   $V,Ed/V_c,Rd=0.02$

- Verifica in termini tensionali [4.2.4] - CC 28 SLU  $Xl=0.00$  - Classe 3  
 Sollecitazioni:  $N=-242.37$   $T_z=879.78$   $M_y=999.59$   $T_y=-576.85$   $M_z=660.94$   $M_x=2.42$   
 Tensioni:  $\sigma_N=-8.36$   $\sigma_{m,d}=-1224.08$   $\tau=1.15$   $\sigma_{max}=-1232.43$  (sfrut=0.36)  
 Tensioni:  $\sigma_N=-8.36$   $\sigma_{m,d}=-454.74$   $\tau=69.39$   $\tau_{max}=69.39$  (sfrut=0.04)  
 Tensioni:  $\sigma_N=-8.36$   $\sigma_{m,d}=-1224.08$   $\tau=1.15$   $\sigma_{TD,max}=1232.44$  (sfrut=0.36)
- Verifica di stabilità aste presso-inflesse (C4.2.4.1.3.3.2) - CC 28 SLU - Classe 3  
 Sollecitazioni:  $N,Ed=-242.37$   $M_y,Ed=999.59$   $M_z,Ed=660.94$   $L=0.60$   
 $\alpha_{my}, \alpha_{mz}, \alpha_{LT}=0.95, 0.95, 0.95$   
 $\lambda_y=10.15$  Ncr,  $y=5837070.00$   $\lambda'_y=0.13$  Curva a:  $\Phi_y=0.00$   $\chi_y=1.00$   
 $\lambda_z=10.15$  Ncr,  $z=5837070.00$   $\lambda'_z=0.13$  Curva a:  $\Phi_z=0.00$   $\chi_z=1.00$   
 $K_{yy}, K_{yz}, K_{zy}, K_{zz}=0.95, 0.95, 0.76, 0.95$   
 Verifica YY:  $0.00+0.21+0.14=0.35$   
 Verifica ZZ:  $0.00+0.17+0.14=0.31$

Asta n. 204 (-114 -122) - Sez. 3 (TRV PRINC SHS150x150x5) - Crit. 2

- - Verifica in termini tensionali [4.2.4] - CC 7 SND  $Xl=0.00$  - Classe 3  
 Sollecitazioni:  $N=-228.62$   $T_z=316.44$   $M_y=338.21$   $T_y=48.44$   $M_z=-38.47$   $M_x=9.97$   
 Tensioni:  $\sigma_N=-7.88$   $\sigma_{m,d}=-277.68$   $\tau=4.74$   $\sigma_{max}=-285.56$  (sfrut=0.08)  
 Tensioni:  $\sigma_N=-7.88$   $\sigma_{m,d}=26.47$   $\tau=29.27$   $\tau_{max}=29.27$  (sfrut=0.01)  
 Tensioni:  $\sigma_N=-7.88$   $\sigma_{m,d}=-277.68$   $\tau=4.74$   $\sigma_{TD,max}=285.68$  (sfrut=0.08)
- Verifica a taglio Dir. Z [4.2.16] - CC 17 SLU  $Xl=0.00$  - Classe 2  
 Sollecitazioni:  $T_z=381.70$   
 $V,Ed=381.70$   $V_c,Rd=28304.70$   $V,Ed/V_c,Rd=0.01$
- Verifica in termini tensionali [4.2.4] - CC 28 SLU  $Xl=0.00$  - Classe 3  
 Sollecitazioni:  $N=-242.37$   $T_z=587.82$   $M_y=476.14$   $T_y=-374.51$   $M_z=314.22$   $M_x=2.42$   
 Tensioni:  $\sigma_N=-8.36$   $\sigma_{m,d}=-582.63$   $\tau=1.15$   $\sigma_{max}=-590.98$  (sfrut=0.17)  
 Tensioni:  $\sigma_N=-8.36$   $\sigma_{m,d}=-216.19$   $\tau=46.74$   $\tau_{max}=46.74$  (sfrut=0.02)  
 Tensioni:  $\sigma_N=-8.36$   $\sigma_{m,d}=-582.63$   $\tau=1.15$   $\sigma_{TD,max}=590.99$  (sfrut=0.17)
- Verifica di stabilità aste presso-inflesse (C4.2.4.1.3.3.2) - CC 28 SLU - Classe 3  
 Sollecitazioni:  $N,Ed=-242.37$   $M_y,Ed=476.14$   $M_z,Ed=314.22$   $L=1.17$   
 $\alpha_{my}, \alpha_{mz}, \alpha_{LT}=0.95, 0.95, 0.95$   
 $\lambda_y=19.75$  Ncr,  $y=1540990.00$   $\lambda'_y=0.26$  Curva a:  $\Phi_y=0.54$   $\chi_y=0.99$   
 $\lambda_z=19.75$  Ncr,  $z=1540990.00$   $\lambda'_z=0.26$  Curva a:  $\Phi_z=0.54$   $\chi_z=0.99$   
 $K_{yy}, K_{yz}, K_{zy}, K_{zz}=0.95, 0.95, 0.76, 0.95$   
 Verifica YY:  $0.00+0.10+0.07=0.17$   
 Verifica ZZ:  $0.00+0.08+0.07=0.15$

Asta n. 204 (-122 -102) - Sez. 3 (TRV PRINC SHS150x150x5) - Crit. 2

- - Verifica in termini tensionali [4.2.4] - CC 9 SND  $Xl=1.17$  - Classe 3  
 Sollecitazioni:  $N=-83.32$   $T_z=79.16$   $M_y=-212.58$   $T_y=-63.38$   $M_z=-115.77$   $M_x=-14.71$   
 Tensioni:  $\sigma_N=-2.87$   $\sigma_{m,d}=-242.04$   $\tau=7.00$   $\sigma_{max}=-244.92$  (sfrut=0.07)  
 Tensioni:  $\sigma_N=-2.87$   $\sigma_{m,d}=-79.65$   $\tau=13.14$   $\tau_{max}=13.14$  (sfrut=0.01)  
 Tensioni:  $\sigma_N=-2.87$   $\sigma_{m,d}=-242.04$   $\tau=7.00$   $\sigma_{TD,max}=245.22$  (sfrut=0.07)
- Verifica a taglio Dir. Z [4.2.16] - CC 17 SLU  $Xl=0.00$  - Classe 2  
 Sollecitazioni:  $T_z=184.50$   
 $V,Ed=184.50$   $V_c,Rd=28304.70$   $V,Ed/V_c,Rd=0.01$
- Verifica in termini tensionali [4.2.4] - CC 28 SLU  $Xl=1.17$  - Classe 3  
 Sollecitazioni:  $N=-242.37$   $T_z=244.40$   $M_y=-497.38$   $T_y=-172.17$   $M_z=-325.28$   $M_x=2.42$   
 Tensioni:  $\sigma_N=-8.36$   $\sigma_{m,d}=-606.43$   $\tau=1.15$   $\sigma_{max}=-614.79$  (sfrut=0.18)  
 Tensioni:  $\sigma_N=-8.36$   $\sigma_{m,d}=223.80$   $\tau=20.11$   $\tau_{max}=20.11$  (sfrut=0.01)  
 Tensioni:  $\sigma_N=-8.36$   $\sigma_{m,d}=-606.43$   $\tau=1.15$   $\sigma_{TD,max}=614.79$  (sfrut=0.18)
- Verifica di stabilità aste presso-inflesse (C4.2.4.1.3.3.2) - CC 28 SLU - Classe 3  
 Sollecitazioni:  $N,Ed=-242.37$   $M_y,Ed=-497.38$   $M_z,Ed=-325.28$   $L=1.17$   
 $\alpha_{my}, \alpha_{mz}, \alpha_{LT}=0.95, 0.95, 0.95$   
 $\lambda_y=19.75$  Ncr,  $y=1540990.00$   $\lambda'_y=0.26$  Curva a:  $\Phi_y=0.54$   $\chi_y=0.99$   
 $\lambda_z=19.75$  Ncr,  $z=1540990.00$   $\lambda'_z=0.26$  Curva a:  $\Phi_z=0.54$   $\chi_z=0.99$   
 $K_{yy}, K_{yz}, K_{zy}, K_{zz}=0.95, 0.95, 0.76, 0.95$   
 Verifica YY:  $0.00+0.10+0.07=0.17$   
 Verifica ZZ:  $0.00+0.08+0.07=0.15$

Asta n. 204 (-102 -106) - Sez. 3 (TRV PRINC SHS150x150x5) - Crit. 2

- - Verifica in termini tensionali [4.2.4] - CC 13 SND  $Xl=0.00$  - Classe 3  
 Sollecitazioni:  $N=-104.65$   $T_z=-25.00$   $M_y=-218.12$   $T_y=-13.06$   $M_z=116.00$   $M_x=-3.76$   
 Tensioni:  $\sigma_N=-3.61$   $\sigma_{m,d}=-246.30$   $\tau=1.79$   $\sigma_{max}=-249.91$  (sfrut=0.07)  
 Tensioni:  $\sigma_N=-3.61$   $\sigma_{m,d}=-79.81$   $\tau=3.73$   $\tau_{max}=3.73$  (sfrut=0.00)  
 Tensioni:  $\sigma_N=-3.61$   $\sigma_{m,d}=-246.30$   $\tau=1.79$   $\sigma_{TD,max}=249.93$  (sfrut=0.07)
- Verifica a taglio Dir. Z [4.2.16] - CC 17 SLU  $Xl=1.17$  - Classe 2  
 Sollecitazioni:  $T_z=-47.32$   
 $V,Ed=-47.32$   $V_c,Rd=28304.70$   $V,Ed/V_c,Rd=0.00$
- Verifica in termini tensionali [4.2.4] - CC 28 SLU  $Xl=0.00$  - Classe 3  
 Sollecitazioni:  $N=-242.37$   $T_z=-29.78$   $M_y=-497.38$   $T_y=30.17$   $M_z=-325.28$   $M_x=2.42$   
 Tensioni:  $\sigma_N=-8.36$   $\sigma_{m,d}=-606.43$   $\tau=1.15$   $\sigma_{max}=-614.79$  (sfrut=0.18)  
 Tensioni:  $\sigma_N=-8.36$   $\sigma_{m,d}=342.20$   $\tau=3.49$   $\tau_{max}=3.49$  (sfrut=0.00)  
 Tensioni:  $\sigma_N=-8.36$   $\sigma_{m,d}=-606.43$   $\tau=1.15$   $\sigma_{TD,max}=614.79$  (sfrut=0.18)
- Verifica di stabilità aste presso-inflesse (C4.2.4.1.3.3.2) - CC 28 SLU - Classe 3  
 Sollecitazioni:  $N,Ed=-242.37$   $M_y,Ed=-497.38$   $M_z,Ed=-325.28$   $L=1.17$   
 $\alpha_{my}, \alpha_{mz}, \alpha_{LT}=0.95, 0.95, 0.95$   
 $\lambda_y=19.75$  Ncr,  $y=1540990.00$   $\lambda'_y=0.26$  Curva a:  $\Phi_y=0.54$   $\chi_y=0.99$   
 $\lambda_z=19.75$  Ncr,  $z=1540990.00$   $\lambda'_z=0.26$  Curva a:  $\Phi_z=0.54$   $\chi_z=0.99$   
 $K_{yy}, K_{yz}, K_{zy}, K_{zz}=0.95, 0.95, 0.76, 0.95$   
 Verifica YY:  $0.00+0.10+0.07=0.17$   
 Verifica ZZ:  $0.00+0.08+0.07=0.15$

Asta n. 204 (-106 -100) - Sez. 3 (TRV PRINC SHS150x150x5) - Crit. 2

-----  
 - Verifica in termini tensionali [4.2.4] - CC 11 SND Xl=0.00 - Classe 3  
 Sollecitazioni: N=-74.90 T<sub>z</sub>=-118.94 M<sub>y</sub>=-193.75 T<sub>y</sub>=84.17 M<sub>z</sub>=-103.92 M<sub>x</sub>=22.23  
 Tensioni:  $\sigma_N=-2.58$   $\sigma_{m,d}=-219.43$   $\tau=10.57$   $\sigma_{max}=-222.01$  (sfrut=0.07)  
 Tensioni:  $\sigma_N=-2.58$   $\sigma_{m,d}=-71.50$   $\tau=19.80$   $\tau_{max}=19.80$  (sfrut=0.01)  
 Tensioni:  $\sigma_N=-2.58$   $\sigma_{m,d}=-219.43$   $\tau=10.57$   $\sigma_{ID,max}=222.76$  (sfrut=0.07)

- Verifica a taglio e torsione Dir. Y [4.2.25] - CC 21 SLU Xl=1.17 - Classe 2  
 Sollecitazioni: T<sub>y</sub>=-327.35 M<sub>x</sub>=-3.41  
 V,Ed=-327.35 Vc,Rd,Red=28281.20 V,Ed/Vc,Rd,Red=0.01

- Verifica a taglio e torsione Dir. Z [4.2.25] - CC 21 SLU Xl=1.17 - Classe 2  
 Sollecitazioni: T<sub>z</sub>=-48.86 M<sub>x</sub>=-3.41  
 V,Ed=-48.86 Vc,Rd,Red=28281.20 V,Ed/Vc,Rd,Red=0.00

- Verifica in termini tensionali [4.2.4] - CC 28 SLU Xl=0.00 - Classe 3  
 Sollecitazioni: N=-242.37 T<sub>z</sub>=-338.57 M<sub>y</sub>=-442.30 T<sub>y</sub>=232.51 M<sub>z</sub>=-289.99 M<sub>x</sub>=2.42  
 Tensioni:  $\sigma_N=-8.36$   $\sigma_{m,d}=-539.81$   $\tau=1.15$   $\sigma_{max}=-548.17$  (sfrut=0.16)  
 Tensioni:  $\sigma_N=-8.36$   $\sigma_{m,d}=-199.52$   $\tau=27.41$   $\tau_{max}=27.41$  (sfrut=0.01)  
 Tensioni:  $\sigma_N=-8.36$   $\sigma_{m,d}=-539.81$   $\tau=1.15$   $\sigma_{ID,max}=548.17$  (sfrut=0.16)

- Verifica di stabilità aste presso-inflesse (C4.2.4.1.3.3.2) - CC 28 SLU - Classe 3  
 Sollecitazioni: N,Ed=-242.37 My,Ed=-442.30 Mz,Ed=-289.99 L=1.17  
 $\alpha_{my}, \alpha_{mz}, \alpha_{LT}=0.95, 0.95, 0.95$   
 $\lambda_y=19.75$  Ncr,y=1540990.00  $\lambda'_y=0.26$  Curva a:  $\Phi_y=0.54$   $\chi_y=0.99$   
 $\lambda_z=19.75$  Ncr,z=1540990.00  $\lambda'_z=0.26$  Curva a:  $\Phi_z=0.54$   $\chi_z=0.99$   
 Kyy, Kyz, Kzy, Kzz=0.95, 0.95, 0.76, 0.95  
 Verifica YY: 0.00+0.09+0.06=0.15  
 Verifica ZZ: 0.00+0.07+0.06=0.14

Asta n. 204 (-100 -240) - Sez. 3 (TRV PRINC SHS150x150x5) - Crit. 2

-----  
 - Verifica in termini tensionali [4.2.4] - CC 13 SND Xl=1.17 - Classe 3  
 Sollecitazioni: N=-147.31 T<sub>z</sub>=-313.21 M<sub>y</sub>=364.25 T<sub>y</sub>=-155.27 M<sub>z</sub>=-172.98 M<sub>x</sub>=-40.70  
 Tensioni:  $\sigma_N=-5.08$   $\sigma_{m,d}=-396.03$   $\tau=19.36$   $\sigma_{max}=-401.11$  (sfrut=0.12)  
 Tensioni:  $\sigma_N=-5.08$   $\sigma_{m,d}=119.01$   $\tau=43.64$   $\tau_{max}=43.64$  (sfrut=0.02)  
 Tensioni:  $\sigma_N=-5.08$   $\sigma_{m,d}=-396.03$   $\tau=19.36$   $\sigma_{ID,max}=402.51$  (sfrut=0.12)

- Verifica a taglio e torsione Dir. Y [4.2.25] - CC 21 SLU Xl=0.00 - Classe 2  
 Sollecitazioni: T<sub>y</sub>=-612.22 M<sub>x</sub>=-3.41  
 V,Ed=-612.22 Vc,Rd,Red=28281.20 V,Ed/Vc,Rd,Red=0.02

- Verifica a taglio e torsione Dir. Z [4.2.25] - CC 21 SLU Xl=0.00 - Classe 2  
 Sollecitazioni: T<sub>z</sub>=-41.74 M<sub>x</sub>=-3.41  
 V,Ed=-41.74 Vc,Rd,Red=28281.20 V,Ed/Vc,Rd,Red=0.00

- Verifica in termini tensionali [4.2.4] - CC 28 SLU Xl=1.17 - Classe 3  
 Sollecitazioni: N=-242.37 T<sub>z</sub>=-681.99 M<sub>y</sub>=751.54 T<sub>y</sub>=434.86 M<sub>z</sub>=490.69 M<sub>x</sub>=2.42  
 Tensioni:  $\sigma_N=-8.36$   $\sigma_{m,d}=-915.72$   $\tau=1.15$   $\sigma_{max}=-924.08$  (sfrut=0.27)  
 Tensioni:  $\sigma_N=-8.36$   $\sigma_{m,d}=337.61$   $\tau=54.05$   $\tau_{max}=54.05$  (sfrut=0.03)  
 Tensioni:  $\sigma_N=-8.36$   $\sigma_{m,d}=-915.72$   $\tau=1.15$   $\sigma_{ID,max}=924.08$  (sfrut=0.27)

- Verifica di stabilità aste presso-inflesse (C4.2.4.1.3.3.2) - CC 28 SLU - Classe 3  
 Sollecitazioni: N,Ed=-242.37 My,Ed=751.54 Mz,Ed=490.69 L=1.17  
 $\alpha_{my}, \alpha_{mz}, \alpha_{LT}=0.95, 0.95, 0.95$   
 $\lambda_y=19.75$  Ncr,y=1541010.00  $\lambda'_y=0.26$  Curva a:  $\Phi_y=0.54$   $\chi_y=0.99$   
 $\lambda_z=19.75$  Ncr,z=1541010.00  $\lambda'_z=0.26$  Curva a:  $\Phi_z=0.54$   $\chi_z=0.99$   
 Kyy, Kyz, Kzy, Kzz=0.95, 0.95, 0.76, 0.95  
 Verifica YY: 0.00+0.16+0.10=0.26  
 Verifica ZZ: 0.00+0.12+0.10=0.23

Asta n. 204 (-240 336) - Sez. 3 (TRV PRINC SHS150x150x5) - Crit. 2

-----  
 - Verifica in termini tensionali [4.2.4] - CC 13 SND Xl=0.25 - Classe 3  
 Sollecitazioni: N=-160.12 T<sub>z</sub>=-381.27 M<sub>y</sub>=455.55 T<sub>y</sub>=-197.96 M<sub>z</sub>=-220.56 M<sub>x</sub>=-51.76  
 Tensioni:  $\sigma_N=-5.52$   $\sigma_{m,d}=-498.39$   $\tau=24.62$   $\sigma_{max}=-503.92$  (sfrut=0.15)  
 Tensioni:  $\sigma_N=-5.52$   $\sigma_{m,d}=151.75$   $\tau=54.18$   $\tau_{max}=54.18$  (sfrut=0.03)  
 Tensioni:  $\sigma_N=-5.52$   $\sigma_{m,d}=-498.39$   $\tau=24.62$   $\sigma_{ID,max}=505.72$  (sfrut=0.15)

- Verifica a taglio Dir. Z [4.2.16] - CC 17 SLU Xl=0.25 - Classe 2  
 Sollecitazioni: T<sub>z</sub>=-543.77  
 V,Ed=-543.77 Vc,Rd=28304.70 V,Ed/Vc,Rd=0.02

- Verifica in termini tensionali [4.2.4] - CC 28 SLU Xl=0.25 - Classe 3  
 Sollecitazioni: N=-242.37 T<sub>z</sub>=-839.84 M<sub>y</sub>=960.57 T<sub>y</sub>=536.02 M<sub>z</sub>=624.70 M<sub>x</sub>=2.42  
 Tensioni:  $\sigma_N=-8.36$   $\sigma_{m,d}=-1168.60$   $\tau=1.15$   $\sigma_{max}=-1176.96$  (sfrut=0.35)  
 Tensioni:  $\sigma_N=-8.36$   $\sigma_{m,d}=429.80$   $\tau=66.29$   $\tau_{max}=66.29$  (sfrut=0.03)  
 Tensioni:  $\sigma_N=-8.36$   $\sigma_{m,d}=-1168.60$   $\tau=1.15$   $\sigma_{ID,max}=1176.96$  (sfrut=0.35)

- Verifica di stabilità aste presso-inflesse (C4.2.4.1.3.3.2) - CC 28 SLU - Classe 3  
 Sollecitazioni: N,Ed=-242.37 My,Ed=960.57 Mz,Ed=624.70 L=0.25  
 $\alpha_{my}, \alpha_{mz}, \alpha_{LT}=0.95, 0.95, 0.95$   
 $\lambda_y=4.22$  Ncr,y=33739800.00  $\lambda'_y=0.06$  Curva a:  $\Phi_y=0.00$   $\chi_y=1.00$   
 $\lambda_z=4.22$  Ncr,z=33739800.00  $\lambda'_z=0.06$  Curva a:  $\Phi_z=0.00$   $\chi_z=1.00$   
 Kyy, Kyz, Kzy, Kzz=0.95, 0.95, 0.76, 0.95  
 Verifica YY: 0.00+0.20+0.13=0.33  
 Verifica ZZ: 0.00+0.16+0.13=0.29

Asta n. 207 (336 -239) - Sez. 3 (TRV PRINC SHS150x150x5) - Crit. 2

-----  
 - Verifica in termini tensionali [4.2.4] - CC 15 SND Xl=0.00 - Classe 3  
 Sollecitazioni: N=-160.12 T<sub>z</sub>=381.27 M<sub>y</sub>=455.54 T<sub>y</sub>=197.96 M<sub>z</sub>=-220.55 M<sub>x</sub>=51.76  
 Tensioni:  $\sigma_N=-5.52$   $\sigma_{m,d}=-498.39$   $\tau=24.62$   $\sigma_{max}=-503.91$  (sfrut=0.15)  
 Tensioni:  $\sigma_N=-5.52$   $\sigma_{m,d}=151.74$   $\tau=54.18$   $\tau_{max}=54.18$  (sfrut=0.03)  
 Tensioni:  $\sigma_N=-5.52$   $\sigma_{m,d}=-498.39$   $\tau=24.62$   $\sigma_{ID,max}=505.71$  (sfrut=0.15)

- Verifica a taglio Dir. Z [4.2.16] - CC 17 SLU Xl=0.00 - Classe 2

Sollecitazioni:  $T_z=543.77$   
 $V,Ed=543.77$   $V_c,Rd=28304.70$   $V,Ed/V_c,Rd=0.02$

- Verifica in termini tensionali [4.2.4] - CC 28 SLU  $Xl=0.00$  - Classe 3  
 Sollecitazioni:  $N=-242.37$   $T_z=839.84$   $M_y=960.57$   $T_y=-536.03$   $M_z=624.70$   $M_x=-2.42$   
 Tensioni:  $\sigma_N=-8.36$   $\sigma_{m,d}=-1168.60$   $\tau=1.15$   $\sigma_{max}=-1176.96$  (sfrut=0.35)  
 Tensioni:  $\sigma_N=-8.36$   $\sigma_{m,d}=429.80$   $\tau=66.29$   $\tau_{max}=66.29$  (sfrut=0.03)  
 Tensioni:  $\sigma_N=-8.36$   $\sigma_{m,d}=-1168.60$   $\tau=1.15$   $\sigma_{ID,max}=1176.96$  (sfrut=0.35)
- Verifica di stabilità aste presso-inflesse (C4.2.4.1.3.3.2) - CC 28 SLU - Classe 3  
 Sollecitazioni:  $N,Ed=-242.37$   $M_y,Ed=960.57$   $M_z,Ed=624.70$   $L=0.25$   
 $\alpha_{my}, \alpha_{mz}, \alpha_{LT}=0.95, 0.95, 0.95$   
 $\lambda_y=4.22$   $Ncr,y=33738400.00$   $\lambda'_y=0.06$  Curva a:  $\Phi_y=0.00$   $\chi_y=1.00$   
 $\lambda_z=4.22$   $Ncr,z=33738400.00$   $\lambda'_z=0.06$  Curva a:  $\Phi_z=0.00$   $\chi_z=1.00$   
 $K_{yy}, K_{yz}, K_{zy}, K_{zz}=0.95, 0.95, 0.76, 0.95$   
 Verifica YY:  $0.00+0.20+0.13=0.33$   
 Verifica ZZ:  $0.00+0.16+0.13=0.29$

Asta n. 207 (-239 -29) - Sez. 3 (TRV PRINC SHS150x150x5) - Crit. 2

- Verifica in termini tensionali [4.2.4] - CC 15 SND  $Xl=0.00$  - Classe 3  
 Sollecitazioni:  $N=-147.31$   $T_z=313.21$   $M_y=364.25$   $T_y=155.27$   $M_z=-172.98$   $M_x=40.70$   
 Tensioni:  $\sigma_N=-5.08$   $\sigma_{m,d}=-396.02$   $\tau=19.36$   $\sigma_{max}=-401.10$  (sfrut=0.12)  
 Tensioni:  $\sigma_N=-5.08$   $\sigma_{m,d}=119.01$   $\tau=43.64$   $\tau_{max}=43.64$  (sfrut=0.02)  
 Tensioni:  $\sigma_N=-5.08$   $\sigma_{m,d}=-396.02$   $\tau=19.36$   $\sigma_{ID,max}=402.50$  (sfrut=0.12)
- Verifica a taglio e torsione Dir. Y [4.2.25] - CC 21 SLU  $Xl=1.17$  - Classe 2  
 Sollecitazioni:  $T_y=612.23$   $M_x=3.41$   
 $V,Ed=612.23$   $V_c,Rd,Red=28281.20$   $V,Ed/V_c,Rd,Red=0.02$
- Verifica a taglio e torsione Dir. Z [4.2.25] - CC 21 SLU  $Xl=1.17$  - Classe 2  
 Sollecitazioni:  $T_z=41.74$   $M_x=3.41$   
 $V,Ed=41.74$   $V_c,Rd,Red=28281.20$   $V,Ed/V_c,Rd,Red=0.00$
- Verifica in termini tensionali [4.2.4] - CC 28 SLU  $Xl=0.00$  - Classe 3  
 Sollecitazioni:  $N=-242.37$   $T_z=681.99$   $M_y=751.53$   $T_y=-434.86$   $M_z=490.68$   $M_x=-2.42$   
 Tensioni:  $\sigma_N=-8.36$   $\sigma_{m,d}=-915.71$   $\tau=1.15$   $\sigma_{max}=-924.07$  (sfrut=0.27)  
 Tensioni:  $\sigma_N=-8.36$   $\sigma_{m,d}=337.60$   $\tau=54.05$   $\tau_{max}=54.05$  (sfrut=0.03)  
 Tensioni:  $\sigma_N=-8.36$   $\sigma_{m,d}=-915.71$   $\tau=1.15$   $\sigma_{ID,max}=924.07$  (sfrut=0.27)
- Verifica di stabilità aste presso-inflesse (C4.2.4.1.3.3.2) - CC 28 SLU - Classe 3  
 Sollecitazioni:  $N,Ed=-242.37$   $M_y,Ed=751.53$   $M_z,Ed=490.68$   $L=1.17$   
 $\alpha_{my}, \alpha_{mz}, \alpha_{LT}=0.95, 0.95, 0.95$   
 $\lambda_y=19.75$   $Ncr,y=1541000.00$   $\lambda'_y=0.26$  Curva a:  $\Phi_y=0.54$   $\chi_y=0.99$   
 $\lambda_z=19.75$   $Ncr,z=1541000.00$   $\lambda'_z=0.26$  Curva a:  $\Phi_z=0.54$   $\chi_z=0.99$   
 $K_{yy}, K_{yz}, K_{zy}, K_{zz}=0.95, 0.95, 0.76, 0.95$   
 Verifica YY:  $0.00+0.16+0.10=0.26$   
 Verifica ZZ:  $0.00+0.12+0.10=0.23$

Asta n. 207 (-29 -228) - Sez. 3 (TRV PRINC SHS150x150x5) - Crit. 2

- Verifica in termini tensionali [4.2.4] - CC 9 SND  $Xl=1.17$  - Classe 3  
 Sollecitazioni:  $N=74.90$   $T_z=118.94$   $M_y=-193.75$   $T_y=-84.17$   $M_z=-103.92$   $M_x=-22.23$   
 Tensioni:  $\sigma_N=-2.58$   $\sigma_{m,d}=-219.43$   $\tau=10.58$   $\sigma_{max}=-222.01$  (sfrut=0.07)  
 Tensioni:  $\sigma_N=-2.58$   $\sigma_{m,d}=-71.50$   $\tau=19.80$   $\tau_{max}=19.80$  (sfrut=0.01)  
 Tensioni:  $\sigma_N=-2.58$   $\sigma_{m,d}=-219.43$   $\tau=10.58$   $\sigma_{ID,max}=222.77$  (sfrut=0.07)
- Verifica a taglio e torsione Dir. Y [4.2.25] - CC 21 SLU  $Xl=0.00$  - Classe 2  
 Sollecitazioni:  $T_y=327.36$   $M_x=3.41$   
 $V,Ed=327.36$   $V_c,Rd,Red=28281.20$   $V,Ed/V_c,Rd,Red=0.01$
- Verifica a taglio e torsione Dir. Z [4.2.25] - CC 21 SLU  $Xl=0.00$  - Classe 2  
 Sollecitazioni:  $T_z=48.85$   $M_x=3.41$   
 $V,Ed=48.85$   $V_c,Rd,Red=28281.20$   $V,Ed/V_c,Rd,Red=0.00$
- Verifica in termini tensionali [4.2.4] - CC 28 SLU  $Xl=1.17$  - Classe 3  
 Sollecitazioni:  $N=-242.37$   $T_z=338.57$   $M_y=-442.31$   $T_y=-232.52$   $M_z=-290.01$   $M_x=-2.42$   
 Tensioni:  $\sigma_N=-8.36$   $\sigma_{m,d}=-539.84$   $\tau=1.15$   $\sigma_{max}=-548.20$  (sfrut=0.16)  
 Tensioni:  $\sigma_N=-8.36$   $\sigma_{m,d}=-199.53$   $\tau=27.41$   $\tau_{max}=27.41$  (sfrut=0.01)  
 Tensioni:  $\sigma_N=-8.36$   $\sigma_{m,d}=-539.84$   $\tau=1.15$   $\sigma_{ID,max}=548.20$  (sfrut=0.16)
- Verifica di stabilità aste presso-inflesse (C4.2.4.1.3.3.2) - CC 28 SLU - Classe 3  
 Sollecitazioni:  $N,Ed=-242.37$   $M_y,Ed=-442.31$   $M_z,Ed=-290.01$   $L=1.17$   
 $\alpha_{my}, \alpha_{mz}, \alpha_{LT}=0.95, 0.95, 0.95$   
 $\lambda_y=19.75$   $Ncr,y=1541000.00$   $\lambda'_y=0.26$  Curva a:  $\Phi_y=0.54$   $\chi_y=0.99$   
 $\lambda_z=19.75$   $Ncr,z=1541000.00$   $\lambda'_z=0.26$  Curva a:  $\Phi_z=0.54$   $\chi_z=0.99$   
 $K_{yy}, K_{yz}, K_{zy}, K_{zz}=0.95, 0.95, 0.76, 0.95$   
 Verifica YY:  $0.00+0.09+0.06=0.15$   
 Verifica ZZ:  $0.00+0.07+0.06=0.14$

Asta n. 207 (-228 -227) - Sez. 3 (TRV PRINC SHS150x150x5) - Crit. 2

- Verifica in termini tensionali [4.2.4] - CC 15 SND  $Xl=1.17$  - Classe 3  
 Sollecitazioni:  $N=-104.65$   $T_z=25.00$   $M_y=-218.12$   $T_y=13.06$   $M_z=115.99$   $M_x=3.77$   
 Tensioni:  $\sigma_N=-3.61$   $\sigma_{m,d}=-246.30$   $\tau=1.79$   $\sigma_{max}=-249.91$  (sfrut=0.07)  
 Tensioni:  $\sigma_N=-3.61$   $\sigma_{m,d}=-79.81$   $\tau=3.73$   $\tau_{max}=3.73$  (sfrut=0.00)  
 Tensioni:  $\sigma_N=-3.61$   $\sigma_{m,d}=-246.30$   $\tau=1.79$   $\sigma_{ID,max}=249.93$  (sfrut=0.07)
- Verifica a taglio Dir. Z [4.2.16] - CC 17 SLU  $Xl=0.00$  - Classe 2  
 Sollecitazioni:  $T_z=47.32$   
 $V,Ed=47.32$   $V_c,Rd=28304.70$   $V,Ed/V_c,Rd=0.00$
- Verifica in termini tensionali [4.2.4] - CC 28 SLU  $Xl=1.17$  - Classe 3  
 Sollecitazioni:  $N=-242.37$   $T_z=29.78$   $M_y=-497.40$   $T_y=-30.18$   $M_z=-325.31$   $M_x=-2.42$   
 Tensioni:  $\sigma_N=-8.36$   $\sigma_{m,d}=-606.47$   $\tau=1.15$   $\sigma_{max}=-614.83$  (sfrut=0.18)  
 Tensioni:  $\sigma_N=-8.36$   $\sigma_{m,d}=-342.22$   $\tau=3.49$   $\tau_{max}=3.49$  (sfrut=0.00)  
 Tensioni:  $\sigma_N=-8.36$   $\sigma_{m,d}=-606.47$   $\tau=1.15$   $\sigma_{ID,max}=614.83$  (sfrut=0.18)
- Verifica di stabilità aste presso-inflesse (C4.2.4.1.3.3.2) - CC 28 SLU - Classe 3

Sollecitazioni: N,Ed=-242.37 My,Ed=-497.40 Mz,Ed=-325.31 L=1.17  
 $\alpha_{my}, \alpha_{mz}, \alpha_{LT}=0.95, 0.95, 0.95$   
 $\lambda_{1y}=19.75$  Ncr,y=1541000.00  $\lambda'_{1y}=0.26$  Curva a:  $\Phi_y=0.54$   $\chi_y=0.99$   
 $\lambda_{1z}=19.75$  Ncr,z=1540990.00  $\lambda'_{1z}=0.26$  Curva a:  $\Phi_z=0.54$   $\chi_z=0.99$   
 Kyy, Kyz, Kzy, Kzz=0.95, 0.95, 0.76, 0.95  
 Verifica YY: 0.00+0.10+0.07=0.17  
 Verifica ZZ: 0.00+0.08+0.07=0.15

Asta n. 207 (-227 -8) - Sez. 3 (TRV PRINC SHS150x150x5) - Crit. 2

-----  
 - Verifica in termini tensionali [4.2.4] - CC 11 SND Xl=0.00 - Classe 3  
 Sollecitazioni: N=-83.32 T<sub>z</sub>=-79.16 M<sub>y</sub>=-212.58 T<sub>y</sub>=63.38 M<sub>z</sub>=-115.77 M<sub>x</sub>=14.71  
 Tensioni:  $\sigma_N=-2.87$   $\sigma_{m,d}=-242.04$   $\tau=7.00$   $\sigma_{max}=-244.92$  (sfrut=0.07)  
 Tensioni:  $\sigma_N=-2.87$   $\sigma_{m,d}=-79.65$   $\tau=13.14$   $\tau_{max}=13.14$  (sfrut=0.01)  
 Tensioni:  $\sigma_N=-2.87$   $\sigma_{m,d}=-242.04$   $\tau=7.00$   $\sigma_{TD,max}=245.22$  (sfrut=0.07)

- Verifica a taglio Dir. Z [4.2.16] - CC 17 SLU Xl=1.17 - Classe 2  
 Sollecitazioni: T<sub>z</sub>=-184.50  
 V,Ed=-184.50 Vc,Rd=28304.70 V,Ed/Vc,Rd=0.01

- Verifica in termini tensionali [4.2.4] - CC 28 SLU Xl=0.00 - Classe 3  
 Sollecitazioni: N=-242.37 T<sub>z</sub>=-244.40 M<sub>y</sub>=-497.40 T<sub>y</sub>=172.16 M<sub>z</sub>=-325.31 M<sub>x</sub>=-2.42  
 Tensioni:  $\sigma_N=-8.36$   $\sigma_{m,d}=-606.47$   $\tau=1.15$   $\sigma_{max}=-614.83$  (sfrut=0.18)  
 Tensioni:  $\sigma_N=-8.36$   $\sigma_{m,d}=223.82$   $\tau=20.11$   $\tau_{max}=20.11$  (sfrut=0.01)  
 Tensioni:  $\sigma_N=-8.36$   $\sigma_{m,d}=-606.47$   $\tau=1.15$   $\sigma_{TD,max}=614.83$  (sfrut=0.18)

- Verifica di stabilità aste presso-inflesse (C4.2.4.1.3.3.2) - CC 28 SLU - Classe 3  
 Sollecitazioni: N,Ed=-242.37 My,Ed=-497.40 Mz,Ed=-325.31 L=1.17  
 $\alpha_{my}, \alpha_{mz}, \alpha_{LT}=0.95, 0.95, 0.95$   
 $\lambda_{1y}=19.75$  Ncr,y=1541000.00  $\lambda'_{1y}=0.26$  Curva a:  $\Phi_y=0.54$   $\chi_y=0.99$   
 $\lambda_{1z}=19.75$  Ncr,z=1540990.00  $\lambda'_{1z}=0.26$  Curva a:  $\Phi_z=0.54$   $\chi_z=0.99$   
 Kyy, Kyz, Kzy, Kzz=0.95, 0.95, 0.76, 0.95  
 Verifica YY: 0.00+0.10+0.07=0.17  
 Verifica ZZ: 0.00+0.08+0.07=0.15

Asta n. 207 (-8 -9) - Sez. 3 (TRV PRINC SHS150x150x5) - Crit. 2

-----  
 - Verifica in termini tensionali [4.2.4] - CC 3 SND Xl=1.17 - Classe 3  
 Sollecitazioni: N=-228.63 T<sub>z</sub>=-316.44 M<sub>y</sub>=338.20 T<sub>y</sub>=-48.44 M<sub>z</sub>=-38.47 M<sub>x</sub>=-9.97  
 Tensioni:  $\sigma_N=-7.88$   $\sigma_{m,d}=-277.67$   $\tau=4.74$   $\sigma_{max}=-285.55$  (sfrut=0.08)  
 Tensioni:  $\sigma_N=-7.88$   $\sigma_{m,d}=26.47$   $\tau=29.27$   $\tau_{max}=29.27$  (sfrut=0.01)  
 Tensioni:  $\sigma_N=-7.88$   $\sigma_{m,d}=-277.67$   $\tau=4.74$   $\sigma_{TD,max}=285.67$  (sfrut=0.08)

- Verifica a taglio Dir. Z [4.2.16] - CC 17 SLU Xl=1.17 - Classe 2  
 Sollecitazioni: T<sub>z</sub>=-381.69  
 V,Ed=-381.69 Vc,Rd=28304.70 V,Ed/Vc,Rd=0.01

- Verifica in termini tensionali [4.2.4] - CC 28 SLU Xl=1.17 - Classe 3  
 Sollecitazioni: N=-242.37 T<sub>z</sub>=-587.81 M<sub>y</sub>=476.11 T<sub>y</sub>=374.51 M<sub>z</sub>=314.18 M<sub>x</sub>=-2.42  
 Tensioni:  $\sigma_N=-8.36$   $\sigma_{m,d}=-582.57$   $\tau=1.15$   $\sigma_{max}=-590.92$  (sfrut=0.17)  
 Tensioni:  $\sigma_N=-8.36$   $\sigma_{m,d}=-216.16$   $\tau=46.74$   $\tau_{max}=46.74$  (sfrut=0.02)  
 Tensioni:  $\sigma_N=-8.36$   $\sigma_{m,d}=-582.57$   $\tau=1.15$   $\sigma_{TD,max}=590.93$  (sfrut=0.17)

- Verifica di stabilità aste presso-inflesse (C4.2.4.1.3.3.2) - CC 28 SLU - Classe 3  
 Sollecitazioni: N,Ed=-242.37 My,Ed=476.11 Mz,Ed=314.18 L=1.17  
 $\alpha_{my}, \alpha_{mz}, \alpha_{LT}=0.95, 0.95, 0.95$   
 $\lambda_{1y}=19.75$  Ncr,y=1541000.00  $\lambda'_{1y}=0.26$  Curva a:  $\Phi_y=0.54$   $\chi_y=0.99$   
 $\lambda_{1z}=19.75$  Ncr,z=1540990.00  $\lambda'_{1z}=0.26$  Curva a:  $\Phi_z=0.54$   $\chi_z=0.99$   
 Kyy, Kyz, Kzy, Kzz=0.95, 0.95, 0.76, 0.95  
 Verifica YY: 0.00+0.10+0.07=0.17  
 Verifica ZZ: 0.00+0.08+0.07=0.15

Asta n. 207 (-9 -75) - Sez. 3 (TRV PRINC SHS150x150x5) - Crit. 2

-----  
 - Verifica in termini tensionali [4.2.4] - CC 9 SND Xl=0.60 - Classe 3  
 Sollecitazioni: N=-158.49 T<sub>z</sub>=-391.43 M<sub>y</sub>=468.94 T<sub>y</sub>=194.45 M<sub>z</sub>=229.56 M<sub>x</sub>=52.22  
 Tensioni:  $\sigma_N=-5.47$   $\sigma_{m,d}=-514.90$   $\tau=24.84$   $\sigma_{max}=-520.37$  (sfrut=0.15)  
 Tensioni:  $\sigma_N=-5.47$   $\sigma_{m,d}=157.94$   $\tau=55.19$   $\tau_{max}=55.19$  (sfrut=0.03)  
 Tensioni:  $\sigma_N=-5.47$   $\sigma_{m,d}=-514.90$   $\tau=24.84$   $\sigma_{TD,max}=522.14$  (sfrut=0.15)

- Verifica a taglio Dir. Z [4.2.16] - CC 17 SLU Xl=0.60 - Classe 2  
 Sollecitazioni: T<sub>z</sub>=-562.30  
 V,Ed=-562.30 Vc,Rd=28304.70 V,Ed/Vc,Rd=0.02

- Verifica in termini tensionali [4.2.4] - CC 28 SLU Xl=0.60 - Classe 3  
 Sollecitazioni: N=-242.37 T<sub>z</sub>=-880.21 M<sub>y</sub>=999.81 T<sub>y</sub>=577.20 M<sub>z</sub>=661.10 M<sub>x</sub>=-2.42  
 Tensioni:  $\sigma_N=-8.36$   $\sigma_{m,d}=-1224.36$   $\tau=1.15$   $\sigma_{max}=-1232.72$  (sfrut=0.36)  
 Tensioni:  $\sigma_N=-8.36$   $\sigma_{m,d}=-454.85$   $\tau=69.42$   $\tau_{max}=69.42$  (sfrut=0.04)  
 Tensioni:  $\sigma_N=-8.36$   $\sigma_{m,d}=-1224.36$   $\tau=1.15$   $\sigma_{TD,max}=1232.72$  (sfrut=0.36)

- Verifica di stabilità aste presso-inflesse (C4.2.4.1.3.3.2) - CC 28 SLU - Classe 3  
 Sollecitazioni: N,Ed=-242.37 My,Ed=999.81 Mz,Ed=661.10 L=0.60  
 $\alpha_{my}, \alpha_{mz}, \alpha_{LT}=0.95, 0.95, 0.95$   
 $\lambda_{1y}=10.15$  Ncr,y=5837290.00  $\lambda'_{1y}=0.13$  Curva a:  $\Phi_y=0.00$   $\chi_y=1.00$   
 $\lambda_{1z}=10.15$  Ncr,z=5837290.00  $\lambda'_{1z}=0.13$  Curva a:  $\Phi_z=0.00$   $\chi_z=1.00$   
 Kyy, Kyz, Kzy, Kzz=0.95, 0.95, 0.76, 0.95  
 Verifica YY: 0.00+0.21+0.14=0.35  
 Verifica ZZ: 0.00+0.17+0.14=0.31

Asta n. 208 (-75 -306) - Sez. 3 (TRV PRINC SHS150x150x5) - Crit. 2

-----  
 - Verifica in termini tensionali [4.2.4] - CC 15 SND Xl=0.00 - Classe 3  
 Sollecitazioni: N=-161.12 T<sub>z</sub>=395.35 M<sub>y</sub>=471.46 T<sub>y</sub>=202.65 M<sub>z</sub>=-229.58 M<sub>x</sub>=53.33  
 Tensioni:  $\sigma_N=-5.56$   $\sigma_{m,d}=-516.78$   $\tau=25.36$   $\sigma_{max}=-522.33$  (sfrut=0.15)  
 Tensioni:  $\sigma_N=-5.56$   $\sigma_{m,d}=157.96$   $\tau=56.02$   $\tau_{max}=56.02$  (sfrut=0.03)  
 Tensioni:  $\sigma_N=-5.56$   $\sigma_{m,d}=-516.78$   $\tau=25.36$   $\sigma_{TD,max}=524.18$  (sfrut=0.16)

- Verifica a taglio Dir. Z [4.2.16] - CC 17 SLU Xl=0.00 - Classe 2

Sollecitazioni:  $T_z=567.90$   
 $V,Ed=567.90$   $V_c,Rd=28304.70$   $V,Ed/V_c,Rd=0.02$

- Verifica in termini tensionali [4.2.4] - CC 28 SLU  $Xl=0.00$  - Classe 3  
 Sollecitazioni:  $N=-247.91$   $T_z=889.51$   $M_y=1004.71$   $T_y=-586.25$   $M_z=661.18$   
 Tensioni:  $\sigma_N=-8.55$   $\sigma_{m,d}=-1228.03$   $\tau=0.00$   $\sigma_{max}=-1236.58$  (sfrut=0.37)  
 Tensioni:  $\sigma_N=-8.55$   $\sigma_{m,d}=-454.90$   $\tau=68.99$   $\tau_{max}=68.99$  (sfrut=0.04)  
 Tensioni:  $\sigma_N=-8.55$   $\sigma_{m,d}=-1228.03$   $\tau=0.00$   $\sigma_{ID,max}=1236.58$  (sfrut=0.37)
- Verifica di stabilità aste presso-inflesse (C4.2.4.1.3.3.2) - CC 28 SLU - Classe 3  
 Sollecitazioni:  $N,Ed=-247.91$   $My,Ed=1004.71$   $Mz,Ed=661.18$   $L=0.57$   
 $\alpha_{my}, \alpha_{mz}, \alpha_{LT}=0.95, 0.95, 0.95$   
 $\lambda_y=9.67$   $Ncr,y=6425780.00$   $\lambda'_y=0.13$  Curva a:  $\Phi_y=0.00$   $\chi_y=1.00$   
 $\lambda_z=9.67$   $Ncr,z=6425780.00$   $\lambda'_z=0.13$  Curva a:  $\Phi_z=0.00$   $\chi_z=1.00$   
 $K_{yy}, K_{yz}, K_{zy}, K_{zz}=0.95, 0.95, 0.76, 0.95$   
 Verifica YY:  $0.00+0.21+0.14=0.35$   
 Verifica ZZ:  $0.00+0.17+0.14=0.31$

Asta n. 208 (-306 202) - Sez. 3 (TRV PRINC SHS150x150x5) - Crit. 2

- Verifica in termini tensionali [4.2.4] - CC 7 SND  $Xl=0.00$  - Classe 3  
 Sollecitazioni:  $N=-232.54$   $T_z=321.84$   $M_y=351.18$   $T_y=49.92$   $M_z=-40.54$   $M_x=10.26$   
 Tensioni:  $\sigma_N=-8.02$   $\sigma_{m,d}=-288.75$   $\tau=4.88$   $\sigma_{max}=-296.77$  (sfrut=0.09)  
 Tensioni:  $\sigma_N=-8.02$   $\sigma_{m,d}=27.89$   $\tau=29.83$   $\tau_{max}=29.83$  (sfrut=0.02)  
 Tensioni:  $\sigma_N=-8.02$   $\sigma_{m,d}=-288.75$   $\tau=4.88$   $\sigma_{ID,max}=296.89$  (sfrut=0.09)
- Verifica a taglio Dir. Y [4.2.16] - CC 28 SLU  $Xl=0.85$  - Classe 2  
 Sollecitazioni:  $T_y=-383.90$   
 $V,Ed=-383.90$   $V_c,Rd=28304.70$   $V,Ed/V_c,Rd=0.01$
- Verifica a taglio Dir. Z [4.2.16] - CC 28 SLU  $Xl=0.85$  - Classe 2  
 Sollecitazioni:  $T_z=573.29$   
 $V,Ed=573.29$   $V_c,Rd=28304.70$   $V,Ed/V_c,Rd=0.02$
- Verifica in termini tensionali [4.2.4] - CC 28 SLU  $Xl=0.00$  - Classe 3  
 Sollecitazioni:  $N=-247.91$   $T_z=598.38$   $M_y=500.06$   $T_y=-383.90$   $M_z=325.38$   
 Tensioni:  $\sigma_N=-8.55$   $\sigma_{m,d}=-608.48$   $\tau=0.00$   $\sigma_{max}=-617.03$  (sfrut=0.18)  
 Tensioni:  $\sigma_N=-8.55$   $\sigma_{m,d}=-223.87$   $\tau=46.41$   $\tau_{max}=46.41$  (sfrut=0.02)  
 Tensioni:  $\sigma_N=-8.55$   $\sigma_{m,d}=-608.48$   $\tau=0.00$   $\sigma_{ID,max}=617.03$  (sfrut=0.18)
- Verifica di stabilità aste presso-inflesse (C4.2.4.1.3.3.2) - CC 28 SLU - Classe 3  
 Sollecitazioni:  $N,Ed=-247.91$   $My,Ed=500.06$   $Mz,Ed=325.38$   $L=1.17$   
 $\alpha_{my}, \alpha_{mz}, \alpha_{LT}=0.95, 0.95, 0.95$   
 $\lambda_y=19.68$   $Ncr,y=1551870.00$   $\lambda'_y=0.26$  Curva a:  $\Phi_y=0.54$   $\chi_y=0.99$   
 $\lambda_z=19.68$   $Ncr,z=1551870.00$   $\lambda'_z=0.26$  Curva a:  $\Phi_z=0.54$   $\chi_z=0.99$   
 $K_{yy}, K_{yz}, K_{zy}, K_{zz}=0.95, 0.95, 0.76, 0.95$   
 Verifica YY:  $0.00+0.10+0.07=0.17$   
 Verifica ZZ:  $0.00+0.08+0.07=0.15$

Asta n. 208 (-80 202) - Sez. 3 (TRV PRINC SHS150x150x5) - Crit. 2

- Verifica in termini tensionali [4.2.4] - CC 9 SND  $Xl=0.00$  - Classe 3  
 Sollecitazioni:  $N=-85.05$   $T_z=-83.51$   $M_y=-212.38$   $T_y=-66.74$   $M_z=118.65$   $M_x=-15.86$   
 Tensioni:  $\sigma_N=-2.93$   $\sigma_{m,d}=-244.02$   $\tau=7.54$   $\sigma_{max}=-246.95$  (sfrut=0.07)  
 Tensioni:  $\sigma_N=-2.93$   $\sigma_{m,d}=-81.63$   $\tau=14.02$   $\tau_{max}=14.02$  (sfrut=0.01)  
 Tensioni:  $\sigma_N=-2.93$   $\sigma_{m,d}=-244.02$   $\tau=7.54$   $\sigma_{ID,max}=247.30$  (sfrut=0.07)
- Verifica a taglio Dir. Z [4.2.16] - CC 17 SLU  $Xl=1.17$  - Classe 2  
 Sollecitazioni:  $T_z=-191.53$   
 $V,Ed=-191.53$   $V_c,Rd=28304.70$   $V,Ed/V_c,Rd=0.01$
- Verifica in termini tensionali [4.2.4] - CC 28 SLU  $Xl=0.00$  - Classe 3  
 Sollecitazioni:  $N=-247.91$   $T_z=-255.52$   $M_y=-496.52$   $T_y=-181.92$   $M_z=334.94$   
 Tensioni:  $\sigma_N=-8.55$   $\sigma_{m,d}=-612.93$   $\tau=0.00$   $\sigma_{max}=-621.48$  (sfrut=0.18)  
 Tensioni:  $\sigma_N=-8.55$   $\sigma_{m,d}=-230.45$   $\tau=19.82$   $\tau_{max}=19.82$  (sfrut=0.01)  
 Tensioni:  $\sigma_N=-8.55$   $\sigma_{m,d}=-612.93$   $\tau=0.00$   $\sigma_{ID,max}=621.48$  (sfrut=0.18)
- Verifica di stabilità aste presso-inflesse (C4.2.4.1.3.3.2) - CC 28 SLU - Classe 3  
 Sollecitazioni:  $N,Ed=-247.91$   $My,Ed=-496.52$   $Mz,Ed=334.94$   $L=1.17$   
 $\alpha_{my}, \alpha_{mz}, \alpha_{LT}=0.95, 0.95, 0.95$   
 $\lambda_y=19.75$   $Ncr,y=1541000.00$   $\lambda'_y=0.26$  Curva a:  $\Phi_y=0.54$   $\chi_y=0.99$   
 $\lambda_z=19.75$   $Ncr,z=1540990.00$   $\lambda'_z=0.26$  Curva a:  $\Phi_z=0.54$   $\chi_z=0.99$   
 $K_{yy}, K_{yz}, K_{zy}, K_{zz}=0.95, 0.95, 0.76, 0.95$   
 Verifica YY:  $0.00+0.10+0.07=0.17$   
 Verifica ZZ:  $0.00+0.08+0.07=0.15$

Asta n. 208 (-80 -12) - Sez. 3 (TRV PRINC SHS150x150x5) - Crit. 2

- Verifica in termini tensionali [4.2.4] - CC 13 SND  $Xl=0.00$  - Classe 3  
 Sollecitazioni:  $N=-106.38$   $T_z=-20.65$   $M_y=-217.92$   $T_y=-10.03$   $M_z=118.63$   $M_x=-2.59$   
 Tensioni:  $\sigma_N=-3.67$   $\sigma_{m,d}=-248.09$   $\tau=1.23$   $\sigma_{max}=-251.76$  (sfrut=0.07)  
 Tensioni:  $\sigma_N=-3.67$   $\sigma_{m,d}=-81.62$   $\tau=2.83$   $\tau_{max}=2.83$  (sfrut=0.00)  
 Tensioni:  $\sigma_N=-3.67$   $\sigma_{m,d}=-248.09$   $\tau=1.23$   $\sigma_{ID,max}=251.76$  (sfrut=0.07)
- Verifica a taglio Dir. Z [4.2.16] - CC 17 SLU  $Xl=1.17$  - Classe 2  
 Sollecitazioni:  $T_z=-40.29$   
 $V,Ed=-40.29$   $V_c,Rd=28304.70$   $V,Ed/V_c,Rd=0.00$
- Verifica in termini tensionali [4.2.4] - CC 28 SLU  $Xl=0.00$  - Classe 3  
 Sollecitazioni:  $N=-247.91$   $T_z=-18.66$   $M_y=-496.52$   $T_y=20.42$   $M_z=-334.94$   
 Tensioni:  $\sigma_N=-8.55$   $\sigma_{m,d}=-612.93$   $\tau=0.00$   $\sigma_{max}=-621.48$  (sfrut=0.18)  
 Tensioni:  $\sigma_N=-8.55$   $\sigma_{m,d}=341.62$   $\tau=1.58$   $\tau_{max}=1.58$  (sfrut=0.00)  
 Tensioni:  $\sigma_N=-8.55$   $\sigma_{m,d}=-612.93$   $\tau=0.00$   $\sigma_{ID,max}=621.48$  (sfrut=0.18)
- Verifica di stabilità aste presso-inflesse (C4.2.4.1.3.3.2) - CC 28 SLU - Classe 3  
 Sollecitazioni:  $N,Ed=-247.91$   $My,Ed=-496.52$   $Mz,Ed=-334.94$   $L=1.17$   
 $\alpha_{my}, \alpha_{mz}, \alpha_{LT}=0.95, 0.95, 0.95$   
 $\lambda_y=19.75$   $Ncr,y=1541000.00$   $\lambda'_y=0.26$  Curva a:  $\Phi_y=0.54$   $\chi_y=0.99$

$\lambda_x=19.75$  Ncr,z=1540990.00  $\lambda'_x=0.26$  Curva a:  $\Phi_x=0.54$   $\chi_x=0.99$   
 Kyy, Kyz, Kzy, Kzz=0.95, 0.95, 0.76, 0.95  
 Verifica YY: 0.00+0.10+0.07=0.17  
 Verifica ZZ: 0.00+0.08+0.07=0.15

Asta n. 208 (-12 -13) - Sez. 3 (TRV PRINC SHS150x150x5) - Crit. 2

-----  
 - Verifica in termini tensionali [4.2.4] - CC 11 SND Xl=0.00 - Classe 3  
 Sollecitazioni: N=-77.69 T<sub>x</sub>=-113.99 M<sub>y</sub>=-198.86 T<sub>y</sub>=81.13 M<sub>z</sub>=-110.09 M<sub>x</sub>=21.05  
 Tensioni:  $\sigma_N=-2.68$   $\sigma_{m,d}=-227.75$   $\tau=10.01$   $\sigma_{max}=-230.43$  (sfrut=0.07)  
 Tensioni:  $\sigma_N=-2.68$   $\sigma_{m,d}=-75.75$   $\tau=18.85$   $\tau_{max}=18.85$  (sfrut=0.01)  
 Tensioni:  $\sigma_N=-2.68$   $\sigma_{m,d}=-227.75$   $\tau=10.01$   $\sigma_{ID,max}=231.08$  (sfrut=0.07)

- Verifica a taglio Dir. Z [4.2.16] - CC 17 SLU Xl=1.17 - Classe 2  
 Sollecitazioni: T<sub>x</sub>=-237.48  
 V,Ed=-237.48 Vc,Rd=28304.70 V,Ed/Vc,Rd=0.01

- Verifica in termini tensionali [4.2.4] - CC 28 SLU Xl=0.00 - Classe 3  
 Sollecitazioni: N=-247.91 T<sub>x</sub>=-327.45 M<sub>y</sub>=-454.45 T<sub>y</sub>=222.76 M<sub>z</sub>=-311.06  
 Tensioni:  $\sigma_N=-8.55$   $\sigma_{m,d}=-564.30$   $\tau=0.00$   $\sigma_{max}=-572.85$  (sfrut=0.17)  
 Tensioni:  $\sigma_N=-8.55$   $\sigma_{m,d}=214.01$   $\tau=25.40$   $\tau_{max}=25.40$  (sfrut=0.01)  
 Tensioni:  $\sigma_N=-8.55$   $\sigma_{m,d}=-564.30$   $\tau=0.00$   $\sigma_{ID,max}=572.85$  (sfrut=0.17)

- Verifica di stabilità aste presso-inflesse (C4.2.4.1.3.3.2) - CC 28 SLU - Classe 3  
 Sollecitazioni: N,Ed=-247.91 My,Ed=-454.45 Mz,Ed=-311.06 L=1.17  
 amy, amz,  $\alpha_{LT}=0.95, 0.95, 0.95$   
 $\lambda_y=19.75$  Ncr,y=1541000.00  $\lambda'_y=0.26$  Curva a:  $\Phi_y=0.54$   $\chi_y=0.99$   
 $\lambda_z=19.75$  Ncr,z=1541000.00  $\lambda'_z=0.26$  Curva a:  $\Phi_z=0.54$   $\chi_z=0.99$   
 Kyy, Kyz, Kzy, Kzz=0.95, 0.95, 0.76, 0.95  
 Verifica YY: 0.00+0.09+0.06=0.16  
 Verifica ZZ: 0.00+0.08+0.06=0.14

Asta n. 208 (-13 -309) - Sez. 3 (TRV PRINC SHS150x150x5) - Crit. 2

-----  
 - Verifica in termini tensionali [4.2.4] - CC 3 SND Xl=1.17 - Classe 3  
 Sollecitazioni: N=-257.18 T<sub>x</sub>=-352.56 M<sub>y</sub>=456.17 T<sub>y</sub>=-54.27 M<sub>z</sub>=-53.85 M<sub>x</sub>=-11.82  
 Tensioni:  $\sigma_N=-8.87$   $\sigma_{m,d}=-375.97$   $\tau=5.62$   $\sigma_{max}=-384.84$  (sfrut=0.11)  
 Tensioni:  $\sigma_N=-8.87$   $\sigma_{m,d}=37.05$   $\tau=32.96$   $\tau_{max}=32.96$  (sfrut=0.02)  
 Tensioni:  $\sigma_N=-8.87$   $\sigma_{m,d}=-375.97$   $\tau=5.62$   $\sigma_{ID,max}=384.96$  (sfrut=0.11)

- Verifica a taglio Dir. Z [4.2.16] - CC 17 SLU Xl=1.17 - Classe 2  
 Sollecitazioni: T<sub>x</sub>=-434.68  
 V,Ed=-434.68 Vc,Rd=28304.70 V,Ed/Vc,Rd=0.02

- Verifica in termini tensionali [4.2.4] - CC 28 SLU Xl=1.17 - Classe 3  
 Sollecitazioni: N=-247.91 T<sub>x</sub>=-670.87 M<sub>y</sub>=713.37 T<sub>y</sub>=425.11 M<sub>z</sub>=446.82  
 Tensioni:  $\sigma_N=-8.55$   $\sigma_{m,d}=-855.25$   $\tau=0.00$   $\sigma_{max}=-863.80$  (sfrut=0.26)  
 Tensioni:  $\sigma_N=-8.55$   $\sigma_{m,d}=-307.42$   $\tau=52.03$   $\tau_{max}=52.03$  (sfrut=0.03)  
 Tensioni:  $\sigma_N=-8.55$   $\sigma_{m,d}=-855.25$   $\tau=0.00$   $\sigma_{ID,max}=863.80$  (sfrut=0.26)

- Verifica di stabilità aste presso-inflesse (C4.2.4.1.3.3.2) - CC 28 SLU - Classe 3  
 Sollecitazioni: N,Ed=-247.91 My,Ed=713.37 Mz,Ed=446.82 L=1.17  
 amy, amz,  $\alpha_{LT}=0.95, 0.95, 0.95$   
 $\lambda_y=19.75$  Ncr,y=1540990.00  $\lambda'_y=0.26$  Curva a:  $\Phi_y=0.54$   $\chi_y=0.99$   
 $\lambda_z=19.75$  Ncr,z=1540990.00  $\lambda'_z=0.26$  Curva a:  $\Phi_z=0.54$   $\chi_z=0.99$   
 Kyy, Kyz, Kzy, Kzz=0.95, 0.95, 0.76, 0.95  
 Verifica YY: 0.00+0.15+0.09=0.24  
 Verifica ZZ: 0.00+0.12+0.09=0.21

Asta n. 208 (-309 -14) - Sez. 3 (TRV PRINC SHS150x150x5) - Crit. 2

-----  
 - Verifica in termini tensionali [4.2.4] - CC 9 SND Xl=0.28 - Classe 3  
 Sollecitazioni: N=-167.63 T<sub>x</sub>=-419.46 M<sub>y</sub>=461.00 T<sub>y</sub>=208.52 M<sub>z</sub>=217.94 M<sub>x</sub>=58.57  
 Tensioni:  $\sigma_N=-5.78$   $\sigma_{m,d}=-500.49$   $\tau=27.86$   $\sigma_{max}=-506.27$  (sfrut=0.15)  
 Tensioni:  $\sigma_N=-5.78$   $\sigma_{m,d}=149.95$   $\tau=60.38$   $\tau_{max}=60.38$  (sfrut=0.03)  
 Tensioni:  $\sigma_N=-5.78$   $\sigma_{m,d}=-500.49$   $\tau=27.86$   $\sigma_{ID,max}=508.57$  (sfrut=0.15)

- Verifica a taglio Dir. Z [4.2.16] - CC 17 SLU Xl=0.28 - Classe 2  
 Sollecitazioni: T<sub>x</sub>=-605.62  
 V,Ed=-605.62 Vc,Rd=28304.70 V,Ed/Vc,Rd=0.02

- Verifica in termini tensionali [4.2.4] - CC 28 SLU Xl=0.28 - Classe 3  
 Sollecitazioni: N=-247.91 T<sub>x</sub>=-953.40 M<sub>y</sub>=981.33 T<sub>y</sub>=627.45 M<sub>z</sub>=623.94  
 Tensioni:  $\sigma_N=-8.55$   $\sigma_{m,d}=-1183.34$   $\tau=0.00$   $\sigma_{max}=-1191.89$  (sfrut=0.35)  
 Tensioni:  $\sigma_N=-8.55$   $\sigma_{m,d}=-429.28$   $\tau=73.95$   $\tau_{max}=73.95$  (sfrut=0.04)  
 Tensioni:  $\sigma_N=-8.55$   $\sigma_{m,d}=-1183.34$   $\tau=0.00$   $\sigma_{ID,max}=1191.89$  (sfrut=0.35)

- Verifica di stabilità aste presso-inflesse (C4.2.4.1.3.3.2) - CC 28 SLU - Classe 3  
 Sollecitazioni: N,Ed=-247.91 My,Ed=981.33 Mz,Ed=623.94 L=0.28  
 amy, amz,  $\alpha_{LT}=0.95, 0.95, 0.95$   
 $\lambda_y=4.77$  Ncr,y=26463800.00  $\lambda'_y=0.06$  Curva a:  $\Phi_y=0.00$   $\chi_y=1.00$   
 $\lambda_z=4.77$  Ncr,z=26463800.00  $\lambda'_z=0.06$  Curva a:  $\Phi_z=0.00$   $\chi_z=1.00$   
 Kyy, Kyz, Kzy, Kzz=0.95, 0.95, 0.76, 0.95  
 Verifica YY: 0.00+0.20+0.13=0.34  
 Verifica ZZ: 0.00+0.16+0.13=0.29

Asta n. 209 (-14 -15) - Sez. 3 (TRV PRINC SHS150x150x5) - Crit. 2

-----  
 - Verifica in termini tensionali [4.2.4] - CC 15 SND Xl=0.00 - Classe 3  
 Sollecitazioni: N=-152.26 T<sub>x</sub>=361.78 M<sub>y</sub>=459.38 T<sub>y</sub>=178.56 M<sub>z</sub>=-217.88 M<sub>x</sub>=49.42  
 Tensioni:  $\sigma_N=-5.25$   $\sigma_{m,d}=-499.25$   $\tau=23.50$   $\sigma_{max}=-504.50$  (sfrut=0.15)  
 Tensioni:  $\sigma_N=-5.25$   $\sigma_{m,d}=149.91$   $\tau=51.55$   $\tau_{max}=51.55$  (sfrut=0.03)  
 Tensioni:  $\sigma_N=-5.25$   $\sigma_{m,d}=-499.25$   $\tau=23.50$   $\sigma_{ID,max}=506.14$  (sfrut=0.15)

- Verifica a taglio Dir. Z [4.2.16] - CC 17 SLU Xl=0.00 - Classe 2  
 Sollecitazioni: T<sub>x</sub>=517.25  
 V,Ed=517.25 Vc,Rd=28304.70 V,Ed/Vc,Rd=0.02

- Verifica in termini tensionali [4.2.4] - CC 28 SLU Xl=0.00 - Classe 3

Sollecitazioni: N=-244.97 T<sub>z</sub>=804.75 M<sub>y</sub>=975.62 T<sub>y</sub>=-507.83 M<sub>z</sub>=623.75 M<sub>x</sub>=-2.89  
 Tensioni:  $\sigma_N=-8.45$   $\sigma_{m,d}=-1178.99$   $\tau=1.37$   $\sigma_{max}=-1187.44$  (sfrut=0.35)  
 Tensioni:  $\sigma_N=-8.45$   $\sigma_{m,d}=429.15$   $\tau=63.79$   $\tau_{max}=63.79$  (sfrut=0.03)  
 Tensioni:  $\sigma_N=-8.45$   $\sigma_{m,d}=-1178.99$   $\tau=1.37$   $\sigma_{TD,max}=1187.44$  (sfrut=0.35)

- Verifica di stabilit  aste presso-inflesse (C4.2.4.1.3.3.2) - CC 28 SLU - Classe 3  
 Sollecitazioni: N,Ed=-244.97 My,Ed=975.62 Mz,Ed=623.75 L=0.89  
 $\alpha_{my}, \alpha_{mz}, \alpha_{LT}=0.95, 0.95, 0.95$   
 $\lambda_y=14.98$  Ncr,y=2677140.00  $\lambda'_y=0.20$  Curva a:  $\Phi_y=0.00$   $\chi_y=1.00$   
 $\lambda_z=14.98$  Ncr,z=2677140.00  $\lambda'_z=0.20$  Curva a:  $\Phi_z=0.00$   $\chi_z=1.00$   
 Kyy, Kyz, Kzy, Kzz=0.95, 0.95, 0.76, 0.95  
 Verifica YY: 0.00+0.20+0.13=0.33  
 Verifica ZZ: 0.00+0.16+0.13=0.29

Asta n. 209 (-15 -26) - Sez. 3 (TRV PRINC SHS150x150x5) - Crit. 2

- Verifica in termini tensionali [4.2.4] - CC 7 SND Xl=0.00 - Classe 3  
 Sollecitazioni: N=-202.44 T<sub>z</sub>=278.82 M<sub>y</sub>=237.11 T<sub>y</sub>=40.86 M<sub>z</sub>=-23.55 M<sub>x</sub>=9.22  
 Tensioni:  $\sigma_N=-6.98$   $\sigma_{m,d}=-192.15$   $\tau=4.38$   $\sigma_{max}=-199.13$  (sfrut=0.06)  
 Tensioni:  $\sigma_N=-6.98$   $\sigma_{m,d}=16.20$   $\tau=26.00$   $\tau_{max}=26.00$  (sfrut=0.01)  
 Tensioni:  $\sigma_N=-6.98$   $\sigma_{m,d}=-192.15$   $\tau=4.38$   $\sigma_{TD,max}=199.27$  (sfrut=0.06)

- Verifica a taglio e torsione Dir. Y [4.2.25] - CC 21 SLU Xl=0.53 - Classe 2  
 Sollecitazioni: T<sub>y</sub>=430.09 M<sub>x</sub>=4.06  
 V,Ed=430.09 Vc,Rd,Red=28276.70 V,Ed/Vc,Rd,Red=0.02

- Verifica a taglio e torsione Dir. Z [4.2.25] - CC 21 SLU Xl=0.53 - Classe 2  
 Sollecitazioni: T<sub>z</sub>=45.17 M<sub>x</sub>=4.06  
 V,Ed=45.17 Vc,Rd,Red=28276.70 V,Ed/Vc,Rd,Red=0.00

- Verifica in termini tensionali [4.2.4] - CC 28 SLU Xl=1.17 - Classe 3  
 Sollecitazioni: N=-244.97 T<sub>z</sub>=469.69 M<sub>y</sub>=-296.71 T<sub>y</sub>=-305.49 M<sub>z</sub>=-184.36 M<sub>x</sub>=-2.89  
 Tensioni:  $\sigma_N=-8.45$   $\sigma_{m,d}=-354.63$   $\tau=1.37$   $\sigma_{max}=-363.07$  (sfrut=0.11)  
 Tensioni:  $\sigma_N=-8.45$   $\sigma_{m,d}=-126.84$   $\tau=37.80$   $\tau_{max}=37.80$  (sfrut=0.02)  
 Tensioni:  $\sigma_N=-8.45$   $\sigma_{m,d}=-354.63$   $\tau=1.37$   $\sigma_{TD,max}=363.08$  (sfrut=0.11)

- Verifica di stabilit  aste presso-inflesse (C4.2.4.1.3.3.2) - CC 28 SLU - Classe 3  
 Sollecitazioni: N,Ed=-244.97 My,Ed=-296.71 Mz,Ed=-184.36 L=1.17  
 $\alpha_{my}, \alpha_{mz}, \alpha_{LT}=0.95, 0.95, 0.95$   
 $\lambda_y=19.75$  Ncr,y=1541000.00  $\lambda'_y=0.26$  Curva a:  $\Phi_y=0.54$   $\chi_y=0.99$   
 $\lambda_z=19.75$  Ncr,z=1541000.00  $\lambda'_z=0.26$  Curva a:  $\Phi_z=0.54$   $\chi_z=0.99$   
 Kyy, Kyz, Kzy, Kzz=0.95, 0.95, 0.76, 0.95  
 Verifica YY: 0.00+0.06+0.04=0.10  
 Verifica ZZ: 0.00+0.05+0.04=0.09

Asta n. 209 (-26 -18) - Sez. 3 (TRV PRINC SHS150x150x5) - Crit. 2

- Verifica in termini tensionali [4.2.4] - CC 15 SND Xl=1.17 - Classe 3  
 Sollecitazioni: N=-110.47 T<sub>z</sub>=79.99 M<sub>y</sub>=-212.80 T<sub>y</sub>=39.26 M<sub>z</sub>=109.15 M<sub>x</sub>=11.92  
 Tensioni:  $\sigma_N=-3.81$   $\sigma_{m,d}=-237.33$   $\tau=5.67$   $\sigma_{max}=-241.14$  (sfrut=0.07)  
 Tensioni:  $\sigma_N=-3.81$   $\sigma_{m,d}=-75.10$   $\tau=11.87$   $\tau_{max}=11.87$  (sfrut=0.01)  
 Tensioni:  $\sigma_N=-3.81$   $\sigma_{m,d}=-237.33$   $\tau=5.67$   $\sigma_{TD,max}=241.34$  (sfrut=0.07)

- Verifica a taglio Dir. Z [4.2.16] - CC 17 SLU Xl=0.00 - Classe 2  
 Sollecitazioni: T<sub>z</sub>=131.20  
 V,Ed=131.20 Vc,Rd=28304.70 V,Ed/Vc,Rd=0.00

- Verifica in termini tensionali [4.2.4] - CC 28 SLU Xl=1.17 - Classe 3  
 Sollecitazioni: N=-244.97 T<sub>z</sub>=160.90 M<sub>y</sub>=-505.13 T<sub>y</sub>=-103.15 M<sub>z</sub>=-304.99 M<sub>x</sub>=-2.89  
 Tensioni:  $\sigma_N=-8.45$   $\sigma_{m,d}=-597.19$   $\tau=1.37$   $\sigma_{max}=-605.64$  (sfrut=0.18)  
 Tensioni:  $\sigma_N=-8.45$   $\sigma_{m,d}=-209.84$   $\tau=13.85$   $\tau_{max}=13.85$  (sfrut=0.01)  
 Tensioni:  $\sigma_N=-8.45$   $\sigma_{m,d}=-597.19$   $\tau=1.37$   $\sigma_{TD,max}=605.65$  (sfrut=0.18)

- Verifica di stabilit  aste presso-inflesse (C4.2.4.1.3.3.2) - CC 28 SLU - Classe 3  
 Sollecitazioni: N,Ed=-244.97 My,Ed=-505.13 Mz,Ed=-304.99 L=1.17  
 $\alpha_{my}, \alpha_{mz}, \alpha_{LT}=0.95, 0.95, 0.95$   
 $\lambda_y=19.75$  Ncr,y=1541000.00  $\lambda'_y=0.26$  Curva a:  $\Phi_y=0.54$   $\chi_y=0.99$   
 $\lambda_z=19.75$  Ncr,z=1541000.00  $\lambda'_z=0.26$  Curva a:  $\Phi_z=0.54$   $\chi_z=0.99$   
 Kyy, Kyz, Kzy, Kzz=0.95, 0.95, 0.76, 0.95  
 Verifica YY: 0.00+0.10+0.06=0.17  
 Verifica ZZ: 0.00+0.08+0.06=0.15

Asta n. 209 (-18 -31) - Sez. 3 (TRV PRINC SHS150x150x5) - Crit. 2

- Verifica in termini tensionali [4.2.4] - CC 13 SND Xl=0.00 - Classe 3  
 Sollecitazioni: N=-113.92 T<sub>z</sub>=-59.66 M<sub>y</sub>=-218.55 T<sub>y</sub>=-36.95 M<sub>z</sub>=109.92 M<sub>x</sub>=-6.61  
 Tensioni:  $\sigma_N=-3.93$   $\sigma_{m,d}=-242.14$   $\tau=3.14$   $\sigma_{max}=-246.06$  (sfrut=0.07)  
 Tensioni:  $\sigma_N=-3.93$   $\sigma_{m,d}=-75.63$   $\tau=7.77$   $\tau_{max}=7.77$  (sfrut=0.00)  
 Tensioni:  $\sigma_N=-3.93$   $\sigma_{m,d}=-242.14$   $\tau=3.14$   $\sigma_{TD,max}=246.12$  (sfrut=0.07)

- Verifica a taglio Dir. Z [4.2.16] - CC 17 SLU Xl=1.17 - Classe 2  
 Sollecitazioni: T<sub>z</sub>=-100.61  
 V,Ed=-100.61 Vc,Rd=28304.70 V,Ed/Vc,Rd=0.00

- Verifica in termini tensionali [4.2.4] - CC 28 SLU Xl=0.00 - Classe 3  
 Sollecitazioni: N=-244.97 T<sub>z</sub>=-113.28 M<sub>y</sub>=-505.14 T<sub>y</sub>=99.19 M<sub>z</sub>=-304.99 M<sub>x</sub>=-2.89  
 Tensioni:  $\sigma_N=-8.45$   $\sigma_{m,d}=-597.20$   $\tau=1.37$   $\sigma_{max}=-605.64$  (sfrut=0.18)  
 Tensioni:  $\sigma_N=-8.45$   $\sigma_{m,d}=209.84$   $\tau=10.16$   $\tau_{max}=10.16$  (sfrut=0.01)  
 Tensioni:  $\sigma_N=-8.45$   $\sigma_{m,d}=-597.20$   $\tau=1.37$   $\sigma_{TD,max}=605.65$  (sfrut=0.18)

- Verifica di stabilit  aste presso-inflesse (C4.2.4.1.3.3.2) - CC 28 SLU - Classe 3  
 Sollecitazioni: N,Ed=-244.97 My,Ed=-505.14 Mz,Ed=-304.99 L=1.17  
 $\alpha_{my}, \alpha_{mz}, \alpha_{LT}=0.95, 0.95, 0.95$   
 $\lambda_y=19.75$  Ncr,y=1541000.00  $\lambda'_y=0.26$  Curva a:  $\Phi_y=0.54$   $\chi_y=0.99$   
 $\lambda_z=19.75$  Ncr,z=1541000.00  $\lambda'_z=0.26$  Curva a:  $\Phi_z=0.54$   $\chi_z=0.99$   
 Kyy, Kyz, Kzy, Kzz=0.95, 0.95, 0.76, 0.95  
 Verifica YY: 0.00+0.10+0.06=0.17  
 Verifica ZZ: 0.00+0.08+0.06=0.15

Asta n. 209 (-31 -32) - Sez. 3 (TRV PRINC SHS150x150x5) - Crit. 2

-----  
 - Verifica in termini tensionali [4.2.4] - CC 11 SND Xl=0.00 - Classe 3  
 Sollecitazioni: N=-67.80 T<sub>z</sub>=-154.96 M<sub>y</sub>=-157.88 T<sub>y</sub>=108.05 M<sub>z</sub>=-69.90 M<sub>x</sub>=25.08  
 Tensioni: σ<sub>N</sub>=-2.34 σ<sub>m,d</sub>=-167.91 τ=11.93 σ<sub>max</sub>=-170.25 (sfrut=0.05)  
 Tensioni: σ<sub>N</sub>=-2.34 σ<sub>m,d</sub>=-48.09 τ=23.94 τ<sub>max</sub>=23.94 (sfrut=0.01)  
 Tensioni: σ<sub>N</sub>=-2.34 σ<sub>m,d</sub>=-167.91 τ=11.93 σ<sub>ID,max</sub>=171.49 (sfrut=0.05)

- Verifica a taglio e torsione Dir. Y [4.2.25] - CC 21 SLU Xl=0.85 - Classe 2  
 Sollecitazioni: T<sub>y</sub>=-424.52 M<sub>x</sub>=4.06  
 V,Ed=-424.52 Vc,Rd,Red=28276.70 V,Ed/Vc,Rd,Red=0.02

- Verifica a taglio e torsione Dir. Z [4.2.25] - CC 21 SLU Xl=0.85 - Classe 2  
 Sollecitazioni: T<sub>z</sub>=-46.78 M<sub>x</sub>=4.06  
 V,Ed=-46.78 Vc,Rd,Red=28276.70 V,Ed/Vc,Rd,Red=0.00

- Verifica in termini tensionali [4.2.4] - CC 28 SLU Xl=0.00 - Classe 3  
 Sollecitazioni: N=-244.97 T<sub>z</sub>=-422.07 M<sub>y</sub>=-352.38 T<sub>y</sub>=301.54 M<sub>z</sub>=-188.96 M<sub>x</sub>=-2.88  
 Tensioni: σ<sub>N</sub>=-8.45 σ<sub>m,d</sub>=-399.05 τ=1.37 σ<sub>max</sub>=-407.50 (sfrut=0.12)  
 Tensioni: σ<sub>N</sub>=-8.45 σ<sub>m,d</sub>=130.00 τ=34.11 τ<sub>max</sub>=34.11 (sfrut=0.02)  
 Tensioni: σ<sub>N</sub>=-8.45 σ<sub>m,d</sub>=-399.05 τ=1.37 σ<sub>ID,max</sub>=407.50 (sfrut=0.12)

- Verifica di stabilità aste presso-inflesse (C4.2.4.1.3.3.2) - CC 28 SLU - Classe 3  
 Sollecitazioni: N,Ed=-244.97 My,Ed=-352.38 Mz,Ed=-188.96 L=1.17  
 α<sub>my</sub>, α<sub>mz</sub>, α<sub>LT</sub>=0.95, 0.95, 0.95  
 λ<sub>y</sub>=19.75 Ncr,y=1541000.00 λ<sub>y</sub>'=0.26 Curva a: Φ<sub>y</sub>=0.54 χ<sub>y</sub>=0.99  
 λ<sub>z</sub>=19.75 Ncr,z=1541000.00 λ<sub>z</sub>'=0.26 Curva a: Φ<sub>z</sub>=0.54 χ<sub>z</sub>=0.99  
 K<sub>yy</sub>, K<sub>yz</sub>, K<sub>zy</sub>, K<sub>zz</sub>=0.95, 0.95, 0.76, 0.95  
 Verifica YY: 0.00+0.07+0.04=0.11  
 Verifica ZZ: 0.00+0.06+0.04=0.10

Asta n. 209 (-32 -78) - Sez. 3 (TRV PRINC SHS150x150x5) - Crit. 2

-----  
 - Verifica in termini tensionali [4.2.4] - CC 13 SND Xl=1.13 - Classe 3  
 Sollecitazioni: N=-156.47 T<sub>z</sub>=-347.04 M<sub>y</sub>=472.62 T<sub>y</sub>=-178.78 M<sub>z</sub>=-255.83 M<sub>x</sub>=-44.10  
 Tensioni: σ<sub>N</sub>=-5.40 σ<sub>m,d</sub>=-536.98 τ=20.98 σ<sub>max</sub>=-542.38 (sfrut=0.16)  
 Tensioni: σ<sub>N</sub>=-5.40 σ<sub>m,d</sub>=176.01 τ=47.88 τ<sub>max</sub>=47.88 (sfrut=0.02)  
 Tensioni: σ<sub>N</sub>=-5.40 σ<sub>m,d</sub>=-536.98 τ=20.98 σ<sub>ID,max</sub>=543.59 (sfrut=0.16)

- Verifica a taglio Dir. Z [4.2.16] - CC 17 SLU Xl=1.13 - Classe 2  
 Sollecitazioni: T<sub>z</sub>=-493.93  
 V,Ed=-493.93 Vc,Rd=28304.70 V,Ed/Vc,Rd=0.02

- Verifica in termini tensionali [4.2.4] - CC 28 SLU Xl=1.13 - Classe 3  
 Sollecitazioni: N=-244.97 T<sub>z</sub>=-764.41 M<sub>y</sub>=1008.94 T<sub>y</sub>=503.88 M<sub>z</sub>=734.84 M<sub>x</sub>=-2.88  
 Tensioni: σ<sub>N</sub>=-8.45 σ<sub>m,d</sub>=-1285.44 τ=1.37 σ<sub>max</sub>=-1293.89 (sfrut=0.38)  
 Tensioni: σ<sub>N</sub>=-8.45 σ<sub>m,d</sub>=-505.58 τ=60.66 τ<sub>max</sub>=60.66 (sfrut=0.03)  
 Tensioni: σ<sub>N</sub>=-8.45 σ<sub>m,d</sub>=-1285.44 τ=1.37 σ<sub>ID,max</sub>=1293.89 (sfrut=0.38)

- Verifica di stabilità aste presso-inflesse (C4.2.4.1.3.3.2) - CC 28 SLU - Classe 3  
 Sollecitazioni: N,Ed=-244.97 My,Ed=1008.94 Mz,Ed=734.84 L=1.13  
 α<sub>my</sub>, α<sub>mz</sub>, α<sub>LT</sub>=0.95, 0.95, 0.95  
 λ<sub>y</sub>=19.13 Ncr,y=1641730.00 λ<sub>y</sub>'=0.25 Curva a: Φ<sub>y</sub>=0.54 χ<sub>y</sub>=0.99  
 λ<sub>z</sub>=19.13 Ncr,z=1641730.00 λ<sub>z</sub>'=0.25 Curva a: Φ<sub>z</sub>=0.54 χ<sub>z</sub>=0.99  
 K<sub>yy</sub>, K<sub>yz</sub>, K<sub>zy</sub>, K<sub>zz</sub>=0.95, 0.95, 0.76, 0.95  
 Verifica YY: 0.00+0.21+0.15=0.36  
 Verifica ZZ: 0.00+0.17+0.15=0.32

Asta n. 210 (-78 -312) - Sez. 3 (TRV PRINC SHS150x150x5) - Crit. 2

-----  
 - Verifica in termini tensionali [4.2.4] - CC 11 SND Xl=0.00 - Classe 3  
 Sollecitazioni: N=-193.53 T<sub>z</sub>=471.61 M<sub>y</sub>=507.33 T<sub>y</sub>=-247.75 M<sub>z</sub>=256.00 M<sub>x</sub>=-57.15  
 Tensioni: σ<sub>N</sub>=-6.67 σ<sub>m,d</sub>=-562.70 τ=27.18 σ<sub>max</sub>=-569.37 (sfrut=0.17)  
 Tensioni: σ<sub>N</sub>=-6.67 σ<sub>m,d</sub>=176.13 τ=63.75 τ<sub>max</sub>=63.75 (sfrut=0.03)  
 Tensioni: σ<sub>N</sub>=-6.67 σ<sub>m,d</sub>=-562.70 τ=27.18 σ<sub>ID,max</sub>=571.31 (sfrut=0.17)

- Verifica a taglio Dir. Z [4.2.16] - CC 17 SLU Xl=0.00 - Classe 2  
 Sollecitazioni: T<sub>z</sub>=678.54  
 V,Ed=678.54 Vc,Rd=28304.70 V,Ed/Vc,Rd=0.02

- Verifica in termini tensionali [4.2.4] - CC 28 SLU Xl=0.00 - Classe 3  
 Sollecitazioni: N=-308.60 T<sub>z</sub>=1072.64 M<sub>y</sub>=1074.73 T<sub>y</sub>=-753.18 M<sub>z</sub>=735.37 M<sub>x</sub>=13.51  
 Tensioni: σ<sub>N</sub>=-10.64 σ<sub>m,d</sub>=-1334.33 τ=6.42 σ<sub>max</sub>=-1344.98 (sfrut=0.40)  
 Tensioni: σ<sub>N</sub>=-10.64 σ<sub>m,d</sub>=-505.95 τ=89.62 τ<sub>max</sub>=89.62 (sfrut=0.05)  
 Tensioni: σ<sub>N</sub>=-10.64 σ<sub>m,d</sub>=-1334.33 τ=6.42 σ<sub>ID,max</sub>=1345.02 (sfrut=0.40)

- Verifica di stabilità aste presso-inflesse (C4.2.4.1.3.3.2) - CC 28 SLU - Classe 3  
 Sollecitazioni: N,Ed=-308.60 My,Ed=1074.73 Mz,Ed=735.37 L=0.04  
 α<sub>my</sub>, α<sub>mz</sub>, α<sub>LT</sub>=0.95, 0.95, 0.95  
 λ<sub>y</sub>=0.62 Ncr,y=1586550000.00 λ<sub>y</sub>'=0.01 Curva a: Φ<sub>y</sub>=0.00 χ<sub>y</sub>=1.00  
 λ<sub>z</sub>=0.62 Ncr,z=1586550000.00 λ<sub>z</sub>'=0.01 Curva a: Φ<sub>z</sub>=0.00 χ<sub>z</sub>=1.00  
 K<sub>yy</sub>, K<sub>yz</sub>, K<sub>zy</sub>, K<sub>zz</sub>=0.95, 0.95, 0.76, 0.95  
 Verifica YY: 0.00+0.22+0.15=0.38  
 Verifica ZZ: 0.00+0.18+0.15=0.33

Asta n. 210 (-312 -72) - Sez. 3 (TRV PRINC SHS150x150x5) - Crit. 2

-----  
 - Verifica in termini tensionali [4.2.4] - CC 15 SND Xl=0.00 - Classe 3  
 Sollecitazioni: N=-175.71 T<sub>z</sub>=366.61 M<sub>y</sub>=495.84 T<sub>y</sub>=195.56 M<sub>z</sub>=-249.21 M<sub>x</sub>=37.87  
 Tensioni: σ<sub>N</sub>=-6.06 σ<sub>m,d</sub>=-549.23 τ=18.01 σ<sub>max</sub>=-555.29 (sfrut=0.16)  
 Tensioni: σ<sub>N</sub>=-6.06 σ<sub>m,d</sub>=171.46 τ=46.44 τ<sub>max</sub>=46.44 (sfrut=0.02)  
 Tensioni: σ<sub>N</sub>=-6.06 σ<sub>m,d</sub>=-549.23 τ=18.01 σ<sub>ID,max</sub>=556.16 (sfrut=0.16)

- Verifica a taglio Dir. Z [4.2.16] - CC 17 SLU Xl=0.00 - Classe 2  
 Sollecitazioni: T<sub>z</sub>=514.88  
 V,Ed=514.88 Vc,Rd=28304.70 V,Ed/Vc,Rd=0.02

- Verifica in termini tensionali [4.2.4] - CC 28 SLU Xl=0.00 - Classe 3

Sollecitazioni: N=-308.60 T<sub>z</sub>=797.38 M<sub>y</sub>=1035.59 T<sub>y</sub>=-550.84 M<sub>z</sub>=707.88 M<sub>x</sub>=13.51  
 Tensioni:  $\sigma_N=-10.64$   $\sigma_{m,d}=-1285.22$   $\tau=6.42$   $\sigma_{max}=-1295.86$  (sfrut=0.38)  
 Tensioni:  $\sigma_N=-10.64$   $\sigma_{m,d}=-487.03$   $\tau=68.27$   $\tau_{max}=68.27$  (sfrut=0.03)  
 Tensioni:  $\sigma_N=-10.64$   $\sigma_{m,d}=-1285.22$   $\tau=6.42$   $\sigma_{ID,max}=1295.91$  (sfrut=0.38)

- Verifica di stabilit  aste presso-inflesse (C4.2.4.1.3.3.2) - CC 28 SLU - Classe 3  
 Sollecitazioni: N,Ed=-308.60 My,Ed=1035.59 Mz,Ed=707.88 L=1.17  
 amy, amz,  $\alpha_{LT}=0.95, 0.95, 0.95$   
 $\lambda_y=19.75$  Ncr,  $y=1541000.00$   $\lambda'_y=0.26$  Curva a:  $\Phi_y=0.54$   $\chi_y=0.99$   
 $\lambda_z=19.75$  Ncr,  $z=1541000.00$   $\lambda'_z=0.26$  Curva a:  $\Phi_z=0.54$   $\chi_z=0.99$   
 Kyy, Kyz, Kzy, Kzz=0.95, 0.95, 0.76, 0.95  
 Verifica YY: 0.00+0.21+0.15=0.36  
 Verifica ZZ: 0.00+0.17+0.15=0.32

Asta n. 210 (-72 -83) - Sez. 3 (TRV PRINC SHS150x150x5) - Crit. 2

- Verifica in termini tensionali [4.2.4] - CC 9 SND Xl=1.17 - Classe 3  
 Sollecitazioni: N=-101.37 T<sub>z</sub>=162.28 M<sub>y</sub>=-187.64 T<sub>y</sub>=-124.45 M<sub>z</sub>=-121.94 M<sub>x</sub>=-19.40  
 Tensioni:  $\sigma_N=-3.50$   $\sigma_{m,d}=-228.21$   $\tau=9.23$   $\sigma_{max}=-231.70$  (sfrut=0.07)  
 Tensioni:  $\sigma_N=-3.50$   $\sigma_{m,d}=-83.89$   $\tau=21.81$   $\tau_{max}=21.81$  (sfrut=0.01)  
 Tensioni:  $\sigma_N=-3.50$   $\sigma_{m,d}=-228.21$   $\tau=9.23$   $\sigma_{ID,max}=232.25$  (sfrut=0.07)

- Verifica a taglio Dir. Z [4.2.16] - CC 17 SLU Xl=0.00 - Classe 2  
 Sollecitazioni: T<sub>z</sub>=317.68  
 V,Ed=317.68 Vc,Rd=28304.70 V,Ed/Vc,Rd=0.01

- Verifica in termini tensionali [4.2.4] - CC 28 SLU Xl=1.17 - Classe 3  
 Sollecitazioni: N=-308.60 T<sub>z</sub>=453.97 M<sub>y</sub>=-428.24 T<sub>y</sub>=-348.50 M<sub>z</sub>=-344.16 M<sub>x</sub>=13.51  
 Tensioni:  $\sigma_N=-10.64$   $\sigma_{m,d}=-569.38$   $\tau=6.42$   $\sigma_{max}=-580.02$  (sfrut=0.17)  
 Tensioni:  $\sigma_N=-10.64$   $\sigma_{m,d}=236.79$   $\tau=41.64$   $\tau_{max}=41.64$  (sfrut=0.02)  
 Tensioni:  $\sigma_N=-10.64$   $\sigma_{m,d}=-569.38$   $\tau=6.42$   $\sigma_{ID,max}=580.13$  (sfrut=0.17)

- Verifica di stabilit  aste presso-inflesse (C4.2.4.1.3.3.2) - CC 28 SLU - Classe 3  
 Sollecitazioni: N,Ed=-308.60 My,Ed=-428.24 Mz,Ed=-344.16 L=1.17  
 amy, amz,  $\alpha_{LT}=0.95, 0.95, 0.95$   
 $\lambda_y=19.75$  Ncr,  $y=1541000.00$   $\lambda'_y=0.26$  Curva a:  $\Phi_y=0.54$   $\chi_y=0.99$   
 $\lambda_z=19.75$  Ncr,  $z=1541000.00$   $\lambda'_z=0.26$  Curva a:  $\Phi_z=0.54$   $\chi_z=0.99$   
 Kyy, Kyz, Kzy, Kzz=0.95, 0.95, 0.76, 0.95  
 Verifica YY: 0.00+0.09+0.07=0.16  
 Verifica ZZ: 0.00+0.07+0.07=0.15

Asta n. 210 (-83 -33) - Sez. 3 (TRV PRINC SHS150x150x5) - Crit. 2

- Verifica in termini tensionali [4.2.4] - CC 15 SND Xl=1.17 - Classe 3  
 Sollecitazioni: N=-133.04 T<sub>z</sub>=78.40 M<sub>y</sub>=-273.94 T<sub>y</sub>=53.35 M<sub>z</sub>=181.15  
 Tensioni:  $\sigma_N=-4.59$   $\sigma_{m,d}=-335.47$   $\tau=0.00$   $\sigma_{max}=-340.06$  (sfrut=0.10)  
 Tensioni:  $\sigma_N=-4.59$   $\sigma_{m,d}=-124.63$   $\tau=6.08$   $\tau_{max}=6.08$  (sfrut=0.00)  
 Tensioni:  $\sigma_N=-4.59$   $\sigma_{m,d}=-335.47$   $\tau=0.00$   $\sigma_{ID,max}=340.06$  (sfrut=0.10)

- Verifica a taglio Dir. Z [4.2.16] - CC 17 SLU Xl=0.00 - Classe 2  
 Sollecitazioni: T<sub>z</sub>=120.48  
 V,Ed=120.48 Vc,Rd=28304.70 V,Ed/Vc,Rd=0.00

- Verifica in termini tensionali [4.2.4] - CC 28 SLU Xl=1.17 - Classe 3  
 Sollecitazioni: N=-308.60 T<sub>z</sub>=145.18 M<sub>y</sub>=-618.31 T<sub>y</sub>=-146.16 M<sub>z</sub>=-515.13 M<sub>x</sub>=13.51  
 Tensioni:  $\sigma_N=-10.64$   $\sigma_{m,d}=-835.53$   $\tau=6.42$   $\sigma_{max}=-846.17$  (sfrut=0.25)  
 Tensioni:  $\sigma_N=-10.64$   $\sigma_{m,d}=425.41$   $\tau=17.76$   $\tau_{max}=17.76$  (sfrut=0.01)  
 Tensioni:  $\sigma_N=-10.64$   $\sigma_{m,d}=-835.53$   $\tau=6.42$   $\sigma_{ID,max}=846.25$  (sfrut=0.25)

- Verifica di stabilit  aste presso-inflesse (C4.2.4.1.3.3.2) - CC 28 SLU - Classe 3  
 Sollecitazioni: N,Ed=-308.60 My,Ed=-618.31 Mz,Ed=-515.13 L=1.17  
 amy, amz,  $\alpha_{LT}=0.95, 0.95, 0.95$   
 $\lambda_y=19.75$  Ncr,  $y=1541000.00$   $\lambda'_y=0.26$  Curva a:  $\Phi_y=0.54$   $\chi_y=0.99$   
 $\lambda_z=19.75$  Ncr,  $z=1541000.00$   $\lambda'_z=0.26$  Curva a:  $\Phi_z=0.54$   $\chi_z=0.99$   
 Kyy, Kyz, Kzy, Kzz=0.95, 0.95, 0.76, 0.95  
 Verifica YY: 0.00+0.13+0.11=0.24  
 Verifica ZZ: 0.00+0.10+0.11=0.21

Asta n. 210 (-33 -34) - Sez. 3 (TRV PRINC SHS150x150x5) - Crit. 2

- Verifica in termini tensionali [4.2.4] - CC 15 SND Xl=0.00 - Classe 3  
 Sollecitazioni: N=-111.71 T<sub>z</sub>=-25.76 M<sub>y</sub>=-268.39 T<sub>y</sub>=-17.76 M<sub>z</sub>=177.95 M<sub>x</sub>=-17.54  
 Tensioni:  $\sigma_N=-3.85$   $\sigma_{m,d}=-329.03$   $\tau=8.34$   $\sigma_{max}=-332.88$  (sfrut=0.10)  
 Tensioni:  $\sigma_N=-3.85$   $\sigma_{m,d}=-122.43$   $\tau=10.34$   $\tau_{max}=10.34$  (sfrut=0.01)  
 Tensioni:  $\sigma_N=-3.85$   $\sigma_{m,d}=-329.03$   $\tau=8.34$   $\sigma_{ID,max}=333.19$  (sfrut=0.10)

- Verifica a taglio Dir. Z [4.2.16] - CC 17 SLU Xl=1.17 - Classe 2  
 Sollecitazioni: T<sub>z</sub>=-111.33  
 V,Ed=-111.33 Vc,Rd=28304.70 V,Ed/Vc,Rd=0.00

- Verifica in termini tensionali [4.2.4] - CC 28 SLU Xl=0.00 - Classe 3  
 Sollecitazioni: N=-308.60 T<sub>z</sub>=-129.00 M<sub>y</sub>=-618.32 T<sub>y</sub>=56.19 M<sub>z</sub>=-515.13 M<sub>x</sub>=13.51  
 Tensioni:  $\sigma_N=-10.64$   $\sigma_{m,d}=-835.53$   $\tau=6.42$   $\sigma_{max}=-846.18$  (sfrut=0.25)  
 Tensioni:  $\sigma_N=-10.64$   $\sigma_{m,d}=-354.42$   $\tau=16.43$   $\tau_{max}=16.43$  (sfrut=0.01)  
 Tensioni:  $\sigma_N=-10.64$   $\sigma_{m,d}=-835.53$   $\tau=6.42$   $\sigma_{ID,max}=846.25$  (sfrut=0.25)

- Verifica di stabilit  aste presso-inflesse (C4.2.4.1.3.3.2) - CC 28 SLU - Classe 3  
 Sollecitazioni: N,Ed=-308.60 My,Ed=-618.32 Mz,Ed=-515.13 L=1.17  
 amy, amz,  $\alpha_{LT}=0.95, 0.95, 0.95$   
 $\lambda_y=19.75$  Ncr,  $y=1541000.00$   $\lambda'_y=0.26$  Curva a:  $\Phi_y=0.54$   $\chi_y=0.99$   
 $\lambda_z=19.75$  Ncr,  $z=1541000.00$   $\lambda'_z=0.26$  Curva a:  $\Phi_z=0.54$   $\chi_z=0.99$   
 Kyy, Kyz, Kzy, Kzz=0.95, 0.95, 0.76, 0.95  
 Verifica YY: 0.00+0.13+0.11=0.24  
 Verifica ZZ: 0.00+0.10+0.11=0.21

Asta n. 210 (-34 -35) - Sez. 3 (TRV PRINC SHS150x150x5) - Crit. 2

- Verifica in termini tensionali [4.2.4] - CC 15 SND Xl=0.00 - Classe 3

Sollecitazioni:  $N=-90.38$   $T_x=-156.56$   $M_y=-217.14$   $T_y=-88.86$   $M_z=153.98$   $M_x=-36.00$   
 Tensioni:  $\sigma_N=-3.12$   $\sigma_{m,d}=-273.57$   $\tau=17.12$   $\sigma_{max}=-276.69$  (sfrut=0.08)  
 Tensioni:  $\sigma_N=-3.12$   $\sigma_{m,d}=-105.94$   $\tau=29.26$   $\tau_{max}=29.26$  (sfrut=0.01)  
 Tensioni:  $\sigma_N=-3.12$   $\sigma_{m,d}=-273.57$   $\tau=17.12$   $\sigma_{ID,max}=278.27$  (sfrut=0.08)

- Verifica a taglio e torsione Dir. Y [4.2.25] - CC 21 SLU  $X_l=0.85$  - Classe 2  
 Sollecitazioni:  $T_y=-363.97$   $M_x=-19.02$   
 $V,Ed=-363.97$   $Vc,Rd,Red=28173.60$   $V,Ed/Vc,Rd,Red=0.01$

- Verifica a taglio e torsione Dir. Z [4.2.25] - CC 21 SLU  $X_l=0.85$  - Classe 2  
 Sollecitazioni:  $T_z=-49.89$   $M_x=-19.02$   
 $V,Ed=-49.89$   $Vc,Rd,Red=28173.60$   $V,Ed/Vc,Rd,Red=0.00$

- Verifica in termini tensionali [4.2.4] - CC 28 SLU  $X_l=0.00$  - Classe 3  
 Sollecitazioni:  $N=-308.60$   $T_x=-437.80$   $M_y=-447.16$   $T_y=258.53$   $M_z=-449.41$   $M_x=13.51$   
 Tensioni:  $\sigma_N=-10.64$   $\sigma_{m,d}=-660.92$   $\tau=6.42$   $\sigma_{max}=-671.56$  (sfrut=0.20)  
 Tensioni:  $\sigma_N=-10.64$   $\sigma_{m,d}=-309.20$   $\tau=40.38$   $\tau_{max}=40.38$  (sfrut=0.02)  
 Tensioni:  $\sigma_N=-10.64$   $\sigma_{m,d}=-660.92$   $\tau=6.42$   $\sigma_{ID,max}=671.65$  (sfrut=0.20)

- Verifica di stabilità aste presso-inflesse (C4.2.4.1.3.3.2) - CC 28 SLU - Classe 3  
 Sollecitazioni:  $N,Ed=-308.60$   $M_y,Ed=-447.16$   $M_z,Ed=-449.41$   $L=1.17$   
 $\alpha_{my}, \alpha_{mz}, \alpha_{LT}=0.95, 0.95, 0.95$   
 $\lambda_y=19.75$  Ncr, $y=1541000.00$   $\lambda'_y=0.26$  Curva a:  $\Phi_y=0.54$   $\chi_y=0.99$   
 $\lambda_z=19.75$  Ncr, $z=1541000.00$   $\lambda'_z=0.26$  Curva a:  $\Phi_z=0.54$   $\chi_z=0.99$   
 $K_{yy}, K_{yz}, K_{zy}, K_{zz}=0.95, 0.95, 0.76, 0.95$   
 Verifica YY:  $0.00+0.09+0.09=0.19$   
 Verifica ZZ:  $0.00+0.07+0.09=0.17$

Asta n. 210 (-35 318) - Sez. 3 (TRV PRINC SHS150x150x5) - Crit. 2

- Verifica in termini tensionali [4.2.4] - CC 3 SND  $X_l=0.81$  - Classe 3  
 Sollecitazioni:  $N=-320.29$   $T_x=-407.53$   $M_y=538.15$   $T_y=-60.01$   $M_z=-43.02$   $M_x=-16.04$   
 Tensioni:  $\sigma_N=-11.04$   $\sigma_{m,d}=-428.42$   $\tau=7.63$   $\sigma_{max}=-439.46$  (sfrut=0.13)  
 Tensioni:  $\sigma_N=-11.04$   $\sigma_{m,d}=29.60$   $\tau=39.23$   $\tau_{max}=39.23$  (sfrut=0.02)  
 Tensioni:  $\sigma_N=-11.04$   $\sigma_{m,d}=-428.42$   $\tau=7.63$   $\sigma_{ID,max}=439.66$  (sfrut=0.13)

- Verifica a taglio Dir. Z [4.2.16] - CC 17 SLU  $X_l=0.81$  - Classe 2  
 Sollecitazioni:  $T_z=-495.22$   
 $V,Ed=-495.22$   $Vc,Rd=28304.70$   $V,Ed/Vc,Rd=0.02$

- Verifica in termini tensionali [4.2.4] - CC 28 SLU  $X_l=0.81$  - Classe 3  
 Sollecitazioni:  $N=-308.60$   $T_x=-770.70$   $M_y=703.20$   $T_y=460.87$   $M_z=228.43$   $M_x=13.51$   
 Tensioni:  $\sigma_N=-10.64$   $\sigma_{m,d}=-686.76$   $\tau=6.43$   $\sigma_{max}=-697.40$  (sfrut=0.21)  
 Tensioni:  $\sigma_N=-10.64$   $\sigma_{m,d}=157.16$   $\tau=66.19$   $\tau_{max}=66.19$  (sfrut=0.03)  
 Tensioni:  $\sigma_N=-10.64$   $\sigma_{m,d}=-686.76$   $\tau=6.43$   $\sigma_{ID,max}=697.49$  (sfrut=0.21)

- Verifica di stabilità aste presso-inflesse (C4.2.4.1.3.3.2) - CC 28 SLU - Classe 3  
 Sollecitazioni:  $N,Ed=-308.60$   $M_y,Ed=703.20$   $M_z,Ed=228.43$   $L=0.81$   
 $\alpha_{my}, \alpha_{mz}, \alpha_{LT}=0.95, 0.95, 0.95$   
 $\lambda_y=13.75$  Ncr, $y=3177920.00$   $\lambda'_y=0.18$  Curva a:  $\Phi_y=0.00$   $\chi_y=1.00$   
 $\lambda_z=13.75$  Ncr, $z=3177920.00$   $\lambda'_z=0.18$  Curva a:  $\Phi_z=0.00$   $\chi_z=1.00$   
 $K_{yy}, K_{yz}, K_{zy}, K_{zz}=0.95, 0.95, 0.76, 0.95$   
 Verifica YY:  $0.00+0.15+0.05=0.20$   
 Verifica ZZ:  $0.00+0.12+0.05=0.17$

Asta n. 210 (318 -315) - Sez. 3 (TRV PRINC SHS150x150x5) - Crit. 2

- Verifica in termini tensionali [4.2.4] - CC 13 SND  $X_l=0.00$  - Classe 3  
 Sollecitazioni:  $N=31.15$   $T_x=201.24$   $M_y=167.60$   $T_y=103.85$   $M_z=-90.23$   $M_x=30.08$   
 Tensioni:  $\sigma_N=1.07$   $\sigma_{m,d}=190.06$   $\tau=14.31$   $\sigma_{max}=191.13$  (sfrut=0.06)  
 Tensioni:  $\sigma_N=1.07$   $\sigma_{m,d}=62.08$   $\tau=29.91$   $\tau_{max}=29.91$  (sfrut=0.02)  
 Tensioni:  $\sigma_N=1.07$   $\sigma_{m,d}=190.06$   $\tau=14.31$   $\sigma_{ID,max}=192.74$  (sfrut=0.06)

- Verifica a taglio Dir. Z [4.2.16] - CC 17 SLU  $X_l=0.00$  - Classe 2  
 Sollecitazioni:  $T_z=302.37$   
 $V,Ed=302.37$   $Vc,Rd=28304.70$   $V,Ed/Vc,Rd=0.01$

- Verifica in termini tensionali [4.2.4] - CC 28 SLU  $X_l=0.00$  - Classe 3  
 Sollecitazioni:  $T_x=469.76$   $M_y=361.25$   $T_y=-303.51$   $M_z=226.16$   
 Tensioni:  $\sigma_N=0.00$   $\sigma_{m,d}=433.01$   $\tau=0.00$   $\sigma_{max}=433.01$  (sfrut=0.13)  
 Tensioni:  $\sigma_N=0.00$   $\sigma_{m,d}=-155.60$   $\tau=36.43$   $\tau_{max}=36.43$  (sfrut=0.02)  
 Tensioni:  $\sigma_N=0.00$   $\sigma_{m,d}=433.01$   $\tau=0.00$   $\sigma_{ID,max}=433.01$  (sfrut=0.13)

- Verifica di stabilità aste presso-inflesse (C4.2.4.1.3.3.2) - CC 11 SND - Classe 3  
 Sollecitazioni:  $N,Ed=-31.15$   $M_y,Ed=149.55$   $M_z,Ed=90.23$   $L=0.36$   
 $\alpha_{my}, \alpha_{mz}, \alpha_{LT}=0.95, 0.95, 0.95$   
 $\lambda_y=6.00$  Ncr, $y=16713500.00$   $\lambda'_y=0.08$  Curva a:  $\Phi_y=0.00$   $\chi_y=1.00$   
 $\lambda_z=6.00$  Ncr, $z=16713500.00$   $\lambda'_z=0.08$  Curva a:  $\Phi_z=0.00$   $\chi_z=1.00$   
 $K_{yy}, K_{yz}, K_{zy}, K_{zz}=0.95, 0.95, 0.76, 0.95$   
 Verifica YY:  $0.00+0.03+0.02=0.05$   
 Verifica ZZ:  $0.00+0.02+0.02=0.04$

Asta n. 210 (-315 -41) - Sez. 3 (TRV PRINC SHS150x150x5) - Crit. 2

- Verifica in termini tensionali [4.2.4] - CC 13 SND  $X_l=0.00$  - Classe 3  
 Sollecitazioni:  $N=12.34$   $T_x=89.00$   $M_y=91.85$   $T_y=41.14$   $M_z=-50.05$   $M_x=11.06$   
 Tensioni:  $\sigma_N=0.43$   $\sigma_{m,d}=104.60$   $\tau=5.26$   $\sigma_{max}=105.02$  (sfrut=0.03)  
 Tensioni:  $\sigma_N=0.43$   $\sigma_{m,d}=34.43$   $\tau=12.16$   $\tau_{max}=12.16$  (sfrut=0.01)  
 Tensioni:  $\sigma_N=0.43$   $\sigma_{m,d}=104.60$   $\tau=5.26$   $\sigma_{ID,max}=105.42$  (sfrut=0.03)

- Verifica a taglio Dir. Y [4.2.16] - CC 28 SLU  $X_l=1.17$   
 Sollecitazioni:  $T_y=-101.17$   
 $V,Ed=-101.17$   $Vc,Rd=28304.70$   $V,Ed/Vc,Rd=0.00$

- Verifica a taglio Dir. Z [4.2.16] - CC 28 SLU  $X_l=1.17$   
 Sollecitazioni:  $T_z=150.46$   
 $V,Ed=150.46$   $Vc,Rd=28304.70$   $V,Ed/Vc,Rd=0.01$

- Verifica in termini tensionali [4.2.4] - CC 28 SLU  $X_l=0.00$  - Classe 3

Sollecitazioni:  $T_x=185.08$   $M_y=196.25$   $T_y=-101.17$   $M_z=118.35$   
 Tensioni:  $\sigma_N=0.00$   $\sigma_{m,d}=231.91$   $\tau=0.00$   $\sigma_{max}=231.91$  (sfrut=0.07)  
 Tensioni:  $\sigma_N=0.00$   $\sigma_{m,d}=-81.43$   $\tau=14.35$   $\tau_{max}=14.35$  (sfrut=0.01)  
 Tensioni:  $\sigma_N=0.00$   $\sigma_{m,d}=231.91$   $\tau=0.00$   $\sigma_{ID,max}=231.91$  (sfrut=0.07)

- Verifica di stabilit  astes presso-inflesse (C4.2.4.1.3.3.2) - CC 11 SND - Classe 3  
 Sollecitazioni:  $N,Ed=-12.34$   $M_y,Ed=85.21$   $M_z,Ed=50.05$   $L=1.17$   
 $\alpha_{my}, \alpha_{mz}, \alpha_{LT}=0.95, 0.95, 0.95$   
 $\lambda_y=19.75$   $Ncr,y=1540970.00$   $\lambda'_y=0.26$  Curva a:  $\Phi_y=0.54$   $\chi_y=0.99$   
 $\lambda_z=19.75$   $Ncr,z=1540970.00$   $\lambda'_z=0.26$  Curva a:  $\Phi_z=0.54$   $\chi_z=0.99$   
 $K_{yy}, K_{yz}, K_{zy}, K_{zz}=0.95, 0.95, 0.76, 0.95$   
 Verifica YY:  $0.00+0.02+0.01=0.03$   
 Verifica ZZ:  $0.00+0.01+0.01=0.02$

Asta n. 301 (-158 -234) - Sez. 1 (TRV SEC RHS80x40x5) - Crit. 3

- Verifica in termini tensionali [4.2.4] - CC 1 SND  $Xl=0.00$  - Classe 3  
 Sollecitazioni:  $N=26.54$   $T_x=16.40$   $M_y=10.25$   $T_y=-3.12$   $M_z=3.71$   
 Tensioni:  $\sigma_N=2.41$   $\sigma_{m,d}=75.85$   $\tau=0.00$   $\sigma_{max}=78.26$  (sfrut=0.02)  
 Tensioni:  $\sigma_N=2.41$   $\sigma_{m,d}=-20.68$   $\tau=2.63$   $\tau_{max}=2.63$  (sfrut=0.00)  
 Tensioni:  $\sigma_N=2.41$   $\sigma_{m,d}=75.85$   $\tau=0.00$   $\sigma_{ID,max}=78.26$  (sfrut=0.02)

- Verifica a taglio Dir. Z [4.2.16] - CC 28 SLU  $Xl=0.00$  - Classe 1  
 Sollecitazioni:  $T_x=81.42$   
 $V,Ed=81.42$   $Vc,Rd=14315.00$   $V,Ed/Vc,Rd=0.01$

- Verifica a presso o tenso-flessione retta YY (4.2.4.1.2.7) - CC 28 SLU  $Xl=0.00$  - Classe 1  
 Sollecitazioni:  $N=39.86$   $T_x=81.42$   $M_y=48.49$   
 $M_y,Ed=48.49$   $M_y,V,c,Rd=921.31$   
 $N,Ed=39.86$   $Nc,Rd=37190.50$   $YY$   $n=N,Ed/Nc,Rd=0.00$   $MN_y,c,Rd=921.31$   $M_y,Ed/MN_y,c,Rd=0.05$

- Verifica di stabilit  astes presso-inflesse (C4.2.4.1.3.3.2) - CC 28 SLU - Classe 1  
 Sollecitazioni:  $N,Ed=0.00$   $M_y,Ed=48.49$   $L=1.19$   
 $\alpha_{my}, \alpha_{mz}, \alpha_{LT}=0.95, 0.95, 0.95$   
 $\lambda_y=42.87$   $Ncr,y=124076.00$   $\lambda'_y=0.56$  Curva a:  $\Phi_y=0.70$   $\chi_y=0.90$   
 $\lambda_z=76.14$   $Ncr,z=39329.40$   $\lambda'_z=1.00$  Curva a:  $\Phi_z=1.08$   $\chi_z=0.67$   
 $K_{yy}, K_{yz}, K_{zy}, K_{zz}=0.95, 0.57, 0.00, 0.95$   
 Verifica YY:  $0.00+0.05=0.05$   
 Verifica ZZ:  $0.00=0.00$

Asta n. 301 (-233 -158) - Sez. 1 (TRV SEC RHS80x40x5) - Crit. 3

- Verifica in termini tensionali [4.2.4] - CC 1 SND  $Xl=1.19$  - Classe 3  
 Sollecitazioni:  $N=-24.93$   $T_x=-19.19$   $M_y=13.57$   $T_y=13.84$   $M_z=16.48$   
 Tensioni:  $\sigma_N=-2.27$   $\sigma_{m,d}=-186.35$   $\tau=0.00$   $\sigma_{max}=-188.62$  (sfrut=0.06)  
 Tensioni:  $\sigma_N=-2.27$   $\sigma_{m,d}=-55.92$   $\tau=4.20$   $\tau_{max}=4.20$  (sfrut=0.00)  
 Tensioni:  $\sigma_N=-2.27$   $\sigma_{m,d}=-186.35$   $\tau=0.00$   $\sigma_{ID,max}=188.62$  (sfrut=0.06)

- Verifica a taglio Dir. Z [4.2.16] - CC 28 SLU  $Xl=1.19$  - Classe 1  
 Sollecitazioni:  $T_x=-81.42$   
 $V,Ed=-81.42$   $Vc,Rd=14315.00$   $V,Ed/Vc,Rd=0.01$

- Verifica a presso o tenso-flessione retta YY (4.2.4.1.2.7) - CC 28 SLU  $Xl=1.19$  - Classe 1  
 Sollecitazioni:  $N=-39.86$   $T_x=-81.42$   $M_y=48.49$   
 $M_y,Ed=48.49$   $M_y,V,c,Rd=921.31$   
 $N,Ed=-39.86$   $Nc,Rd=-37190.50$   $YY$   $n=N,Ed/Nc,Rd=0.00$   $MN_y,c,Rd=921.31$   $M_y,Ed/MN_y,c,Rd=0.05$

- Verifica di stabilit  astes presso-inflesse (C4.2.4.1.3.3.2) - CC 1 SND - Classe 3  
 Sollecitazioni:  $N,Ed=-24.93$   $M_y,Ed=13.57$   $M_z,Ed=16.48$   $L=1.19$   
 $\alpha_{my}, \alpha_{mz}, \alpha_{LT}=0.95, 0.95, 0.95$   
 $\lambda_y=42.87$   $Ncr,y=124076.00$   $\lambda'_y=0.56$  Curva a:  $\Phi_y=0.70$   $\chi_y=0.90$   
 $\lambda_z=76.14$   $Ncr,z=39329.30$   $\lambda'_z=1.00$  Curva a:  $\Phi_z=1.08$   $\chi_z=0.67$   
 $K_{yy}, K_{yz}, K_{zy}, K_{zz}=0.95, 0.95, 0.76, 0.95$   
 Verifica YY:  $0.00+0.02+0.03=0.05$   
 Verifica ZZ:  $0.00+0.01+0.03=0.05$

Asta n. 302 (-294 -295) - Sez. 1 (TRV SEC RHS80x40x5) - Crit. 3

- Verifica in termini tensionali [4.2.4] - CC 1 SND  $Xl=0.00$  - Classe 3  
 Sollecitazioni:  $N=44.30$   $T_x=27.43$   $M_y=17.17$   $T_y=-5.36$   $M_z=6.38$   
 Tensioni:  $\sigma_N=4.03$   $\sigma_{m,d}=128.30$   $\tau=0.00$   $\sigma_{max}=132.33$  (sfrut=0.04)  
 Tensioni:  $\sigma_N=4.03$   $\sigma_{m,d}=-35.58$   $\tau=4.41$   $\tau_{max}=4.41$  (sfrut=0.00)  
 Tensioni:  $\sigma_N=4.03$   $\sigma_{m,d}=128.30$   $\tau=0.00$   $\sigma_{ID,max}=132.33$  (sfrut=0.04)

- Verifica a taglio Dir. Z [4.2.16] - CC 28 SLU  $Xl=0.00$  - Classe 1  
 Sollecitazioni:  $T_x=156.16$   
 $V,Ed=156.16$   $Vc,Rd=14315.00$   $V,Ed/Vc,Rd=0.01$

- Verifica a presso o tenso-flessione retta YY (4.2.4.1.2.7) - CC 28 SLU  $Xl=0.00$  - Classe 1  
 Sollecitazioni:  $N=68.14$   $T_x=156.16$   $M_y=92.99$   
 $M_y,Ed=92.99$   $M_y,V,c,Rd=921.31$   
 $N,Ed=68.14$   $Nc,Rd=37190.50$   $YY$   $n=N,Ed/Nc,Rd=0.00$   $MN_y,c,Rd=921.31$   $M_y,Ed/MN_y,c,Rd=0.10$

- Verifica di stabilit  astes presso-inflesse (C4.2.4.1.3.3.2) - CC 28 SLU - Classe 1  
 Sollecitazioni:  $N,Ed=0.00$   $M_y,Ed=92.99$   $L=1.19$   
 $\alpha_{my}, \alpha_{mz}, \alpha_{LT}=0.95, 0.95, 0.95$   
 $\lambda_y=42.87$   $Ncr,y=124076.00$   $\lambda'_y=0.56$  Curva a:  $\Phi_y=0.70$   $\chi_y=0.90$   
 $\lambda_z=76.14$   $Ncr,z=39329.40$   $\lambda'_z=1.00$  Curva a:  $\Phi_z=1.08$   $\chi_z=0.67$   
 $K_{yy}, K_{yz}, K_{zy}, K_{zz}=0.95, 0.57, 0.00, 0.95$   
 Verifica YY:  $0.00+0.10=0.10$   
 Verifica ZZ:  $0.00=0.00$

Asta n. 302 (-293 -294) - Sez. 1 (TRV SEC RHS80x40x5) - Crit. 3

- Verifica in termini tensionali [4.2.4] - CC 1 SND  $Xl=1.19$  - Classe 3  
 Sollecitazioni:  $N=-41.53$   $T_x=-32.23$   $M_y=22.87$   $T_y=23.81$   $M_z=28.35$   
 Tensioni:  $\sigma_N=-3.78$   $\sigma_{m,d}=-318.41$   $\tau=0.00$   $\sigma_{max}=-322.18$  (sfrut=0.10)  
 Tensioni:  $\sigma_N=-3.78$   $\sigma_{m,d}=-94.28$   $\tau=7.22$   $\tau_{max}=7.22$  (sfrut=0.00)  
 Tensioni:  $\sigma_N=-3.78$   $\sigma_{m,d}=-318.41$   $\tau=0.00$   $\sigma_{ID,max}=322.18$  (sfrut=0.10)

- Verifica a taglio Dir. Z [4.2.16] - CC 28 SLU Xl=1.19 - Classe 1  
 Sollecitazioni:  $T_z=-156.16$   
 $V,Ed=-156.16$   $Vc,Rd=14315.00$   $V,Ed/Vc,Rd=0.01$
- Verifica a presso o tenso-flessione retta YY (4.2.4.1.2.7) - CC 28 SLU Xl=1.19 - Classe 1  
 Sollecitazioni:  $N=-68.14$   $T_z=-156.16$   $M_y=92.99$   
 $My,Ed=92.99$   $My,V,c,Rd=921.31$   
 $N,Ed=-68.14$   $Nc,Rd=37190.50$   $YY n=N,Ed/Nc,Rd=0.00$   $MNy,c,Rd=921.31$   $My,Ed/MNy,c,Rd=0.10$
- Verifica di stabilità aste presso-inflesse (C4.2.4.1.3.3.2) - CC 28 SLU - Classe 1  
 Sollecitazioni:  $N,Ed=-68.14$   $My,Ed=92.99$   $L=1.19$   
 $\alpha_{my}, \alpha_{mz}, \alpha_{LT}=0.95, 0.95, 0.95$   
 $\lambda_y=42.87$   $Ncr,y=124076.00$   $\lambda'_y=0.56$  Curva a:  $\Phi_y=0.70$   $\chi_y=0.90$   
 $\lambda_z=76.14$   $Ncr,z=39329.30$   $\lambda'_z=1.00$  Curva a:  $\Phi_z=1.08$   $\chi_z=0.67$   
 $K_{yy}, K_{yz}, K_{zy}, K_{zz}=0.95, 0.57, 0.00, 0.95$   
 Verifica YY:  $0.00+0.10=0.10$   
 Verifica ZZ:  $0.00=0.00$
- Asta n. 303 (-152 402) - Sez. 1 (TRV SEC RHS80x40x5) - Crit. 3
- Verifica in termini tensionali [4.2.4] - CC 1 SND Xl=0.00 - Classe 3  
 Sollecitazioni:  $N=44.30$   $T_z=27.43$   $M_y=17.17$   $T_y=-5.36$   $M_z=6.38$   
 Tensioni:  $\sigma_N=4.03$   $\sigma_{m,d}=128.30$   $\tau=0.00$   $\sigma_{max}=132.33$  (sfrut=0.04)  
 Tensioni:  $\sigma_N=4.03$   $\sigma_{m,d}=-35.58$   $\tau=4.41$   $\tau_{max}=4.41$  (sfrut=0.00)  
 Tensioni:  $\sigma_N=4.03$   $\sigma_{m,d}=128.30$   $\tau=0.00$   $\sigma_{TD,max}=132.33$  (sfrut=0.04)
- Verifica a taglio Dir. Z [4.2.16] - CC 28 SLU Xl=0.00 - Classe 1  
 Sollecitazioni:  $T_z=156.16$   
 $V,Ed=156.16$   $Vc,Rd=14315.00$   $V,Ed/Vc,Rd=0.01$
- Verifica a presso o tenso-flessione retta YY (4.2.4.1.2.7) - CC 28 SLU Xl=0.00 - Classe 1  
 Sollecitazioni:  $N=68.14$   $T_z=156.16$   $M_y=92.99$   
 $My,Ed=92.99$   $My,V,c,Rd=921.31$   
 $N,Ed=68.14$   $Nc,Rd=37190.50$   $YY n=N,Ed/Nc,Rd=0.00$   $MNy,c,Rd=921.31$   $My,Ed/MNy,c,Rd=0.10$
- Verifica di stabilità aste presso-inflesse (C4.2.4.1.3.3.2) - CC 28 SLU - Classe 1  
 Sollecitazioni:  $N,Ed=0.00$   $My,Ed=92.99$   $L=1.19$   
 $\alpha_{my}, \alpha_{mz}, \alpha_{LT}=0.95, 0.95, 0.95$   
 $\lambda_y=42.87$   $Ncr,y=124076.00$   $\lambda'_y=0.56$  Curva a:  $\Phi_y=0.70$   $\chi_y=0.90$   
 $\lambda_z=76.14$   $Ncr,z=39329.40$   $\lambda'_z=1.00$  Curva a:  $\Phi_z=1.08$   $\chi_z=0.67$   
 $K_{yy}, K_{yz}, K_{zy}, K_{zz}=0.95, 0.57, 0.00, 0.95$   
 Verifica YY:  $0.00+0.10=0.10$   
 Verifica ZZ:  $0.00=0.00$
- Asta n. 303 (401 -152) - Sez. 1 (TRV SEC RHS80x40x5) - Crit. 3
- Verifica in termini tensionali [4.2.4] - CC 1 SND Xl=1.19 - Classe 3  
 Sollecitazioni:  $N=-41.53$   $T_z=-32.23$   $M_y=22.87$   $T_y=23.81$   $M_z=28.35$   
 Tensioni:  $\sigma_N=-3.78$   $\sigma_{m,d}=-318.41$   $\tau=0.00$   $\sigma_{max}=-322.18$  (sfrut=0.10)  
 Tensioni:  $\sigma_N=-3.78$   $\sigma_{m,d}=-94.28$   $\tau=7.22$   $\tau_{max}=7.22$  (sfrut=0.00)  
 Tensioni:  $\sigma_N=-3.78$   $\sigma_{m,d}=-318.41$   $\tau=0.00$   $\sigma_{TD,max}=322.18$  (sfrut=0.10)
- Verifica a taglio Dir. Z [4.2.16] - CC 28 SLU Xl=1.19 - Classe 1  
 Sollecitazioni:  $T_z=-156.16$   
 $V,Ed=-156.16$   $Vc,Rd=14315.00$   $V,Ed/Vc,Rd=0.01$
- Verifica a presso o tenso-flessione retta YY (4.2.4.1.2.7) - CC 28 SLU Xl=1.19 - Classe 1  
 Sollecitazioni:  $N=-68.14$   $T_z=-156.16$   $M_y=92.99$   
 $My,Ed=92.99$   $My,V,c,Rd=921.31$   
 $N,Ed=-68.14$   $Nc,Rd=37190.50$   $YY n=N,Ed/Nc,Rd=0.00$   $MNy,c,Rd=921.31$   $My,Ed/MNy,c,Rd=0.10$
- Verifica di stabilità aste presso-inflesse (C4.2.4.1.3.3.2) - CC 28 SLU - Classe 1  
 Sollecitazioni:  $N,Ed=-68.14$   $My,Ed=92.99$   $L=1.19$   
 $\alpha_{my}, \alpha_{mz}, \alpha_{LT}=0.95, 0.95, 0.95$   
 $\lambda_y=42.87$   $Ncr,y=124076.00$   $\lambda'_y=0.56$  Curva a:  $\Phi_y=0.70$   $\chi_y=0.90$   
 $\lambda_z=76.14$   $Ncr,z=39329.30$   $\lambda'_z=1.00$  Curva a:  $\Phi_z=1.08$   $\chi_z=0.67$   
 $K_{yy}, K_{yz}, K_{zy}, K_{zz}=0.95, 0.57, 0.00, 0.95$   
 Verifica YY:  $0.00+0.10=0.10$   
 Verifica ZZ:  $0.00=0.00$
- Asta n. 304 (-153 404) - Sez. 1 (TRV SEC RHS80x40x5) - Crit. 3
- Verifica in termini tensionali [4.2.4] - CC 1 SND Xl=0.00 - Classe 3  
 Sollecitazioni:  $N=44.32$   $T_z=27.39$   $M_y=17.12$   $T_y=-5.20$   $M_z=6.20$   
 Tensioni:  $\sigma_N=4.03$   $\sigma_{m,d}=126.69$   $\tau=0.00$   $\sigma_{max}=130.72$  (sfrut=0.04)  
 Tensioni:  $\sigma_N=4.03$   $\sigma_{m,d}=-34.54$   $\tau=4.40$   $\tau_{max}=4.40$  (sfrut=0.00)  
 Tensioni:  $\sigma_N=4.03$   $\sigma_{m,d}=126.69$   $\tau=0.00$   $\sigma_{TD,max}=130.72$  (sfrut=0.04)
- Verifica a taglio Dir. Z [4.2.16] - CC 28 SLU Xl=0.00 - Classe 1  
 Sollecitazioni:  $T_z=156.16$   
 $V,Ed=156.16$   $Vc,Rd=14315.00$   $V,Ed/Vc,Rd=0.01$
- Verifica a presso o tenso-flessione retta YY (4.2.4.1.2.7) - CC 28 SLU Xl=0.00 - Classe 1  
 Sollecitazioni:  $N=68.14$   $T_z=156.16$   $M_y=92.99$   
 $My,Ed=92.99$   $My,V,c,Rd=921.31$   
 $N,Ed=68.14$   $Nc,Rd=37190.50$   $YY n=N,Ed/Nc,Rd=0.00$   $MNy,c,Rd=921.31$   $My,Ed/MNy,c,Rd=0.10$
- Verifica di stabilità aste presso-inflesse (C4.2.4.1.3.3.2) - CC 28 SLU - Classe 1  
 Sollecitazioni:  $N,Ed=0.00$   $My,Ed=92.99$   $L=1.19$   
 $\alpha_{my}, \alpha_{mz}, \alpha_{LT}=0.95, 0.95, 0.95$   
 $\lambda_y=42.87$   $Ncr,y=124076.00$   $\lambda'_y=0.56$  Curva a:  $\Phi_y=0.70$   $\chi_y=0.90$   
 $\lambda_z=76.14$   $Ncr,z=39329.40$   $\lambda'_z=1.00$  Curva a:  $\Phi_z=1.08$   $\chi_z=0.67$   
 $K_{yy}, K_{yz}, K_{zy}, K_{zz}=0.95, 0.57, 0.00, 0.95$   
 Verifica YY:  $0.00+0.10=0.10$   
 Verifica ZZ:  $0.00=0.00$
- Asta n. 304 (403 -153) - Sez. 1 (TRV SEC RHS80x40x5) - Crit. 3
- Verifica in termini tensionali [4.2.4] - CC 1 SND Xl=1.19 - Classe 3

Sollecitazioni:  $N=-41.64$   $T_x=-32.04$   $M_y=22.66$   $T_y=23.11$   $M_z=27.52$   
 Tensioni:  $\sigma_{N1}=-3.79$   $\sigma_{m,d}=-311.24$   $\tau=0.00$   $\sigma_{max}=-315.03$  (sfrut=0.09)  
 Tensioni:  $\sigma_{N1}=-3.79$   $\sigma_{m,d}=-93.39$   $\tau=7.01$   $\tau_{max}=7.01$  (sfrut=0.00)  
 Tensioni:  $\sigma_{N1}=-3.79$   $\sigma_{m,d}=-311.24$   $\tau=0.00$   $\sigma_{TD,max}=315.03$  (sfrut=0.09)

- Verifica a taglio Dir. Z [4.2.16] - CC 28 SLU  $X_l=1.19$  - Classe 1  
 Sollecitazioni:  $T_x=-156.16$   
 $V,Ed=-156.16$   $V_c,Rd=14315.00$   $V,Ed/V_c,Rd=0.01$
- Verifica a presso o tenso-flessione retta YY (4.2.4.1.2.7) - CC 28 SLU  $X_l=1.19$  - Classe 1  
 Sollecitazioni:  $N=-68.14$   $T_x=-156.16$   $M_y=92.99$   
 $M_y,Ed=92.99$   $M_y,V,c,Rd=921.31$   
 $N,Ed=-68.14$   $N_c,Rd=-37190.50$   $YY$   $n=N,Ed/N_c,Rd=0.00$   $MN_y,c,Rd=921.31$   $M_y,Ed/MN_y,c,Rd=0.10$
- Verifica di stabilità aste presso-inflesse (C4.2.4.1.3.3.2) - CC 28 SLU - Classe 1  
 Sollecitazioni:  $N,Ed=-68.14$   $M_y,Ed=92.99$   $L=1.19$   
 $\alpha_{my}, \alpha_{mz}, \alpha_{LT}=0.95, 0.95, 0.95$   
 $\lambda_y=42.87$   $Ncr,y=124076.00$   $\lambda'_y=0.56$  Curva a:  $\Phi_y=0.70$   $\chi_y=0.90$   
 $\lambda_z=76.14$   $Ncr,z=39329.30$   $\lambda'_z=1.00$  Curva a:  $\Phi_z=1.08$   $\chi_z=0.67$   
 $K_{yy}, K_{yz}, K_{zy}, K_{zz}=0.95, 0.57, 0.00, 0.95$   
 Verifica YY:  $0.00+0.10=0.10$   
 Verifica ZZ:  $0.00=0.00$

Asta n. 305 (-161 -162) - Sez. 1 (TRV SEC RHS80x40x5) - Crit. 3

- - Verifica in termini tensionali [4.2.4] - CC 1 SND  $X_l=0.00$  - Classe 3  
 Sollecitazioni:  $N=44.32$   $T_x=27.39$   $M_y=17.12$   $T_y=-5.20$   $M_z=6.20$   
 Tensioni:  $\sigma_{N1}=4.03$   $\sigma_{m,d}=126.69$   $\tau=0.00$   $\sigma_{max}=130.72$  (sfrut=0.04)  
 Tensioni:  $\sigma_{N1}=4.03$   $\sigma_{m,d}=-34.54$   $\tau=4.40$   $\tau_{max}=4.40$  (sfrut=0.00)  
 Tensioni:  $\sigma_{N1}=4.03$   $\sigma_{m,d}=126.69$   $\tau=0.00$   $\sigma_{TD,max}=130.72$  (sfrut=0.04)
- Verifica a taglio Dir. Z [4.2.16] - CC 28 SLU  $X_l=0.00$  - Classe 1  
 Sollecitazioni:  $T_x=156.16$   
 $V,Ed=156.16$   $V_c,Rd=14315.00$   $V,Ed/V_c,Rd=0.01$
- Verifica a presso o tenso-flessione retta YY (4.2.4.1.2.7) - CC 28 SLU  $X_l=0.00$  - Classe 1  
 Sollecitazioni:  $N=68.14$   $T_x=156.16$   $M_y=92.99$   
 $M_y,Ed=92.99$   $M_y,V,c,Rd=921.31$   
 $N,Ed=68.14$   $N_c,Rd=37190.50$   $YY$   $n=N,Ed/N_c,Rd=0.00$   $MN_y,c,Rd=921.31$   $M_y,Ed/MN_y,c,Rd=0.10$
- Verifica di stabilità aste presso-inflesse (C4.2.4.1.3.3.2) - CC 28 SLU - Classe 1  
 Sollecitazioni:  $N,Ed=0.00$   $M_y,Ed=92.99$   $L=1.19$   
 $\alpha_{my}, \alpha_{mz}, \alpha_{LT}=0.95, 0.95, 0.95$   
 $\lambda_y=42.87$   $Ncr,y=124076.00$   $\lambda'_y=0.56$  Curva a:  $\Phi_y=0.70$   $\chi_y=0.90$   
 $\lambda_z=76.14$   $Ncr,z=39329.40$   $\lambda'_z=1.00$  Curva a:  $\Phi_z=1.08$   $\chi_z=0.67$   
 $K_{yy}, K_{yz}, K_{zy}, K_{zz}=0.95, 0.57, 0.00, 0.95$   
 Verifica YY:  $0.00+0.10=0.10$   
 Verifica ZZ:  $0.00=0.00$

Asta n. 305 (-160 -161) - Sez. 1 (TRV SEC RHS80x40x5) - Crit. 3

- - Verifica in termini tensionali [4.2.4] - CC 1 SND  $X_l=1.19$  - Classe 3  
 Sollecitazioni:  $N=-41.64$   $T_x=-32.04$   $M_y=22.66$   $T_y=23.11$   $M_z=27.52$   
 Tensioni:  $\sigma_{N1}=-3.79$   $\sigma_{m,d}=-311.24$   $\tau=0.00$   $\sigma_{max}=-315.02$  (sfrut=0.09)  
 Tensioni:  $\sigma_{N1}=-3.79$   $\sigma_{m,d}=-93.39$   $\tau=7.01$   $\tau_{max}=7.01$  (sfrut=0.00)  
 Tensioni:  $\sigma_{N1}=-3.79$   $\sigma_{m,d}=-311.24$   $\tau=0.00$   $\sigma_{TD,max}=315.02$  (sfrut=0.09)
- Verifica a taglio Dir. Z [4.2.16] - CC 28 SLU  $X_l=1.19$  - Classe 1  
 Sollecitazioni:  $T_x=-156.16$   
 $V,Ed=-156.16$   $V_c,Rd=14315.00$   $V,Ed/V_c,Rd=0.01$
- Verifica a presso o tenso-flessione retta YY (4.2.4.1.2.7) - CC 28 SLU  $X_l=1.19$  - Classe 1  
 Sollecitazioni:  $N=-68.14$   $T_x=-156.16$   $M_y=92.99$   
 $M_y,Ed=92.99$   $M_y,V,c,Rd=921.31$   
 $N,Ed=-68.14$   $N_c,Rd=-37190.50$   $YY$   $n=N,Ed/N_c,Rd=0.00$   $MN_y,c,Rd=921.31$   $M_y,Ed/MN_y,c,Rd=0.10$
- Verifica di stabilità aste presso-inflesse (C4.2.4.1.3.3.2) - CC 28 SLU - Classe 1  
 Sollecitazioni:  $N,Ed=-68.14$   $M_y,Ed=92.99$   $L=1.19$   
 $\alpha_{my}, \alpha_{mz}, \alpha_{LT}=0.95, 0.95, 0.95$   
 $\lambda_y=42.87$   $Ncr,y=124076.00$   $\lambda'_y=0.56$  Curva a:  $\Phi_y=0.70$   $\chi_y=0.90$   
 $\lambda_z=76.14$   $Ncr,z=39329.30$   $\lambda'_z=1.00$  Curva a:  $\Phi_z=1.08$   $\chi_z=0.67$   
 $K_{yy}, K_{yz}, K_{zy}, K_{zz}=0.95, 0.57, 0.00, 0.95$   
 Verifica YY:  $0.00+0.10=0.10$   
 Verifica ZZ:  $0.00=0.00$

Asta n. 306 (-141 394) - Sez. 1 (TRV SEC RHS80x40x5) - Crit. 3

- - Verifica in termini tensionali [4.2.4] - CC 1 SND  $X_l=0.00$  - Classe 3  
 Sollecitazioni:  $N=44.32$   $T_x=27.39$   $M_y=17.12$   $T_y=-5.20$   $M_z=6.20$   
 Tensioni:  $\sigma_{N1}=4.03$   $\sigma_{m,d}=126.69$   $\tau=0.00$   $\sigma_{max}=130.72$  (sfrut=0.04)  
 Tensioni:  $\sigma_{N1}=4.03$   $\sigma_{m,d}=-34.54$   $\tau=4.40$   $\tau_{max}=4.40$  (sfrut=0.00)  
 Tensioni:  $\sigma_{N1}=4.03$   $\sigma_{m,d}=126.69$   $\tau=0.00$   $\sigma_{TD,max}=130.72$  (sfrut=0.04)
- Verifica a taglio Dir. Z [4.2.16] - CC 28 SLU  $X_l=0.00$  - Classe 1  
 Sollecitazioni:  $T_x=156.16$   
 $V,Ed=156.16$   $V_c,Rd=14315.00$   $V,Ed/V_c,Rd=0.01$
- Verifica a presso o tenso-flessione retta YY (4.2.4.1.2.7) - CC 28 SLU  $X_l=0.00$  - Classe 1  
 Sollecitazioni:  $N=68.14$   $T_x=156.16$   $M_y=92.99$   
 $M_y,Ed=92.99$   $M_y,V,c,Rd=921.31$   
 $N,Ed=68.14$   $N_c,Rd=37190.50$   $YY$   $n=N,Ed/N_c,Rd=0.00$   $MN_y,c,Rd=921.31$   $M_y,Ed/MN_y,c,Rd=0.10$
- Verifica di stabilità aste presso-inflesse (C4.2.4.1.3.3.2) - CC 28 SLU - Classe 1  
 Sollecitazioni:  $N,Ed=0.00$   $M_y,Ed=92.99$   $L=1.19$   
 $\alpha_{my}, \alpha_{mz}, \alpha_{LT}=0.95, 0.95, 0.95$   
 $\lambda_y=42.87$   $Ncr,y=124076.00$   $\lambda'_y=0.56$  Curva a:  $\Phi_y=0.70$   $\chi_y=0.90$   
 $\lambda_z=76.14$   $Ncr,z=39329.40$   $\lambda'_z=1.00$  Curva a:  $\Phi_z=1.08$   $\chi_z=0.67$   
 $K_{yy}, K_{yz}, K_{zy}, K_{zz}=0.95, 0.57, 0.00, 0.95$   
 Verifica YY:  $0.00+0.10=0.10$   
 Verifica ZZ:  $0.00=0.00$

Asta n. 306 (393 -141) - Sez. 1 (TRV SEC RHS80x40x5) - Crit. 3

-----  
 - Verifica in termini tensionali [4.2.4] - CC 1 SND Xl=1.19 - Classe 3  
 Sollecitazioni: N=-41.64 T<sub>z</sub>=-32.04 M<sub>y</sub>=22.66 T<sub>y</sub>=23.11 M<sub>z</sub>=27.52  
 Tensioni:  $\sigma_N=-3.79$   $\sigma_{m,d}=-311.24$   $\tau=0.00$   $\sigma_{max}=-315.03$  (sfrut=0.09)  
 Tensioni:  $\sigma_N=-3.79$   $\sigma_{m,d}=-93.39$   $\tau=7.01$   $\tau_{max}=7.01$  (sfrut=0.00)  
 Tensioni:  $\sigma_N=-3.79$   $\sigma_{m,d}=-311.24$   $\tau=0.00$   $\sigma_{ID,max}=315.03$  (sfrut=0.09)

- Verifica a taglio Dir. Z [4.2.16] - CC 28 SLU Xl=1.19 - Classe 1  
 Sollecitazioni: T<sub>z</sub>=-156.16  
 V,Ed=-156.16 Vc,Rd=14315.00 V,Ed/Vc,Rd=0.01

- Verifica a presso o tenso-flessione retta YY (4.2.4.1.2.7) - CC 28 SLU Xl=1.19 - Classe 1  
 Sollecitazioni: N=-68.14 T<sub>z</sub>=-156.16 M<sub>y</sub>=92.99  
 My,Ed=92.99 My,V,c,Rd=921.31  
 N,Ed=-68.14 Nc,Rd=-37190.50 YY n=N,Ed/Nc,Rd=0.00 MNy,c,Rd=921.31 My,Ed/MNy,c,Rd=0.10

- Verifica di stabilità aste presso-inflesse (C4.2.4.1.3.3.2) - CC 28 SLU - Classe 1  
 Sollecitazioni: N,Ed=-68.14 My,Ed=92.99 L=1.19  
 amy, amz,  $\alpha_{LT}=0.95, 0.95, 0.95$   
 $\lambda_y=42.87$  Ncr,y=124076.00  $\lambda'_y=0.56$  Curva a:  $\Phi_y=0.70$   $\chi_y=0.90$   
 $\lambda_z=76.14$  Ncr,z=39329.30  $\lambda'_z=1.00$  Curva a:  $\Phi_z=1.08$   $\chi_z=0.67$   
 Kyy, Kyz, Kzy, Kzz=0.95, 0.57, 0.00, 0.95  
 Verifica YY: 0.00+0.10=0.10  
 Verifica ZZ: 0.00=0.00

Asta n. 307 (-145 -146) - Sez. 1 (TRV SEC RHS80x40x5) - Crit. 3

-----  
 - Verifica in termini tensionali [4.2.4] - CC 1 SND Xl=0.00 - Classe 3  
 Sollecitazioni: N=44.32 T<sub>z</sub>=27.39 M<sub>y</sub>=17.12 T<sub>y</sub>=-5.20 M<sub>z</sub>=6.20  
 Tensioni:  $\sigma_N=4.03$   $\sigma_{m,d}=126.69$   $\tau=0.00$   $\sigma_{max}=130.72$  (sfrut=0.04)  
 Tensioni:  $\sigma_N=4.03$   $\sigma_{m,d}=-34.54$   $\tau=4.40$   $\tau_{max}=4.40$  (sfrut=0.00)  
 Tensioni:  $\sigma_N=4.03$   $\sigma_{m,d}=126.69$   $\tau=0.00$   $\sigma_{ID,max}=130.72$  (sfrut=0.04)

- Verifica a taglio Dir. Z [4.2.16] - CC 28 SLU Xl=0.00 - Classe 1  
 Sollecitazioni: T<sub>z</sub>=156.16  
 V,Ed=156.16 Vc,Rd=14315.00 V,Ed/Vc,Rd=0.01

- Verifica a presso o tenso-flessione retta YY (4.2.4.1.2.7) - CC 28 SLU Xl=0.00 - Classe 1  
 Sollecitazioni: N=68.14 T<sub>z</sub>=156.16 M<sub>y</sub>=92.99  
 My,Ed=92.99 My,V,c,Rd=921.31  
 N,Ed=68.14 Nc,Rd=37190.50 YY n=N,Ed/Nc,Rd=0.00 MNy,c,Rd=921.31 My,Ed/MNy,c,Rd=0.10

- Verifica di stabilità aste presso-inflesse (C4.2.4.1.3.3.2) - CC 28 SLU - Classe 1  
 Sollecitazioni: N,Ed=0.00 My,Ed=92.99 L=1.19  
 amy, amz,  $\alpha_{LT}=0.95, 0.95, 0.95$   
 $\lambda_y=42.87$  Ncr,y=124076.00  $\lambda'_y=0.56$  Curva a:  $\Phi_y=0.70$   $\chi_y=0.90$   
 $\lambda_z=76.14$  Ncr,z=39329.40  $\lambda'_z=1.00$  Curva a:  $\Phi_z=1.08$   $\chi_z=0.67$   
 Kyy, Kyz, Kzy, Kzz=0.95, 0.57, 0.00, 0.95  
 Verifica YY: 0.00+0.10=0.10  
 Verifica ZZ: 0.00=0.00

Asta n. 307 (-144 -145) - Sez. 1 (TRV SEC RHS80x40x5) - Crit. 3

-----  
 - Verifica in termini tensionali [4.2.4] - CC 1 SND Xl=1.19 - Classe 3  
 Sollecitazioni: N=-41.64 T<sub>z</sub>=-32.04 M<sub>y</sub>=22.66 T<sub>y</sub>=23.11 M<sub>z</sub>=27.52  
 Tensioni:  $\sigma_N=-3.79$   $\sigma_{m,d}=-311.24$   $\tau=0.00$   $\sigma_{max}=-315.03$  (sfrut=0.09)  
 Tensioni:  $\sigma_N=-3.79$   $\sigma_{m,d}=-93.39$   $\tau=7.01$   $\tau_{max}=7.01$  (sfrut=0.00)  
 Tensioni:  $\sigma_N=-3.79$   $\sigma_{m,d}=-311.24$   $\tau=0.00$   $\sigma_{ID,max}=315.03$  (sfrut=0.09)

- Verifica a taglio Dir. Z [4.2.16] - CC 28 SLU Xl=1.19 - Classe 1  
 Sollecitazioni: T<sub>z</sub>=-156.16  
 V,Ed=-156.16 Vc,Rd=14315.00 V,Ed/Vc,Rd=0.01

- Verifica a presso o tenso-flessione retta YY (4.2.4.1.2.7) - CC 28 SLU Xl=1.19 - Classe 1  
 Sollecitazioni: N=-68.14 T<sub>z</sub>=-156.16 M<sub>y</sub>=92.99  
 My,Ed=92.99 My,V,c,Rd=921.31  
 N,Ed=-68.14 Nc,Rd=-37190.50 YY n=N,Ed/Nc,Rd=0.00 MNy,c,Rd=921.31 My,Ed/MNy,c,Rd=0.10

- Verifica di stabilità aste presso-inflesse (C4.2.4.1.3.3.2) - CC 28 SLU - Classe 1  
 Sollecitazioni: N,Ed=-68.14 My,Ed=92.99 L=1.19  
 amy, amz,  $\alpha_{LT}=0.95, 0.95, 0.95$   
 $\lambda_y=42.87$  Ncr,y=124076.00  $\lambda'_y=0.56$  Curva a:  $\Phi_y=0.70$   $\chi_y=0.90$   
 $\lambda_z=76.14$  Ncr,z=39329.30  $\lambda'_z=1.00$  Curva a:  $\Phi_z=1.08$   $\chi_z=0.67$   
 Kyy, Kyz, Kzy, Kzz=0.95, 0.57, 0.00, 0.95  
 Verifica YY: 0.00+0.10=0.10  
 Verifica ZZ: 0.00=0.00

Asta n. 308 (-297 -298) - Sez. 1 (TRV SEC RHS80x40x5) - Crit. 3

-----  
 - Verifica in termini tensionali [4.2.4] - CC 1 SND Xl=0.00 - Classe 3  
 Sollecitazioni: N=44.30 T<sub>z</sub>=27.43 M<sub>y</sub>=17.17 T<sub>y</sub>=-5.36 M<sub>z</sub>=6.38  
 Tensioni:  $\sigma_N=4.03$   $\sigma_{m,d}=128.30$   $\tau=0.00$   $\sigma_{max}=132.33$  (sfrut=0.04)  
 Tensioni:  $\sigma_N=4.03$   $\sigma_{m,d}=-35.58$   $\tau=4.41$   $\tau_{max}=4.41$  (sfrut=0.00)  
 Tensioni:  $\sigma_N=4.03$   $\sigma_{m,d}=128.30$   $\tau=0.00$   $\sigma_{ID,max}=132.33$  (sfrut=0.04)

- Verifica a taglio Dir. Z [4.2.16] - CC 28 SLU Xl=0.00 - Classe 1  
 Sollecitazioni: T<sub>z</sub>=156.16  
 V,Ed=156.16 Vc,Rd=14315.00 V,Ed/Vc,Rd=0.01

- Verifica a presso o tenso-flessione retta YY (4.2.4.1.2.7) - CC 28 SLU Xl=0.00 - Classe 1  
 Sollecitazioni: N=68.14 T<sub>z</sub>=156.16 M<sub>y</sub>=92.99  
 My,Ed=92.99 My,V,c,Rd=921.31  
 N,Ed=68.14 Nc,Rd=37190.50 YY n=N,Ed/Nc,Rd=0.00 MNy,c,Rd=921.31 My,Ed/MNy,c,Rd=0.10

- Verifica di stabilità aste presso-inflesse (C4.2.4.1.3.3.2) - CC 28 SLU - Classe 1  
 Sollecitazioni: N,Ed=0.00 My,Ed=92.99 L=1.19  
 amy, amz,  $\alpha_{LT}=0.95, 0.95, 0.95$   
 $\lambda_y=42.87$  Ncr,y=124076.00  $\lambda'_y=0.56$  Curva a:  $\Phi_y=0.70$   $\chi_y=0.90$

$\lambda_z=76.14$  Ncr,z=39329.40  $\lambda'_z=1.00$  Curva a:  $\Phi_z=1.08$   $\chi_z=0.67$   
 Kyy, Kyz, Kzy, Kzz=0.95, 0.57, 0.00, 0.95  
 Verifica YY: 0.00+0.10=0.10  
 Verifica ZZ: 0.00=0.00

Asta n. 308 (-296 -297) - Sez. 1 (TRV SEC RHS80x40x5) - Crit. 3

- 
- Verifica in termini tensionali [4.2.4] - CC 1 SND Xl=1.19 - Classe 3  
 Sollecitazioni: N=-41.53 T<sub>z</sub>=-32.23 M<sub>y</sub>=22.87 T<sub>y</sub>=23.81 M<sub>z</sub>=28.35  
 Tensioni:  $\sigma_{N}=-3.78$   $\sigma_{M,d}=-318.41$   $\tau=0.00$   $\sigma_{max}=-322.18$  (sfrut=0.10)  
 Tensioni:  $\sigma_{N}=-3.78$   $\sigma_{M,d}=-94.28$   $\tau=7.22$   $\tau_{max}=7.22$  (sfrut=0.00)  
 Tensioni:  $\sigma_{N}=-3.78$   $\sigma_{M,d}=-318.41$   $\tau=0.00$   $\sigma_{ID,max}=322.18$  (sfrut=0.10)
- Verifica a taglio Dir. Z [4.2.16] - CC 28 SLU Xl=1.19 - Classe 1  
 Sollecitazioni: T<sub>z</sub>=-156.16  
 V,Ed=-156.16 Vc,Rd=14315.00 V,Ed/Vc,Rd=0.01
- Verifica a presso o tenso-flessione retta YY (4.2.4.1.2.7) - CC 28 SLU Xl=1.19 - Classe 1  
 Sollecitazioni: N=-68.14 T<sub>z</sub>=-156.16 M<sub>y</sub>=92.99  
 My,Ed=92.99 My,V,c,Rd=921.31  
 N,Ed=-68.14 Nc,Rd=37190.50 YY n=N,Ed/Nc,Rd=0.00 MNy,c,Rd=921.31 My,Ed/MNy,c,Rd=0.10

- Verifica di stabilità aste presso-inflesse (C4.2.4.1.3.3.2) - CC 28 SLU - Classe 1  
 Sollecitazioni: N,Ed=-68.14 My,Ed=92.99 L=1.19  
 $\alpha_{my}$ ,  $\alpha_{mz}$ ,  $\alpha_{LT}=0.95$ , 0.95, 0.95  
 $\lambda_y=42.87$  Ncr,y=124076.00  $\lambda'_y=0.56$  Curva a:  $\Phi_y=0.70$   $\chi_y=0.90$   
 $\lambda_z=76.14$  Ncr,z=39329.30  $\lambda'_z=1.00$  Curva a:  $\Phi_z=1.08$   $\chi_z=0.67$   
 Kyy, Kyz, Kzy, Kzz=0.95, 0.57, 0.00, 0.95  
 Verifica YY: 0.00+0.10=0.10  
 Verifica ZZ: 0.00=0.00

Asta n. 309 (-140 392) - Sez. 1 (TRV SEC RHS80x40x5) - Crit. 3

- 
- Verifica in termini tensionali [4.2.4] - CC 1 SND Xl=0.00 - Classe 3  
 Sollecitazioni: N=44.30 T<sub>z</sub>=27.43 M<sub>y</sub>=17.17 T<sub>y</sub>=-5.36 M<sub>z</sub>=6.38  
 Tensioni:  $\sigma_{N}=4.03$   $\sigma_{M,d}=128.30$   $\tau=0.00$   $\sigma_{max}=132.33$  (sfrut=0.04)  
 Tensioni:  $\sigma_{N}=4.03$   $\sigma_{M,d}=-35.58$   $\tau=4.41$   $\tau_{max}=4.41$  (sfrut=0.00)  
 Tensioni:  $\sigma_{N}=4.03$   $\sigma_{M,d}=128.30$   $\tau=0.00$   $\sigma_{ID,max}=132.33$  (sfrut=0.04)
- Verifica a taglio Dir. Z [4.2.16] - CC 28 SLU Xl=0.00 - Classe 1  
 Sollecitazioni: T<sub>z</sub>=156.16  
 V,Ed=156.16 Vc,Rd=14315.00 V,Ed/Vc,Rd=0.01
- Verifica a presso o tenso-flessione retta YY (4.2.4.1.2.7) - CC 28 SLU Xl=0.00 - Classe 1  
 Sollecitazioni: N=68.14 T<sub>z</sub>=156.16 M<sub>y</sub>=92.99  
 My,Ed=92.99 My,V,c,Rd=921.31  
 N,Ed=68.14 Nc,Rd=37190.50 YY n=N,Ed/Nc,Rd=0.00 MNy,c,Rd=921.31 My,Ed/MNy,c,Rd=0.10
- Verifica di stabilità aste presso-inflesse (C4.2.4.1.3.3.2) - CC 28 SLU - Classe 1  
 Sollecitazioni: N,Ed=0.00 My,Ed=92.99 L=1.19  
 $\alpha_{my}$ ,  $\alpha_{mz}$ ,  $\alpha_{LT}=0.95$ , 0.95, 0.95  
 $\lambda_y=42.87$  Ncr,y=124076.00  $\lambda'_y=0.56$  Curva a:  $\Phi_y=0.70$   $\chi_y=0.90$   
 $\lambda_z=76.14$  Ncr,z=39329.40  $\lambda'_z=1.00$  Curva a:  $\Phi_z=1.08$   $\chi_z=0.67$   
 Kyy, Kyz, Kzy, Kzz=0.95, 0.57, 0.00, 0.95  
 Verifica YY: 0.00+0.10=0.10  
 Verifica ZZ: 0.00=0.00

Asta n. 309 (391 -140) - Sez. 1 (TRV SEC RHS80x40x5) - Crit. 3

- 
- Verifica in termini tensionali [4.2.4] - CC 1 SND Xl=1.19 - Classe 3  
 Sollecitazioni: N=-41.53 T<sub>z</sub>=-32.23 M<sub>y</sub>=22.87 T<sub>y</sub>=23.81 M<sub>z</sub>=28.35  
 Tensioni:  $\sigma_{N}=-3.78$   $\sigma_{M,d}=-318.41$   $\tau=0.00$   $\sigma_{max}=-322.18$  (sfrut=0.10)  
 Tensioni:  $\sigma_{N}=-3.78$   $\sigma_{M,d}=-94.28$   $\tau=7.22$   $\tau_{max}=7.22$  (sfrut=0.00)  
 Tensioni:  $\sigma_{N}=-3.78$   $\sigma_{M,d}=-318.41$   $\tau=0.00$   $\sigma_{ID,max}=322.18$  (sfrut=0.10)
- Verifica a taglio Dir. Z [4.2.16] - CC 28 SLU Xl=1.19 - Classe 1  
 Sollecitazioni: T<sub>z</sub>=-156.16  
 V,Ed=-156.16 Vc,Rd=14315.00 V,Ed/Vc,Rd=0.01
- Verifica a presso o tenso-flessione retta YY (4.2.4.1.2.7) - CC 28 SLU Xl=1.19 - Classe 1  
 Sollecitazioni: N=-68.14 T<sub>z</sub>=-156.16 M<sub>y</sub>=92.99  
 My,Ed=92.99 My,V,c,Rd=921.31  
 N,Ed=-68.14 Nc,Rd=37190.50 YY n=N,Ed/Nc,Rd=0.00 MNy,c,Rd=921.31 My,Ed/MNy,c,Rd=0.10
- Verifica di stabilità aste presso-inflesse (C4.2.4.1.3.3.2) - CC 28 SLU - Classe 1  
 Sollecitazioni: N,Ed=-68.14 My,Ed=92.99 L=1.19  
 $\alpha_{my}$ ,  $\alpha_{mz}$ ,  $\alpha_{LT}=0.95$ , 0.95, 0.95  
 $\lambda_y=42.87$  Ncr,y=124076.00  $\lambda'_y=0.56$  Curva a:  $\Phi_y=0.70$   $\chi_y=0.90$   
 $\lambda_z=76.14$  Ncr,z=39329.30  $\lambda'_z=1.00$  Curva a:  $\Phi_z=1.08$   $\chi_z=0.67$   
 Kyy, Kyz, Kzy, Kzz=0.95, 0.57, 0.00, 0.95  
 Verifica YY: 0.00+0.10=0.10  
 Verifica ZZ: 0.00=0.00

Asta n. 310 (-148 -149) - Sez. 1 (TRV SEC RHS80x40x5) - Crit. 3

- 
- Verifica in termini tensionali [4.2.4] - CC 1 SND Xl=0.00 - Classe 3  
 Sollecitazioni: N=44.32 T<sub>z</sub>=27.39 M<sub>y</sub>=17.12 T<sub>y</sub>=-5.20 M<sub>z</sub>=6.20  
 Tensioni:  $\sigma_{N}=4.03$   $\sigma_{M,d}=126.69$   $\tau=0.00$   $\sigma_{max}=130.72$  (sfrut=0.04)  
 Tensioni:  $\sigma_{N}=4.03$   $\sigma_{M,d}=-34.54$   $\tau=4.40$   $\tau_{max}=4.40$  (sfrut=0.00)  
 Tensioni:  $\sigma_{N}=4.03$   $\sigma_{M,d}=126.69$   $\tau=0.00$   $\sigma_{ID,max}=130.72$  (sfrut=0.04)
- Verifica a taglio Dir. Z [4.2.16] - CC 28 SLU Xl=0.00 - Classe 1  
 Sollecitazioni: T<sub>z</sub>=156.16  
 V,Ed=156.16 Vc,Rd=14315.00 V,Ed/Vc,Rd=0.01
- Verifica a presso o tenso-flessione retta YY (4.2.4.1.2.7) - CC 28 SLU Xl=0.00 - Classe 1  
 Sollecitazioni: N=68.14 T<sub>z</sub>=156.16 M<sub>y</sub>=92.99  
 My,Ed=92.99 My,V,c,Rd=921.31  
 N,Ed=68.14 Nc,Rd=37190.50 YY n=N,Ed/Nc,Rd=0.00 MNy,c,Rd=921.31 My,Ed/MNy,c,Rd=0.10

- Verifica di stabilità aste presso-inflesse (C4.2.4.1.3.3.2) - CC 28 SLU - Classe 1  
 Sollecitazioni:  $N, Ed=0.00$   $M_y, Ed=92.99$   $L=1.19$   
 $\alpha_{my}, \alpha_{mz}, \alpha_{LT}=0.95, 0.95, 0.95$   
 $\lambda_x=42.87$   $Ncr, y=124076.00$   $\lambda'_y=0.56$  Curva a:  $\Phi_y=0.70$   $\chi_y=0.90$   
 $\lambda_z=76.14$   $Ncr, z=39329.40$   $\lambda'_z=1.00$  Curva a:  $\Phi_z=1.08$   $\chi_z=0.67$   
 $K_{yy}, K_{yz}, K_{zy}, K_{zz}=0.95, 0.57, 0.00, 0.95$   
 Verifica YY:  $0.00+0.10=0.10$   
 Verifica ZZ:  $0.00=0.00$

Asta n. 310 (-147 -148) - Sez. 1 (TRV SEC RHS80x40x5) - Crit. 3

- Verifica in termini tensionali [4.2.4] - CC 1 SND  $Xl=1.19$  - Classe 3  
 Sollecitazioni:  $N=-41.64$   $T_x=-32.04$   $M_y=22.66$   $T_y=23.11$   $M_z=27.52$   
 Tensioni:  $\sigma_N=-3.79$   $\sigma_{m, d}=-311.24$   $\tau=0.00$   $\sigma_{max}=-315.03$  (sfrut=0.09)  
 Tensioni:  $\sigma_N=-3.79$   $\sigma_{m, d}=-93.39$   $\tau=7.01$   $\tau_{max}=7.01$  (sfrut=0.00)  
 Tensioni:  $\sigma_N=-3.79$   $\sigma_{m, d}=-311.24$   $\tau=0.00$   $\sigma_{TD, max}=315.03$  (sfrut=0.09)

- Verifica a taglio Dir. Z [4.2.16] - CC 28 SLU  $Xl=1.19$  - Classe 1  
 Sollecitazioni:  $T_x=-156.16$   
 $V, Ed=-156.16$   $Vc, Rd=14315.00$   $V, Ed/Vc, Rd=0.01$

- Verifica a presso o tenso-flessione retta YY (4.2.4.1.2.7) - CC 28 SLU  $Xl=1.19$  - Classe 1  
 Sollecitazioni:  $N=-68.14$   $T_x=-156.16$   $M_y=92.99$   
 $M_y, Ed=92.99$   $M_y, V, c, Rd=921.31$   
 $N, Ed=-68.14$   $Nc, Rd=-37190.50$   $YY$   $n=N, Ed/Nc, Rd=0.00$   $MNy, c, Rd=921.31$   $M_y, Ed/MNy, c, Rd=0.10$

- Verifica di stabilità aste presso-inflesse (C4.2.4.1.3.3.2) - CC 28 SLU - Classe 1  
 Sollecitazioni:  $N, Ed=-68.14$   $M_y, Ed=92.99$   $L=1.19$   
 $\alpha_{my}, \alpha_{mz}, \alpha_{LT}=0.95, 0.95, 0.95$   
 $\lambda_x=42.87$   $Ncr, y=124076.00$   $\lambda'_y=0.56$  Curva a:  $\Phi_y=0.70$   $\chi_y=0.90$   
 $\lambda_z=76.14$   $Ncr, z=39329.30$   $\lambda'_z=1.00$  Curva a:  $\Phi_z=1.08$   $\chi_z=0.67$   
 $K_{yy}, K_{yz}, K_{zy}, K_{zz}=0.95, 0.57, 0.00, 0.95$   
 Verifica YY:  $0.00+0.10=0.10$   
 Verifica ZZ:  $0.00=0.00$

Asta n. 311 (-128 382) - Sez. 1 (TRV SEC RHS80x40x5) - Crit. 3

- Verifica in termini tensionali [4.2.4] - CC 1 SND  $Xl=0.00$  - Classe 3  
 Sollecitazioni:  $N=44.32$   $T_x=27.39$   $M_y=17.12$   $T_y=-5.20$   $M_z=6.20$   
 Tensioni:  $\sigma_N=4.03$   $\sigma_{m, d}=126.69$   $\tau=0.00$   $\sigma_{max}=130.72$  (sfrut=0.04)  
 Tensioni:  $\sigma_N=4.03$   $\sigma_{m, d}=-34.54$   $\tau=4.40$   $\tau_{max}=4.40$  (sfrut=0.00)  
 Tensioni:  $\sigma_N=4.03$   $\sigma_{m, d}=126.69$   $\tau=0.00$   $\sigma_{TD, max}=130.72$  (sfrut=0.04)

- Verifica a taglio Dir. Z [4.2.16] - CC 28 SLU  $Xl=0.00$  - Classe 1  
 Sollecitazioni:  $T_x=156.16$   
 $V, Ed=156.16$   $Vc, Rd=14315.00$   $V, Ed/Vc, Rd=0.01$

- Verifica a presso o tenso-flessione retta YY (4.2.4.1.2.7) - CC 28 SLU  $Xl=0.00$  - Classe 1  
 Sollecitazioni:  $N=68.14$   $T_x=156.16$   $M_y=92.99$   
 $M_y, Ed=92.99$   $M_y, V, c, Rd=921.31$   
 $N, Ed=68.14$   $Nc, Rd=37190.50$   $YY$   $n=N, Ed/Nc, Rd=0.00$   $MNy, c, Rd=921.31$   $M_y, Ed/MNy, c, Rd=0.10$

- Verifica di stabilità aste presso-inflesse (C4.2.4.1.3.3.2) - CC 28 SLU - Classe 1  
 Sollecitazioni:  $N, Ed=0.00$   $M_y, Ed=92.99$   $L=1.19$   
 $\alpha_{my}, \alpha_{mz}, \alpha_{LT}=0.95, 0.95, 0.95$   
 $\lambda_x=42.87$   $Ncr, y=124076.00$   $\lambda'_y=0.56$  Curva a:  $\Phi_y=0.70$   $\chi_y=0.90$   
 $\lambda_z=76.14$   $Ncr, z=39329.40$   $\lambda'_z=1.00$  Curva a:  $\Phi_z=1.08$   $\chi_z=0.67$   
 $K_{yy}, K_{yz}, K_{zy}, K_{zz}=0.95, 0.57, 0.00, 0.95$   
 Verifica YY:  $0.00+0.10=0.10$   
 Verifica ZZ:  $0.00=0.00$

Asta n. 311 (381 -128) - Sez. 1 (TRV SEC RHS80x40x5) - Crit. 3

- Verifica in termini tensionali [4.2.4] - CC 1 SND  $Xl=1.19$  - Classe 3  
 Sollecitazioni:  $N=-41.64$   $T_x=-32.04$   $M_y=22.66$   $T_y=23.11$   $M_z=27.52$   
 Tensioni:  $\sigma_N=-3.79$   $\sigma_{m, d}=-311.24$   $\tau=0.00$   $\sigma_{max}=-315.02$  (sfrut=0.09)  
 Tensioni:  $\sigma_N=-3.79$   $\sigma_{m, d}=-93.39$   $\tau=7.01$   $\tau_{max}=7.01$  (sfrut=0.00)  
 Tensioni:  $\sigma_N=-3.79$   $\sigma_{m, d}=-311.24$   $\tau=0.00$   $\sigma_{TD, max}=315.02$  (sfrut=0.09)

- Verifica a taglio Dir. Z [4.2.16] - CC 28 SLU  $Xl=1.19$  - Classe 1  
 Sollecitazioni:  $T_x=-156.16$   
 $V, Ed=-156.16$   $Vc, Rd=14315.00$   $V, Ed/Vc, Rd=0.01$

- Verifica a presso o tenso-flessione retta YY (4.2.4.1.2.7) - CC 28 SLU  $Xl=1.19$  - Classe 1  
 Sollecitazioni:  $N=-68.14$   $T_x=-156.16$   $M_y=92.99$   
 $M_y, Ed=92.99$   $M_y, V, c, Rd=921.31$   
 $N, Ed=-68.14$   $Nc, Rd=-37190.50$   $YY$   $n=N, Ed/Nc, Rd=0.00$   $MNy, c, Rd=921.31$   $M_y, Ed/MNy, c, Rd=0.10$

- Verifica di stabilità aste presso-inflesse (C4.2.4.1.3.3.2) - CC 28 SLU - Classe 1  
 Sollecitazioni:  $N, Ed=-68.14$   $M_y, Ed=92.99$   $L=1.19$   
 $\alpha_{my}, \alpha_{mz}, \alpha_{LT}=0.95, 0.95, 0.95$   
 $\lambda_x=42.87$   $Ncr, y=124076.00$   $\lambda'_y=0.56$  Curva a:  $\Phi_y=0.70$   $\chi_y=0.90$   
 $\lambda_z=76.14$   $Ncr, z=39329.30$   $\lambda'_z=1.00$  Curva a:  $\Phi_z=1.08$   $\chi_z=0.67$   
 $K_{yy}, K_{yz}, K_{zy}, K_{zz}=0.95, 0.57, 0.00, 0.95$   
 Verifica YY:  $0.00+0.10=0.10$   
 Verifica ZZ:  $0.00=0.00$

Asta n. 312 (-132 -133) - Sez. 1 (TRV SEC RHS80x40x5) - Crit. 3

- Verifica in termini tensionali [4.2.4] - CC 1 SND  $Xl=0.00$  - Classe 3  
 Sollecitazioni:  $N=44.32$   $T_x=27.39$   $M_y=17.12$   $T_y=-5.20$   $M_z=6.20$   
 Tensioni:  $\sigma_N=4.03$   $\sigma_{m, d}=126.69$   $\tau=0.00$   $\sigma_{max}=130.72$  (sfrut=0.04)  
 Tensioni:  $\sigma_N=4.03$   $\sigma_{m, d}=-34.54$   $\tau=4.40$   $\tau_{max}=4.40$  (sfrut=0.00)  
 Tensioni:  $\sigma_N=4.03$   $\sigma_{m, d}=126.69$   $\tau=0.00$   $\sigma_{TD, max}=130.72$  (sfrut=0.04)

- Verifica a taglio Dir. Z [4.2.16] - CC 28 SLU  $Xl=0.00$  - Classe 1  
 Sollecitazioni:  $T_x=156.16$   
 $V, Ed=156.16$   $Vc, Rd=14315.00$   $V, Ed/Vc, Rd=0.01$

- Verifica a presso o tenso-flessione retta YY (4.2.4.1.2.7) - CC 28 SLU  $Xl=0.00$  - Classe 1

Sollecitazioni: N=68.14 T<sub>z</sub>=156.16 M<sub>y</sub>=92.99  
 My,Ed=92.99 My,V,c,Rd=921.31  
 N,Ed=68.14 Nc,Rd=37190.50 YY n=N,Ed/Nc,Rd=0.00 MNy,c,Rd=921.31 My,Ed/MNy,c,Rd=0.10

- Verifica di stabilità aste presso-inflesse (C4.2.4.1.3.3.2) - CC 28 SLU - Classe 1  
 Sollecitazioni: N,Ed=0.00 My,Ed=92.99 L=1.19  
 amy, amz, αLT=0.95, 0.95, 0.95  
 λ<sub>y</sub>=42.87 Ncr,y=124076.00 λ'<sub>y</sub>=0.56 Curva a: Φ<sub>y</sub>=0.70 χ<sub>y</sub>=0.90  
 λ<sub>z</sub>=76.14 Ncr,z=39329.40 λ'<sub>z</sub>=1.00 Curva a: Φ<sub>z</sub>=1.08 χ<sub>z</sub>=0.67  
 Kyy, Kyz, Kzy, Kzz=0.95, 0.57, 0.00, 0.95  
 Verifica YY: 0.00+0.10=0.10  
 Verifica ZZ: 0.00=0.00

Asta n. 312 (-131 -132) - Sez. 1 (TRV SEC RHS80x40x5) - Crit. 3

- - Verifica in termini tensionali [4.2.4] - CC 1 SND Xl=1.19 - Classe 3  
 Sollecitazioni: N=-41.64 T<sub>z</sub>=-32.04 M<sub>y</sub>=22.66 T<sub>y</sub>=23.11 M<sub>z</sub>=27.52  
 Tensioni: σ<sub>N</sub>=-3.79 σ<sub>m,d</sub>=-311.24 τ=0.00 σ<sub>max</sub>=-315.03 (sfrut=0.09)  
 Tensioni: σ<sub>N</sub>=-3.79 σ<sub>m,d</sub>=-93.39 τ=7.01 τ<sub>max</sub>=7.01 (sfrut=0.00)  
 Tensioni: σ<sub>N</sub>=-3.79 σ<sub>m,d</sub>=-311.24 τ=0.00 σ<sub>TD,max</sub>=315.03 (sfrut=0.09)

- Verifica a taglio Dir. Z [4.2.16] - CC 28 SLU Xl=1.19 - Classe 1  
 Sollecitazioni: T<sub>z</sub>=-156.16  
 V,Ed=-156.16 Vc,Rd=14315.00 V,Ed/Vc,Rd=0.01

- Verifica a presso o tenso-flessione retta YY (4.2.4.1.2.7) - CC 28 SLU Xl=1.19 - Classe 1  
 Sollecitazioni: N=-68.14 T<sub>z</sub>=-156.16 M<sub>y</sub>=92.99  
 My,Ed=92.99 My,V,c,Rd=921.31  
 N,Ed=-68.14 Nc,Rd=-37190.50 YY n=N,Ed/Nc,Rd=0.00 MNy,c,Rd=921.31 My,Ed/MNy,c,Rd=0.10

- Verifica di stabilità aste presso-inflesse (C4.2.4.1.3.3.2) - CC 28 SLU - Classe 1  
 Sollecitazioni: N,Ed=-68.14 My,Ed=92.99 L=1.19  
 amy, amz, αLT=0.95, 0.95, 0.95  
 λ<sub>y</sub>=42.87 Ncr,y=124076.00 λ'<sub>y</sub>=0.56 Curva a: Φ<sub>y</sub>=0.70 χ<sub>y</sub>=0.90  
 λ<sub>z</sub>=76.14 Ncr,z=39329.30 λ'<sub>z</sub>=1.00 Curva a: Φ<sub>z</sub>=1.08 χ<sub>z</sub>=0.67  
 Kyy, Kyz, Kzy, Kzz=0.95, 0.57, 0.00, 0.95  
 Verifica YY: 0.00+0.10=0.10  
 Verifica ZZ: 0.00=0.00

Asta n. 313 (-126 378) - Sez. 1 (TRV SEC RHS80x40x5) - Crit. 3

- - Verifica in termini tensionali [4.2.4] - CC 1 SND Xl=0.00 - Classe 3  
 Sollecitazioni: N=44.30 T<sub>z</sub>=27.43 M<sub>y</sub>=17.17 T<sub>y</sub>=-5.36 M<sub>z</sub>=6.38  
 Tensioni: σ<sub>N</sub>=4.03 σ<sub>m,d</sub>=128.30 τ=0.00 σ<sub>max</sub>=132.33 (sfrut=0.04)  
 Tensioni: σ<sub>N</sub>=4.03 σ<sub>m,d</sub>=-35.58 τ=4.41 τ<sub>max</sub>=4.41 (sfrut=0.00)  
 Tensioni: σ<sub>N</sub>=4.03 σ<sub>m,d</sub>=128.30 τ=0.00 σ<sub>TD,max</sub>=132.33 (sfrut=0.04)

- Verifica a taglio Dir. Z [4.2.16] - CC 28 SLU Xl=0.00 - Classe 1  
 Sollecitazioni: T<sub>z</sub>=156.16  
 V,Ed=156.16 Vc,Rd=14315.00 V,Ed/Vc,Rd=0.01

- Verifica a presso o tenso-flessione retta YY (4.2.4.1.2.7) - CC 28 SLU Xl=0.00 - Classe 1  
 Sollecitazioni: N=68.14 T<sub>z</sub>=156.16 M<sub>y</sub>=92.99  
 My,Ed=92.99 My,V,c,Rd=921.31  
 N,Ed=68.14 Nc,Rd=37190.50 YY n=N,Ed/Nc,Rd=0.00 MNy,c,Rd=921.31 My,Ed/MNy,c,Rd=0.10

- Verifica di stabilità aste presso-inflesse (C4.2.4.1.3.3.2) - CC 28 SLU - Classe 1  
 Sollecitazioni: N,Ed=0.00 My,Ed=92.99 L=1.19  
 amy, amz, αLT=0.95, 0.95, 0.95  
 λ<sub>y</sub>=42.87 Ncr,y=124076.00 λ'<sub>y</sub>=0.56 Curva a: Φ<sub>y</sub>=0.70 χ<sub>y</sub>=0.90  
 λ<sub>z</sub>=76.14 Ncr,z=39329.40 λ'<sub>z</sub>=1.00 Curva a: Φ<sub>z</sub>=1.08 χ<sub>z</sub>=0.67  
 Kyy, Kyz, Kzy, Kzz=0.95, 0.57, 0.00, 0.95  
 Verifica YY: 0.00+0.10=0.10  
 Verifica ZZ: 0.00=0.00

Asta n. 313 (377 -126) - Sez. 1 (TRV SEC RHS80x40x5) - Crit. 3

- - Verifica in termini tensionali [4.2.4] - CC 1 SND Xl=1.19 - Classe 3  
 Sollecitazioni: N=-41.53 T<sub>z</sub>=-32.23 M<sub>y</sub>=22.87 T<sub>y</sub>=23.81 M<sub>z</sub>=28.35  
 Tensioni: σ<sub>N</sub>=-3.78 σ<sub>m,d</sub>=-318.41 τ=0.00 σ<sub>max</sub>=-322.18 (sfrut=0.10)  
 Tensioni: σ<sub>N</sub>=-3.78 σ<sub>m,d</sub>=-94.28 τ=7.22 τ<sub>max</sub>=7.22 (sfrut=0.00)  
 Tensioni: σ<sub>N</sub>=-3.78 σ<sub>m,d</sub>=-318.41 τ=0.00 σ<sub>TD,max</sub>=322.18 (sfrut=0.10)

- Verifica a taglio Dir. Z [4.2.16] - CC 28 SLU Xl=1.19 - Classe 1  
 Sollecitazioni: T<sub>z</sub>=-156.16  
 V,Ed=-156.16 Vc,Rd=14315.00 V,Ed/Vc,Rd=0.01

- Verifica a presso o tenso-flessione retta YY (4.2.4.1.2.7) - CC 28 SLU Xl=1.19 - Classe 1  
 Sollecitazioni: N=-68.14 T<sub>z</sub>=-156.16 M<sub>y</sub>=92.99  
 My,Ed=92.99 My,V,c,Rd=921.31  
 N,Ed=-68.14 Nc,Rd=-37190.50 YY n=N,Ed/Nc,Rd=0.00 MNy,c,Rd=921.31 My,Ed/MNy,c,Rd=0.10

- Verifica di stabilità aste presso-inflesse (C4.2.4.1.3.3.2) - CC 28 SLU - Classe 1  
 Sollecitazioni: N,Ed=-68.14 My,Ed=92.99 L=1.19  
 amy, amz, αLT=0.95, 0.95, 0.95  
 λ<sub>y</sub>=42.87 Ncr,y=124076.00 λ'<sub>y</sub>=0.56 Curva a: Φ<sub>y</sub>=0.70 χ<sub>y</sub>=0.90  
 λ<sub>z</sub>=76.14 Ncr,z=39329.30 λ'<sub>z</sub>=1.00 Curva a: Φ<sub>z</sub>=1.08 χ<sub>z</sub>=0.67  
 Kyy, Kyz, Kzy, Kzz=0.95, 0.57, 0.00, 0.95  
 Verifica YY: 0.00+0.10=0.10  
 Verifica ZZ: 0.00=0.00

Asta n. 314 (-301 -303) - Sez. 1 (TRV SEC RHS80x40x5) - Crit. 3

- - Verifica in termini tensionali [4.2.4] - CC 1 SND Xl=0.00 - Classe 3  
 Sollecitazioni: N=44.30 T<sub>z</sub>=27.43 M<sub>y</sub>=17.17 T<sub>y</sub>=-5.36 M<sub>z</sub>=6.38  
 Tensioni: σ<sub>N</sub>=4.03 σ<sub>m,d</sub>=128.30 τ=0.00 σ<sub>max</sub>=132.33 (sfrut=0.04)  
 Tensioni: σ<sub>N</sub>=4.03 σ<sub>m,d</sub>=-35.58 τ=4.41 τ<sub>max</sub>=4.41 (sfrut=0.00)  
 Tensioni: σ<sub>N</sub>=4.03 σ<sub>m,d</sub>=128.30 τ=0.00 σ<sub>TD,max</sub>=132.33 (sfrut=0.04)

- Verifica a taglio Dir. Z [4.2.16] - CC 28 SLU Xl=0.00 - Classe 1

Sollecitazioni:  $T_z=156.16$   
 $V,Ed=156.16$   $V_c,Rd=14315.00$   $V,Ed/V_c,Rd=0.01$

- Verifica a presso o tenso-flessione retta YY (4.2.4.1.2.7) - CC 28 SLU  $Xl=0.00$  - Classe 1  
 Sollecitazioni:  $N=68.14$   $T_z=156.16$   $M_y=92.99$   
 $My,Ed=92.99$   $My,V,c,Rd=921.31$   
 $N,Ed=68.14$   $Nc,Rd=37190.50$   $YY$   $n=N,Ed/Nc,Rd=0.00$   $MNy,c,Rd=921.31$   $My,Ed/MNy,c,Rd=0.10$

- Verifica di stabilità aste presso-inflesse (C4.2.4.1.3.3.2) - CC 28 SLU - Classe 1  
 Sollecitazioni:  $N,Ed=0.00$   $My,Ed=92.99$   $L=1.19$   
 $\alpha_{my}, \alpha_{mz}, \alpha_{LT}=0.95, 0.95, 0.95$   
 $\lambda_{y1}=42.87$   $Ncr,y=124076.00$   $\lambda'_{y1}=0.56$  Curva a:  $\Phi_y=0.70$   $\chi_{y1}=0.90$   
 $\lambda_{z1}=76.14$   $Ncr,z=39329.40$   $\lambda'_{z1}=1.00$  Curva a:  $\Phi_z=1.08$   $\chi_{z1}=0.67$   
 $K_{yy}, K_{yz}, K_{zy}, K_{zz}=0.95, 0.57, 0.00, 0.95$   
 Verifica YY:  $0.00+0.10=0.10$   
 Verifica ZZ:  $0.00=0.00$

Asta n. 314 (-299 -301) - Sez. 1 (TRV SEC RHS80x40x5) - Crit. 3

- Verifica in termini tensionali [4.2.4] - CC 1 SND  $Xl=1.19$  - Classe 3  
 Sollecitazioni:  $N=-41.53$   $T_z=-32.23$   $M_y=22.87$   $T_y=23.81$   $M_z=28.35$   
 Tensioni:  $\sigma_{N1}=-3.78$   $\sigma_{m,d}=-318.41$   $\tau=0.00$   $\sigma_{max}=-322.18$  (sfrut=0.10)  
 Tensioni:  $\sigma_{N1}=-3.78$   $\sigma_{m,d}=-94.28$   $\tau=7.22$   $\tau_{max}=7.22$  (sfrut=0.00)  
 Tensioni:  $\sigma_{N1}=-3.78$   $\sigma_{m,d}=-318.41$   $\tau=0.00$   $\sigma_{TD,max}=322.18$  (sfrut=0.10)

- Verifica a taglio Dir. Z [4.2.16] - CC 28 SLU  $Xl=1.19$  - Classe 1  
 Sollecitazioni:  $T_z=156.16$   
 $V,Ed=-156.16$   $V_c,Rd=14315.00$   $V,Ed/V_c,Rd=0.01$

- Verifica a presso o tenso-flessione retta YY (4.2.4.1.2.7) - CC 28 SLU  $Xl=1.19$  - Classe 1  
 Sollecitazioni:  $N=-68.14$   $T_z=-156.16$   $M_y=92.99$   
 $My,Ed=92.99$   $My,V,c,Rd=921.31$   
 $N,Ed=-68.14$   $Nc,Rd=37190.50$   $YY$   $n=N,Ed/Nc,Rd=0.00$   $MNy,c,Rd=921.31$   $My,Ed/MNy,c,Rd=0.10$

- Verifica di stabilità aste presso-inflesse (C4.2.4.1.3.3.2) - CC 28 SLU - Classe 1  
 Sollecitazioni:  $N,Ed=-68.14$   $My,Ed=92.99$   $L=1.19$   
 $\alpha_{my}, \alpha_{mz}, \alpha_{LT}=0.95, 0.95, 0.95$   
 $\lambda_{y1}=42.87$   $Ncr,y=124076.00$   $\lambda'_{y1}=0.56$  Curva a:  $\Phi_y=0.70$   $\chi_{y1}=0.90$   
 $\lambda_{z1}=76.14$   $Ncr,z=39329.30$   $\lambda'_{z1}=1.00$  Curva a:  $\Phi_z=1.08$   $\chi_{z1}=0.67$   
 $K_{yy}, K_{yz}, K_{zy}, K_{zz}=0.95, 0.57, 0.00, 0.95$   
 Verifica YY:  $0.00+0.10=0.10$   
 Verifica ZZ:  $0.00=0.00$

Asta n. 315 (-135 -136) - Sez. 1 (TRV SEC RHS80x40x5) - Crit. 3

- Verifica in termini tensionali [4.2.4] - CC 1 SND  $Xl=0.00$  - Classe 3  
 Sollecitazioni:  $N=44.32$   $T_z=27.39$   $M_y=17.12$   $T_y=-5.20$   $M_z=6.20$   
 Tensioni:  $\sigma_{N1}=4.03$   $\sigma_{m,d}=126.69$   $\tau=0.00$   $\sigma_{max}=130.72$  (sfrut=0.04)  
 Tensioni:  $\sigma_{N1}=4.03$   $\sigma_{m,d}=-34.54$   $\tau=4.40$   $\tau_{max}=4.40$  (sfrut=0.00)  
 Tensioni:  $\sigma_{N1}=4.03$   $\sigma_{m,d}=126.69$   $\tau=0.00$   $\sigma_{TD,max}=130.72$  (sfrut=0.04)

- Verifica a taglio Dir. Z [4.2.16] - CC 28 SLU  $Xl=0.00$  - Classe 1  
 Sollecitazioni:  $T_z=156.16$   
 $V,Ed=156.16$   $V_c,Rd=14315.00$   $V,Ed/V_c,Rd=0.01$

- Verifica a presso o tenso-flessione retta YY (4.2.4.1.2.7) - CC 28 SLU  $Xl=0.00$  - Classe 1  
 Sollecitazioni:  $N=68.14$   $T_z=156.16$   $M_y=92.99$   
 $My,Ed=92.99$   $My,V,c,Rd=921.31$   
 $N,Ed=68.14$   $Nc,Rd=37190.50$   $YY$   $n=N,Ed/Nc,Rd=0.00$   $MNy,c,Rd=921.31$   $My,Ed/MNy,c,Rd=0.10$

- Verifica di stabilità aste presso-inflesse (C4.2.4.1.3.3.2) - CC 28 SLU - Classe 1  
 Sollecitazioni:  $N,Ed=0.00$   $My,Ed=92.99$   $L=1.19$   
 $\alpha_{my}, \alpha_{mz}, \alpha_{LT}=0.95, 0.95, 0.95$   
 $\lambda_{y1}=42.87$   $Ncr,y=124076.00$   $\lambda'_{y1}=0.56$  Curva a:  $\Phi_y=0.70$   $\chi_{y1}=0.90$   
 $\lambda_{z1}=76.14$   $Ncr,z=39329.40$   $\lambda'_{z1}=1.00$  Curva a:  $\Phi_z=1.08$   $\chi_{z1}=0.67$   
 $K_{yy}, K_{yz}, K_{zy}, K_{zz}=0.95, 0.57, 0.00, 0.95$   
 Verifica YY:  $0.00+0.10=0.10$   
 Verifica ZZ:  $0.00=0.00$

Asta n. 315 (-134 -135) - Sez. 1 (TRV SEC RHS80x40x5) - Crit. 3

- Verifica in termini tensionali [4.2.4] - CC 1 SND  $Xl=1.19$  - Classe 3  
 Sollecitazioni:  $N=-41.64$   $T_z=-32.04$   $M_y=22.66$   $T_y=23.11$   $M_z=27.52$   
 Tensioni:  $\sigma_{N1}=-3.79$   $\sigma_{m,d}=-311.24$   $\tau=0.00$   $\sigma_{max}=-315.03$  (sfrut=0.09)  
 Tensioni:  $\sigma_{N1}=-3.79$   $\sigma_{m,d}=-93.39$   $\tau=7.01$   $\tau_{max}=7.01$  (sfrut=0.00)  
 Tensioni:  $\sigma_{N1}=-3.79$   $\sigma_{m,d}=-311.24$   $\tau=0.00$   $\sigma_{TD,max}=315.03$  (sfrut=0.09)

- Verifica a taglio Dir. Z [4.2.16] - CC 28 SLU  $Xl=1.19$  - Classe 1  
 Sollecitazioni:  $T_z=-156.16$   
 $V,Ed=-156.16$   $V_c,Rd=14315.00$   $V,Ed/V_c,Rd=0.01$

- Verifica a presso o tenso-flessione retta YY (4.2.4.1.2.7) - CC 28 SLU  $Xl=1.19$  - Classe 1  
 Sollecitazioni:  $N=-68.14$   $T_z=-156.16$   $M_y=92.99$   
 $My,Ed=92.99$   $My,V,c,Rd=921.31$   
 $N,Ed=-68.14$   $Nc,Rd=37190.50$   $YY$   $n=N,Ed/Nc,Rd=0.00$   $MNy,c,Rd=921.31$   $My,Ed/MNy,c,Rd=0.10$

- Verifica di stabilità aste presso-inflesse (C4.2.4.1.3.3.2) - CC 28 SLU - Classe 1  
 Sollecitazioni:  $N,Ed=-68.14$   $My,Ed=92.99$   $L=1.19$   
 $\alpha_{my}, \alpha_{mz}, \alpha_{LT}=0.95, 0.95, 0.95$   
 $\lambda_{y1}=42.87$   $Ncr,y=124076.00$   $\lambda'_{y1}=0.56$  Curva a:  $\Phi_y=0.70$   $\chi_{y1}=0.90$   
 $\lambda_{z1}=76.14$   $Ncr,z=39329.30$   $\lambda'_{z1}=1.00$  Curva a:  $\Phi_z=1.08$   $\chi_{z1}=0.67$   
 $K_{yy}, K_{yz}, K_{zy}, K_{zz}=0.95, 0.57, 0.00, 0.95$   
 Verifica YY:  $0.00+0.10=0.10$   
 Verifica ZZ:  $0.00=0.00$

Asta n. 316 (-115 370) - Sez. 1 (TRV SEC RHS80x40x5) - Crit. 3

- Verifica in termini tensionali [4.2.4] - CC 1 SND  $Xl=0.00$  - Classe 3  
 Sollecitazioni:  $N=44.32$   $T_z=27.39$   $M_y=17.12$   $T_y=-5.20$   $M_z=6.20$   
 Tensioni:  $\sigma_{N1}=4.03$   $\sigma_{m,d}=126.69$   $\tau=0.00$   $\sigma_{max}=130.72$  (sfrut=0.04)



Tensioni:  $\sigma_N=4.03$   $\sigma_{m,d}=-34.54$   $\tau=4.40$   $\tau_{max}=4.40$  (sfrut=0.00)  
Tensioni:  $\sigma_N=4.03$   $\sigma_{m,d}=126.69$   $\tau=0.00$   $\sigma_{TD,max}=130.72$  (sfrut=0.04)

- Verifica a taglio Dir. Z [4.2.16] - CC 28 SLU  $Xl=0.00$  - Classe 1  
Sollecitazioni:  $T_z=156.16$   
 $V,Ed=156.16$   $Vc,Rd=14315.00$   $V,Ed/Vc,Rd=0.01$
- Verifica a presso o tenso-flessione retta YY (4.2.4.1.2.7) - CC 28 SLU  $Xl=0.00$  - Classe 1  
Sollecitazioni:  $N=68.14$   $T_z=156.16$   $M_y=92.99$   
 $M_y,Ed=92.99$   $M_y,V,c,Rd=921.31$   
 $N,Ed=68.14$   $Nc,Rd=37190.50$   $YY$   $n=N,Ed/Nc,Rd=0.00$   $MNy,c,Rd=921.31$   $M_y,Ed/MNy,c,Rd=0.10$
- Verifica di stabilità aste presso-inflesse (C4.2.4.1.3.3.2) - CC 28 SLU - Classe 1  
Sollecitazioni:  $N,Ed=0.00$   $M_y,Ed=92.99$   $L=1.19$   
 $\alpha_m, \alpha_z, \alpha_{LT}=0.95, 0.95, 0.95$   
 $\lambda_y=42.87$   $Ncr,y=124076.00$   $\lambda'_y=0.56$  Curva a:  $\Phi_y=0.70$   $\chi_y=0.90$   
 $\lambda_z=76.14$   $Ncr,z=39329.40$   $\lambda'_z=1.00$  Curva a:  $\Phi_z=1.08$   $\chi_z=0.67$   
 $K_{yy}, K_{yz}, K_{zy}, K_{zz}=0.95, 0.57, 0.00, 0.95$   
Verifica YY:  $0.00+0.10=0.10$   
Verifica ZZ:  $0.00=0.00$

Asta n. 316 (369 -115) - Sez. 1 (TRV SEC RHS80x40x5) - Crit. 3

- Verifica in termini tensionali [4.2.4] - CC 1 SND  $Xl=1.19$  - Classe 3  
Sollecitazioni:  $N=-41.64$   $T_z=-32.04$   $M_y=22.66$   $T_y=23.11$   $M_z=27.52$   
Tensioni:  $\sigma_N=-3.79$   $\sigma_{m,d}=-311.24$   $\tau=0.00$   $\sigma_{max}=-315.03$  (sfrut=0.09)  
Tensioni:  $\sigma_N=-3.79$   $\sigma_{m,d}=-93.39$   $\tau=7.01$   $\tau_{max}=7.01$  (sfrut=0.00)  
Tensioni:  $\sigma_N=-3.79$   $\sigma_{m,d}=-311.24$   $\tau=0.00$   $\sigma_{TD,max}=315.03$  (sfrut=0.09)
- Verifica a taglio Dir. Z [4.2.16] - CC 28 SLU  $Xl=1.19$  - Classe 1  
Sollecitazioni:  $T_z=-156.16$   
 $V,Ed=-156.16$   $Vc,Rd=14315.00$   $V,Ed/Vc,Rd=0.01$
- Verifica a presso o tenso-flessione retta YY (4.2.4.1.2.7) - CC 28 SLU  $Xl=1.19$  - Classe 1  
Sollecitazioni:  $N=-68.14$   $T_z=-156.16$   $M_y=92.99$   
 $M_y,Ed=92.99$   $M_y,V,c,Rd=921.31$   
 $N,Ed=-68.14$   $Nc,Rd=-37190.50$   $YY$   $n=N,Ed/Nc,Rd=0.00$   $MNy,c,Rd=921.31$   $M_y,Ed/MNy,c,Rd=0.10$
- Verifica di stabilità aste presso-inflesse (C4.2.4.1.3.3.2) - CC 28 SLU - Classe 1  
Sollecitazioni:  $N,Ed=-68.14$   $M_y,Ed=92.99$   $L=1.19$   
 $\alpha_m, \alpha_z, \alpha_{LT}=0.95, 0.95, 0.95$   
 $\lambda_y=42.87$   $Ncr,y=124076.00$   $\lambda'_y=0.56$  Curva a:  $\Phi_y=0.70$   $\chi_y=0.90$   
 $\lambda_z=76.14$   $Ncr,z=39329.30$   $\lambda'_z=1.00$  Curva a:  $\Phi_z=1.08$   $\chi_z=0.67$   
 $K_{yy}, K_{yz}, K_{zy}, K_{zz}=0.95, 0.57, 0.00, 0.95$   
Verifica YY:  $0.00+0.10=0.10$   
Verifica ZZ:  $0.00=0.00$

Asta n. 317 (-119 -120) - Sez. 1 (TRV SEC RHS80x40x5) - Crit. 3

- Verifica in termini tensionali [4.2.4] - CC 1 SND  $Xl=0.00$  - Classe 3  
Sollecitazioni:  $N=44.32$   $T_z=27.39$   $M_y=17.12$   $T_y=-5.20$   $M_z=6.20$   
Tensioni:  $\sigma_N=4.03$   $\sigma_{m,d}=126.69$   $\tau=0.00$   $\sigma_{max}=130.72$  (sfrut=0.04)  
Tensioni:  $\sigma_N=4.03$   $\sigma_{m,d}=-34.54$   $\tau=4.40$   $\tau_{max}=4.40$  (sfrut=0.00)  
Tensioni:  $\sigma_N=4.03$   $\sigma_{m,d}=126.69$   $\tau=0.00$   $\sigma_{TD,max}=130.72$  (sfrut=0.04)
- Verifica a taglio Dir. Z [4.2.16] - CC 28 SLU  $Xl=0.00$  - Classe 1  
Sollecitazioni:  $T_z=156.16$   
 $V,Ed=156.16$   $Vc,Rd=14315.00$   $V,Ed/Vc,Rd=0.01$
- Verifica a presso o tenso-flessione retta YY (4.2.4.1.2.7) - CC 28 SLU  $Xl=0.00$  - Classe 1  
Sollecitazioni:  $N=68.14$   $T_z=156.16$   $M_y=92.99$   
 $M_y,Ed=92.99$   $M_y,V,c,Rd=921.31$   
 $N,Ed=68.14$   $Nc,Rd=37190.50$   $YY$   $n=N,Ed/Nc,Rd=0.00$   $MNy,c,Rd=921.31$   $M_y,Ed/MNy,c,Rd=0.10$
- Verifica di stabilità aste presso-inflesse (C4.2.4.1.3.3.2) - CC 28 SLU - Classe 1  
Sollecitazioni:  $N,Ed=0.00$   $M_y,Ed=92.99$   $L=1.19$   
 $\alpha_m, \alpha_z, \alpha_{LT}=0.95, 0.95, 0.95$   
 $\lambda_y=42.87$   $Ncr,y=124076.00$   $\lambda'_y=0.56$  Curva a:  $\Phi_y=0.70$   $\chi_y=0.90$   
 $\lambda_z=76.14$   $Ncr,z=39329.40$   $\lambda'_z=1.00$  Curva a:  $\Phi_z=1.08$   $\chi_z=0.67$   
 $K_{yy}, K_{yz}, K_{zy}, K_{zz}=0.95, 0.57, 0.00, 0.95$   
Verifica YY:  $0.00+0.10=0.10$   
Verifica ZZ:  $0.00=0.00$

Asta n. 317 (-118 -119) - Sez. 1 (TRV SEC RHS80x40x5) - Crit. 3

- Verifica in termini tensionali [4.2.4] - CC 1 SND  $Xl=1.19$  - Classe 3  
Sollecitazioni:  $N=-41.64$   $T_z=-32.04$   $M_y=22.66$   $T_y=23.11$   $M_z=27.52$   
Tensioni:  $\sigma_N=-3.79$   $\sigma_{m,d}=-311.24$   $\tau=0.00$   $\sigma_{max}=-315.03$  (sfrut=0.09)  
Tensioni:  $\sigma_N=-3.79$   $\sigma_{m,d}=-93.39$   $\tau=7.01$   $\tau_{max}=7.01$  (sfrut=0.00)  
Tensioni:  $\sigma_N=-3.79$   $\sigma_{m,d}=-311.24$   $\tau=0.00$   $\sigma_{TD,max}=315.03$  (sfrut=0.09)
- Verifica a taglio Dir. Z [4.2.16] - CC 28 SLU  $Xl=1.19$  - Classe 1  
Sollecitazioni:  $T_z=-156.16$   
 $V,Ed=-156.16$   $Vc,Rd=14315.00$   $V,Ed/Vc,Rd=0.01$
- Verifica a presso o tenso-flessione retta YY (4.2.4.1.2.7) - CC 28 SLU  $Xl=1.19$  - Classe 1  
Sollecitazioni:  $N=-68.14$   $T_z=-156.16$   $M_y=92.99$   
 $M_y,Ed=92.99$   $M_y,V,c,Rd=921.31$   
 $N,Ed=-68.14$   $Nc,Rd=-37190.50$   $YY$   $n=N,Ed/Nc,Rd=0.00$   $MNy,c,Rd=921.31$   $M_y,Ed/MNy,c,Rd=0.10$
- Verifica di stabilità aste presso-inflesse (C4.2.4.1.3.3.2) - CC 28 SLU - Classe 1  
Sollecitazioni:  $N,Ed=-68.14$   $M_y,Ed=92.99$   $L=1.19$   
 $\alpha_m, \alpha_z, \alpha_{LT}=0.95, 0.95, 0.95$   
 $\lambda_y=42.87$   $Ncr,y=124076.00$   $\lambda'_y=0.56$  Curva a:  $\Phi_y=0.70$   $\chi_y=0.90$   
 $\lambda_z=76.14$   $Ncr,z=39329.30$   $\lambda'_z=1.00$  Curva a:  $\Phi_z=1.08$   $\chi_z=0.67$   
 $K_{yy}, K_{yz}, K_{zy}, K_{zz}=0.95, 0.57, 0.00, 0.95$   
Verifica YY:  $0.00+0.10=0.10$   
Verifica ZZ:  $0.00=0.00$

Asta n. 318 (360 -225) - Sez. 1 (TRV SEC RHS80x40x5) - Crit. 3

-----  
 - Verifica in termini tensionali [4.2.4] - CC 1 SND Xl=0.00 - Classe 3  
 Sollecitazioni: N=44.30 T<sub>z</sub>=27.43 M<sub>y</sub>=17.17 T<sub>y</sub>=-5.36 M<sub>z</sub>=6.38  
 Tensioni: σ<sub>N</sub>=4.03 σ<sub>m,d</sub>=128.30 τ=0.00 σ<sub>max</sub>=132.33 (sfrut=0.04)  
 Tensioni: σ<sub>N</sub>=4.03 σ<sub>m,d</sub>=-35.58 τ=4.41 τ<sub>max</sub>=4.41 (sfrut=0.00)  
 Tensioni: σ<sub>N</sub>=4.03 σ<sub>m,d</sub>=128.30 τ=0.00 σ<sub>TD,max</sub>=132.33 (sfrut=0.04)

- Verifica a taglio Dir. Z [4.2.16] - CC 28 SLU Xl=0.00 - Classe 1  
 Sollecitazioni: T<sub>z</sub>=156.16  
 V,Ed=156.16 Vc,Rd=14315.00 V,Ed/Vc,Rd=0.01

- Verifica a presso o tenso-flessione retta YY (4.2.4.1.2.7) - CC 28 SLU Xl=0.00 - Classe 1  
 Sollecitazioni: N=68.14 T<sub>z</sub>=156.16 M<sub>y</sub>=92.99  
 My,Ed=92.99 My,V,c,Rd=921.31  
 N,Ed=68.14 Nc,Rd=37190.50 YY n=N,Ed/Nc,Rd=0.00 MNy,c,Rd=921.31 My,Ed/MNy,c,Rd=0.10

- Verifica di stabilità aste presso-inflesse (C4.2.4.1.3.3.2) - CC 28 SLU - Classe 1  
 Sollecitazioni: N,Ed=0.00 My,Ed=92.99 L=1.19  
 amy, amz, αLT=0.95, 0.95, 0.95  
 λ<sub>y</sub>=42.87 Ncr,y=124076.00 λ'<sub>y</sub>=0.56 Curva a: Φ<sub>y</sub>=0.70 χ<sub>y</sub>=0.90  
 λ<sub>z</sub>=76.14 Ncr,z=39329.40 λ'<sub>z</sub>=1.00 Curva a: Φ<sub>z</sub>=1.08 χ<sub>z</sub>=0.67  
 Kyy, Kyz, Kzy, Kzz=0.95, 0.57, 0.00, 0.95  
 Verifica YY: 0.00+0.10=0.10  
 Verifica ZZ: 0.00=0.00

Asta n. 318 (-224 360) - Sez. 1 (TRV SEC RHS80x40x5) - Crit. 3

-----  
 - Verifica in termini tensionali [4.2.4] - CC 1 SND Xl=1.19 - Classe 3  
 Sollecitazioni: N=-41.53 T<sub>z</sub>=-32.23 M<sub>y</sub>=22.87 T<sub>y</sub>=23.81 M<sub>z</sub>=28.35  
 Tensioni: σ<sub>N</sub>=-3.78 σ<sub>m,d</sub>=-318.41 τ=0.00 σ<sub>max</sub>=-322.18 (sfrut=0.10)  
 Tensioni: σ<sub>N</sub>=-3.78 σ<sub>m,d</sub>=-94.28 τ=7.22 τ<sub>max</sub>=7.22 (sfrut=0.00)  
 Tensioni: σ<sub>N</sub>=-3.78 σ<sub>m,d</sub>=-318.41 τ=0.00 σ<sub>TD,max</sub>=322.18 (sfrut=0.10)

- Verifica a taglio Dir. Z [4.2.16] - CC 28 SLU Xl=1.19 - Classe 1  
 Sollecitazioni: T<sub>z</sub>=-156.16  
 V,Ed=-156.16 Vc,Rd=14315.00 V,Ed/Vc,Rd=0.01

- Verifica a presso o tenso-flessione retta YY (4.2.4.1.2.7) - CC 28 SLU Xl=1.19 - Classe 1  
 Sollecitazioni: N=-68.14 T<sub>z</sub>=-156.16 M<sub>y</sub>=92.99  
 My,Ed=92.99 My,V,c,Rd=921.31  
 N,Ed=-68.14 Nc,Rd=-37190.50 YY n=N,Ed/Nc,Rd=0.00 MNy,c,Rd=921.31 My,Ed/MNy,c,Rd=0.10

- Verifica di stabilità aste presso-inflesse (C4.2.4.1.3.3.2) - CC 28 SLU - Classe 1  
 Sollecitazioni: N,Ed=-68.14 My,Ed=92.99 L=1.19  
 amy, amz, αLT=0.95, 0.95, 0.95  
 λ<sub>y</sub>=42.87 Ncr,y=124076.00 λ'<sub>y</sub>=0.56 Curva a: Φ<sub>y</sub>=0.70 χ<sub>y</sub>=0.90  
 λ<sub>z</sub>=76.14 Ncr,z=39329.30 λ'<sub>z</sub>=1.00 Curva a: Φ<sub>z</sub>=1.08 χ<sub>z</sub>=0.67  
 Kyy, Kyz, Kzy, Kzz=0.95, 0.57, 0.00, 0.95  
 Verifica YY: 0.00+0.10=0.10  
 Verifica ZZ: 0.00=0.00

Asta n. 320 (-114 368) - Sez. 1 (TRV SEC RHS80x40x5) - Crit. 3

-----  
 - Verifica in termini tensionali [4.2.4] - CC 1 SND Xl=0.00 - Classe 3  
 Sollecitazioni: N=44.30 T<sub>z</sub>=27.43 M<sub>y</sub>=17.17 T<sub>y</sub>=-5.36 M<sub>z</sub>=6.38  
 Tensioni: σ<sub>N</sub>=4.03 σ<sub>m,d</sub>=128.30 τ=0.00 σ<sub>max</sub>=132.33 (sfrut=0.04)  
 Tensioni: σ<sub>N</sub>=4.03 σ<sub>m,d</sub>=-35.58 τ=4.41 τ<sub>max</sub>=4.41 (sfrut=0.00)  
 Tensioni: σ<sub>N</sub>=4.03 σ<sub>m,d</sub>=128.30 τ=0.00 σ<sub>TD,max</sub>=132.33 (sfrut=0.04)

- Verifica a taglio Dir. Z [4.2.16] - CC 28 SLU Xl=0.00 - Classe 1  
 Sollecitazioni: T<sub>z</sub>=156.16  
 V,Ed=156.16 Vc,Rd=14315.00 V,Ed/Vc,Rd=0.01

- Verifica a presso o tenso-flessione retta YY (4.2.4.1.2.7) - CC 28 SLU Xl=0.00 - Classe 1  
 Sollecitazioni: N=68.14 T<sub>z</sub>=156.16 M<sub>y</sub>=92.99  
 My,Ed=92.99 My,V,c,Rd=921.31  
 N,Ed=68.14 Nc,Rd=37190.50 YY n=N,Ed/Nc,Rd=0.00 MNy,c,Rd=921.31 My,Ed/MNy,c,Rd=0.10

- Verifica di stabilità aste presso-inflesse (C4.2.4.1.3.3.2) - CC 28 SLU - Classe 1  
 Sollecitazioni: N,Ed=0.00 My,Ed=92.99 L=1.19  
 amy, amz, αLT=0.95, 0.95, 0.95  
 λ<sub>y</sub>=42.87 Ncr,y=124076.00 λ'<sub>y</sub>=0.56 Curva a: Φ<sub>y</sub>=0.70 χ<sub>y</sub>=0.90  
 λ<sub>z</sub>=76.14 Ncr,z=39329.40 λ'<sub>z</sub>=1.00 Curva a: Φ<sub>z</sub>=1.08 χ<sub>z</sub>=0.67  
 Kyy, Kyz, Kzy, Kzz=0.95, 0.57, 0.00, 0.95  
 Verifica YY: 0.00+0.10=0.10  
 Verifica ZZ: 0.00=0.00

Asta n. 320 (367 -114) - Sez. 1 (TRV SEC RHS80x40x5) - Crit. 3

-----  
 - Verifica in termini tensionali [4.2.4] - CC 1 SND Xl=1.19 - Classe 3  
 Sollecitazioni: N=-41.53 T<sub>z</sub>=-32.23 M<sub>y</sub>=22.87 T<sub>y</sub>=23.81 M<sub>z</sub>=28.35  
 Tensioni: σ<sub>N</sub>=-3.78 σ<sub>m,d</sub>=-318.41 τ=0.00 σ<sub>max</sub>=-322.18 (sfrut=0.10)  
 Tensioni: σ<sub>N</sub>=-3.78 σ<sub>m,d</sub>=-94.28 τ=7.22 τ<sub>max</sub>=7.22 (sfrut=0.00)  
 Tensioni: σ<sub>N</sub>=-3.78 σ<sub>m,d</sub>=-318.41 τ=0.00 σ<sub>TD,max</sub>=322.18 (sfrut=0.10)

- Verifica a taglio Dir. Z [4.2.16] - CC 28 SLU Xl=1.19 - Classe 1  
 Sollecitazioni: T<sub>z</sub>=-156.16  
 V,Ed=-156.16 Vc,Rd=14315.00 V,Ed/Vc,Rd=0.01

- Verifica a presso o tenso-flessione retta YY (4.2.4.1.2.7) - CC 28 SLU Xl=1.19 - Classe 1  
 Sollecitazioni: N=-68.14 T<sub>z</sub>=-156.16 M<sub>y</sub>=92.99  
 My,Ed=92.99 My,V,c,Rd=921.31  
 N,Ed=-68.14 Nc,Rd=-37190.50 YY n=N,Ed/Nc,Rd=0.00 MNy,c,Rd=921.31 My,Ed/MNy,c,Rd=0.10

- Verifica di stabilità aste presso-inflesse (C4.2.4.1.3.3.2) - CC 28 SLU - Classe 1  
 Sollecitazioni: N,Ed=-68.14 My,Ed=92.99 L=1.19  
 amy, amz, αLT=0.95, 0.95, 0.95  
 λ<sub>y</sub>=42.87 Ncr,y=124076.00 λ'<sub>y</sub>=0.56 Curva a: Φ<sub>y</sub>=0.70 χ<sub>y</sub>=0.90  
 λ<sub>z</sub>=76.14 Ncr,z=39329.30 λ'<sub>z</sub>=1.00 Curva a: Φ<sub>z</sub>=1.08 χ<sub>z</sub>=0.67  
 Kyy, Kyz, Kzy, Kzz=0.95, 0.57, 0.00, 0.95

Verifica YY: 0.00+0.10=0.10  
 Verifica ZZ: 0.00=0.00

Asta n. 321 (-122 -123) - Sez. 1 (TRV SEC RHS80x40x5) - Crit. 3

-----  
 - Verifica in termini tensionali [4.2.4] - CC 1 SND Xl=0.00 - Classe 3

Sollecitazioni: N=44.32 T<sub>z</sub>=27.39 M<sub>y</sub>=17.12 T<sub>y</sub>=-5.20 M<sub>z</sub>=6.20  
 Tensioni:  $\sigma_N=4.03$   $\sigma_{m,d}=126.69$   $\tau=0.00$   $\sigma_{max}=130.72$  (sfrut=0.04)  
 Tensioni:  $\sigma_N=4.03$   $\sigma_{m,d}=-34.54$   $\tau=4.40$   $\tau_{max}=4.40$  (sfrut=0.00)  
 Tensioni:  $\sigma_N=4.03$   $\sigma_{m,d}=126.69$   $\tau=0.00$   $\sigma_{ID,max}=130.72$  (sfrut=0.04)

- Verifica a taglio Dir. Z [4.2.16] - CC 28 SLU Xl=0.00 - Classe 1

Sollecitazioni: T<sub>z</sub>=156.16  
 V,Ed=156.16 Vc,Rd=14315.00 V,Ed/Vc,Rd=0.01

- Verifica a presso o tenso-flessione retta YY (4.2.4.1.2.7) - CC 28 SLU Xl=0.00 - Classe 1

Sollecitazioni: N=68.14 T<sub>z</sub>=156.16 M<sub>y</sub>=92.99  
 My,Ed=92.99 My,V,c,Rd=921.31  
 N,Ed=68.14 Nc,Rd=37190.50 YY n=N,Ed/Nc,Rd=0.00 MNy,c,Rd=921.31 My,Ed/MNy,c,Rd=0.10

- Verifica di stabilità aste presso-inflesse (C4.2.4.1.3.3.2) - CC 28 SLU - Classe 1

Sollecitazioni: N,Ed=0.00 My,Ed=92.99 L=1.19  
 $\alpha_{my}, \alpha_{mz}, \alpha_{LT}=0.95, 0.95, 0.95$   
 $\lambda_{y1}=42.87$  Ncr,y=124076.00  $\lambda'_{y1}=0.56$  Curva a:  $\Phi_y=0.70$   $\chi_{y1}=0.90$   
 $\lambda_{z1}=76.14$  Ncr,z=39329.40  $\lambda'_{z1}=1.00$  Curva a:  $\Phi_z=1.08$   $\chi_{z1}=0.67$   
 Kyy, Kyz, Kzy, Kzz=0.95, 0.57, 0.00, 0.95  
 Verifica YY: 0.00+0.10=0.10  
 Verifica ZZ: 0.00=0.00

Asta n. 321 (-121 -122) - Sez. 1 (TRV SEC RHS80x40x5) - Crit. 3

-----  
 - Verifica in termini tensionali [4.2.4] - CC 1 SND Xl=1.19 - Classe 3

Sollecitazioni: N=-41.64 T<sub>z</sub>=-32.04 M<sub>y</sub>=22.66 T<sub>y</sub>=23.11 M<sub>z</sub>=27.52  
 Tensioni:  $\sigma_N=-3.79$   $\sigma_{m,d}=-311.24$   $\tau=0.00$   $\sigma_{max}=-315.03$  (sfrut=0.09)  
 Tensioni:  $\sigma_N=-3.79$   $\sigma_{m,d}=-93.39$   $\tau=7.01$   $\tau_{max}=7.01$  (sfrut=0.00)  
 Tensioni:  $\sigma_N=-3.79$   $\sigma_{m,d}=-311.24$   $\tau=0.00$   $\sigma_{ID,max}=-315.03$  (sfrut=0.09)

- Verifica a taglio Dir. Z [4.2.16] - CC 28 SLU Xl=1.19 - Classe 1

Sollecitazioni: T<sub>z</sub>=-156.16  
 V,Ed=-156.16 Vc,Rd=14315.00 V,Ed/Vc,Rd=0.01

- Verifica a presso o tenso-flessione retta YY (4.2.4.1.2.7) - CC 28 SLU Xl=1.19 - Classe 1

Sollecitazioni: N=-68.14 T<sub>z</sub>=-156.16 M<sub>y</sub>=92.99  
 My,Ed=92.99 My,V,c,Rd=921.31  
 N,Ed=-68.14 Nc,Rd=-37190.50 YY n=N,Ed/Nc,Rd=0.00 MNy,c,Rd=921.31 My,Ed/MNy,c,Rd=0.10

- Verifica di stabilità aste presso-inflesse (C4.2.4.1.3.3.2) - CC 28 SLU - Classe 1

Sollecitazioni: N,Ed=-68.14 My,Ed=92.99 L=1.19  
 $\alpha_{my}, \alpha_{mz}, \alpha_{LT}=0.95, 0.95, 0.95$   
 $\lambda_{y1}=42.87$  Ncr,y=124076.00  $\lambda'_{y1}=0.56$  Curva a:  $\Phi_y=0.70$   $\chi_{y1}=0.90$   
 $\lambda_{z1}=76.14$  Ncr,z=39329.30  $\lambda'_{z1}=1.00$  Curva a:  $\Phi_z=1.08$   $\chi_{z1}=0.67$   
 Kyy, Kyz, Kzy, Kzz=0.95, 0.57, 0.00, 0.95  
 Verifica YY: 0.00+0.10=0.10  
 Verifica ZZ: 0.00=0.00

Asta n. 322 (-102 358) - Sez. 1 (TRV SEC RHS80x40x5) - Crit. 3

-----  
 - Verifica in termini tensionali [4.2.4] - CC 1 SND Xl=0.00 - Classe 3

Sollecitazioni: N=44.32 T<sub>z</sub>=27.39 M<sub>y</sub>=17.12 T<sub>y</sub>=-5.20 M<sub>z</sub>=6.20  
 Tensioni:  $\sigma_N=4.03$   $\sigma_{m,d}=126.69$   $\tau=0.00$   $\sigma_{max}=130.72$  (sfrut=0.04)  
 Tensioni:  $\sigma_N=4.03$   $\sigma_{m,d}=-34.54$   $\tau=4.40$   $\tau_{max}=4.40$  (sfrut=0.00)  
 Tensioni:  $\sigma_N=4.03$   $\sigma_{m,d}=126.69$   $\tau=0.00$   $\sigma_{ID,max}=130.72$  (sfrut=0.04)

- Verifica a taglio Dir. Z [4.2.16] - CC 28 SLU Xl=0.00 - Classe 1

Sollecitazioni: T<sub>z</sub>=156.16  
 V,Ed=156.16 Vc,Rd=14315.00 V,Ed/Vc,Rd=0.01

- Verifica a presso o tenso-flessione retta YY (4.2.4.1.2.7) - CC 28 SLU Xl=0.00 - Classe 1

Sollecitazioni: N=68.14 T<sub>z</sub>=156.16 M<sub>y</sub>=92.99  
 My,Ed=92.99 My,V,c,Rd=921.31  
 N,Ed=68.14 Nc,Rd=37190.50 YY n=N,Ed/Nc,Rd=0.00 MNy,c,Rd=921.31 My,Ed/MNy,c,Rd=0.10

- Verifica di stabilità aste presso-inflesse (C4.2.4.1.3.3.2) - CC 28 SLU - Classe 1

Sollecitazioni: N,Ed=0.00 My,Ed=92.99 L=1.19  
 $\alpha_{my}, \alpha_{mz}, \alpha_{LT}=0.95, 0.95, 0.95$   
 $\lambda_{y1}=42.87$  Ncr,y=124076.00  $\lambda'_{y1}=0.56$  Curva a:  $\Phi_y=0.70$   $\chi_{y1}=0.90$   
 $\lambda_{z1}=76.14$  Ncr,z=39329.40  $\lambda'_{z1}=1.00$  Curva a:  $\Phi_z=1.08$   $\chi_{z1}=0.67$   
 Kyy, Kyz, Kzy, Kzz=0.95, 0.57, 0.00, 0.95  
 Verifica YY: 0.00+0.10=0.10  
 Verifica ZZ: 0.00=0.00

Asta n. 322 (357 -102) - Sez. 1 (TRV SEC RHS80x40x5) - Crit. 3

-----  
 - Verifica in termini tensionali [4.2.4] - CC 1 SND Xl=1.19 - Classe 3

Sollecitazioni: N=-41.64 T<sub>z</sub>=-32.04 M<sub>y</sub>=22.66 T<sub>y</sub>=23.11 M<sub>z</sub>=27.52  
 Tensioni:  $\sigma_N=-3.79$   $\sigma_{m,d}=-311.24$   $\tau=0.00$   $\sigma_{max}=-315.03$  (sfrut=0.09)  
 Tensioni:  $\sigma_N=-3.79$   $\sigma_{m,d}=-93.39$   $\tau=7.01$   $\tau_{max}=7.01$  (sfrut=0.00)  
 Tensioni:  $\sigma_N=-3.79$   $\sigma_{m,d}=-311.24$   $\tau=0.00$   $\sigma_{ID,max}=-315.03$  (sfrut=0.09)

- Verifica a taglio Dir. Z [4.2.16] - CC 28 SLU Xl=1.19 - Classe 1

Sollecitazioni: T<sub>z</sub>=-156.16  
 V,Ed=-156.16 Vc,Rd=14315.00 V,Ed/Vc,Rd=0.01

- Verifica a presso o tenso-flessione retta YY (4.2.4.1.2.7) - CC 28 SLU Xl=1.19 - Classe 1

Sollecitazioni: N=-68.14 T<sub>z</sub>=-156.16 M<sub>y</sub>=92.99  
 My,Ed=92.99 My,V,c,Rd=921.31  
 N,Ed=-68.14 Nc,Rd=-37190.50 YY n=N,Ed/Nc,Rd=0.00 MNy,c,Rd=921.31 My,Ed/MNy,c,Rd=0.10

- Verifica di stabilità aste presso-inflesse (C4.2.4.1.3.3.2) - CC 28 SLU - Classe 1

Sollecitazioni: N,Ed=-68.14 My,Ed=92.99 L=1.19



$\alpha_{my}, \alpha_{mz}, \alpha_{LT}=0.95, 0.95, 0.95$   
 $\lambda_y=42.87$  Ncr,y=124076.00  $\lambda'_y=0.56$  Curva a:  $\Phi_y=0.70$   $\chi_y=0.90$   
 $\lambda_z=76.14$  Ncr,z=39329.30  $\lambda'_z=1.00$  Curva a:  $\Phi_z=1.08$   $\chi_z=0.67$   
 $K_{yy}, K_{yz}, K_{zy}, K_{zz}=0.95, 0.57, 0.00, 0.95$   
 Verifica YY: 0.00+0.10=0.10  
 Verifica ZZ: 0.00=0.00

Asta n. 323 (-106 -107) - Sez. 1 (TRV SEC RHS80x40x5) - Crit. 3

-----  
 - Verifica in termini tensionali [4.2.4] - CC 1 SND Xl=0.00 - Classe 3

Sollecitazioni: N=44.32  $T_x=27.39$   $M_y=17.12$   $T_y=-5.20$   $M_z=6.20$   
 Tensioni:  $\sigma_N=4.03$   $\sigma_{m,d}=126.69$   $\tau=0.00$   $\sigma_{max}=130.72$  (sfrut=0.04)  
 Tensioni:  $\sigma_N=4.03$   $\sigma_{m,d}=-34.54$   $\tau=4.40$   $\tau_{max}=4.40$  (sfrut=0.00)  
 Tensioni:  $\sigma_N=4.03$   $\sigma_{m,d}=126.69$   $\tau=0.00$   $\sigma_{ID,max}=130.72$  (sfrut=0.04)

- Verifica a taglio Dir. Z [4.2.16] - CC 28 SLU Xl=0.00 - Classe 1

Sollecitazioni:  $T_x=156.16$   
 $V, Ed=156.16$   $Vc, Rd=14315.00$   $V, Ed/Vc, Rd=0.01$

- Verifica a presso o tenso-flessione retta YY (4.2.4.1.2.7) - CC 28 SLU Xl=0.00 - Classe 1

Sollecitazioni: N=68.14  $T_x=156.16$   $M_y=92.99$   
 $M_y, Ed=92.99$   $M_y, V, c, Rd=921.31$   
 $N, Ed=68.14$   $Nc, Rd=37190.50$  YY n=N,Ed/Nc,Rd=0.00 MNy,c,Rd=921.31  $M_y, Ed/MN_y, c, Rd=0.10$

- Verifica di stabilit  aste presso-inflesse (C4.2.4.1.3.3.2) - CC 28 SLU - Classe 1

Sollecitazioni: N,Ed=0.00  $M_y, Ed=92.99$  L=1.19  
 $\alpha_{my}, \alpha_{mz}, \alpha_{LT}=0.95, 0.95, 0.95$   
 $\lambda_y=42.87$  Ncr,y=124076.00  $\lambda'_y=0.56$  Curva a:  $\Phi_y=0.70$   $\chi_y=0.90$   
 $\lambda_z=76.14$  Ncr,z=39329.40  $\lambda'_z=1.00$  Curva a:  $\Phi_z=1.08$   $\chi_z=0.67$   
 $K_{yy}, K_{yz}, K_{zy}, K_{zz}=0.95, 0.57, 0.00, 0.95$   
 Verifica YY: 0.00+0.10=0.10  
 Verifica ZZ: 0.00=0.00

Asta n. 323 (-105 -106) - Sez. 1 (TRV SEC RHS80x40x5) - Crit. 3

-----  
 - Verifica in termini tensionali [4.2.4] - CC 1 SND Xl=1.19 - Classe 3

Sollecitazioni: N=-41.64  $T_x=-32.04$   $M_y=22.66$   $T_y=23.11$   $M_z=27.52$   
 Tensioni:  $\sigma_N=-3.79$   $\sigma_{m,d}=-311.24$   $\tau=0.00$   $\sigma_{max}=-315.03$  (sfrut=0.09)  
 Tensioni:  $\sigma_N=-3.79$   $\sigma_{m,d}=-93.39$   $\tau=7.01$   $\tau_{max}=7.01$  (sfrut=0.00)  
 Tensioni:  $\sigma_N=-3.79$   $\sigma_{m,d}=-311.24$   $\tau=0.00$   $\sigma_{ID,max}=315.03$  (sfrut=0.09)

- Verifica a taglio Dir. Z [4.2.16] - CC 28 SLU Xl=1.19 - Classe 1

Sollecitazioni:  $T_x=-156.16$   
 $V, Ed=-156.16$   $Vc, Rd=14315.00$   $V, Ed/Vc, Rd=0.01$

- Verifica a presso o tenso-flessione retta YY (4.2.4.1.2.7) - CC 28 SLU Xl=1.19 - Classe 1

Sollecitazioni: N=-68.14  $T_x=-156.16$   $M_y=92.99$   
 $M_y, Ed=92.99$   $M_y, V, c, Rd=921.31$   
 $N, Ed=-68.14$   $Nc, Rd=-37190.50$  YY n=N,Ed/Nc,Rd=0.00 MNy,c,Rd=921.31  $M_y, Ed/MN_y, c, Rd=0.10$

- Verifica di stabilit  aste presso-inflesse (C4.2.4.1.3.3.2) - CC 28 SLU - Classe 1

Sollecitazioni: N,Ed=-68.14  $M_y, Ed=92.99$  L=1.19  
 $\alpha_{my}, \alpha_{mz}, \alpha_{LT}=0.95, 0.95, 0.95$   
 $\lambda_y=42.87$  Ncr,y=124076.00  $\lambda'_y=0.56$  Curva a:  $\Phi_y=0.70$   $\chi_y=0.90$   
 $\lambda_z=76.14$  Ncr,z=39329.30  $\lambda'_z=1.00$  Curva a:  $\Phi_z=1.08$   $\chi_z=0.67$   
 $K_{yy}, K_{yz}, K_{zy}, K_{zz}=0.95, 0.57, 0.00, 0.95$   
 Verifica YY: 0.00+0.10=0.10  
 Verifica ZZ: 0.00=0.00

Asta n. 324 (-100 354) - Sez. 1 (TRV SEC RHS80x40x5) - Crit. 3

-----  
 - Verifica in termini tensionali [4.2.4] - CC 1 SND Xl=0.00 - Classe 3

Sollecitazioni: N=44.32  $T_x=27.39$   $M_y=17.12$   $T_y=-5.20$   $M_z=6.20$   
 Tensioni:  $\sigma_N=4.03$   $\sigma_{m,d}=126.69$   $\tau=0.00$   $\sigma_{max}=130.72$  (sfrut=0.04)  
 Tensioni:  $\sigma_N=4.03$   $\sigma_{m,d}=-34.54$   $\tau=4.40$   $\tau_{max}=4.40$  (sfrut=0.00)  
 Tensioni:  $\sigma_N=4.03$   $\sigma_{m,d}=126.69$   $\tau=0.00$   $\sigma_{ID,max}=130.72$  (sfrut=0.04)

- Verifica a taglio Dir. Z [4.2.16] - CC 28 SLU Xl=0.00 - Classe 1

Sollecitazioni:  $T_x=156.16$   
 $V, Ed=156.16$   $Vc, Rd=14315.00$   $V, Ed/Vc, Rd=0.01$

- Verifica a presso o tenso-flessione retta YY (4.2.4.1.2.7) - CC 28 SLU Xl=0.00 - Classe 1

Sollecitazioni: N=68.14  $T_x=156.16$   $M_y=92.99$   
 $M_y, Ed=92.99$   $M_y, V, c, Rd=921.31$   
 $N, Ed=68.14$   $Nc, Rd=37190.50$  YY n=N,Ed/Nc,Rd=0.00 MNy,c,Rd=921.31  $M_y, Ed/MN_y, c, Rd=0.10$

- Verifica di stabilit  aste presso-inflesse (C4.2.4.1.3.3.2) - CC 28 SLU - Classe 1

Sollecitazioni: N,Ed=0.00  $M_y, Ed=92.99$  L=1.19  
 $\alpha_{my}, \alpha_{mz}, \alpha_{LT}=0.95, 0.95, 0.95$   
 $\lambda_y=42.87$  Ncr,y=124076.00  $\lambda'_y=0.56$  Curva a:  $\Phi_y=0.70$   $\chi_y=0.90$   
 $\lambda_z=76.14$  Ncr,z=39329.40  $\lambda'_z=1.00$  Curva a:  $\Phi_z=1.08$   $\chi_z=0.67$   
 $K_{yy}, K_{yz}, K_{zy}, K_{zz}=0.95, 0.57, 0.00, 0.95$   
 Verifica YY: 0.00+0.10=0.10  
 Verifica ZZ: 0.00=0.00

Asta n. 324 (353 -100) - Sez. 1 (TRV SEC RHS80x40x5) - Crit. 3

-----  
 - Verifica in termini tensionali [4.2.4] - CC 1 SND Xl=1.19 - Classe 3

Sollecitazioni: N=-41.64  $T_x=-32.04$   $M_y=22.66$   $T_y=23.11$   $M_z=27.52$   
 Tensioni:  $\sigma_N=-3.79$   $\sigma_{m,d}=-311.24$   $\tau=0.00$   $\sigma_{max}=-315.02$  (sfrut=0.09)  
 Tensioni:  $\sigma_N=-3.79$   $\sigma_{m,d}=-93.39$   $\tau=7.01$   $\tau_{max}=7.01$  (sfrut=0.00)  
 Tensioni:  $\sigma_N=-3.79$   $\sigma_{m,d}=-311.24$   $\tau=0.00$   $\sigma_{ID,max}=315.02$  (sfrut=0.09)

- Verifica a taglio Dir. Z [4.2.16] - CC 28 SLU Xl=1.19 - Classe 1

Sollecitazioni:  $T_x=-156.16$   
 $V, Ed=-156.16$   $Vc, Rd=14315.00$   $V, Ed/Vc, Rd=0.01$

- Verifica a presso o tenso-flessione retta YY (4.2.4.1.2.7) - CC 28 SLU Xl=1.19 - Classe 1

Sollecitazioni: N=-68.14  $T_x=-156.16$   $M_y=92.99$   
 $M_y, Ed=92.99$   $M_y, V, c, Rd=921.31$

N,Ed=-68.14 Nc,Rd=-37190.50 YY n=N,Ed/Nc,Rd=0.00 MNy,c,Rd=921.31 My,Ed/MNy,c,Rd=0.10

- Verifica di stabilità aste presso-inflesse (C4.2.4.1.3.3.2) - CC 28 SLU - Classe 1  
 Sollecitazioni: N,Ed=-68.14 My,Ed=92.99 L=1.19  
 $\alpha_{LT}=0.95, 0.95, 0.95$   
 $\lambda_y=42.87$  Ncr,y=124076.00  $\lambda'_y=0.56$  Curva a:  $\Phi_y=0.70$   $\chi_y=0.90$   
 $\lambda_z=76.14$  Ncr,z=39329.30  $\lambda'_z=1.00$  Curva a:  $\Phi_z=1.08$   $\chi_z=0.67$   
 Kyy, Kyz, Kzy, Kzz=0.95, 0.57, 0.00, 0.95  
 Verifica YY: 0.00+0.10=0.10  
 Verifica ZZ: 0.00=0.00

Asta n. 325 (-302 -304) - Sez. 1 (TRV SEC RHS80x40x5) - Crit. 3

- - Verifica in termini tensionali [4.2.4] - CC 1 SND Xl=0.00 - Classe 3  
 Sollecitazioni: N=44.32 Tz=27.39 My=17.12 Ty=-5.20 Mz=6.20  
 Tensioni:  $\sigma_N=4.03$   $\sigma_{m,d}=126.69$   $\tau=0.00$   $\sigma_{max}=130.72$  (sfrut=0.04)  
 Tensioni:  $\sigma_N=4.03$   $\sigma_{m,d}=-34.54$   $\tau=4.40$   $\tau_{max}=4.40$  (sfrut=0.00)  
 Tensioni:  $\sigma_N=4.03$   $\sigma_{m,d}=126.69$   $\tau=0.00$   $\sigma_{TD,max}=130.72$  (sfrut=0.04)  
 - Verifica a taglio Dir. Z [4.2.16] - CC 28 SLU Xl=0.00 - Classe 1  
 Sollecitazioni: Tz=156.16  
 V,Ed=156.16 Vc,Rd=14315.00 V,Ed/Vc,Rd=0.01  
 - Verifica a presso o tenso-flessione retta YY (4.2.4.1.2.7) - CC 28 SLU Xl=0.00 - Classe 1  
 Sollecitazioni: N=68.14 Tz=156.16 My=92.99  
 My,Ed=92.99 My,V,c,Rd=921.31  
 N,Ed=68.14 Nc,Rd=37190.50 YY n=N,Ed/Nc,Rd=0.00 MNy,c,Rd=921.31 My,Ed/MNy,c,Rd=0.10

- Verifica di stabilità aste presso-inflesse (C4.2.4.1.3.3.2) - CC 28 SLU - Classe 1  
 Sollecitazioni: N,Ed=0.00 My,Ed=92.99 L=1.19  
 $\alpha_{LT}=0.95, 0.95, 0.95$   
 $\lambda_y=42.87$  Ncr,y=124076.00  $\lambda'_y=0.56$  Curva a:  $\Phi_y=0.70$   $\chi_y=0.90$   
 $\lambda_z=76.14$  Ncr,z=39329.40  $\lambda'_z=1.00$  Curva a:  $\Phi_z=1.08$   $\chi_z=0.67$   
 Kyy, Kyz, Kzy, Kzz=0.95, 0.57, 0.00, 0.95  
 Verifica YY: 0.00+0.10=0.10  
 Verifica ZZ: 0.00=0.00

Asta n. 325 (-300 -302) - Sez. 1 (TRV SEC RHS80x40x5) - Crit. 3

- - Verifica in termini tensionali [4.2.4] - CC 1 SND Xl=1.19 - Classe 3  
 Sollecitazioni: N=-41.64 Tz=-32.04 My=22.66 Ty=23.11 Mz=27.52  
 Tensioni:  $\sigma_N=-3.79$   $\sigma_{m,d}=-311.24$   $\tau=0.00$   $\sigma_{max}=-315.03$  (sfrut=0.09)  
 Tensioni:  $\sigma_N=-3.79$   $\sigma_{m,d}=-93.39$   $\tau=7.01$   $\tau_{max}=7.01$  (sfrut=0.00)  
 Tensioni:  $\sigma_N=-3.79$   $\sigma_{m,d}=-311.24$   $\tau=0.00$   $\sigma_{TD,max}=-315.03$  (sfrut=0.09)  
 - Verifica a taglio Dir. Z [4.2.16] - CC 28 SLU Xl=1.19 - Classe 1  
 Sollecitazioni: Tz=-156.16  
 V,Ed=-156.16 Vc,Rd=14315.00 V,Ed/Vc,Rd=0.01  
 - Verifica a presso o tenso-flessione retta YY (4.2.4.1.2.7) - CC 28 SLU Xl=1.19 - Classe 1  
 Sollecitazioni: N=-68.14 Tz=-156.16 My=92.99  
 My,Ed=92.99 My,V,c,Rd=921.31  
 N,Ed=-68.14 Nc,Rd=-37190.50 YY n=N,Ed/Nc,Rd=0.00 MNy,c,Rd=921.31 My,Ed/MNy,c,Rd=0.10

- Verifica di stabilità aste presso-inflesse (C4.2.4.1.3.3.2) - CC 28 SLU - Classe 1  
 Sollecitazioni: N,Ed=-68.14 My,Ed=92.99 L=1.19  
 $\alpha_{LT}=0.95, 0.95, 0.95$   
 $\lambda_y=42.87$  Ncr,y=124076.00  $\lambda'_y=0.56$  Curva a:  $\Phi_y=0.70$   $\chi_y=0.90$   
 $\lambda_z=76.14$  Ncr,z=39329.30  $\lambda'_z=1.00$  Curva a:  $\Phi_z=1.08$   $\chi_z=0.67$   
 Kyy, Kyz, Kzy, Kzz=0.95, 0.57, 0.00, 0.95  
 Verifica YY: 0.00+0.10=0.10  
 Verifica ZZ: 0.00=0.00

Asta n. 329 (-240 -235) - Sez. 1 (TRV SEC RHS80x40x5) - Crit. 3

- - Verifica in termini tensionali [4.2.4] - CC 1 SND Xl=0.00 - Classe 3  
 Sollecitazioni: N=26.54 Tz=16.40 My=10.25 Ty=-3.12 Mz=3.71  
 Tensioni:  $\sigma_N=2.41$   $\sigma_{m,d}=75.85$   $\tau=0.00$   $\sigma_{max}=78.26$  (sfrut=0.02)  
 Tensioni:  $\sigma_N=2.41$   $\sigma_{m,d}=-20.68$   $\tau=2.63$   $\tau_{max}=2.63$  (sfrut=0.00)  
 Tensioni:  $\sigma_N=2.41$   $\sigma_{m,d}=75.85$   $\tau=0.00$   $\sigma_{TD,max}=78.26$  (sfrut=0.02)  
 - Verifica a taglio Dir. Z [4.2.16] - CC 28 SLU Xl=0.00 - Classe 1  
 Sollecitazioni: Tz=81.42  
 V,Ed=81.42 Vc,Rd=14315.00 V,Ed/Vc,Rd=0.01  
 - Verifica a presso o tenso-flessione retta YY (4.2.4.1.2.7) - CC 28 SLU Xl=0.00 - Classe 1  
 Sollecitazioni: N=39.86 Tz=81.42 My=48.49  
 My,Ed=48.49 My,V,c,Rd=921.31  
 N,Ed=39.86 Nc,Rd=37190.50 YY n=N,Ed/Nc,Rd=0.00 MNy,c,Rd=921.31 My,Ed/MNy,c,Rd=0.05

- Verifica di stabilità aste presso-inflesse (C4.2.4.1.3.3.2) - CC 1 SND - Classe 3  
 Sollecitazioni: N,Ed=-0.47 My,Ed=10.25 Mz,Ed=3.71 L=1.19  
 $\alpha_{LT}=0.95, 0.95, 0.95$   
 $\lambda_y=42.87$  Ncr,y=124076.00  $\lambda'_y=0.56$  Curva a:  $\Phi_y=0.70$   $\chi_y=0.90$   
 $\lambda_z=76.14$  Ncr,z=39329.40  $\lambda'_z=1.00$  Curva a:  $\Phi_z=1.08$   $\chi_z=0.67$   
 Kyy, Kyz, Kzy, Kzz=0.95, 0.95, 0.76, 0.95  
 Verifica YY: 0.00+0.01+0.01=0.02  
 Verifica ZZ: 0.00+0.01+0.01=0.02

Asta n. 329 (-236 -240) - Sez. 1 (TRV SEC RHS80x40x5) - Crit. 3

- - Verifica in termini tensionali [4.2.4] - CC 1 SND Xl=1.19 - Classe 3  
 Sollecitazioni: N=-24.93 Tz=-19.19 My=13.57 Ty=13.84 Mz=16.48  
 Tensioni:  $\sigma_N=-2.27$   $\sigma_{m,d}=-186.35$   $\tau=0.00$   $\sigma_{max}=-188.62$  (sfrut=0.06)  
 Tensioni:  $\sigma_N=-2.27$   $\sigma_{m,d}=-55.91$   $\tau=4.20$   $\tau_{max}=4.20$  (sfrut=0.00)  
 Tensioni:  $\sigma_N=-2.27$   $\sigma_{m,d}=-186.35$   $\tau=0.00$   $\sigma_{TD,max}=-188.62$  (sfrut=0.06)  
 - Verifica a taglio Dir. Z [4.2.16] - CC 28 SLU Xl=1.19 - Classe 1  
 Sollecitazioni: Tz=-81.42  
 V,Ed=-81.42 Vc,Rd=14315.00 V,Ed/Vc,Rd=0.01

- Verifica a presso o tenso-flessione retta YY (4.2.4.1.2.7) - CC 28 SLU Xl=1.19 - Classe 1  
Sollecitazioni: N=-39.86 T<sub>z</sub>=-81.42 M<sub>y</sub>=48.49  
My,Ed=48.49 My,V,c,Rd=921.31  
N,Ed=-39.86 Nc,Rd=-37190.50 YY n=N,Ed/Nc,Rd=0.00 MNy,c,Rd=921.31 My,Ed/MNy,c,Rd=0.05

- Verifica di stabilità aste presso-inflesse (C4.2.4.1.3.3.2) - CC 1 SND - Classe 3  
Sollecitazioni: N,Ed=-24.93 My,Ed=13.57 Mz,Ed=16.48 L=1.19  
amy, amz, αLT=0.95, 0.95, 0.95  
λ<sub>y</sub>=42.87 Ncr,y=124076.00 λ'<sub>y</sub>=0.56 Curva a: Φ<sub>y</sub>=0.70 χ<sub>y</sub>=0.90  
λ<sub>z</sub>=76.14 Ncr,z=39329.30 λ'<sub>z</sub>=1.00 Curva a: Φ<sub>z</sub>=1.08 χ<sub>z</sub>=0.67  
Kyy, Kyz, Kzy, Kzz=0.95, 0.95, 0.76, 0.95  
Verifica YY: 0.00+0.02+0.03=0.05  
Verifica ZZ: 0.00+0.01+0.03=0.05

Asta n. 334 (-29 -30) - Sez. 1 (TRV SEC RHS80x40x5) - Crit. 3

- Verifica in termini tensionali [4.2.4] - CC 1 SND Xl=0.00 - Classe 3  
Sollecitazioni: N=44.32 T<sub>z</sub>=27.39 M<sub>y</sub>=17.12 T<sub>y</sub>=-5.20 M<sub>z</sub>=6.20  
Tensioni: σ<sub>N</sub>=4.03 σ<sub>m,d</sub>=126.69 τ=0.00 σ<sub>max</sub>=130.72 (sfrut=0.04)  
Tensioni: σ<sub>N</sub>=4.03 σ<sub>m,d</sub>=-34.54 τ=4.40 τ<sub>max</sub>=4.40 (sfrut=0.00)  
Tensioni: σ<sub>N</sub>=4.03 σ<sub>m,d</sub>=126.69 τ=0.00 σ<sub>TD,max</sub>=130.72 (sfrut=0.04)

- Verifica a taglio Dir. Z [4.2.16] - CC 28 SLU Xl=0.00 - Classe 1  
Sollecitazioni: T<sub>z</sub>=156.16  
V,Ed=156.16 Vc,Rd=14315.00 V,Ed/Vc,Rd=0.01

- Verifica a presso o tenso-flessione retta YY (4.2.4.1.2.7) - CC 28 SLU Xl=0.00 - Classe 1  
Sollecitazioni: N=68.14 T<sub>z</sub>=156.16 M<sub>y</sub>=92.99  
My,Ed=92.99 My,V,c,Rd=921.31  
N,Ed=68.14 Nc,Rd=37190.50 YY n=N,Ed/Nc,Rd=0.00 MNy,c,Rd=921.31 My,Ed/MNy,c,Rd=0.10

- Verifica di stabilità aste presso-inflesse (C4.2.4.1.3.3.2) - CC 28 SLU - Classe 1  
Sollecitazioni: N,Ed=0.00 My,Ed=92.99 L=1.19  
amy, amz, αLT=0.95, 0.95, 0.95  
λ<sub>y</sub>=42.87 Ncr,y=124076.00 λ'<sub>y</sub>=0.56 Curva a: Φ<sub>y</sub>=0.70 χ<sub>y</sub>=0.90  
λ<sub>z</sub>=76.14 Ncr,z=39329.40 λ'<sub>z</sub>=1.00 Curva a: Φ<sub>z</sub>=1.08 χ<sub>z</sub>=0.67  
Kyy, Kyz, Kzy, Kzz=0.95, 0.57, 0.00, 0.95  
Verifica YY: 0.00+0.10=0.10  
Verifica ZZ: 0.00=0.00

Asta n. 334 (-28 -29) - Sez. 1 (TRV SEC RHS80x40x5) - Crit. 3

- Verifica in termini tensionali [4.2.4] - CC 1 SND Xl=1.19 - Classe 3  
Sollecitazioni: N=-41.64 T<sub>z</sub>=-32.04 M<sub>y</sub>=22.66 T<sub>y</sub>=23.11 M<sub>z</sub>=27.52  
Tensioni: σ<sub>N</sub>=-3.79 σ<sub>m,d</sub>=-311.24 τ=0.00 σ<sub>max</sub>=-315.02 (sfrut=0.09)  
Tensioni: σ<sub>N</sub>=-3.79 σ<sub>m,d</sub>=-93.39 τ=7.01 τ<sub>max</sub>=7.01 (sfrut=0.00)  
Tensioni: σ<sub>N</sub>=-3.79 σ<sub>m,d</sub>=-311.24 τ=0.00 σ<sub>TD,max</sub>=315.02 (sfrut=0.09)

- Verifica a taglio Dir. Z [4.2.16] - CC 28 SLU Xl=1.19 - Classe 1  
Sollecitazioni: T<sub>z</sub>=-156.16  
V,Ed=-156.16 Vc,Rd=14315.00 V,Ed/Vc,Rd=0.01

- Verifica a presso o tenso-flessione retta YY (4.2.4.1.2.7) - CC 28 SLU Xl=1.19 - Classe 1  
Sollecitazioni: N=-68.14 T<sub>z</sub>=-156.16 M<sub>y</sub>=92.99  
My,Ed=92.99 My,V,c,Rd=921.31  
N,Ed=-68.14 Nc,Rd=-37190.50 YY n=N,Ed/Nc,Rd=0.00 MNy,c,Rd=921.31 My,Ed/MNy,c,Rd=0.10

- Verifica di stabilità aste presso-inflesse (C4.2.4.1.3.3.2) - CC 28 SLU - Classe 1  
Sollecitazioni: N,Ed=-68.14 My,Ed=92.99 L=1.19  
amy, amz, αLT=0.95, 0.95, 0.95  
λ<sub>y</sub>=42.87 Ncr,y=124076.00 λ'<sub>y</sub>=0.56 Curva a: Φ<sub>y</sub>=0.70 χ<sub>y</sub>=0.90  
λ<sub>z</sub>=76.14 Ncr,z=39329.30 λ'<sub>z</sub>=1.00 Curva a: Φ<sub>z</sub>=1.08 χ<sub>z</sub>=0.67  
Kyy, Kyz, Kzy, Kzz=0.95, 0.57, 0.00, 0.95  
Verifica YY: 0.00+0.10=0.10  
Verifica ZZ: 0.00=0.00

Asta n. 335 (-228 -222) - Sez. 1 (TRV SEC RHS80x40x5) - Crit. 3

- Verifica in termini tensionali [4.2.4] - CC 1 SND Xl=0.00 - Classe 3  
Sollecitazioni: N=44.32 T<sub>z</sub>=27.39 M<sub>y</sub>=17.12 T<sub>y</sub>=-5.20 M<sub>z</sub>=6.20  
Tensioni: σ<sub>N</sub>=4.03 σ<sub>m,d</sub>=126.69 τ=0.00 σ<sub>max</sub>=130.72 (sfrut=0.04)  
Tensioni: σ<sub>N</sub>=4.03 σ<sub>m,d</sub>=-34.54 τ=4.40 τ<sub>max</sub>=4.40 (sfrut=0.00)  
Tensioni: σ<sub>N</sub>=4.03 σ<sub>m,d</sub>=126.69 τ=0.00 σ<sub>TD,max</sub>=130.72 (sfrut=0.04)

- Verifica a taglio Dir. Z [4.2.16] - CC 28 SLU Xl=0.00 - Classe 1  
Sollecitazioni: T<sub>z</sub>=156.16  
V,Ed=156.16 Vc,Rd=14315.00 V,Ed/Vc,Rd=0.01

- Verifica a presso o tenso-flessione retta YY (4.2.4.1.2.7) - CC 28 SLU Xl=0.00 - Classe 1  
Sollecitazioni: N=68.14 T<sub>z</sub>=156.16 M<sub>y</sub>=92.99  
My,Ed=92.99 My,V,c,Rd=921.31  
N,Ed=68.14 Nc,Rd=37190.50 YY n=N,Ed/Nc,Rd=0.00 MNy,c,Rd=921.31 My,Ed/MNy,c,Rd=0.10

- Verifica di stabilità aste presso-inflesse (C4.2.4.1.3.3.2) - CC 28 SLU - Classe 1  
Sollecitazioni: N,Ed=0.00 My,Ed=92.99 L=1.19  
amy, amz, αLT=0.95, 0.95, 0.95  
λ<sub>y</sub>=42.87 Ncr,y=124076.00 λ'<sub>y</sub>=0.56 Curva a: Φ<sub>y</sub>=0.70 χ<sub>y</sub>=0.90  
λ<sub>z</sub>=76.14 Ncr,z=39329.40 λ'<sub>z</sub>=1.00 Curva a: Φ<sub>z</sub>=1.08 χ<sub>z</sub>=0.67  
Kyy, Kyz, Kzy, Kzz=0.95, 0.57, 0.00, 0.95  
Verifica YY: 0.00+0.10=0.10  
Verifica ZZ: 0.00=0.00

Asta n. 335 (-220 -228) - Sez. 1 (TRV SEC RHS80x40x5) - Crit. 3

- Verifica in termini tensionali [4.2.4] - CC 1 SND Xl=1.19 - Classe 3  
Sollecitazioni: N=-41.64 T<sub>z</sub>=-32.04 M<sub>y</sub>=22.66 T<sub>y</sub>=23.11 M<sub>z</sub>=27.52  
Tensioni: σ<sub>N</sub>=-3.79 σ<sub>m,d</sub>=-311.24 τ=0.00 σ<sub>max</sub>=-315.02 (sfrut=0.09)  
Tensioni: σ<sub>N</sub>=-3.79 σ<sub>m,d</sub>=-93.39 τ=7.01 τ<sub>max</sub>=7.01 (sfrut=0.00)  
Tensioni: σ<sub>N</sub>=-3.79 σ<sub>m,d</sub>=-311.24 τ=0.00 σ<sub>TD,max</sub>=315.02 (sfrut=0.09)

- Verifica a taglio Dir. Z [4.2.16] - CC 28 SLU Xl=1.19 - Classe 1  
 Sollecitazioni:  $T_z=-156.16$   
 $V,Ed=-156.16$   $Vc,Rd=14315.00$   $V,Ed/Vc,Rd=0.01$
- Verifica a presso o tenso-flessione retta YY (4.2.4.1.2.7) - CC 28 SLU Xl=1.19 - Classe 1  
 Sollecitazioni:  $N=-68.14$   $T_z=-156.16$   $M_y=92.99$   
 $My,Ed=92.99$   $My,V,c,Rd=921.31$   
 $N,Ed=-68.14$   $Nc,Rd=37190.50$   $YY$   $n=N,Ed/Nc,Rd=0.00$   $MNy,c,Rd=921.31$   $My,Ed/MNy,c,Rd=0.10$
- Verifica di stabilità aste presso-inflesse (C4.2.4.1.3.3.2) - CC 28 SLU - Classe 1  
 Sollecitazioni:  $N,Ed=-68.14$   $My,Ed=92.99$   $L=1.19$   
 $\alpha_{my}, \alpha_{mz}, \alpha_{LT}=0.95, 0.95, 0.95$   
 $\lambda_y=42.87$   $Ncr,y=124076.00$   $\lambda'_y=0.56$  Curva a:  $\Phi_y=0.70$   $\chi_y=0.90$   
 $\lambda_z=76.14$   $Ncr,z=39329.30$   $\lambda'_z=1.00$  Curva a:  $\Phi_z=1.08$   $\chi_z=0.67$   
 $K_{yy}, K_{yz}, K_{zy}, K_{zz}=0.95, 0.57, 0.00, 0.95$   
 Verifica YY:  $0.00+0.10=0.10$   
 Verifica ZZ:  $0.00=0.00$
- Asta n. 336 (-227 -223) - Sez. 1 (TRV SEC RHS80x40x5) - Crit. 3  
 -----
- Verifica in termini tensionali [4.2.4] - CC 1 SND Xl=0.00 - Classe 3  
 Sollecitazioni:  $N=44.32$   $T_z=27.39$   $M_y=17.12$   $T_y=-5.20$   $M_z=6.20$   
 Tensioni:  $\sigma_{Rt}=4.03$   $\sigma_{m,d}=126.69$   $\tau=0.00$   $\sigma_{max}=130.72$  (sfrut=0.04)  
 Tensioni:  $\sigma_{Rt}=4.03$   $\sigma_{m,d}=-34.54$   $\tau=4.40$   $\tau_{max}=4.40$  (sfrut=0.00)  
 Tensioni:  $\sigma_{Rt}=4.03$   $\sigma_{m,d}=126.69$   $\tau=0.00$   $\sigma_{TD,max}=130.72$  (sfrut=0.04)
- Verifica a taglio Dir. Z [4.2.16] - CC 28 SLU Xl=0.00 - Classe 1  
 Sollecitazioni:  $T_z=156.16$   
 $V,Ed=156.16$   $Vc,Rd=14315.00$   $V,Ed/Vc,Rd=0.01$
- Verifica a presso o tenso-flessione retta YY (4.2.4.1.2.7) - CC 28 SLU Xl=0.00 - Classe 1  
 Sollecitazioni:  $N=68.14$   $T_z=156.16$   $M_y=92.99$   
 $My,Ed=92.99$   $My,V,c,Rd=921.31$   
 $N,Ed=68.14$   $Nc,Rd=37190.50$   $YY$   $n=N,Ed/Nc,Rd=0.00$   $MNy,c,Rd=921.31$   $My,Ed/MNy,c,Rd=0.10$
- Verifica di stabilità aste presso-inflesse (C4.2.4.1.3.3.2) - CC 28 SLU - Classe 1  
 Sollecitazioni:  $N,Ed=0.00$   $My,Ed=92.99$   $L=1.19$   
 $\alpha_{my}, \alpha_{mz}, \alpha_{LT}=0.95, 0.95, 0.95$   
 $\lambda_y=42.87$   $Ncr,y=124076.00$   $\lambda'_y=0.56$  Curva a:  $\Phi_y=0.70$   $\chi_y=0.90$   
 $\lambda_z=76.14$   $Ncr,z=39329.40$   $\lambda'_z=1.00$  Curva a:  $\Phi_z=1.08$   $\chi_z=0.67$   
 $K_{yy}, K_{yz}, K_{zy}, K_{zz}=0.95, 0.57, 0.00, 0.95$   
 Verifica YY:  $0.00+0.10=0.10$   
 Verifica ZZ:  $0.00=0.00$
- Asta n. 336 (-221 -227) - Sez. 1 (TRV SEC RHS80x40x5) - Crit. 3  
 -----
- Verifica in termini tensionali [4.2.4] - CC 1 SND Xl=1.19 - Classe 3  
 Sollecitazioni:  $N=-41.64$   $T_z=-32.04$   $M_y=22.66$   $T_y=23.11$   $M_z=27.52$   
 Tensioni:  $\sigma_{Rt}=-3.79$   $\sigma_{m,d}=-311.24$   $\tau=0.00$   $\sigma_{max}=-315.02$  (sfrut=0.09)  
 Tensioni:  $\sigma_{Rt}=-3.79$   $\sigma_{m,d}=-93.39$   $\tau=7.01$   $\tau_{max}=7.01$  (sfrut=0.00)  
 Tensioni:  $\sigma_{Rt}=-3.79$   $\sigma_{m,d}=-311.24$   $\tau=0.00$   $\sigma_{TD,max}=315.02$  (sfrut=0.09)
- Verifica a taglio Dir. Z [4.2.16] - CC 28 SLU Xl=1.19 - Classe 1  
 Sollecitazioni:  $T_z=-156.16$   
 $V,Ed=-156.16$   $Vc,Rd=14315.00$   $V,Ed/Vc,Rd=0.01$
- Verifica a presso o tenso-flessione retta YY (4.2.4.1.2.7) - CC 28 SLU Xl=1.19 - Classe 1  
 Sollecitazioni:  $N=-68.14$   $T_z=-156.16$   $M_y=92.99$   
 $My,Ed=92.99$   $My,V,c,Rd=921.31$   
 $N,Ed=-68.14$   $Nc,Rd=37190.50$   $YY$   $n=N,Ed/Nc,Rd=0.00$   $MNy,c,Rd=921.31$   $My,Ed/MNy,c,Rd=0.10$
- Verifica di stabilità aste presso-inflesse (C4.2.4.1.3.3.2) - CC 28 SLU - Classe 1  
 Sollecitazioni:  $N,Ed=-68.14$   $My,Ed=92.99$   $L=1.19$   
 $\alpha_{my}, \alpha_{mz}, \alpha_{LT}=0.95, 0.95, 0.95$   
 $\lambda_y=42.87$   $Ncr,y=124076.00$   $\lambda'_y=0.56$  Curva a:  $\Phi_y=0.70$   $\chi_y=0.90$   
 $\lambda_z=76.14$   $Ncr,z=39329.30$   $\lambda'_z=1.00$  Curva a:  $\Phi_z=1.08$   $\chi_z=0.67$   
 $K_{yy}, K_{yz}, K_{zy}, K_{zz}=0.95, 0.57, 0.00, 0.95$   
 Verifica YY:  $0.00+0.10=0.10$   
 Verifica ZZ:  $0.00=0.00$
- Asta n. 337 (-8 105) - Sez. 1 (TRV SEC RHS80x40x5) - Crit. 3  
 -----
- Verifica in termini tensionali [4.2.4] - CC 1 SND Xl=0.00 - Classe 3  
 Sollecitazioni:  $N=44.32$   $T_z=27.39$   $M_y=17.12$   $T_y=-5.20$   $M_z=6.20$   
 Tensioni:  $\sigma_{Rt}=4.03$   $\sigma_{m,d}=126.69$   $\tau=0.00$   $\sigma_{max}=130.72$  (sfrut=0.04)  
 Tensioni:  $\sigma_{Rt}=4.03$   $\sigma_{m,d}=-34.54$   $\tau=4.40$   $\tau_{max}=4.40$  (sfrut=0.00)  
 Tensioni:  $\sigma_{Rt}=4.03$   $\sigma_{m,d}=126.69$   $\tau=0.00$   $\sigma_{TD,max}=130.72$  (sfrut=0.04)
- Verifica a taglio Dir. Z [4.2.16] - CC 28 SLU Xl=0.00 - Classe 1  
 Sollecitazioni:  $T_z=156.16$   
 $V,Ed=156.16$   $Vc,Rd=14315.00$   $V,Ed/Vc,Rd=0.01$
- Verifica a presso o tenso-flessione retta YY (4.2.4.1.2.7) - CC 28 SLU Xl=0.00 - Classe 1  
 Sollecitazioni:  $N=68.14$   $T_z=156.16$   $M_y=92.99$   
 $My,Ed=92.99$   $My,V,c,Rd=921.31$   
 $N,Ed=68.14$   $Nc,Rd=37190.50$   $YY$   $n=N,Ed/Nc,Rd=0.00$   $MNy,c,Rd=921.31$   $My,Ed/MNy,c,Rd=0.10$
- Verifica di stabilità aste presso-inflesse (C4.2.4.1.3.3.2) - CC 28 SLU - Classe 1  
 Sollecitazioni:  $N,Ed=0.00$   $My,Ed=92.99$   $L=1.19$   
 $\alpha_{my}, \alpha_{mz}, \alpha_{LT}=0.95, 0.95, 0.95$   
 $\lambda_y=42.87$   $Ncr,y=124076.00$   $\lambda'_y=0.56$  Curva a:  $\Phi_y=0.70$   $\chi_y=0.90$   
 $\lambda_z=76.14$   $Ncr,z=39329.40$   $\lambda'_z=1.00$  Curva a:  $\Phi_z=1.08$   $\chi_z=0.67$   
 $K_{yy}, K_{yz}, K_{zy}, K_{zz}=0.95, 0.57, 0.00, 0.95$   
 Verifica YY:  $0.00+0.10=0.10$   
 Verifica ZZ:  $0.00=0.00$
- Asta n. 337 (305 -8) - Sez. 1 (TRV SEC RHS80x40x5) - Crit. 3  
 -----
- Verifica in termini tensionali [4.2.4] - CC 1 SND Xl=1.19 - Classe 3

Sollecitazioni:  $N=-41.64$   $T_x=-32.04$   $M_y=22.66$   $T_y=23.11$   $M_z=27.52$   
 Tensioni:  $\sigma_N=-3.79$   $\sigma_{m,d}=-311.24$   $\tau=0.00$   $\sigma_{max}=-315.03$  (sfrut=0.09)  
 Tensioni:  $\sigma_N=-3.79$   $\sigma_{m,d}=-93.39$   $\tau=7.01$   $\tau_{max}=7.01$  (sfrut=0.00)  
 Tensioni:  $\sigma_N=-3.79$   $\sigma_{m,d}=-311.24$   $\tau=0.00$   $\sigma_{TD,max}=315.03$  (sfrut=0.09)

- Verifica a taglio Dir. Z [4.2.16] - CC 28 SLU  $X_l=1.19$  - Classe 1  
 Sollecitazioni:  $T_x=-156.16$   
 $V,Ed=-156.16$   $V_c,Rd=14315.00$   $V,Ed/V_c,Rd=0.01$
- Verifica a presso o tenso-flessione retta YY (4.2.4.1.2.7) - CC 28 SLU  $X_l=1.19$  - Classe 1  
 Sollecitazioni:  $N=-68.14$   $T_x=-156.16$   $M_y=92.99$   
 $M_y,Ed=92.99$   $M_y,V,c,Rd=921.31$   
 $N,Ed=-68.14$   $N_c,Rd=-37190.50$   $YY$   $n=N,Ed/N_c,Rd=0.00$   $MN_y,c,Rd=921.31$   $M_y,Ed/MN_y,c,Rd=0.10$
- Verifica di stabilità aste presso-inflesse (C4.2.4.1.3.3.2) - CC 28 SLU - Classe 1  
 Sollecitazioni:  $N,Ed=-68.14$   $M_y,Ed=92.99$   $L=1.19$   
 $\alpha_{my}, \alpha_{mz}, \alpha_{LT}=0.95, 0.95, 0.95$   
 $\lambda_y=42.87$   $Ncr,y=124076.00$   $\lambda'_y=0.56$  Curva a:  $\Phi_y=0.70$   $\chi_y=0.90$   
 $\lambda_z=76.14$   $Ncr,z=39329.30$   $\lambda'_z=1.00$  Curva a:  $\Phi_z=1.08$   $\chi_z=0.67$   
 $K_{yy}, K_{yz}, K_{zy}, K_{zz}=0.95, 0.57, 0.00, 0.95$   
 Verifica YY:  $0.00+0.10=0.10$   
 Verifica ZZ:  $0.00=0.00$

Asta n. 338 (-9 106) - Sez. 1 (TRV SEC RHS80x40x5) - Crit. 3

- Verifica in termini tensionali [4.2.4] - CC 1 SND  $X_l=0.00$  - Classe 3  
 Sollecitazioni:  $N=44.36$   $T_x=27.47$   $M_y=17.19$   $T_y=-5.37$   $M_z=6.39$   
 Tensioni:  $\sigma_N=4.03$   $\sigma_{m,d}=128.48$   $\tau=0.00$   $\sigma_{max}=132.52$  (sfrut=0.04)  
 Tensioni:  $\sigma_N=4.03$   $\sigma_{m,d}=-35.63$   $\tau=4.41$   $\tau_{max}=4.41$  (sfrut=0.00)  
 Tensioni:  $\sigma_N=4.03$   $\sigma_{m,d}=128.48$   $\tau=0.00$   $\sigma_{TD,max}=132.52$  (sfrut=0.04)
- Verifica a taglio Dir. Z [4.2.16] - CC 28 SLU  $X_l=0.00$  - Classe 1  
 Sollecitazioni:  $T_x=156.42$   
 $V,Ed=156.42$   $V_c,Rd=14315.00$   $V,Ed/V_c,Rd=0.01$
- Verifica a presso o tenso-flessione retta YY (4.2.4.1.2.7) - CC 28 SLU  $X_l=0.00$  - Classe 1  
 Sollecitazioni:  $N=68.24$   $T_x=156.42$   $M_y=93.15$   
 $M_y,Ed=93.15$   $M_y,V,c,Rd=921.31$   
 $N,Ed=68.24$   $N_c,Rd=37190.50$   $YY$   $n=N,Ed/N_c,Rd=0.00$   $MN_y,c,Rd=921.31$   $M_y,Ed/MN_y,c,Rd=0.10$
- Verifica di stabilità aste presso-inflesse (C4.2.4.1.3.3.2) - CC 28 SLU - Classe 1  
 Sollecitazioni:  $N,Ed=0.00$   $M_y,Ed=93.15$   $L=1.19$   
 $\alpha_{my}, \alpha_{mz}, \alpha_{LT}=0.95, 0.95, 0.95$   
 $\lambda_y=42.87$   $Ncr,y=124076.00$   $\lambda'_y=0.56$  Curva a:  $\Phi_y=0.70$   $\chi_y=0.90$   
 $\lambda_z=76.14$   $Ncr,z=39329.40$   $\lambda'_z=1.00$  Curva a:  $\Phi_z=1.08$   $\chi_z=0.67$   
 $K_{yy}, K_{yz}, K_{zy}, K_{zz}=0.95, 0.57, 0.00, 0.95$   
 Verifica YY:  $0.00+0.10=0.10$   
 Verifica ZZ:  $0.00=0.00$

Asta n. 338 (306 -9) - Sez. 1 (TRV SEC RHS80x40x5) - Crit. 3

- Verifica in termini tensionali [4.2.4] - CC 1 SND  $X_l=1.19$  - Classe 3  
 Sollecitazioni:  $N=-41.59$   $T_x=-32.27$   $M_y=22.91$   $T_y=23.84$   $M_z=28.39$   
 Tensioni:  $\sigma_N=-3.78$   $\sigma_{m,d}=-318.87$   $\tau=0.00$   $\sigma_{max}=-322.65$  (sfrut=0.10)  
 Tensioni:  $\sigma_N=-3.78$   $\sigma_{m,d}=-94.41$   $\tau=7.23$   $\tau_{max}=7.23$  (sfrut=0.00)  
 Tensioni:  $\sigma_N=-3.78$   $\sigma_{m,d}=-318.87$   $\tau=0.00$   $\sigma_{TD,max}=322.65$  (sfrut=0.10)
- Verifica a taglio Dir. Z [4.2.16] - CC 28 SLU  $X_l=1.19$  - Classe 1  
 Sollecitazioni:  $T_x=-156.42$   
 $V,Ed=-156.42$   $V_c,Rd=14315.00$   $V,Ed/V_c,Rd=0.01$
- Verifica a presso o tenso-flessione retta YY (4.2.4.1.2.7) - CC 28 SLU  $X_l=1.19$  - Classe 1  
 Sollecitazioni:  $N=-68.24$   $T_x=-156.42$   $M_y=93.15$   
 $M_y,Ed=93.15$   $M_y,V,c,Rd=921.31$   
 $N,Ed=-68.24$   $N_c,Rd=-37190.50$   $YY$   $n=N,Ed/N_c,Rd=0.00$   $MN_y,c,Rd=921.31$   $M_y,Ed/MN_y,c,Rd=0.10$
- Verifica di stabilità aste presso-inflesse (C4.2.4.1.3.3.2) - CC 28 SLU - Classe 1  
 Sollecitazioni:  $N,Ed=-68.24$   $M_y,Ed=93.15$   $L=1.19$   
 $\alpha_{my}, \alpha_{mz}, \alpha_{LT}=0.95, 0.95, 0.95$   
 $\lambda_y=42.87$   $Ncr,y=124076.00$   $\lambda'_y=0.56$  Curva a:  $\Phi_y=0.70$   $\chi_y=0.90$   
 $\lambda_z=76.14$   $Ncr,z=39329.30$   $\lambda'_z=1.00$  Curva a:  $\Phi_z=1.08$   $\chi_z=0.67$   
 $K_{yy}, K_{yz}, K_{zy}, K_{zz}=0.95, 0.57, 0.00, 0.95$   
 Verifica YY:  $0.00+0.10=0.10$   
 Verifica ZZ:  $0.00=0.00$

Asta n. 339 (-306 -307) - Sez. 1 (TRV SEC RHS80x40x5) - Crit. 3

- Verifica in termini tensionali [4.2.4] - CC 1 SND  $X_l=0.00$  - Classe 3  
 Sollecitazioni:  $N=44.30$   $T_x=27.43$   $M_y=17.17$   $T_y=-5.36$   $M_z=6.39$   
 Tensioni:  $\sigma_N=4.03$   $\sigma_{m,d}=128.31$   $\tau=0.00$   $\sigma_{max}=132.33$  (sfrut=0.04)  
 Tensioni:  $\sigma_N=4.03$   $\sigma_{m,d}=-35.58$   $\tau=4.41$   $\tau_{max}=4.41$  (sfrut=0.00)  
 Tensioni:  $\sigma_N=4.03$   $\sigma_{m,d}=128.31$   $\tau=0.00$   $\sigma_{TD,max}=132.33$  (sfrut=0.04)
- Verifica a taglio Dir. Z [4.2.16] - CC 28 SLU  $X_l=0.00$  - Classe 1  
 Sollecitazioni:  $T_x=156.16$   
 $V,Ed=156.16$   $V_c,Rd=14315.00$   $V,Ed/V_c,Rd=0.01$
- Verifica a presso o tenso-flessione retta YY (4.2.4.1.2.7) - CC 28 SLU  $X_l=0.00$  - Classe 1  
 Sollecitazioni:  $N=68.14$   $T_x=156.16$   $M_y=92.99$   
 $M_y,Ed=92.99$   $M_y,V,c,Rd=921.31$   
 $N,Ed=68.14$   $N_c,Rd=37190.50$   $YY$   $n=N,Ed/N_c,Rd=0.00$   $MN_y,c,Rd=921.31$   $M_y,Ed/MN_y,c,Rd=0.10$
- Verifica di stabilità aste presso-inflesse (C4.2.4.1.3.3.2) - CC 28 SLU - Classe 1  
 Sollecitazioni:  $N,Ed=0.00$   $M_y,Ed=92.99$   $L=1.19$   
 $\alpha_{my}, \alpha_{mz}, \alpha_{LT}=0.95, 0.95, 0.95$   
 $\lambda_y=42.87$   $Ncr,y=124076.00$   $\lambda'_y=0.56$  Curva a:  $\Phi_y=0.70$   $\chi_y=0.90$   
 $\lambda_z=76.14$   $Ncr,z=39329.40$   $\lambda'_z=1.00$  Curva a:  $\Phi_z=1.08$   $\chi_z=0.67$   
 $K_{yy}, K_{yz}, K_{zy}, K_{zz}=0.95, 0.57, 0.00, 0.95$   
 Verifica YY:  $0.00+0.10=0.10$   
 Verifica ZZ:  $0.00=0.00$

Asta n. 339 (-305 -306) - Sez. 1 (TRV SEC RHS80x40x5) - Crit. 3

-----  
 - Verifica in termini tensionali [4.2.4] - CC 1 SND Xl=1.19 - Classe 3  
 Sollecitazioni: N=-41.53 T<sub>z</sub>=-32.23 M<sub>y</sub>=22.87 T<sub>y</sub>=23.81 M<sub>z</sub>=28.35  
 Tensioni:  $\sigma_N=-3.78$   $\sigma_{m,d}=-318.43$   $\tau=0.00$   $\sigma_{max}=-322.21$  (sfrut=0.10)  
 Tensioni:  $\sigma_N=-3.78$   $\sigma_{m,d}=-94.28$   $\tau=7.22$   $\tau_{max}=7.22$  (sfrut=0.00)  
 Tensioni:  $\sigma_N=-3.78$   $\sigma_{m,d}=-318.43$   $\tau=0.00$   $\sigma_{ID,max}=322.21$  (sfrut=0.10)

- Verifica a taglio Dir. Z [4.2.16] - CC 28 SLU Xl=1.19 - Classe 1  
 Sollecitazioni: T<sub>z</sub>=-156.16  
 V,Ed=-156.16 Vc,Rd=14315.00 V,Ed/Vc,Rd=0.01

- Verifica a presso o tenso-flessione retta YY (4.2.4.1.2.7) - CC 28 SLU Xl=1.19 - Classe 1  
 Sollecitazioni: N=-68.14 T<sub>z</sub>=-156.16 M<sub>y</sub>=92.99  
 My,Ed=92.99 My,V,c,Rd=921.31  
 N,Ed=-68.14 Nc,Rd=-37190.50 YY n=N,Ed/Nc,Rd=0.00 MNy,c,Rd=921.31 My,Ed/MNy,c,Rd=0.10

- Verifica di stabilità aste presso-inflesse (C4.2.4.1.3.3.2) - CC 28 SLU - Classe 1  
 Sollecitazioni: N,Ed=-68.14 My,Ed=92.99 L=1.19  
 amy, amz,  $\alpha_{LT}=0.95, 0.95, 0.95$   
 $\lambda_y=42.87$  Ncr,y=124076.00  $\lambda'_y=0.56$  Curva a:  $\Phi_y=0.70$   $\chi_y=0.90$   
 $\lambda_z=76.14$  Ncr,z=39329.30  $\lambda'_z=1.00$  Curva a:  $\Phi_z=1.08$   $\chi_z=0.67$   
 Kyy, Kyz, Kzy, Kzz=0.95, 0.57, 0.00, 0.95  
 Verifica YY: 0.00+0.10=0.10  
 Verifica ZZ: 0.00=0.00

Asta n. 340 (202 107) - Sez. 1 (TRV SEC RHS80x40x5) - Crit. 3

-----  
 - Verifica in termini tensionali [4.2.4] - CC 1 SND Xl=0.00 - Classe 3  
 Sollecitazioni: N=44.26 T<sub>z</sub>=27.35 M<sub>y</sub>=17.09 T<sub>y</sub>=-5.20 M<sub>z</sub>=6.19  
 Tensioni:  $\sigma_N=4.02$   $\sigma_{m,d}=126.51$   $\tau=0.00$   $\sigma_{max}=130.53$  (sfrut=0.04)  
 Tensioni:  $\sigma_N=4.02$   $\sigma_{m,d}=-34.49$   $\tau=4.39$   $\tau_{max}=4.39$  (sfrut=0.00)  
 Tensioni:  $\sigma_N=4.02$   $\sigma_{m,d}=126.51$   $\tau=0.00$   $\sigma_{ID,max}=130.53$  (sfrut=0.04)

- Verifica a taglio Dir. Z [4.2.16] - CC 28 SLU Xl=0.00 - Classe 1  
 Sollecitazioni: T<sub>z</sub>=155.90  
 V,Ed=155.90 Vc,Rd=14315.00 V,Ed/Vc,Rd=0.01

- Verifica a presso o tenso-flessione retta YY (4.2.4.1.2.7) - CC 28 SLU Xl=0.00 - Classe 1  
 Sollecitazioni: N=68.04 T<sub>z</sub>=155.90 M<sub>y</sub>=92.84  
 My,Ed=92.84 My,V,c,Rd=921.31  
 N,Ed=68.04 Nc,Rd=-37190.50 YY n=N,Ed/Nc,Rd=0.00 MNy,c,Rd=921.31 My,Ed/MNy,c,Rd=0.10

- Verifica di stabilità aste presso-inflesse (C4.2.4.1.3.3.2) - CC 28 SLU - Classe 1  
 Sollecitazioni: N,Ed=0.00 My,Ed=92.84 L=1.19  
 amy, amz,  $\alpha_{LT}=0.95, 0.95, 0.95$   
 $\lambda_y=42.87$  Ncr,y=124076.00  $\lambda'_y=0.56$  Curva a:  $\Phi_y=0.70$   $\chi_y=0.90$   
 $\lambda_z=76.14$  Ncr,z=39329.40  $\lambda'_z=1.00$  Curva a:  $\Phi_z=1.08$   $\chi_z=0.67$   
 Kyy, Kyz, Kzy, Kzz=0.95, 0.57, 0.00, 0.95  
 Verifica YY: 0.00+0.10=0.10  
 Verifica ZZ: 0.00=0.00

Asta n. 340 (307 202) - Sez. 1 (TRV SEC RHS80x40x5) - Crit. 3

-----  
 - Verifica in termini tensionali [4.2.4] - CC 1 SND Xl=1.19 - Classe 3  
 Sollecitazioni: N=-41.58 T<sub>z</sub>=-32.00 M<sub>y</sub>=22.63 T<sub>y</sub>=23.08 M<sub>z</sub>=27.48  
 Tensioni:  $\sigma_N=-3.78$   $\sigma_{m,d}=-310.80$   $\tau=0.00$   $\sigma_{max}=-314.58$  (sfrut=0.09)  
 Tensioni:  $\sigma_N=-3.78$   $\sigma_{m,d}=-93.26$   $\tau=7.00$   $\tau_{max}=7.00$  (sfrut=0.00)  
 Tensioni:  $\sigma_N=-3.78$   $\sigma_{m,d}=-310.80$   $\tau=0.00$   $\sigma_{ID,max}=314.58$  (sfrut=0.09)

- Verifica a taglio Dir. Z [4.2.16] - CC 28 SLU Xl=1.19 - Classe 1  
 Sollecitazioni: T<sub>z</sub>=-155.90  
 V,Ed=-155.90 Vc,Rd=14315.00 V,Ed/Vc,Rd=0.01

- Verifica a presso o tenso-flessione retta YY (4.2.4.1.2.7) - CC 28 SLU Xl=1.19 - Classe 1  
 Sollecitazioni: N=-68.04 T<sub>z</sub>=-155.90 M<sub>y</sub>=92.84  
 My,Ed=92.84 My,V,c,Rd=921.31  
 N,Ed=-68.04 Nc,Rd=-37190.50 YY n=N,Ed/Nc,Rd=0.00 MNy,c,Rd=921.31 My,Ed/MNy,c,Rd=0.10

- Verifica di stabilità aste presso-inflesse (C4.2.4.1.3.3.2) - CC 28 SLU - Classe 1  
 Sollecitazioni: N,Ed=-68.04 My,Ed=92.84 L=1.19  
 amy, amz,  $\alpha_{LT}=0.95, 0.95, 0.95$   
 $\lambda_y=42.87$  Ncr,y=124076.00  $\lambda'_y=0.56$  Curva a:  $\Phi_y=0.70$   $\chi_y=0.90$   
 $\lambda_z=76.14$  Ncr,z=39329.30  $\lambda'_z=1.00$  Curva a:  $\Phi_z=1.08$   $\chi_z=0.67$   
 Kyy, Kyz, Kzy, Kzz=0.95, 0.57, 0.00, 0.95  
 Verifica YY: 0.00+0.10=0.10  
 Verifica ZZ: 0.00=0.00

Asta n. 341 (-80 -81) - Sez. 1 (TRV SEC RHS80x40x5) - Crit. 3

-----  
 - Verifica in termini tensionali [4.2.4] - CC 1 SND Xl=0.00 - Classe 3  
 Sollecitazioni: N=44.32 T<sub>z</sub>=27.39 M<sub>y</sub>=17.12 T<sub>y</sub>=-5.20 M<sub>z</sub>=6.20  
 Tensioni:  $\sigma_N=4.03$   $\sigma_{m,d}=126.69$   $\tau=0.00$   $\sigma_{max}=130.72$  (sfrut=0.04)  
 Tensioni:  $\sigma_N=4.03$   $\sigma_{m,d}=-34.54$   $\tau=4.40$   $\tau_{max}=4.40$  (sfrut=0.00)  
 Tensioni:  $\sigma_N=4.03$   $\sigma_{m,d}=126.69$   $\tau=0.00$   $\sigma_{ID,max}=130.72$  (sfrut=0.04)

- Verifica a taglio Dir. Z [4.2.16] - CC 28 SLU Xl=0.00 - Classe 1  
 Sollecitazioni: T<sub>z</sub>=156.16  
 V,Ed=156.16 Vc,Rd=14315.00 V,Ed/Vc,Rd=0.01

- Verifica a presso o tenso-flessione retta YY (4.2.4.1.2.7) - CC 28 SLU Xl=0.00 - Classe 1  
 Sollecitazioni: N=68.14 T<sub>z</sub>=156.16 M<sub>y</sub>=92.99  
 My,Ed=92.99 My,V,c,Rd=921.31  
 N,Ed=68.14 Nc,Rd=-37190.50 YY n=N,Ed/Nc,Rd=0.00 MNy,c,Rd=921.31 My,Ed/MNy,c,Rd=0.10

- Verifica di stabilità aste presso-inflesse (C4.2.4.1.3.3.2) - CC 28 SLU - Classe 1  
 Sollecitazioni: N,Ed=0.00 My,Ed=92.99 L=1.19  
 amy, amz,  $\alpha_{LT}=0.95, 0.95, 0.95$   
 $\lambda_y=42.87$  Ncr,y=124076.00  $\lambda'_y=0.56$  Curva a:  $\Phi_y=0.70$   $\chi_y=0.90$

$\lambda_z=76.14$  Ncr,z=39329.40  $\lambda'_z=1.00$  Curva a:  $\Phi_z=1.08$   $\chi_z=0.67$   
 Kyy, Kyz, Kzy, Kzz=0.95, 0.57, 0.00, 0.95  
 Verifica YY: 0.00+0.10=0.10  
 Verifica ZZ: 0.00=0.00

Asta n. 341 (-79 -80) - Sez. 1 (TRV SEC RHS80x40x5) - Crit. 3

-----  
 - Verifica in termini tensionali [4.2.4] - CC 1 SND Xl=1.19 - Classe 3  
 Sollecitazioni: N=-41.64 T<sub>z</sub>=-32.04 M<sub>y</sub>=22.66 T<sub>y</sub>=23.11 M<sub>z</sub>=27.52  
 Tensioni:  $\sigma_{N}=-3.79$   $\sigma_{M,d}=-311.24$   $\tau=0.00$   $\sigma_{max}=-315.02$  (sfrut=0.09)  
 Tensioni:  $\sigma_{N}=-3.79$   $\sigma_{M,d}=-93.39$   $\tau=7.01$   $\tau_{max}=7.01$  (sfrut=0.00)  
 Tensioni:  $\sigma_{N}=-3.79$   $\sigma_{M,d}=-311.24$   $\tau=0.00$   $\sigma_{ID,max}=315.02$  (sfrut=0.09)

- Verifica a taglio Dir. Z [4.2.16] - CC 28 SLU Xl=1.19 - Classe 1  
 Sollecitazioni: T<sub>z</sub>=-156.16  
 V,Ed=-156.16 Vc,Rd=14315.00 V,Ed/Vc,Rd=0.01

- Verifica a presso o tenso-flessione retta YY (4.2.4.1.2.7) - CC 28 SLU Xl=1.19 - Classe 1  
 Sollecitazioni: N=-68.14 T<sub>z</sub>=-156.16 M<sub>y</sub>=92.99  
 My,Ed=92.99 My,V,c,Rd=921.31  
 N,Ed=-68.14 Nc,Rd=37190.50 YY n=N,Ed/Nc,Rd=0.00 MNy,c,Rd=921.31 My,Ed/MNy,c,Rd=0.10

- Verifica di stabilità aste presso-inflesse (C4.2.4.1.3.3.2) - CC 28 SLU - Classe 1  
 Sollecitazioni: N,Ed=-68.14 My,Ed=92.99 L=1.19  
 $\alpha_{my}$ ,  $\alpha_{mz}$ ,  $\alpha_{LT}=0.95$ , 0.95, 0.95  
 $\lambda_y=42.87$  Ncr,y=124076.00  $\lambda'_y=0.56$  Curva a:  $\Phi_y=0.70$   $\chi_y=0.90$   
 $\lambda_z=76.14$  Ncr,z=39329.30  $\lambda'_z=1.00$  Curva a:  $\Phi_z=1.08$   $\chi_z=0.67$   
 Kyy, Kyz, Kzy, Kzz=0.95, 0.57, 0.00, 0.95  
 Verifica YY: 0.00+0.10=0.10  
 Verifica ZZ: 0.00=0.00

Asta n. 342 (-12 109) - Sez. 1 (TRV SEC RHS80x40x5) - Crit. 3

-----  
 - Verifica in termini tensionali [4.2.4] - CC 1 SND Xl=0.00 - Classe 3  
 Sollecitazioni: N=44.32 T<sub>z</sub>=27.39 M<sub>y</sub>=17.12 T<sub>y</sub>=-5.20 M<sub>z</sub>=6.20  
 Tensioni:  $\sigma_{N}=4.03$   $\sigma_{M,d}=126.69$   $\tau=0.00$   $\sigma_{max}=130.72$  (sfrut=0.04)  
 Tensioni:  $\sigma_{N}=4.03$   $\sigma_{M,d}=-34.54$   $\tau=4.40$   $\tau_{max}=4.40$  (sfrut=0.00)  
 Tensioni:  $\sigma_{N}=4.03$   $\sigma_{M,d}=126.69$   $\tau=0.00$   $\sigma_{ID,max}=130.72$  (sfrut=0.04)

- Verifica a taglio Dir. Z [4.2.16] - CC 28 SLU Xl=0.00 - Classe 1  
 Sollecitazioni: T<sub>z</sub>=156.16  
 V,Ed=156.16 Vc,Rd=14315.00 V,Ed/Vc,Rd=0.01

- Verifica a presso o tenso-flessione retta YY (4.2.4.1.2.7) - CC 28 SLU Xl=0.00 - Classe 1  
 Sollecitazioni: N=68.14 T<sub>z</sub>=156.16 M<sub>y</sub>=92.99  
 My,Ed=92.99 My,V,c,Rd=921.31  
 N,Ed=68.14 Nc,Rd=37190.50 YY n=N,Ed/Nc,Rd=0.00 MNy,c,Rd=921.31 My,Ed/MNy,c,Rd=0.10

- Verifica di stabilità aste presso-inflesse (C4.2.4.1.3.3.2) - CC 28 SLU - Classe 1  
 Sollecitazioni: N,Ed=0.00 My,Ed=92.99 L=1.19  
 $\alpha_{my}$ ,  $\alpha_{mz}$ ,  $\alpha_{LT}=0.95$ , 0.95, 0.95  
 $\lambda_y=42.87$  Ncr,y=124076.00  $\lambda'_y=0.56$  Curva a:  $\Phi_y=0.70$   $\chi_y=0.90$   
 $\lambda_z=76.14$  Ncr,z=39329.40  $\lambda'_z=1.00$  Curva a:  $\Phi_z=1.08$   $\chi_z=0.67$   
 Kyy, Kyz, Kzy, Kzz=0.95, 0.57, 0.00, 0.95  
 Verifica YY: 0.00+0.10=0.10  
 Verifica ZZ: 0.00=0.00

Asta n. 342 (309 -12) - Sez. 1 (TRV SEC RHS80x40x5) - Crit. 3

-----  
 - Verifica in termini tensionali [4.2.4] - CC 1 SND Xl=1.19 - Classe 3  
 Sollecitazioni: N=-41.64 T<sub>z</sub>=-32.04 M<sub>y</sub>=22.66 T<sub>y</sub>=23.11 M<sub>z</sub>=27.52  
 Tensioni:  $\sigma_{N}=-3.79$   $\sigma_{M,d}=-311.24$   $\tau=0.00$   $\sigma_{max}=-315.02$  (sfrut=0.09)  
 Tensioni:  $\sigma_{N}=-3.79$   $\sigma_{M,d}=-93.39$   $\tau=7.01$   $\tau_{max}=7.01$  (sfrut=0.00)  
 Tensioni:  $\sigma_{N}=-3.79$   $\sigma_{M,d}=-311.24$   $\tau=0.00$   $\sigma_{ID,max}=315.02$  (sfrut=0.09)

- Verifica a taglio Dir. Z [4.2.16] - CC 28 SLU Xl=1.19 - Classe 1  
 Sollecitazioni: T<sub>z</sub>=-156.16  
 V,Ed=-156.16 Vc,Rd=14315.00 V,Ed/Vc,Rd=0.01

- Verifica a presso o tenso-flessione retta YY (4.2.4.1.2.7) - CC 28 SLU Xl=1.19 - Classe 1  
 Sollecitazioni: N=-68.14 T<sub>z</sub>=-156.16 M<sub>y</sub>=92.99  
 My,Ed=92.99 My,V,c,Rd=921.31  
 N,Ed=-68.14 Nc,Rd=37190.50 YY n=N,Ed/Nc,Rd=0.00 MNy,c,Rd=921.31 My,Ed/MNy,c,Rd=0.10

- Verifica di stabilità aste presso-inflesse (C4.2.4.1.3.3.2) - CC 28 SLU - Classe 1  
 Sollecitazioni: N,Ed=-68.14 My,Ed=92.99 L=1.19  
 $\alpha_{my}$ ,  $\alpha_{mz}$ ,  $\alpha_{LT}=0.95$ , 0.95, 0.95  
 $\lambda_y=42.87$  Ncr,y=124076.00  $\lambda'_y=0.56$  Curva a:  $\Phi_y=0.70$   $\chi_y=0.90$   
 $\lambda_z=76.14$  Ncr,z=39329.30  $\lambda'_z=1.00$  Curva a:  $\Phi_z=1.08$   $\chi_z=0.67$   
 Kyy, Kyz, Kzy, Kzz=0.95, 0.57, 0.00, 0.95  
 Verifica YY: 0.00+0.10=0.10  
 Verifica ZZ: 0.00=0.00

Asta n. 343 (-13 110) - Sez. 1 (TRV SEC RHS80x40x5) - Crit. 3

-----  
 - Verifica in termini tensionali [4.2.4] - CC 1 SND Xl=0.00 - Classe 3  
 Sollecitazioni: N=44.32 T<sub>z</sub>=27.39 M<sub>y</sub>=17.12 T<sub>y</sub>=-5.20 M<sub>z</sub>=6.20  
 Tensioni:  $\sigma_{N}=4.03$   $\sigma_{M,d}=126.69$   $\tau=0.00$   $\sigma_{max}=130.72$  (sfrut=0.04)  
 Tensioni:  $\sigma_{N}=4.03$   $\sigma_{M,d}=-34.54$   $\tau=4.40$   $\tau_{max}=4.40$  (sfrut=0.00)  
 Tensioni:  $\sigma_{N}=4.03$   $\sigma_{M,d}=126.69$   $\tau=0.00$   $\sigma_{ID,max}=130.72$  (sfrut=0.04)

- Verifica a taglio Dir. Z [4.2.16] - CC 28 SLU Xl=0.00 - Classe 1  
 Sollecitazioni: T<sub>z</sub>=156.16  
 V,Ed=156.16 Vc,Rd=14315.00 V,Ed/Vc,Rd=0.01

- Verifica a presso o tenso-flessione retta YY (4.2.4.1.2.7) - CC 28 SLU Xl=0.00 - Classe 1  
 Sollecitazioni: N=68.14 T<sub>z</sub>=156.16 M<sub>y</sub>=92.99  
 My,Ed=92.99 My,V,c,Rd=921.31  
 N,Ed=68.14 Nc,Rd=37190.50 YY n=N,Ed/Nc,Rd=0.00 MNy,c,Rd=921.31 My,Ed/MNy,c,Rd=0.10

- Verifica di stabilità aste presso-inflesse (C4.2.4.1.3.3.2) - CC 28 SLU - Classe 1  
 Sollecitazioni: N,Ed=0.00 My,Ed=92.99 L=1.19  
 $\alpha_{my}, \alpha_{mz}, \alpha_{LT}=0.95, 0.95, 0.95$   
 $\lambda_{y1}=42.87$  Ncr,y=124076.00  $\lambda'_{y1}=0.56$  Curva a:  $\Phi_{y1}=0.70$   $\chi_{y1}=0.90$   
 $\lambda_{z1}=76.14$  Ncr,z=39329.40  $\lambda'_{z1}=1.00$  Curva a:  $\Phi_{z1}=1.08$   $\chi_{z1}=0.67$   
 Kyy, Kyz, Kzy, Kzz=0.95, 0.57, 0.00, 0.95  
 Verifica YY: 0.00+0.10=0.10  
 Verifica ZZ: 0.00=0.00

Asta n. 343 (310 -13) - Sez. 1 (TRV SEC RHS80x40x5) - Crit. 3

- Verifica in termini tensionali [4.2.4] - CC 1 SND Xl=1.19 - Classe 3  
 Sollecitazioni: N=-41.64 Tz=-32.04 My=22.66 Ty=23.11 Mz=27.52  
 Tensioni:  $\sigma_{N1}=-3.79$   $\sigma_{m,d1}=-311.24$   $\tau=0.00$   $\sigma_{max1}=-315.03$  (sfrut=0.09)  
 Tensioni:  $\sigma_{N1}=-3.79$   $\sigma_{m,d1}=-93.39$   $\tau=7.01$   $\tau_{max1}=7.01$  (sfrut=0.00)  
 Tensioni:  $\sigma_{N1}=-3.79$   $\sigma_{m,d1}=-311.24$   $\tau=0.00$   $\sigma_{TD,max1}=315.03$  (sfrut=0.09)

- Verifica a taglio Dir. Z [4.2.16] - CC 28 SLU Xl=1.19 - Classe 1  
 Sollecitazioni: Tz=-156.16  
 V,Ed=-156.16 Vc,Rd=14315.00 V,Ed/Vc,Rd=0.01

- Verifica a presso o tenso-flessione retta YY (4.2.4.1.2.7) - CC 28 SLU Xl=1.19 - Classe 1  
 Sollecitazioni: N=-68.14 Tz=-156.16 My=92.99  
 My,Ed=92.99 My,V,c,Rd=921.31  
 N,Ed=-68.14 Nc,Rd=-37190.50 YY n=N,Ed/Nc,Rd=0.00 MNy,c,Rd=921.31 My,Ed/MNy,c,Rd=0.10

- Verifica di stabilità aste presso-inflesse (C4.2.4.1.3.3.2) - CC 28 SLU - Classe 1  
 Sollecitazioni: N,Ed=-68.14 My,Ed=92.99 L=1.19  
 $\alpha_{my}, \alpha_{mz}, \alpha_{LT}=0.95, 0.95, 0.95$   
 $\lambda_{y1}=42.87$  Ncr,y=124076.00  $\lambda'_{y1}=0.56$  Curva a:  $\Phi_{y1}=0.70$   $\chi_{y1}=0.90$   
 $\lambda_{z1}=76.14$  Ncr,z=39329.30  $\lambda'_{z1}=1.00$  Curva a:  $\Phi_{z1}=1.08$   $\chi_{z1}=0.67$   
 Kyy, Kyz, Kzy, Kzz=0.95, 0.57, 0.00, 0.95  
 Verifica YY: 0.00+0.10=0.10  
 Verifica ZZ: 0.00=0.00

Asta n. 344 (-309 -310) - Sez. 1 (TRV SEC RHS80x40x5) - Crit. 3

- Verifica in termini tensionali [4.2.4] - CC 1 SND Xl=0.00 - Classe 3  
 Sollecitazioni: N=44.30 Tz=27.43 My=17.17 Ty=-5.36 Mz=6.38  
 Tensioni:  $\sigma_{N1}=4.03$   $\sigma_{m,d1}=128.30$   $\tau=0.00$   $\sigma_{max1}=132.33$  (sfrut=0.04)  
 Tensioni:  $\sigma_{N1}=4.03$   $\sigma_{m,d1}=-35.58$   $\tau=4.41$   $\tau_{max1}=4.41$  (sfrut=0.00)  
 Tensioni:  $\sigma_{N1}=4.03$   $\sigma_{m,d1}=128.30$   $\tau=0.00$   $\sigma_{TD,max1}=132.33$  (sfrut=0.04)

- Verifica a taglio Dir. Z [4.2.16] - CC 28 SLU Xl=0.00 - Classe 1  
 Sollecitazioni: Tz=156.16  
 V,Ed=156.16 Vc,Rd=14315.00 V,Ed/Vc,Rd=0.01

- Verifica a presso o tenso-flessione retta YY (4.2.4.1.2.7) - CC 28 SLU Xl=0.00 - Classe 1  
 Sollecitazioni: N=68.14 Tz=156.16 My=92.99  
 My,Ed=92.99 My,V,c,Rd=921.31  
 N,Ed=68.14 Nc,Rd=37190.50 YY n=N,Ed/Nc,Rd=0.00 MNy,c,Rd=921.31 My,Ed/MNy,c,Rd=0.10

- Verifica di stabilità aste presso-inflesse (C4.2.4.1.3.3.2) - CC 28 SLU - Classe 1  
 Sollecitazioni: N,Ed=0.00 My,Ed=92.99 L=1.19  
 $\alpha_{my}, \alpha_{mz}, \alpha_{LT}=0.95, 0.95, 0.95$   
 $\lambda_{y1}=42.87$  Ncr,y=124076.00  $\lambda'_{y1}=0.56$  Curva a:  $\Phi_{y1}=0.70$   $\chi_{y1}=0.90$   
 $\lambda_{z1}=76.14$  Ncr,z=39329.40  $\lambda'_{z1}=1.00$  Curva a:  $\Phi_{z1}=1.08$   $\chi_{z1}=0.67$   
 Kyy, Kyz, Kzy, Kzz=0.95, 0.57, 0.00, 0.95  
 Verifica YY: 0.00+0.10=0.10  
 Verifica ZZ: 0.00=0.00

Asta n. 344 (-308 -309) - Sez. 1 (TRV SEC RHS80x40x5) - Crit. 3

- Verifica in termini tensionali [4.2.4] - CC 1 SND Xl=1.19 - Classe 3  
 Sollecitazioni: N=-41.53 Tz=-32.23 My=22.87 Ty=23.81 Mz=28.35  
 Tensioni:  $\sigma_{N1}=-3.78$   $\sigma_{m,d1}=-318.41$   $\tau=0.00$   $\sigma_{max1}=-322.18$  (sfrut=0.10)  
 Tensioni:  $\sigma_{N1}=-3.78$   $\sigma_{m,d1}=-94.28$   $\tau=7.22$   $\tau_{max1}=7.22$  (sfrut=0.00)  
 Tensioni:  $\sigma_{N1}=-3.78$   $\sigma_{m,d1}=-318.41$   $\tau=0.00$   $\sigma_{TD,max1}=322.18$  (sfrut=0.10)

- Verifica a taglio Dir. Z [4.2.16] - CC 28 SLU Xl=1.19 - Classe 1  
 Sollecitazioni: Tz=-156.16  
 V,Ed=-156.16 Vc,Rd=14315.00 V,Ed/Vc,Rd=0.01

- Verifica a presso o tenso-flessione retta YY (4.2.4.1.2.7) - CC 28 SLU Xl=1.19 - Classe 1  
 Sollecitazioni: N=-68.14 Tz=-156.16 My=92.99  
 My,Ed=92.99 My,V,c,Rd=921.31  
 N,Ed=-68.14 Nc,Rd=-37190.50 YY n=N,Ed/Nc,Rd=0.00 MNy,c,Rd=921.31 My,Ed/MNy,c,Rd=0.10

- Verifica di stabilità aste presso-inflesse (C4.2.4.1.3.3.2) - CC 28 SLU - Classe 1  
 Sollecitazioni: N,Ed=-68.14 My,Ed=92.99 L=1.19  
 $\alpha_{my}, \alpha_{mz}, \alpha_{LT}=0.95, 0.95, 0.95$   
 $\lambda_{y1}=42.87$  Ncr,y=124076.00  $\lambda'_{y1}=0.56$  Curva a:  $\Phi_{y1}=0.70$   $\chi_{y1}=0.90$   
 $\lambda_{z1}=76.14$  Ncr,z=39329.30  $\lambda'_{z1}=1.00$  Curva a:  $\Phi_{z1}=1.08$   $\chi_{z1}=0.67$   
 Kyy, Kyz, Kzy, Kzz=0.95, 0.57, 0.00, 0.95  
 Verifica YY: 0.00+0.10=0.10  
 Verifica ZZ: 0.00=0.00

Asta n. 345 (-15 112) - Sez. 1 (TRV SEC RHS80x40x5) - Crit. 3

- Verifica in termini tensionali [4.2.4] - CC 1 SND Xl=0.00 - Classe 3  
 Sollecitazioni: N=44.30 Tz=27.43 My=17.17 Ty=-5.36 Mz=6.38  
 Tensioni:  $\sigma_{N1}=4.03$   $\sigma_{m,d1}=128.30$   $\tau=0.00$   $\sigma_{max1}=132.33$  (sfrut=0.04)  
 Tensioni:  $\sigma_{N1}=4.03$   $\sigma_{m,d1}=-35.58$   $\tau=4.41$   $\tau_{max1}=4.41$  (sfrut=0.00)  
 Tensioni:  $\sigma_{N1}=4.03$   $\sigma_{m,d1}=128.30$   $\tau=0.00$   $\sigma_{TD,max1}=132.33$  (sfrut=0.04)

- Verifica a taglio Dir. Z [4.2.16] - CC 28 SLU Xl=0.00 - Classe 1  
 Sollecitazioni: Tz=156.16  
 V,Ed=156.16 Vc,Rd=14315.00 V,Ed/Vc,Rd=0.01

- Verifica a presso o tenso-flessione retta YY (4.2.4.1.2.7) - CC 28 SLU Xl=0.00 - Classe 1

Sollecitazioni: N=68.14 T<sub>z</sub>=156.16 M<sub>y</sub>=92.99  
 My,Ed=92.99 My,V,c,Rd=921.31  
 N,Ed=68.14 Nc,Rd=37190.50 YY n=N,Ed/Nc,Rd=0.00 MNy,c,Rd=921.31 My,Ed/MNy,c,Rd=0.10

- Verifica di stabilità aste presso-inflesse (C4.2.4.1.3.3.2) - CC 28 SLU - Classe 1  
 Sollecitazioni: N,Ed=0.00 My,Ed=92.99 L=1.19  
 amy, amz, αLT=0.95, 0.95, 0.95  
 λ<sub>y</sub>=42.87 Ncr,y=124076.00 λ'<sub>y</sub>=0.56 Curva a: Φ<sub>y</sub>=0.70 χ<sub>y</sub>=0.90  
 λ<sub>z</sub>=76.14 Ncr,z=39329.40 λ'<sub>z</sub>=1.00 Curva a: Φ<sub>z</sub>=1.08 χ<sub>z</sub>=0.67  
 Kyy, Kyz, Kzy, Kzz=0.95, 0.57, 0.00, 0.95  
 Verifica YY: 0.00+0.10=0.10  
 Verifica ZZ: 0.00=0.00

Asta n. 345 (312 -15) - Sez. 1 (TRV SEC RHS80x40x5) - Crit. 3

- Verifica in termini tensionali [4.2.4] - CC 1 SND Xl=1.19 - Classe 3  
 Sollecitazioni: N=-41.53 T<sub>z</sub>=-32.23 M<sub>y</sub>=22.87 T<sub>y</sub>=23.81 M<sub>z</sub>=28.35  
 Tensioni: σ<sub>N</sub>=-3.78 σ<sub>m,d</sub>=-318.41 τ=0.00 σ<sub>max</sub>=-322.18 (sfrut=0.10)  
 Tensioni: σ<sub>N</sub>=-3.78 σ<sub>m,d</sub>=-94.28 τ=7.22 τ<sub>max</sub>=7.22 (sfrut=0.00)  
 Tensioni: σ<sub>N</sub>=-3.78 σ<sub>m,d</sub>=-318.41 τ=0.00 σ<sub>TD,max</sub>=322.18 (sfrut=0.10)

- Verifica a taglio Dir. Z [4.2.16] - CC 28 SLU Xl=1.19 - Classe 1  
 Sollecitazioni: T<sub>z</sub>=-156.16  
 V,Ed=-156.16 Vc,Rd=14315.00 V,Ed/Vc,Rd=0.01

- Verifica a presso o tenso-flessione retta YY (4.2.4.1.2.7) - CC 28 SLU Xl=1.19 - Classe 1  
 Sollecitazioni: N=-68.14 T<sub>z</sub>=-156.16 M<sub>y</sub>=92.99  
 My,Ed=92.99 My,V,c,Rd=921.31  
 N,Ed=-68.14 Nc,Rd=-37190.50 YY n=N,Ed/Nc,Rd=0.00 MNy,c,Rd=921.31 My,Ed/MNy,c,Rd=0.10

- Verifica di stabilità aste presso-inflesse (C4.2.4.1.3.3.2) - CC 28 SLU - Classe 1  
 Sollecitazioni: N,Ed=-68.14 My,Ed=92.99 L=1.19  
 amy, amz, αLT=0.95, 0.95, 0.95  
 λ<sub>y</sub>=42.87 Ncr,y=124076.00 λ'<sub>y</sub>=0.56 Curva a: Φ<sub>y</sub>=0.70 χ<sub>y</sub>=0.90  
 λ<sub>z</sub>=76.14 Ncr,z=39329.30 λ'<sub>z</sub>=1.00 Curva a: Φ<sub>z</sub>=1.08 χ<sub>z</sub>=0.67  
 Kyy, Kyz, Kzy, Kzz=0.95, 0.57, 0.00, 0.95  
 Verifica YY: 0.00+0.10=0.10  
 Verifica ZZ: 0.00=0.00

Asta n. 346 (-26 -25) - Sez. 1 (TRV SEC RHS80x40x5) - Crit. 3

- Verifica in termini tensionali [4.2.4] - CC 1 SND Xl=0.00 - Classe 3  
 Sollecitazioni: N=44.32 T<sub>z</sub>=27.39 M<sub>y</sub>=17.12 T<sub>y</sub>=-5.20 M<sub>z</sub>=6.20  
 Tensioni: σ<sub>N</sub>=4.03 σ<sub>m,d</sub>=126.69 τ=0.00 σ<sub>max</sub>=130.72 (sfrut=0.04)  
 Tensioni: σ<sub>N</sub>=4.03 σ<sub>m,d</sub>=-34.54 τ=4.40 τ<sub>max</sub>=4.40 (sfrut=0.00)  
 Tensioni: σ<sub>N</sub>=4.03 σ<sub>m,d</sub>=126.69 τ=0.00 σ<sub>TD,max</sub>=130.72 (sfrut=0.04)

- Verifica a taglio Dir. Z [4.2.16] - CC 28 SLU Xl=0.00 - Classe 1  
 Sollecitazioni: T<sub>z</sub>=156.16  
 V,Ed=156.16 Vc,Rd=14315.00 V,Ed/Vc,Rd=0.01

- Verifica a presso o tenso-flessione retta YY (4.2.4.1.2.7) - CC 28 SLU Xl=0.00 - Classe 1  
 Sollecitazioni: N=68.14 T<sub>z</sub>=156.16 M<sub>y</sub>=92.99  
 My,Ed=92.99 My,V,c,Rd=921.31  
 N,Ed=68.14 Nc,Rd=37190.50 YY n=N,Ed/Nc,Rd=0.00 MNy,c,Rd=921.31 My,Ed/MNy,c,Rd=0.10

- Verifica di stabilità aste presso-inflesse (C4.2.4.1.3.3.2) - CC 28 SLU - Classe 1  
 Sollecitazioni: N,Ed=0.00 My,Ed=92.99 L=1.19  
 amy, amz, αLT=0.95, 0.95, 0.95  
 λ<sub>y</sub>=42.87 Ncr,y=124076.00 λ'<sub>y</sub>=0.56 Curva a: Φ<sub>y</sub>=0.70 χ<sub>y</sub>=0.90  
 λ<sub>z</sub>=76.14 Ncr,z=39329.40 λ'<sub>z</sub>=1.00 Curva a: Φ<sub>z</sub>=1.08 χ<sub>z</sub>=0.67  
 Kyy, Kyz, Kzy, Kzz=0.95, 0.57, 0.00, 0.95  
 Verifica YY: 0.00+0.10=0.10  
 Verifica ZZ: 0.00=0.00

Asta n. 346 (-27 -26) - Sez. 1 (TRV SEC RHS80x40x5) - Crit. 3

- Verifica in termini tensionali [4.2.4] - CC 1 SND Xl=1.19 - Classe 3  
 Sollecitazioni: N=-41.64 T<sub>z</sub>=-32.04 M<sub>y</sub>=22.66 T<sub>y</sub>=23.11 M<sub>z</sub>=27.52  
 Tensioni: σ<sub>N</sub>=-3.79 σ<sub>m,d</sub>=-311.24 τ=0.00 σ<sub>max</sub>=-315.02 (sfrut=0.09)  
 Tensioni: σ<sub>N</sub>=-3.79 σ<sub>m,d</sub>=-93.39 τ=7.01 τ<sub>max</sub>=7.01 (sfrut=0.00)  
 Tensioni: σ<sub>N</sub>=-3.79 σ<sub>m,d</sub>=-311.24 τ=0.00 σ<sub>TD,max</sub>=315.02 (sfrut=0.09)

- Verifica a taglio Dir. Z [4.2.16] - CC 28 SLU Xl=1.19 - Classe 1  
 Sollecitazioni: T<sub>z</sub>=-156.16  
 V,Ed=-156.16 Vc,Rd=14315.00 V,Ed/Vc,Rd=0.01

- Verifica a presso o tenso-flessione retta YY (4.2.4.1.2.7) - CC 28 SLU Xl=1.19 - Classe 1  
 Sollecitazioni: N=-68.14 T<sub>z</sub>=-156.16 M<sub>y</sub>=92.99  
 My,Ed=92.99 My,V,c,Rd=921.31  
 N,Ed=-68.14 Nc,Rd=-37190.50 YY n=N,Ed/Nc,Rd=0.00 MNy,c,Rd=921.31 My,Ed/MNy,c,Rd=0.10

- Verifica di stabilità aste presso-inflesse (C4.2.4.1.3.3.2) - CC 28 SLU - Classe 1  
 Sollecitazioni: N,Ed=-68.14 My,Ed=92.99 L=1.19  
 amy, amz, αLT=0.95, 0.95, 0.95  
 λ<sub>y</sub>=42.87 Ncr,y=124076.00 λ'<sub>y</sub>=0.56 Curva a: Φ<sub>y</sub>=0.70 χ<sub>y</sub>=0.90  
 λ<sub>z</sub>=76.14 Ncr,z=39329.30 λ'<sub>z</sub>=1.00 Curva a: Φ<sub>z</sub>=1.08 χ<sub>z</sub>=0.67  
 Kyy, Kyz, Kzy, Kzz=0.95, 0.57, 0.00, 0.95  
 Verifica YY: 0.00+0.10=0.10  
 Verifica ZZ: 0.00=0.00

Asta n. 347 (-18 114) - Sez. 1 (TRV SEC RHS80x40x5) - Crit. 3

- Verifica in termini tensionali [4.2.4] - CC 1 SND Xl=0.00 - Classe 3  
 Sollecitazioni: N=44.32 T<sub>z</sub>=27.39 M<sub>y</sub>=17.12 T<sub>y</sub>=-5.20 M<sub>z</sub>=6.20  
 Tensioni: σ<sub>N</sub>=4.03 σ<sub>m,d</sub>=126.69 τ=0.00 σ<sub>max</sub>=130.72 (sfrut=0.04)  
 Tensioni: σ<sub>N</sub>=4.03 σ<sub>m,d</sub>=-34.54 τ=4.40 τ<sub>max</sub>=4.40 (sfrut=0.00)  
 Tensioni: σ<sub>N</sub>=4.03 σ<sub>m,d</sub>=126.69 τ=0.00 σ<sub>TD,max</sub>=130.72 (sfrut=0.04)

- Verifica a taglio Dir. Z [4.2.16] - CC 28 SLU Xl=0.00 - Classe 1

Sollecitazioni:  $T_z=156.16$   
 $V,Ed=156.16$   $V_c,Rd=14315.00$   $V,Ed/V_c,Rd=0.01$

- Verifica a presso o tenso-flessione retta YY (4.2.4.1.2.7) - CC 28 SLU  $X_l=0.00$  - Classe 1  
 Sollecitazioni:  $N=68.14$   $T_z=156.16$   $M_y=92.99$   
 $My,Ed=92.99$   $My,V,c,Rd=921.31$   
 $N,Ed=68.14$   $Nc,Rd=37190.50$   $YY$   $n=N,Ed/Nc,Rd=0.00$   $MNy,c,Rd=921.31$   $My,Ed/MNy,c,Rd=0.10$

- Verifica di stabilità aste presso-inflesse (C4.2.4.1.3.3.2) - CC 28 SLU - Classe 1  
 Sollecitazioni:  $N,Ed=0.00$   $My,Ed=92.99$   $L=1.19$   
 $\alpha_{my}, \alpha_{mz}, \alpha_{LT}=0.95, 0.95, 0.95$   
 $\lambda_{y1}=42.87$   $Ncr,y=124076.00$   $\lambda'_{y1}=0.56$  Curva a:  $\Phi_y=0.70$   $\chi_{y1}=0.90$   
 $\lambda_{z1}=76.14$   $Ncr,z=39329.40$   $\lambda'_{z1}=1.00$  Curva a:  $\Phi_z=1.08$   $\chi_{z1}=0.67$   
 $K_{yy}, K_{yz}, K_{zy}, K_{zz}=0.95, 0.57, 0.00, 0.95$   
 Verifica YY:  $0.00+0.10=0.10$   
 Verifica ZZ:  $0.00=0.00$

Asta n. 347 (314 -18) - Sez. 1 (TRV SEC RHS80x40x5) - Crit. 3

- Verifica in termini tensionali [4.2.4] - CC 1 SND  $X_l=1.19$  - Classe 3  
 Sollecitazioni:  $N=-41.64$   $T_z=-32.04$   $M_y=22.66$   $T_y=23.11$   $M_z=27.52$   
 Tensioni:  $\sigma_{N1}=-3.79$   $\sigma_{m,d1}=-311.24$   $\tau=0.00$   $\sigma_{max1}=-315.03$  (sfrut=0.09)  
 Tensioni:  $\sigma_{N1}=-3.79$   $\sigma_{m,d1}=-93.39$   $\tau=7.01$   $\tau_{max1}=7.01$  (sfrut=0.00)  
 Tensioni:  $\sigma_{N1}=-3.79$   $\sigma_{m,d1}=-311.24$   $\tau=0.00$   $\sigma_{TD,max1}=315.03$  (sfrut=0.09)

- Verifica a taglio Dir. Z [4.2.16] - CC 28 SLU  $X_l=1.19$  - Classe 1  
 Sollecitazioni:  $T_z=156.16$   
 $V,Ed=156.16$   $V_c,Rd=14315.00$   $V,Ed/V_c,Rd=0.01$

- Verifica a presso o tenso-flessione retta YY (4.2.4.1.2.7) - CC 28 SLU  $X_l=1.19$  - Classe 1  
 Sollecitazioni:  $N=-68.14$   $T_z=-156.16$   $M_y=92.99$   
 $My,Ed=92.99$   $My,V,c,Rd=921.31$   
 $N,Ed=-68.14$   $Nc,Rd=37190.50$   $YY$   $n=N,Ed/Nc,Rd=0.00$   $MNy,c,Rd=921.31$   $My,Ed/MNy,c,Rd=0.10$

- Verifica di stabilità aste presso-inflesse (C4.2.4.1.3.3.2) - CC 28 SLU - Classe 1  
 Sollecitazioni:  $N,Ed=-68.14$   $My,Ed=92.99$   $L=1.19$   
 $\alpha_{my}, \alpha_{mz}, \alpha_{LT}=0.95, 0.95, 0.95$   
 $\lambda_{y1}=42.87$   $Ncr,y=124076.00$   $\lambda'_{y1}=0.56$  Curva a:  $\Phi_y=0.70$   $\chi_{y1}=0.90$   
 $\lambda_{z1}=76.14$   $Ncr,z=39329.30$   $\lambda'_{z1}=1.00$  Curva a:  $\Phi_z=1.08$   $\chi_{z1}=0.67$   
 $K_{yy}, K_{yz}, K_{zy}, K_{zz}=0.95, 0.57, 0.00, 0.95$   
 Verifica YY:  $0.00+0.10=0.10$   
 Verifica ZZ:  $0.00=0.00$

Asta n. 348 (-31 320) - Sez. 1 (TRV SEC RHS80x40x5) - Crit. 3

- Verifica in termini tensionali [4.2.4] - CC 1 SND  $X_l=0.00$  - Classe 3  
 Sollecitazioni:  $N=44.32$   $T_z=27.39$   $M_y=17.12$   $T_y=-5.20$   $M_z=6.20$   
 Tensioni:  $\sigma_{N1}=4.03$   $\sigma_{m,d1}=126.69$   $\tau=0.00$   $\sigma_{max1}=130.72$  (sfrut=0.04)  
 Tensioni:  $\sigma_{N1}=4.03$   $\sigma_{m,d1}=-34.54$   $\tau=4.40$   $\tau_{max1}=4.40$  (sfrut=0.00)  
 Tensioni:  $\sigma_{N1}=4.03$   $\sigma_{m,d1}=126.69$   $\tau=0.00$   $\sigma_{TD,max1}=130.72$  (sfrut=0.04)

- Verifica a taglio Dir. Z [4.2.16] - CC 28 SLU  $X_l=0.00$  - Classe 1  
 Sollecitazioni:  $T_z=156.16$   
 $V,Ed=156.16$   $V_c,Rd=14315.00$   $V,Ed/V_c,Rd=0.01$

- Verifica a presso o tenso-flessione retta YY (4.2.4.1.2.7) - CC 28 SLU  $X_l=0.00$  - Classe 1  
 Sollecitazioni:  $N=68.14$   $T_z=156.16$   $M_y=92.99$   
 $My,Ed=92.99$   $My,V,c,Rd=921.31$   
 $N,Ed=68.14$   $Nc,Rd=37190.50$   $YY$   $n=N,Ed/Nc,Rd=0.00$   $MNy,c,Rd=921.31$   $My,Ed/MNy,c,Rd=0.10$

- Verifica di stabilità aste presso-inflesse (C4.2.4.1.3.3.2) - CC 28 SLU - Classe 1  
 Sollecitazioni:  $N,Ed=0.00$   $My,Ed=92.99$   $L=1.19$   
 $\alpha_{my}, \alpha_{mz}, \alpha_{LT}=0.95, 0.95, 0.95$   
 $\lambda_{y1}=42.87$   $Ncr,y=124076.00$   $\lambda'_{y1}=0.56$  Curva a:  $\Phi_y=0.70$   $\chi_{y1}=0.90$   
 $\lambda_{z1}=76.14$   $Ncr,z=39329.40$   $\lambda'_{z1}=1.00$  Curva a:  $\Phi_z=1.08$   $\chi_{z1}=0.67$   
 $K_{yy}, K_{yz}, K_{zy}, K_{zz}=0.95, 0.57, 0.00, 0.95$   
 Verifica YY:  $0.00+0.10=0.10$   
 Verifica ZZ:  $0.00=0.00$

Asta n. 348 (319 -31) - Sez. 1 (TRV SEC RHS80x40x5) - Crit. 3

- Verifica in termini tensionali [4.2.4] - CC 1 SND  $X_l=1.19$  - Classe 3  
 Sollecitazioni:  $N=-41.64$   $T_z=-32.04$   $M_y=22.66$   $T_y=23.11$   $M_z=27.52$   
 Tensioni:  $\sigma_{N1}=-3.79$   $\sigma_{m,d1}=-311.24$   $\tau=0.00$   $\sigma_{max1}=-315.02$  (sfrut=0.09)  
 Tensioni:  $\sigma_{N1}=-3.79$   $\sigma_{m,d1}=-93.39$   $\tau=7.01$   $\tau_{max1}=7.01$  (sfrut=0.00)  
 Tensioni:  $\sigma_{N1}=-3.79$   $\sigma_{m,d1}=-311.24$   $\tau=0.00$   $\sigma_{TD,max1}=315.02$  (sfrut=0.09)

- Verifica a taglio Dir. Z [4.2.16] - CC 28 SLU  $X_l=1.19$  - Classe 1  
 Sollecitazioni:  $T_z=156.16$   
 $V,Ed=-156.16$   $V_c,Rd=14315.00$   $V,Ed/V_c,Rd=0.01$

- Verifica a presso o tenso-flessione retta YY (4.2.4.1.2.7) - CC 28 SLU  $X_l=1.19$  - Classe 1  
 Sollecitazioni:  $N=-68.14$   $T_z=-156.16$   $M_y=92.99$   
 $My,Ed=92.99$   $My,V,c,Rd=921.31$   
 $N,Ed=-68.14$   $Nc,Rd=37190.50$   $YY$   $n=N,Ed/Nc,Rd=0.00$   $MNy,c,Rd=921.31$   $My,Ed/MNy,c,Rd=0.10$

- Verifica di stabilità aste presso-inflesse (C4.2.4.1.3.3.2) - CC 28 SLU - Classe 1  
 Sollecitazioni:  $N,Ed=-68.14$   $My,Ed=92.99$   $L=1.19$   
 $\alpha_{my}, \alpha_{mz}, \alpha_{LT}=0.95, 0.95, 0.95$   
 $\lambda_{y1}=42.87$   $Ncr,y=124076.00$   $\lambda'_{y1}=0.56$  Curva a:  $\Phi_y=0.70$   $\chi_{y1}=0.90$   
 $\lambda_{z1}=76.14$   $Ncr,z=39329.30$   $\lambda'_{z1}=1.00$  Curva a:  $\Phi_z=1.08$   $\chi_{z1}=0.67$   
 $K_{yy}, K_{yz}, K_{zy}, K_{zz}=0.95, 0.57, 0.00, 0.95$   
 Verifica YY:  $0.00+0.10=0.10$   
 Verifica ZZ:  $0.00=0.00$

Asta n. 349 (-32 322) - Sez. 1 (TRV SEC RHS80x40x5) - Crit. 3

- Verifica in termini tensionali [4.2.4] - CC 1 SND  $X_l=0.00$  - Classe 3  
 Sollecitazioni:  $N=44.30$   $T_z=27.43$   $M_y=17.17$   $T_y=-5.36$   $M_z=6.38$   
 Tensioni:  $\sigma_{N1}=4.03$   $\sigma_{m,d1}=128.30$   $\tau=0.00$   $\sigma_{max1}=132.33$  (sfrut=0.04)



Tensioni:  $\sigma_N=4.03$   $\sigma_{m,d}=-35.58$   $\tau=4.41$   $\tau_{max}=4.41$  (sfrut=0.00)  
 Tensioni:  $\sigma_N=4.03$   $\sigma_{m,d}=128.30$   $\tau=0.00$   $\sigma_{TD,max}=132.33$  (sfrut=0.04)

- Verifica a taglio Dir. Z [4.2.16] - CC 28 SLU  $Xl=0.00$  - Classe 1  
 Sollecitazioni:  $T_z=156.16$   
 $V,Ed=156.16$   $Vc,Rd=14315.00$   $V,Ed/Vc,Rd=0.01$
- Verifica a presso o tenso-flessione retta YY (4.2.4.1.2.7) - CC 28 SLU  $Xl=0.00$  - Classe 1  
 Sollecitazioni:  $N=68.14$   $T_z=156.16$   $M_y=92.99$   
 $M_y,Ed=92.99$   $M_y,V,c,Rd=921.31$   
 $N,Ed=68.14$   $Nc,Rd=37190.50$   $YY\ n=N,Ed/Nc,Rd=0.00$   $MNy,c,Rd=921.31$   $M_y,Ed/MNy,c,Rd=0.10$
- Verifica di stabilità aste presso-inflesse (C4.2.4.1.3.3.2) - CC 28 SLU - Classe 1  
 Sollecitazioni:  $N,Ed=0.00$   $M_y,Ed=92.99$   $L=1.19$   
 $\alpha_m, \alpha_{mz}, \alpha_{LT}=0.95, 0.95, 0.95$   
 $\lambda_y=42.87$   $Ncr,y=124076.00$   $\lambda'_y=0.56$  Curva a:  $\Phi_y=0.70$   $\chi_y=0.90$   
 $\lambda_z=76.14$   $Ncr,z=39329.40$   $\lambda'_z=1.00$  Curva a:  $\Phi_z=1.08$   $\chi_z=0.67$   
 $K_{yy}, K_{yz}, K_{zy}, K_{zz}=0.95, 0.57, 0.00, 0.95$   
 Verifica YY:  $0.00+0.10=0.10$   
 Verifica ZZ:  $0.00=0.00$

Asta n. 349 (321 -32) - Sez. 1 (TRV SEC RHS80x40x5) - Crit. 3

- Verifica in termini tensionali [4.2.4] - CC 1 SND  $Xl=1.19$  - Classe 3  
 Sollecitazioni:  $N=-41.53$   $T_z=-32.23$   $M_y=22.87$   $T_y=23.81$   $M_z=28.35$   
 Tensioni:  $\sigma_N=-3.78$   $\sigma_{m,d}=-318.41$   $\tau=0.00$   $\sigma_{max}=-322.18$  (sfrut=0.10)  
 Tensioni:  $\sigma_N=-3.78$   $\sigma_{m,d}=-94.28$   $\tau=7.22$   $\tau_{max}=7.22$  (sfrut=0.00)  
 Tensioni:  $\sigma_N=-3.78$   $\sigma_{m,d}=-318.41$   $\tau=0.00$   $\sigma_{TD,max}=322.18$  (sfrut=0.10)
- Verifica a taglio Dir. Z [4.2.16] - CC 28 SLU  $Xl=1.19$  - Classe 1  
 Sollecitazioni:  $T_z=-156.16$   
 $V,Ed=-156.16$   $Vc,Rd=14315.00$   $V,Ed/Vc,Rd=0.01$
- Verifica a presso o tenso-flessione retta YY (4.2.4.1.2.7) - CC 28 SLU  $Xl=1.19$  - Classe 1  
 Sollecitazioni:  $N=-68.14$   $T_z=-156.16$   $M_y=92.99$   
 $M_y,Ed=92.99$   $M_y,V,c,Rd=921.31$   
 $N,Ed=-68.14$   $Nc,Rd=-37190.50$   $YY\ n=N,Ed/Nc,Rd=0.00$   $MNy,c,Rd=921.31$   $M_y,Ed/MNy,c,Rd=0.10$
- Verifica di stabilità aste presso-inflesse (C4.2.4.1.3.3.2) - CC 28 SLU - Classe 1  
 Sollecitazioni:  $N,Ed=-68.14$   $M_y,Ed=92.99$   $L=1.19$   
 $\alpha_m, \alpha_{mz}, \alpha_{LT}=0.95, 0.95, 0.95$   
 $\lambda_y=42.87$   $Ncr,y=124076.00$   $\lambda'_y=0.56$  Curva a:  $\Phi_y=0.70$   $\chi_y=0.90$   
 $\lambda_z=76.14$   $Ncr,z=39329.30$   $\lambda'_z=1.00$  Curva a:  $\Phi_z=1.08$   $\chi_z=0.67$   
 $K_{yy}, K_{yz}, K_{zy}, K_{zz}=0.95, 0.57, 0.00, 0.95$   
 Verifica YY:  $0.00+0.10=0.10$   
 Verifica ZZ:  $0.00=0.00$

Asta n. 350 (-312 -313) - Sez. 1 (TRV SEC RHS80x40x5) - Crit. 3

- Verifica in termini tensionali [4.2.4] - CC 1 SND  $Xl=0.00$  - Classe 3  
 Sollecitazioni:  $N=44.30$   $T_z=27.43$   $M_y=17.17$   $T_y=-5.36$   $M_z=6.38$   
 Tensioni:  $\sigma_N=4.03$   $\sigma_{m,d}=128.30$   $\tau=0.00$   $\sigma_{max}=132.33$  (sfrut=0.04)  
 Tensioni:  $\sigma_N=4.03$   $\sigma_{m,d}=-35.58$   $\tau=4.41$   $\tau_{max}=4.41$  (sfrut=0.00)  
 Tensioni:  $\sigma_N=4.03$   $\sigma_{m,d}=128.30$   $\tau=0.00$   $\sigma_{TD,max}=132.33$  (sfrut=0.04)
- Verifica a taglio Dir. Z [4.2.16] - CC 28 SLU  $Xl=0.00$  - Classe 1  
 Sollecitazioni:  $T_z=156.16$   
 $V,Ed=156.16$   $Vc,Rd=14315.00$   $V,Ed/Vc,Rd=0.01$
- Verifica a presso o tenso-flessione retta YY (4.2.4.1.2.7) - CC 28 SLU  $Xl=0.00$  - Classe 1  
 Sollecitazioni:  $N=68.14$   $T_z=156.16$   $M_y=92.99$   
 $M_y,Ed=92.99$   $M_y,V,c,Rd=921.31$   
 $N,Ed=68.14$   $Nc,Rd=37190.50$   $YY\ n=N,Ed/Nc,Rd=0.00$   $MNy,c,Rd=921.31$   $M_y,Ed/MNy,c,Rd=0.10$
- Verifica di stabilità aste presso-inflesse (C4.2.4.1.3.3.2) - CC 28 SLU - Classe 1  
 Sollecitazioni:  $N,Ed=0.00$   $M_y,Ed=92.99$   $L=1.19$   
 $\alpha_m, \alpha_{mz}, \alpha_{LT}=0.95, 0.95, 0.95$   
 $\lambda_y=42.87$   $Ncr,y=124076.00$   $\lambda'_y=0.56$  Curva a:  $\Phi_y=0.70$   $\chi_y=0.90$   
 $\lambda_z=76.14$   $Ncr,z=39329.40$   $\lambda'_z=1.00$  Curva a:  $\Phi_z=1.08$   $\chi_z=0.67$   
 $K_{yy}, K_{yz}, K_{zy}, K_{zz}=0.95, 0.57, 0.00, 0.95$   
 Verifica YY:  $0.00+0.10=0.10$   
 Verifica ZZ:  $0.00=0.00$

Asta n. 350 (-311 -312) - Sez. 1 (TRV SEC RHS80x40x5) - Crit. 3

- Verifica in termini tensionali [4.2.4] - CC 1 SND  $Xl=1.19$  - Classe 3  
 Sollecitazioni:  $N=-41.53$   $T_z=-32.23$   $M_y=22.87$   $T_y=23.81$   $M_z=28.35$   
 Tensioni:  $\sigma_N=-3.78$   $\sigma_{m,d}=-318.41$   $\tau=0.00$   $\sigma_{max}=-322.18$  (sfrut=0.10)  
 Tensioni:  $\sigma_N=-3.78$   $\sigma_{m,d}=-94.28$   $\tau=7.22$   $\tau_{max}=7.22$  (sfrut=0.00)  
 Tensioni:  $\sigma_N=-3.78$   $\sigma_{m,d}=-318.41$   $\tau=0.00$   $\sigma_{TD,max}=322.18$  (sfrut=0.10)
- Verifica a taglio Dir. Z [4.2.16] - CC 28 SLU  $Xl=1.19$  - Classe 1  
 Sollecitazioni:  $T_z=-156.16$   
 $V,Ed=-156.16$   $Vc,Rd=14315.00$   $V,Ed/Vc,Rd=0.01$
- Verifica a presso o tenso-flessione retta YY (4.2.4.1.2.7) - CC 28 SLU  $Xl=1.19$  - Classe 1  
 Sollecitazioni:  $N=-68.14$   $T_z=-156.16$   $M_y=92.99$   
 $M_y,Ed=92.99$   $M_y,V,c,Rd=921.31$   
 $N,Ed=-68.14$   $Nc,Rd=-37190.50$   $YY\ n=N,Ed/Nc,Rd=0.00$   $MNy,c,Rd=921.31$   $M_y,Ed/MNy,c,Rd=0.10$
- Verifica di stabilità aste presso-inflesse (C4.2.4.1.3.3.2) - CC 28 SLU - Classe 1  
 Sollecitazioni:  $N,Ed=-68.14$   $M_y,Ed=92.99$   $L=1.19$   
 $\alpha_m, \alpha_{mz}, \alpha_{LT}=0.95, 0.95, 0.95$   
 $\lambda_y=42.87$   $Ncr,y=124076.00$   $\lambda'_y=0.56$  Curva a:  $\Phi_y=0.70$   $\chi_y=0.90$   
 $\lambda_z=76.14$   $Ncr,z=39329.30$   $\lambda'_z=1.00$  Curva a:  $\Phi_z=1.08$   $\chi_z=0.67$   
 $K_{yy}, K_{yz}, K_{zy}, K_{zz}=0.95, 0.57, 0.00, 0.95$   
 Verifica YY:  $0.00+0.10=0.10$   
 Verifica ZZ:  $0.00=0.00$

Asta n. 351 (-72 -73) - Sez. 1 (TRV SEC RHS80x40x5) - Crit. 3

-----  
 - Verifica in termini tensionali [4.2.4] - CC 1 SND Xl=0.00 - Classe 3  
 Sollecitazioni: N=44.32 T<sub>z</sub>=27.39 M<sub>y</sub>=17.12 T<sub>y</sub>=-5.20 M<sub>z</sub>=6.20  
 Tensioni: σ<sub>N</sub>=4.03 σ<sub>m,d</sub>=126.69 τ=0.00 σ<sub>max</sub>=130.72 (sfrut=0.04)  
 Tensioni: σ<sub>N</sub>=4.03 σ<sub>m,d</sub>=-34.54 τ=4.40 τ<sub>max</sub>=4.40 (sfrut=0.00)  
 Tensioni: σ<sub>N</sub>=4.03 σ<sub>m,d</sub>=126.69 τ=0.00 σ<sub>TD,max</sub>=130.72 (sfrut=0.04)

- Verifica a taglio Dir. Z [4.2.16] - CC 28 SLU Xl=0.00 - Classe 1  
 Sollecitazioni: T<sub>z</sub>=156.16  
 V,Ed=156.16 Vc,Rd=14315.00 V,Ed/Vc,Rd=0.01

- Verifica a presso o tenso-flessione retta YY (4.2.4.1.2.7) - CC 28 SLU Xl=0.00 - Classe 1  
 Sollecitazioni: N=68.14 T<sub>z</sub>=156.16 M<sub>y</sub>=92.99  
 My,Ed=92.99 My,V,c,Rd=921.31  
 N,Ed=68.14 Nc,Rd=37190.50 YY n=N,Ed/Nc,Rd=0.00 MNy,c,Rd=921.31 My,Ed/MNy,c,Rd=0.10

- Verifica di stabilità aste presso-inflesse (C4.2.4.1.3.3.2) - CC 28 SLU - Classe 1  
 Sollecitazioni: N,Ed=0.00 My,Ed=92.99 L=1.19  
 amy, amz, αLT=0.95, 0.95, 0.95  
 λ<sub>y</sub>=42.87 Ncr,y=124076.00 λ'<sub>y</sub>=0.56 Curva a: Φ<sub>y</sub>=0.70 χ<sub>y</sub>=0.90  
 λ<sub>z</sub>=76.14 Ncr,z=39329.40 λ'<sub>z</sub>=1.00 Curva a: Φ<sub>z</sub>=1.08 χ<sub>z</sub>=0.67  
 Kyy, Kyz, Kzy, Kzz=0.95, 0.57, 0.00, 0.95  
 Verifica YY: 0.00+0.10=0.10  
 Verifica ZZ: 0.00=0.00

Asta n. 351 (-71 -72) - Sez. 1 (TRV SEC RHS80x40x5) - Crit. 3

-----  
 - Verifica in termini tensionali [4.2.4] - CC 1 SND Xl=1.19 - Classe 3  
 Sollecitazioni: N=-41.64 T<sub>z</sub>=-32.04 M<sub>y</sub>=22.66 T<sub>y</sub>=23.11 M<sub>z</sub>=27.52  
 Tensioni: σ<sub>N</sub>=-3.79 σ<sub>m,d</sub>=-311.24 τ=0.00 σ<sub>max</sub>=-315.03 (sfrut=0.09)  
 Tensioni: σ<sub>N</sub>=-3.79 σ<sub>m,d</sub>=-93.39 τ=7.01 τ<sub>max</sub>=7.01 (sfrut=0.00)  
 Tensioni: σ<sub>N</sub>=-3.79 σ<sub>m,d</sub>=-311.24 τ=0.00 σ<sub>TD,max</sub>=315.03 (sfrut=0.09)

- Verifica a taglio Dir. Z [4.2.16] - CC 28 SLU Xl=1.19 - Classe 1  
 Sollecitazioni: T<sub>z</sub>=-156.16  
 V,Ed=-156.16 Vc,Rd=14315.00 V,Ed/Vc,Rd=0.01

- Verifica a presso o tenso-flessione retta YY (4.2.4.1.2.7) - CC 28 SLU Xl=1.19 - Classe 1  
 Sollecitazioni: N=-68.14 T<sub>z</sub>=-156.16 M<sub>y</sub>=92.99  
 My,Ed=92.99 My,V,c,Rd=921.31  
 N,Ed=-68.14 Nc,Rd=-37190.50 YY n=N,Ed/Nc,Rd=0.00 MNy,c,Rd=921.31 My,Ed/MNy,c,Rd=0.10

- Verifica di stabilità aste presso-inflesse (C4.2.4.1.3.3.2) - CC 28 SLU - Classe 1  
 Sollecitazioni: N,Ed=-68.14 My,Ed=92.99 L=1.19  
 amy, amz, αLT=0.95, 0.95, 0.95  
 λ<sub>y</sub>=42.87 Ncr,y=124076.00 λ'<sub>y</sub>=0.56 Curva a: Φ<sub>y</sub>=0.70 χ<sub>y</sub>=0.90  
 λ<sub>z</sub>=76.14 Ncr,z=39329.30 λ'<sub>z</sub>=1.00 Curva a: Φ<sub>z</sub>=1.08 χ<sub>z</sub>=0.67  
 Kyy, Kyz, Kzy, Kzz=0.95, 0.57, 0.00, 0.95  
 Verifica YY: 0.00+0.10=0.10  
 Verifica ZZ: 0.00=0.00

Asta n. 352 (-83 -84) - Sez. 1 (TRV SEC RHS80x40x5) - Crit. 3

-----  
 - Verifica in termini tensionali [4.2.4] - CC 1 SND Xl=0.00 - Classe 3  
 Sollecitazioni: N=44.32 T<sub>z</sub>=27.39 M<sub>y</sub>=17.12 T<sub>y</sub>=-5.20 M<sub>z</sub>=6.20  
 Tensioni: σ<sub>N</sub>=4.03 σ<sub>m,d</sub>=126.69 τ=0.00 σ<sub>max</sub>=130.72 (sfrut=0.04)  
 Tensioni: σ<sub>N</sub>=4.03 σ<sub>m,d</sub>=-34.54 τ=4.40 τ<sub>max</sub>=4.40 (sfrut=0.00)  
 Tensioni: σ<sub>N</sub>=4.03 σ<sub>m,d</sub>=126.69 τ=0.00 σ<sub>TD,max</sub>=130.72 (sfrut=0.04)

- Verifica a taglio Dir. Z [4.2.16] - CC 28 SLU Xl=0.00 - Classe 1  
 Sollecitazioni: T<sub>z</sub>=156.16  
 V,Ed=156.16 Vc,Rd=14315.00 V,Ed/Vc,Rd=0.01

- Verifica a presso o tenso-flessione retta YY (4.2.4.1.2.7) - CC 28 SLU Xl=0.00 - Classe 1  
 Sollecitazioni: N=68.14 T<sub>z</sub>=156.16 M<sub>y</sub>=92.99  
 My,Ed=92.99 My,V,c,Rd=921.31  
 N,Ed=68.14 Nc,Rd=37190.50 YY n=N,Ed/Nc,Rd=0.00 MNy,c,Rd=921.31 My,Ed/MNy,c,Rd=0.10

- Verifica di stabilità aste presso-inflesse (C4.2.4.1.3.3.2) - CC 28 SLU - Classe 1  
 Sollecitazioni: N,Ed=0.00 My,Ed=92.99 L=1.19  
 amy, amz, αLT=0.95, 0.95, 0.95  
 λ<sub>y</sub>=42.87 Ncr,y=124076.00 λ'<sub>y</sub>=0.56 Curva a: Φ<sub>y</sub>=0.70 χ<sub>y</sub>=0.90  
 λ<sub>z</sub>=76.14 Ncr,z=39329.40 λ'<sub>z</sub>=1.00 Curva a: Φ<sub>z</sub>=1.08 χ<sub>z</sub>=0.67  
 Kyy, Kyz, Kzy, Kzz=0.95, 0.57, 0.00, 0.95  
 Verifica YY: 0.00+0.10=0.10  
 Verifica ZZ: 0.00=0.00

Asta n. 352 (-82 -83) - Sez. 1 (TRV SEC RHS80x40x5) - Crit. 3

-----  
 - Verifica in termini tensionali [4.2.4] - CC 1 SND Xl=1.19 - Classe 3  
 Sollecitazioni: N=-41.64 T<sub>z</sub>=-32.04 M<sub>y</sub>=22.66 T<sub>y</sub>=23.11 M<sub>z</sub>=27.52  
 Tensioni: σ<sub>N</sub>=-3.79 σ<sub>m,d</sub>=-311.24 τ=0.00 σ<sub>max</sub>=-315.02 (sfrut=0.09)  
 Tensioni: σ<sub>N</sub>=-3.79 σ<sub>m,d</sub>=-93.39 τ=7.01 τ<sub>max</sub>=7.01 (sfrut=0.00)  
 Tensioni: σ<sub>N</sub>=-3.79 σ<sub>m,d</sub>=-311.24 τ=0.00 σ<sub>TD,max</sub>=315.02 (sfrut=0.09)

- Verifica a taglio Dir. Z [4.2.16] - CC 28 SLU Xl=1.19 - Classe 1  
 Sollecitazioni: T<sub>z</sub>=-156.16  
 V,Ed=-156.16 Vc,Rd=14315.00 V,Ed/Vc,Rd=0.01

- Verifica a presso o tenso-flessione retta YY (4.2.4.1.2.7) - CC 28 SLU Xl=1.19 - Classe 1  
 Sollecitazioni: N=-68.14 T<sub>z</sub>=-156.16 M<sub>y</sub>=92.99  
 My,Ed=92.99 My,V,c,Rd=921.31  
 N,Ed=-68.14 Nc,Rd=-37190.50 YY n=N,Ed/Nc,Rd=0.00 MNy,c,Rd=921.31 My,Ed/MNy,c,Rd=0.10

- Verifica di stabilità aste presso-inflesse (C4.2.4.1.3.3.2) - CC 28 SLU - Classe 1  
 Sollecitazioni: N,Ed=-68.14 My,Ed=92.99 L=1.19  
 amy, amz, αLT=0.95, 0.95, 0.95  
 λ<sub>y</sub>=42.87 Ncr,y=124076.00 λ'<sub>y</sub>=0.56 Curva a: Φ<sub>y</sub>=0.70 χ<sub>y</sub>=0.90  
 λ<sub>z</sub>=76.14 Ncr,z=39329.30 λ'<sub>z</sub>=1.00 Curva a: Φ<sub>z</sub>=1.08 χ<sub>z</sub>=0.67  
 Kyy, Kyz, Kzy, Kzz=0.95, 0.57, 0.00, 0.95

Verifica YY: 0.00+0.10=0.10  
 Verifica ZZ: 0.00=0.00

Asta n. 353 (-33 326) - Sez. 1 (TRV SEC RHS80x40x5) - Crit. 3

-----  
 - Verifica in termini tensionali [4.2.4] - CC 1 SND Xl=0.00 - Classe 3

Sollecitazioni: N=44.32 T<sub>z</sub>=27.39 M<sub>y</sub>=17.12 T<sub>y</sub>=-5.20 M<sub>z</sub>=6.20  
 Tensioni:  $\sigma_N=4.03$   $\sigma_{m,d}=126.69$   $\tau=0.00$   $\sigma_{max}=130.72$  (sfrut=0.04)  
 Tensioni:  $\sigma_N=4.03$   $\sigma_{m,d}=-34.54$   $\tau=4.40$   $\tau_{max}=4.40$  (sfrut=0.00)  
 Tensioni:  $\sigma_N=4.03$   $\sigma_{m,d}=126.69$   $\tau=0.00$   $\sigma_{ID,max}=130.72$  (sfrut=0.04)

- Verifica a taglio Dir. Z [4.2.16] - CC 28 SLU Xl=0.00 - Classe 1

Sollecitazioni: T<sub>z</sub>=156.16  
 V,Ed=156.16 Vc,Rd=14315.00 V,Ed/Vc,Rd=0.01

- Verifica a presso o tenso-flessione retta YY (4.2.4.1.2.7) - CC 28 SLU Xl=0.00 - Classe 1

Sollecitazioni: N=68.14 T<sub>z</sub>=156.16 M<sub>y</sub>=92.99  
 My,Ed=92.99 My,V,c,Rd=921.31  
 N,Ed=68.14 Nc,Rd=37190.50 YY n=N,Ed/Nc,Rd=0.00 MNy,c,Rd=921.31 My,Ed/MNy,c,Rd=0.10

- Verifica di stabilità aste presso-inflesse (C4.2.4.1.3.3.2) - CC 28 SLU - Classe 1

Sollecitazioni: N,Ed=0.00 My,Ed=92.99 L=1.19  
 $\alpha_{my}, \alpha_{mz}, \alpha_{LT}=0.95, 0.95, 0.95$   
 $\lambda_{y1}=42.87$  Ncr,y=124076.00  $\lambda'_{y1}=0.56$  Curva a:  $\Phi_y=0.70$   $\chi_{y1}=0.90$   
 $\lambda_{z1}=76.14$  Ncr,z=39329.40  $\lambda'_{z1}=1.00$  Curva a:  $\Phi_z=1.08$   $\chi_{z1}=0.67$   
 Kyy, Kyz, Kzy, Kzz=0.95, 0.57, 0.00, 0.95  
 Verifica YY: 0.00+0.10=0.10  
 Verifica ZZ: 0.00=0.00

Asta n. 353 (325 -33) - Sez. 1 (TRV SEC RHS80x40x5) - Crit. 3

-----  
 - Verifica in termini tensionali [4.2.4] - CC 1 SND Xl=1.19 - Classe 3

Sollecitazioni: N=-41.64 T<sub>z</sub>=-32.04 M<sub>y</sub>=22.66 T<sub>y</sub>=23.11 M<sub>z</sub>=27.52  
 Tensioni:  $\sigma_N=-3.79$   $\sigma_{m,d}=-311.24$   $\tau=0.00$   $\sigma_{max}=-315.02$  (sfrut=0.09)  
 Tensioni:  $\sigma_N=-3.79$   $\sigma_{m,d}=-93.39$   $\tau=7.01$   $\tau_{max}=7.01$  (sfrut=0.00)  
 Tensioni:  $\sigma_N=-3.79$   $\sigma_{m,d}=-311.24$   $\tau=0.00$   $\sigma_{ID,max}=-315.02$  (sfrut=0.09)

- Verifica a taglio Dir. Z [4.2.16] - CC 28 SLU Xl=1.19 - Classe 1

Sollecitazioni: T<sub>z</sub>=-156.16  
 V,Ed=-156.16 Vc,Rd=14315.00 V,Ed/Vc,Rd=0.01

- Verifica a presso o tenso-flessione retta YY (4.2.4.1.2.7) - CC 28 SLU Xl=1.19 - Classe 1

Sollecitazioni: N=-68.14 T<sub>z</sub>=-156.16 M<sub>y</sub>=92.99  
 My,Ed=92.99 My,V,c,Rd=921.31  
 N,Ed=-68.14 Nc,Rd=-37190.50 YY n=N,Ed/Nc,Rd=0.00 MNy,c,Rd=921.31 My,Ed/MNy,c,Rd=0.10

- Verifica di stabilità aste presso-inflesse (C4.2.4.1.3.3.2) - CC 28 SLU - Classe 1

Sollecitazioni: N,Ed=-68.14 My,Ed=92.99 L=1.19  
 $\alpha_{my}, \alpha_{mz}, \alpha_{LT}=0.95, 0.95, 0.95$   
 $\lambda_{y1}=42.87$  Ncr,y=124076.00  $\lambda'_{y1}=0.56$  Curva a:  $\Phi_y=0.70$   $\chi_{y1}=0.90$   
 $\lambda_{z1}=76.14$  Ncr,z=39329.30  $\lambda'_{z1}=1.00$  Curva a:  $\Phi_z=1.08$   $\chi_{z1}=0.67$   
 Kyy, Kyz, Kzy, Kzz=0.95, 0.57, 0.00, 0.95  
 Verifica YY: 0.00+0.10=0.10  
 Verifica ZZ: 0.00=0.00

Asta n. 354 (-34 328) - Sez. 1 (TRV SEC RHS80x40x5) - Crit. 3

-----  
 - Verifica in termini tensionali [4.2.4] - CC 1 SND Xl=0.00 - Classe 3

Sollecitazioni: N=44.32 T<sub>z</sub>=27.39 M<sub>y</sub>=17.12 T<sub>y</sub>=-5.20 M<sub>z</sub>=6.20  
 Tensioni:  $\sigma_N=4.03$   $\sigma_{m,d}=126.69$   $\tau=0.00$   $\sigma_{max}=130.72$  (sfrut=0.04)  
 Tensioni:  $\sigma_N=4.03$   $\sigma_{m,d}=-34.54$   $\tau=4.40$   $\tau_{max}=4.40$  (sfrut=0.00)  
 Tensioni:  $\sigma_N=4.03$   $\sigma_{m,d}=126.69$   $\tau=0.00$   $\sigma_{ID,max}=130.72$  (sfrut=0.04)

- Verifica a taglio Dir. Z [4.2.16] - CC 28 SLU Xl=0.00 - Classe 1

Sollecitazioni: T<sub>z</sub>=156.16  
 V,Ed=156.16 Vc,Rd=14315.00 V,Ed/Vc,Rd=0.01

- Verifica a presso o tenso-flessione retta YY (4.2.4.1.2.7) - CC 28 SLU Xl=0.00 - Classe 1

Sollecitazioni: N=68.14 T<sub>z</sub>=156.16 M<sub>y</sub>=92.99  
 My,Ed=92.99 My,V,c,Rd=921.31  
 N,Ed=68.14 Nc,Rd=37190.50 YY n=N,Ed/Nc,Rd=0.00 MNy,c,Rd=921.31 My,Ed/MNy,c,Rd=0.10

- Verifica di stabilità aste presso-inflesse (C4.2.4.1.3.3.2) - CC 28 SLU - Classe 1

Sollecitazioni: N,Ed=0.00 My,Ed=92.99 L=1.19  
 $\alpha_{my}, \alpha_{mz}, \alpha_{LT}=0.95, 0.95, 0.95$   
 $\lambda_{y1}=42.87$  Ncr,y=124076.00  $\lambda'_{y1}=0.56$  Curva a:  $\Phi_y=0.70$   $\chi_{y1}=0.90$   
 $\lambda_{z1}=76.14$  Ncr,z=39329.40  $\lambda'_{z1}=1.00$  Curva a:  $\Phi_z=1.08$   $\chi_{z1}=0.67$   
 Kyy, Kyz, Kzy, Kzz=0.95, 0.57, 0.00, 0.95  
 Verifica YY: 0.00+0.10=0.10  
 Verifica ZZ: 0.00=0.00

Asta n. 354 (327 -34) - Sez. 1 (TRV SEC RHS80x40x5) - Crit. 3

-----  
 - Verifica in termini tensionali [4.2.4] - CC 1 SND Xl=1.19 - Classe 3

Sollecitazioni: N=-41.64 T<sub>z</sub>=-32.04 M<sub>y</sub>=22.66 T<sub>y</sub>=23.11 M<sub>z</sub>=27.52  
 Tensioni:  $\sigma_N=-3.79$   $\sigma_{m,d}=-311.24$   $\tau=0.00$   $\sigma_{max}=-315.02$  (sfrut=0.09)  
 Tensioni:  $\sigma_N=-3.79$   $\sigma_{m,d}=-93.39$   $\tau=7.01$   $\tau_{max}=7.01$  (sfrut=0.00)  
 Tensioni:  $\sigma_N=-3.79$   $\sigma_{m,d}=-311.24$   $\tau=0.00$   $\sigma_{ID,max}=-315.02$  (sfrut=0.09)

- Verifica a taglio Dir. Z [4.2.16] - CC 28 SLU Xl=1.19 - Classe 1

Sollecitazioni: T<sub>z</sub>=-156.16  
 V,Ed=-156.16 Vc,Rd=14315.00 V,Ed/Vc,Rd=0.01

- Verifica a presso o tenso-flessione retta YY (4.2.4.1.2.7) - CC 28 SLU Xl=1.19 - Classe 1

Sollecitazioni: N=-68.14 T<sub>z</sub>=-156.16 M<sub>y</sub>=92.99  
 My,Ed=92.99 My,V,c,Rd=921.31  
 N,Ed=-68.14 Nc,Rd=-37190.50 YY n=N,Ed/Nc,Rd=0.00 MNy,c,Rd=921.31 My,Ed/MNy,c,Rd=0.10

- Verifica di stabilità aste presso-inflesse (C4.2.4.1.3.3.2) - CC 28 SLU - Classe 1

Sollecitazioni: N,Ed=-68.14 My,Ed=92.99 L=1.19



$\alpha_{my}, \alpha_{mz}, \alpha_{LT}=0.95, 0.95, 0.95$   
 $\lambda_y=42.87$  Ncr,y=124076.00  $\lambda'_y=0.56$  Curva a:  $\Phi_y=0.70$   $\chi_y=0.90$   
 $\lambda_z=76.14$  Ncr,z=39329.30  $\lambda'_z=1.00$  Curva a:  $\Phi_z=1.08$   $\chi_z=0.67$   
 Kyy, Kyz, Kzy, Kzz=0.95, 0.57, 0.00, 0.95  
 Verifica YY: 0.00+0.10=0.10  
 Verifica ZZ: 0.00=0.00

Asta n. 355 (-35 330) - Sez. 1 (TRV SEC RHS80x40x5) - Crit. 3

-----  
 - Verifica in termini tensionali [4.2.4] - CC 1 SND Xl=0.00 - Classe 3

Sollecitazioni: N=44.30 T<sub>z</sub>=27.43 M<sub>y</sub>=17.17 T<sub>y</sub>=-5.36 M<sub>z</sub>=6.38  
 Tensioni:  $\sigma_N=4.03$   $\sigma_{m,d}=128.30$   $\tau=0.00$   $\sigma_{max}=132.33$  (sfrut=0.04)  
 Tensioni:  $\sigma_N=4.03$   $\sigma_{m,d}=-35.58$   $\tau=4.41$   $\tau_{max}=4.41$  (sfrut=0.00)  
 Tensioni:  $\sigma_N=4.03$   $\sigma_{m,d}=128.30$   $\tau=0.00$   $\sigma_{ID,max}=132.33$  (sfrut=0.04)

- Verifica a taglio Dir. Z [4.2.16] - CC 28 SLU Xl=0.00 - Classe 1

Sollecitazioni: T<sub>z</sub>=156.16  
 V,Ed=156.16 Vc,Rd=14315.00 V,Ed/Vc,Rd=0.01

- Verifica a presso o tenso-flessione retta YY (4.2.4.1.2.7) - CC 28 SLU Xl=0.00 - Classe 1

Sollecitazioni: N=68.14 T<sub>z</sub>=156.16 M<sub>y</sub>=92.99  
 My,Ed=92.99 My,V,c,Rd=921.31  
 N,Ed=68.14 Nc,Rd=37190.50 YY n=N,Ed/Nc,Rd=0.00 MNy,c,Rd=921.31 My,Ed/MNy,c,Rd=0.10

- Verifica di stabilità aste presso-inflesse (C4.2.4.1.3.3.2) - CC 28 SLU - Classe 1

Sollecitazioni: N,Ed=0.00 My,Ed=92.99 L=1.19  
 $\alpha_{my}, \alpha_{mz}, \alpha_{LT}=0.95, 0.95, 0.95$   
 $\lambda_y=42.87$  Ncr,y=124076.00  $\lambda'_y=0.56$  Curva a:  $\Phi_y=0.70$   $\chi_y=0.90$   
 $\lambda_z=76.14$  Ncr,z=39329.40  $\lambda'_z=1.00$  Curva a:  $\Phi_z=1.08$   $\chi_z=0.67$   
 Kyy, Kyz, Kzy, Kzz=0.95, 0.57, 0.00, 0.95  
 Verifica YY: 0.00+0.10=0.10  
 Verifica ZZ: 0.00=0.00

Asta n. 355 (329 -35) - Sez. 1 (TRV SEC RHS80x40x5) - Crit. 3

-----  
 - Verifica in termini tensionali [4.2.4] - CC 1 SND Xl=1.19 - Classe 3

Sollecitazioni: N=-41.53 T<sub>z</sub>=-32.23 M<sub>y</sub>=22.87 T<sub>y</sub>=23.81 M<sub>z</sub>=28.35  
 Tensioni:  $\sigma_N=-3.78$   $\sigma_{m,d}=-318.41$   $\tau=0.00$   $\sigma_{max}=-322.18$  (sfrut=0.10)  
 Tensioni:  $\sigma_N=-3.78$   $\sigma_{m,d}=-94.28$   $\tau=7.22$   $\tau_{max}=7.22$  (sfrut=0.00)  
 Tensioni:  $\sigma_N=-3.78$   $\sigma_{m,d}=-318.41$   $\tau=0.00$   $\sigma_{ID,max}=322.18$  (sfrut=0.10)

- Verifica a taglio Dir. Z [4.2.16] - CC 28 SLU Xl=1.19 - Classe 1

Sollecitazioni: T<sub>z</sub>=-156.16  
 V,Ed=-156.16 Vc,Rd=14315.00 V,Ed/Vc,Rd=0.01

- Verifica a presso o tenso-flessione retta YY (4.2.4.1.2.7) - CC 28 SLU Xl=1.19 - Classe 1

Sollecitazioni: N=-68.14 T<sub>z</sub>=-156.16 M<sub>y</sub>=92.99  
 My,Ed=92.99 My,V,c,Rd=921.31  
 N,Ed=-68.14 Nc,Rd=-37190.50 YY n=N,Ed/Nc,Rd=0.00 MNy,c,Rd=921.31 My,Ed/MNy,c,Rd=0.10

- Verifica di stabilità aste presso-inflesse (C4.2.4.1.3.3.2) - CC 28 SLU - Classe 1

Sollecitazioni: N,Ed=-68.14 My,Ed=92.99 L=1.19  
 $\alpha_{my}, \alpha_{mz}, \alpha_{LT}=0.95, 0.95, 0.95$   
 $\lambda_y=42.87$  Ncr,y=124076.00  $\lambda'_y=0.56$  Curva a:  $\Phi_y=0.70$   $\chi_y=0.90$   
 $\lambda_z=76.14$  Ncr,z=39329.30  $\lambda'_z=1.00$  Curva a:  $\Phi_z=1.08$   $\chi_z=0.67$   
 Kyy, Kyz, Kzy, Kzz=0.95, 0.57, 0.00, 0.95  
 Verifica YY: 0.00+0.10=0.10  
 Verifica ZZ: 0.00=0.00

Asta n. 356 (-315 -316) - Sez. 1 (TRV SEC RHS80x40x5) - Crit. 3

-----  
 - Verifica in termini tensionali [4.2.4] - CC 1 SND Xl=0.00 - Classe 3

Sollecitazioni: N=44.30 T<sub>z</sub>=27.43 M<sub>y</sub>=17.17 T<sub>y</sub>=-5.36 M<sub>z</sub>=6.38  
 Tensioni:  $\sigma_N=4.03$   $\sigma_{m,d}=128.30$   $\tau=0.00$   $\sigma_{max}=132.33$  (sfrut=0.04)  
 Tensioni:  $\sigma_N=4.03$   $\sigma_{m,d}=-35.58$   $\tau=4.41$   $\tau_{max}=4.41$  (sfrut=0.00)  
 Tensioni:  $\sigma_N=4.03$   $\sigma_{m,d}=128.30$   $\tau=0.00$   $\sigma_{ID,max}=132.33$  (sfrut=0.04)

- Verifica a taglio Dir. Z [4.2.16] - CC 28 SLU Xl=0.00 - Classe 1

Sollecitazioni: T<sub>z</sub>=156.16  
 V,Ed=156.16 Vc,Rd=14315.00 V,Ed/Vc,Rd=0.01

- Verifica a presso o tenso-flessione retta YY (4.2.4.1.2.7) - CC 28 SLU Xl=0.00 - Classe 1

Sollecitazioni: N=68.14 T<sub>z</sub>=156.16 M<sub>y</sub>=92.99  
 My,Ed=92.99 My,V,c,Rd=921.31  
 N,Ed=68.14 Nc,Rd=37190.50 YY n=N,Ed/Nc,Rd=0.00 MNy,c,Rd=921.31 My,Ed/MNy,c,Rd=0.10

- Verifica di stabilità aste presso-inflesse (C4.2.4.1.3.3.2) - CC 28 SLU - Classe 1

Sollecitazioni: N,Ed=-0.00 My,Ed=92.99 L=1.19  
 $\alpha_{my}, \alpha_{mz}, \alpha_{LT}=0.95, 0.95, 0.95$   
 $\lambda_y=42.87$  Ncr,y=124076.00  $\lambda'_y=0.56$  Curva a:  $\Phi_y=0.70$   $\chi_y=0.90$   
 $\lambda_z=76.14$  Ncr,z=39329.40  $\lambda'_z=1.00$  Curva a:  $\Phi_z=1.08$   $\chi_z=0.67$   
 Kyy, Kyz, Kzy, Kzz=0.95, 0.57, 0.00, 0.95  
 Verifica YY: 0.00+0.10=0.10  
 Verifica ZZ: 0.00=0.00

Asta n. 356 (-314 -315) - Sez. 1 (TRV SEC RHS80x40x5) - Crit. 3

-----  
 - Verifica in termini tensionali [4.2.4] - CC 1 SND Xl=1.19 - Classe 3

Sollecitazioni: N=-41.53 T<sub>z</sub>=-32.23 M<sub>y</sub>=22.87 T<sub>y</sub>=23.81 M<sub>z</sub>=28.35  
 Tensioni:  $\sigma_N=-3.78$   $\sigma_{m,d}=-318.41$   $\tau=0.00$   $\sigma_{max}=-322.19$  (sfrut=0.10)  
 Tensioni:  $\sigma_N=-3.78$   $\sigma_{m,d}=-94.28$   $\tau=7.22$   $\tau_{max}=7.22$  (sfrut=0.00)  
 Tensioni:  $\sigma_N=-3.78$   $\sigma_{m,d}=-318.41$   $\tau=0.00$   $\sigma_{ID,max}=322.19$  (sfrut=0.10)

- Verifica a taglio Dir. Z [4.2.16] - CC 28 SLU Xl=1.19 - Classe 1

Sollecitazioni: T<sub>z</sub>=-156.16  
 V,Ed=-156.16 Vc,Rd=14315.00 V,Ed/Vc,Rd=0.01

- Verifica a presso o tenso-flessione retta YY (4.2.4.1.2.7) - CC 28 SLU Xl=1.19 - Classe 1

Sollecitazioni: N=-68.14 T<sub>z</sub>=-156.16 M<sub>y</sub>=92.99  
 My,Ed=92.99 My,V,c,Rd=921.31

N,Ed=-68.14 Nc,Rd=-37190.50 YY n=N,Ed/Nc,Rd=0.00 MNy,c,Rd=921.31 My,Ed/MNy,c,Rd=0.10

- Verifica di stabilità aste presso-inflesse (C4.2.4.1.3.3.2) - CC 28 SLU - Classe 1  
 Sollecitazioni: N,Ed=-68.14 My,Ed=92.99 L=1.19  
 amy, amz, αLT=0.95, 0.95, 0.95  
 $\lambda_y=42.87$  Ncr,y=124076.00  $\lambda'_y=0.56$  Curva a:  $\Phi_y=0.70$   $\chi_y=0.90$   
 $\lambda_z=76.14$  Ncr,z=39329.30  $\lambda'_z=1.00$  Curva a:  $\Phi_z=1.08$   $\chi_z=0.67$   
 Kyy, Kyz, Kzy, Kzz=0.95, 0.57, 0.00, 0.95  
 Verifica YY: 0.00+0.10=0.10  
 Verifica ZZ: 0.00=0.00

Asta n. 357 (-41 -40) - Sez. 1 (TRV SEC RHS80x40x5) - Crit. 3

-----  
 - Verifica in termini tensionali [4.2.4] - CC 5 SND Xl=0.00 - Classe 3  
 Sollecitazioni: N=26.54 T<sub>z</sub>=16.40 M<sub>y</sub>=10.25 T<sub>y</sub>=3.12 M<sub>z</sub>=-3.71  
 Tensioni:  $\sigma_N=2.41$   $\sigma_{m,d}=75.85$   $\tau=0.00$   $\sigma_{max}=78.26$  (sfrut=0.02)  
 Tensioni:  $\sigma_N=2.41$   $\sigma_{m,d}=20.68$   $\tau=2.63$   $\tau_{max}=2.63$  (sfrut=0.00)  
 Tensioni:  $\sigma_N=2.41$   $\sigma_{m,d}=75.85$   $\tau=0.00$   $\sigma_{TD,max}=78.26$  (sfrut=0.02)

- Verifica a taglio Dir. Z [4.2.16] - CC 28 SLU Xl=0.00 - Classe 1  
 Sollecitazioni: T<sub>z</sub>=81.42  
 V,Ed=81.42 Vc,Rd=14315.00 V,Ed/Vc,Rd=0.01

- Verifica a presso o tenso-flessione retta YY (4.2.4.1.2.7) - CC 28 SLU Xl=0.00 - Classe 1  
 Sollecitazioni: N=39.86 T<sub>z</sub>=81.42 M<sub>y</sub>=48.49  
 My,Ed=48.49 My,V,c,Rd=921.31  
 N,Ed=39.86 Nc,Rd=37190.50 YY n=N,Ed/Nc,Rd=0.00 MNy,c,Rd=921.31 My,Ed/MNy,c,Rd=0.05

- Verifica di stabilità aste presso-inflesse (C4.2.4.1.3.3.2) - CC 5 SND - Classe 3  
 Sollecitazioni: N,Ed=-0.47 My,Ed=10.25 Mz,Ed=-3.71 L=1.19  
 amy, amz, αLT=0.95, 0.95, 0.95  
 $\lambda_y=42.87$  Ncr,y=124076.00  $\lambda'_y=0.56$  Curva a:  $\Phi_y=0.70$   $\chi_y=0.90$   
 $\lambda_z=76.14$  Ncr,z=39329.40  $\lambda'_z=1.00$  Curva a:  $\Phi_z=1.08$   $\chi_z=0.67$   
 Kyy, Kyz, Kzy, Kzz=0.95, 0.95, 0.76, 0.95  
 Verifica YY: 0.00+0.01+0.01=0.02  
 Verifica ZZ: 0.00+0.01+0.01=0.02

Asta n. 357 (-230 -41) - Sez. 1 (TRV SEC RHS80x40x5) - Crit. 3

-----  
 - Verifica in termini tensionali [4.2.4] - CC 5 SND Xl=1.19 - Classe 3  
 Sollecitazioni: N=-24.93 T<sub>z</sub>=-19.19 M<sub>y</sub>=13.57 T<sub>y</sub>=-13.84 M<sub>z</sub>=-16.48  
 Tensioni:  $\sigma_N=-2.27$   $\sigma_{m,d}=-186.35$   $\tau=0.00$   $\sigma_{max}=-188.62$  (sfrut=0.06)  
 Tensioni:  $\sigma_N=-2.27$   $\sigma_{m,d}=-55.92$   $\tau=4.20$   $\tau_{max}=4.20$  (sfrut=0.00)  
 Tensioni:  $\sigma_N=-2.27$   $\sigma_{m,d}=-186.35$   $\tau=0.00$   $\sigma_{TD,max}=-188.62$  (sfrut=0.06)

- Verifica a taglio Dir. Z [4.2.16] - CC 28 SLU Xl=1.19 - Classe 1  
 Sollecitazioni: T<sub>z</sub>=-81.42  
 V,Ed=-81.42 Vc,Rd=14315.00 V,Ed/Vc,Rd=0.01

- Verifica a presso o tenso-flessione retta YY (4.2.4.1.2.7) - CC 28 SLU Xl=1.19 - Classe 1  
 Sollecitazioni: N=-39.86 T<sub>z</sub>=-81.42 M<sub>y</sub>=48.49  
 My,Ed=48.49 My,V,c,Rd=921.31  
 N,Ed=-39.86 Nc,Rd=-37190.50 YY n=N,Ed/Nc,Rd=0.00 MNy,c,Rd=921.31 My,Ed/MNy,c,Rd=0.05

- Verifica di stabilità aste presso-inflesse (C4.2.4.1.3.3.2) - CC 28 SLU - Classe 3  
 Sollecitazioni: N,Ed=-39.86 My,Ed=48.49 Mz,Ed=0.00 L=1.19  
 amy, amz, αLT=0.95, 0.95, 0.95  
 $\lambda_y=42.87$  Ncr,y=124076.00  $\lambda'_y=0.56$  Curva a:  $\Phi_y=0.70$   $\chi_y=0.90$   
 $\lambda_z=76.14$  Ncr,z=39329.30  $\lambda'_z=1.00$  Curva a:  $\Phi_z=1.08$   $\chi_z=0.67$   
 Kyy, Kyz, Kzy, Kzz=0.95, 0.95, 0.76, 0.95  
 Verifica YY: 0.00+0.06=0.07  
 Verifica ZZ: 0.00+0.05=0.05

Asta n. 358 (-239 -238) - Sez. 1 (TRV SEC RHS80x40x5) - Crit. 3

-----  
 - Verifica in termini tensionali [4.2.4] - CC 1 SND Xl=0.00 - Classe 3  
 Sollecitazioni: N=26.54 T<sub>z</sub>=16.40 M<sub>y</sub>=10.25 T<sub>y</sub>=-3.12 M<sub>z</sub>=3.71  
 Tensioni:  $\sigma_N=2.41$   $\sigma_{m,d}=75.85$   $\tau=0.00$   $\sigma_{max}=78.26$  (sfrut=0.02)  
 Tensioni:  $\sigma_N=2.41$   $\sigma_{m,d}=20.68$   $\tau=2.63$   $\tau_{max}=2.63$  (sfrut=0.00)  
 Tensioni:  $\sigma_N=2.41$   $\sigma_{m,d}=75.85$   $\tau=0.00$   $\sigma_{TD,max}=78.26$  (sfrut=0.02)

- Verifica a taglio Dir. Z [4.2.16] - CC 28 SLU Xl=0.00 - Classe 1  
 Sollecitazioni: T<sub>z</sub>=81.42  
 V,Ed=81.42 Vc,Rd=14315.00 V,Ed/Vc,Rd=0.01

- Verifica a presso o tenso-flessione retta YY (4.2.4.1.2.7) - CC 28 SLU Xl=0.00 - Classe 1  
 Sollecitazioni: N=39.86 T<sub>z</sub>=81.42 M<sub>y</sub>=48.49  
 My,Ed=48.49 My,V,c,Rd=921.31  
 N,Ed=39.86 Nc,Rd=37190.50 YY n=N,Ed/Nc,Rd=0.00 MNy,c,Rd=921.31 My,Ed/MNy,c,Rd=0.05

- Verifica di stabilità aste presso-inflesse (C4.2.4.1.3.3.2) - CC 28 SLU - Classe 1  
 Sollecitazioni: N,Ed=0.00 My,Ed=48.49 L=1.19  
 amy, amz, αLT=0.95, 0.95, 0.95  
 $\lambda_y=42.87$  Ncr,y=124076.00  $\lambda'_y=0.56$  Curva a:  $\Phi_y=0.70$   $\chi_y=0.90$   
 $\lambda_z=76.14$  Ncr,z=39329.40  $\lambda'_z=1.00$  Curva a:  $\Phi_z=1.08$   $\chi_z=0.67$   
 Kyy, Kyz, Kzy, Kzz=0.95, 0.57, 0.00, 0.95  
 Verifica YY: 0.00+0.05=0.05  
 Verifica ZZ: 0.00=0.00

Asta n. 358 (-237 -239) - Sez. 1 (TRV SEC RHS80x40x5) - Crit. 3

-----  
 - Verifica in termini tensionali [4.2.4] - CC 1 SND Xl=1.19 - Classe 3  
 Sollecitazioni: N=-24.93 T<sub>z</sub>=-19.19 M<sub>y</sub>=13.57 T<sub>y</sub>=13.84 M<sub>z</sub>=16.48  
 Tensioni:  $\sigma_N=-2.27$   $\sigma_{m,d}=-186.35$   $\tau=0.00$   $\sigma_{max}=-188.62$  (sfrut=0.06)  
 Tensioni:  $\sigma_N=-2.27$   $\sigma_{m,d}=-55.92$   $\tau=4.20$   $\tau_{max}=4.20$  (sfrut=0.00)  
 Tensioni:  $\sigma_N=-2.27$   $\sigma_{m,d}=-186.35$   $\tau=0.00$   $\sigma_{TD,max}=-188.62$  (sfrut=0.06)

- Verifica a taglio Dir. Z [4.2.16] - CC 28 SLU Xl=1.19 - Classe 1  
 Sollecitazioni: T<sub>z</sub>=-81.42  
 V,Ed=-81.42 Vc,Rd=14315.00 V,Ed/Vc,Rd=0.01

- Verifica a presso o tenso-flessione retta YY (4.2.4.1.2.7) - CC 28 SLU X1=1.19 - Classe 1  
 Sollecitazioni: N,Ed=-39.86 T<sub>z</sub>=-81.42 M<sub>y</sub>=48.49  
 M<sub>y</sub>,Ed=48.49 M<sub>y</sub>,V,c,Rd=921.31  
 N,Ed=-39.86 Nc,Rd=-37190.50 YY n=N,Ed/Nc,Rd=0.00 MN<sub>y</sub>,c,Rd=921.31 M<sub>y</sub>,Ed/MN<sub>y</sub>,c,Rd=0.05

- Verifica di stabilità aste presso-inflesse (C4.2.4.1.3.3.2) - CC 1 SND - Classe 3  
 Sollecitazioni: N,Ed=-24.93 M<sub>y</sub>,Ed=13.57 M<sub>z</sub>,Ed=16.48 L=1.19  
 α<sub>my</sub>, α<sub>mz</sub>, α<sub>LT</sub>=0.95, 0.95, 0.95  
 λ<sub>y</sub>=42.87 Ncr,y=124076.00 λ'<sub>y</sub>=0.56 Curva a: Φ<sub>y</sub>=0.70 χ<sub>y</sub>=0.90  
 λ<sub>z</sub>=76.14 Ncr,z=39329.30 λ'<sub>z</sub>=1.00 Curva a: Φ<sub>z</sub>=1.08 χ<sub>z</sub>=0.67  
 K<sub>yy</sub>, K<sub>yz</sub>, K<sub>zy</sub>, K<sub>zz</sub>=0.95, 0.95, 0.76, 0.95  
 Verifica YY: 0.00+0.02+0.03=0.05  
 Verifica ZZ: 0.00+0.01+0.03=0.05

**Membratura**

Asta 201 Nodi -158 -294 396 -152 -153 -161 -141 -145 -297 - Sez. 3 (TRV PRINC SHS150x150x5) - Crit. 2

- Verifica di stabilità aste presso-inflesse (C4.2.4.1.3.3.2) - CC 28 SLU - Classe 3  
 Sollecitazioni: N,Ed=-308.59 M<sub>y</sub>,Ed=1035.59 M<sub>z</sub>,Ed=707.87 L=8.19  
 α<sub>my</sub>, α<sub>mz</sub>, α<sub>LT</sub>=0.95, 0.95, 0.95  
 λ<sub>y</sub>=138.25 Ncr,y=31448.90 λ'<sub>y</sub>=1.81 Curva a: Φ<sub>y</sub>=2.31 χ<sub>y</sub>=0.27  
 λ<sub>z</sub>=138.25 Ncr,z=31448.80 λ'<sub>z</sub>=1.81 Curva a: Φ<sub>z</sub>=2.31 χ<sub>z</sub>=0.27  
 K<sub>yy</sub>, K<sub>yz</sub>, K<sub>zy</sub>, K<sub>zz</sub>=0.96, 0.96, 0.77, 0.96  
 Verifica YY: 0.01+0.22+0.15=0.38  
 Verifica ZZ: 0.01+0.17+0.15=0.33

- Verifica freccia massima per soli carichi accidentali - CC 23  
 f<sub>z,L</sub>=0.37 (L/2216) f<sub>z,G</sub>=0.36 (L/2300)

- Verifica freccia massima carichi totali - CC 30  
 f<sub>z,L</sub>=0.73 (L/1127) f<sub>z,G</sub>=0.70 (L/1168)

**Membratura**

Asta 202 Nodi -297 -139 -140 -148 -128 -132 -126 -127 - Sez. 3 (TRV PRINC SHS150x150x5) - Crit. 2

- Verifica di stabilità aste presso-inflesse (C4.2.4.1.3.3.2) - CC 28 SLU - Classe 3  
 Sollecitazioni: N,Ed=-308.59 M<sub>y</sub>,Ed=1074.68 M<sub>z</sub>,Ed=735.33 L=6.74  
 α<sub>my</sub>, α<sub>mz</sub>, α<sub>LT</sub>=0.95, 0.95, 0.95  
 λ<sub>y</sub>=113.73 Ncr,y=46468.10 λ'<sub>y</sub>=1.49 Curva a: Φ<sub>y</sub>=1.74 χ<sub>y</sub>=0.38  
 λ<sub>z</sub>=113.73 Ncr,z=46468.10 λ'<sub>z</sub>=1.49 Curva a: Φ<sub>z</sub>=1.74 χ<sub>z</sub>=0.38  
 K<sub>yy</sub>, K<sub>yz</sub>, K<sub>zy</sub>, K<sub>zz</sub>=0.95, 0.95, 0.76, 0.95  
 Verifica YY: 0.01+0.22+0.15=0.39  
 Verifica ZZ: 0.01+0.18+0.15=0.34

- Verifica freccia massima per soli carichi accidentali - CC 23  
 f<sub>z,G</sub>=0.21 (L/3154)

- Verifica freccia massima carichi totali - CC 30  
 f<sub>z,G</sub>=0.43 (L/1575)

**Membratura**

Asta 203 Nodi -127 -301 -302 -135 -115 -119 360 -113 - Sez. 3 (TRV PRINC SHS150x150x5) - Crit. 2

- Verifica di stabilità aste presso-inflesse (C4.2.4.1.3.3.2) - CC 28 SLU - Classe 3  
 Sollecitazioni: N,Ed=-247.89 M<sub>y</sub>,Ed=1004.42 M<sub>z</sub>,Ed=660.98 L=6.70  
 α<sub>my</sub>, α<sub>mz</sub>, α<sub>LT</sub>=0.95, 0.95, 0.95  
 λ<sub>y</sub>=113.12 Ncr,y=46975.20 λ'<sub>y</sub>=1.48 Curva a: Φ<sub>y</sub>=1.73 χ<sub>y</sub>=0.38  
 λ<sub>z</sub>=113.12 Ncr,z=46975.20 λ'<sub>z</sub>=1.48 Curva a: Φ<sub>z</sub>=1.73 χ<sub>z</sub>=0.38  
 K<sub>yy</sub>, K<sub>yz</sub>, K<sub>zy</sub>, K<sub>zz</sub>=0.95, 0.95, 0.76, 0.95  
 Verifica YY: 0.01+0.21+0.14=0.35  
 Verifica ZZ: 0.01+0.17+0.14=0.31

- Verifica freccia massima per soli carichi accidentali - CC 23  
 f<sub>z,L</sub>=0.23 (L/2918)

- Verifica freccia massima carichi totali - CC 30  
 f<sub>z,L</sub>=0.46 (L/1461)

**Membratura**

Asta 204 Nodi -113 -114 -122 -102 -106 -100 -240 336 - Sez. 3 (TRV PRINC SHS150x150x5) - Crit. 2

- Verifica di stabilità aste presso-inflesse (C4.2.4.1.3.3.2) - CC 28 SLU - Classe 3  
 Sollecitazioni: N,Ed=-242.37 M<sub>y</sub>,Ed=999.59 M<sub>z</sub>,Ed=660.94 L=6.70  
 α<sub>my</sub>, α<sub>mz</sub>, α<sub>LT</sub>=0.95, 0.95, 0.95  
 λ<sub>y</sub>=113.12 Ncr,y=46975.10 λ'<sub>y</sub>=1.48 Curva a: Φ<sub>y</sub>=1.73 χ<sub>y</sub>=0.38  
 λ<sub>z</sub>=113.12 Ncr,z=46975.10 λ'<sub>z</sub>=1.48 Curva a: Φ<sub>z</sub>=1.73 χ<sub>z</sub>=0.38  
 K<sub>yy</sub>, K<sub>yz</sub>, K<sub>zy</sub>, K<sub>zz</sub>=0.95, 0.95, 0.76, 0.95  
 Verifica YY: 0.01+0.21+0.14=0.35  
 Verifica ZZ: 0.01+0.17+0.14=0.31

- Verifica freccia massima per soli carichi accidentali - CC 23  
 f<sub>z,L</sub>=0.23 (L/2967)

- Verifica freccia massima carichi totali - CC 30  
 f<sub>z,L</sub>=0.45 (L/1483)

**Membratura**

Asta 207 Nodi 336 -239 -29 -228 -227 -8 -9 -75 - Sez. 3 (TRV PRINC SHS150x150x5) - Crit. 2

- 
- Verifica di stabilità aste presso-inflesse (C4.2.4.1.3.3.2) - CC 28 SLU - Classe 3  
 Sollecitazioni: N,Ed=-242.37 My,Ed=999.81 Mz,Ed=661.10 L=6.70  
 $\alpha_{LT}=0.95, 0.95, 0.95$   
 $\lambda_y=113.12$  Ncr,y=46975.20  $\lambda'_y=1.48$  Curva a:  $\Phi_y=1.73$   $\chi_y=0.38$   
 $\lambda_z=113.12$  Ncr,z=46975.20  $\lambda'_z=1.48$  Curva a:  $\Phi_z=1.73$   $\chi_z=0.38$   
 Kyy, Kyz, Kzy, Kzz=0.95, 0.95, 0.76, 0.95  
 Verifica YY: 0.01+0.21+0.14=0.35  
 Verifica ZZ: 0.01+0.17+0.14=0.31
- Verifica freccia massima per soli carichi accidentali - CC 23  
 $f_{z,i}=0.23$  (L/2968)
- Verifica freccia massima carichi totali - CC 30  
 $f_{z,i}=0.45$  (L/1483)

#### Membratura

Asta 208 Nodi -75 -306 202 -80 -12 -13 -309 -14 - Sez. 3 (TRV PRINC SHS150x150x5) - Crit. 2

- 
- Verifica di stabilità aste presso-inflesse (C4.2.4.1.3.3.2) - CC 28 SLU - Classe 3  
 Sollecitazioni: N,Ed=-247.91 My,Ed=1004.71 Mz,Ed=661.18 L=6.70  
 $\alpha_{LT}=0.95, 0.95, 0.95$   
 $\lambda_y=113.12$  Ncr,y=46975.30  $\lambda'_y=1.48$  Curva a:  $\Phi_y=1.73$   $\chi_y=0.38$   
 $\lambda_z=113.12$  Ncr,z=46975.30  $\lambda'_z=1.48$  Curva a:  $\Phi_z=1.73$   $\chi_z=0.38$   
 Kyy, Kyz, Kzy, Kzz=0.95, 0.95, 0.76, 0.95  
 Verifica YY: 0.01+0.21+0.14=0.35  
 Verifica ZZ: 0.01+0.17+0.14=0.31
- Verifica freccia massima per soli carichi accidentali - CC 23  
 $f_{z,i}=0.23$  (L/2918)
- Verifica freccia massima carichi totali - CC 30  
 $f_{z,i}=0.46$  (L/1460)

#### Membratura

Asta 209 Nodi -14 -15 -26 -18 -31 -32 -78 - Sez. 3 (TRV PRINC SHS150x150x5) - Crit. 2

- 
- Verifica di stabilità aste presso-inflesse (C4.2.4.1.3.3.2) - CC 28 SLU - Classe 3  
 Sollecitazioni: N,Ed=-244.97 My,Ed=1008.94 Mz,Ed=734.84 L=6.70  
 $\alpha_{LT}=0.95, 0.95, 0.95$   
 $\lambda_y=113.12$  Ncr,y=46975.10  $\lambda'_y=1.48$  Curva a:  $\Phi_y=1.73$   $\chi_y=0.38$   
 $\lambda_z=113.12$  Ncr,z=46975.10  $\lambda'_z=1.48$  Curva a:  $\Phi_z=1.73$   $\chi_z=0.38$   
 Kyy, Kyz, Kzy, Kzz=0.95, 0.95, 0.76, 0.95  
 Verifica YY: 0.01+0.21+0.15=0.37  
 Verifica ZZ: 0.01+0.17+0.15=0.33
- Verifica freccia massima per soli carichi accidentali - CC 23  
 $f_{z,i}=0.21$  (L/3131)
- Verifica freccia massima carichi totali - CC 30  
 $f_{z,i}=0.43$  (L/1564)

#### Membratura

Asta 210 Nodi -78 -312 -72 -83 -33 -34 -35 318 -315 -41 - Sez. 3 (TRV PRINC SHS150x150x5) - Crit. 2

- 
- Verifica di stabilità aste presso-inflesse (C4.2.4.1.3.3.2) - CC 28 SLU - Classe 3  
 Sollecitazioni: N,Ed=-308.60 My,Ed=1074.73 Mz,Ed=735.37 L=8.22  
 $\alpha_{LT}=0.95, 0.95, 0.95$   
 $\lambda_y=138.86$  Ncr,y=31170.70  $\lambda'_y=1.82$  Curva a:  $\Phi_y=2.32$   $\chi_y=0.27$   
 $\lambda_z=138.86$  Ncr,z=31170.70  $\lambda'_z=1.82$  Curva a:  $\Phi_z=2.32$   $\chi_z=0.27$   
 Kyy, Kyz, Kzy, Kzz=0.96, 0.96, 0.77, 0.96  
 Verifica YY: 0.01+0.22+0.15=0.39  
 Verifica ZZ: 0.01+0.18+0.15=0.34
- Verifica freccia massima per soli carichi accidentali - CC 23  
 $f_{z,g}=0.36$  (L/2306)
- Verifica freccia massima carichi totali - CC 30  
 $f_{z,g}=0.70$  (L/1171)  $f_{z,i}=0.70$  (L/1173)

#### Membratura

Asta 301 Nodi -234 -158 -233 - Sez. 1 (TRV SEC RHS80x40x5) - Crit. 3

- 
- Verifica di stabilità aste presso-inflesse (C4.2.4.1.3.3.2) - CC 1 SND - Classe 3  
 Sollecitazioni: N,Ed=-24.93 My,Ed=13.57 Mz,Ed=16.48 L=2.38  
 $\alpha_{LT}=0.95, 0.95, 0.95$   
 $\lambda_y=85.73$  Ncr,y=31019.00  $\lambda'_y=1.12$  Curva a:  $\Phi_y=1.23$   $\chi_y=0.58$   
 $\lambda_z=152.28$  Ncr,z=9832.34  $\lambda'_z=1.99$  Curva a:  $\Phi_z=2.67$   $\chi_z=0.22$   
 Kyy, Kyz, Kzy, Kzz=0.95, 0.95, 0.76, 0.95  
 Verifica YY: 0.00+0.02+0.03=0.05  
 Verifica ZZ: 0.00+0.01+0.03=0.05
- Verifica freccia massima per soli carichi accidentali - CC 23  
 $f_{z,i}=0.21$  (L/1152)  $f_{z,g}=0.06$  (L/3668)
- Verifica freccia massima carichi totali - CC 23  
 $f_{z,i}=0.19$  (L/1268)  $f_{z,g}=0.05$  (L/5141)

#### Membratura

Asta 302 Nodi -295 -294 -293 - Sez. 1 (TRV SEC RHS80x40x5) - Crit. 3

- 
- Verifica di stabilità aste presso-inflesse (C4.2.4.1.3.3.2) - CC 28 SLU - Classe 1  
 Sollecitazioni: N,Ed=-68.14 My,Ed=92.99 L=2.38  
 $\alpha_{my}, \alpha_{mz}, \alpha_{LT}=0.95, 0.95, 0.95$   
 $\lambda_y=85.73$  Ncr,y=31019.00  $\lambda'_y=1.12$  Curva a:  $\Phi_y=1.23$   $\chi_y=0.58$   
 $\lambda_z=152.28$  Ncr,z=9832.34  $\lambda'_z=1.99$  Curva a:  $\Phi_z=2.67$   $\chi_z=0.22$   
 Kyy, Kyz, Kzy, Kzz=0.95, 0.57, 0.00, 0.96  
 Verifica YY: 0.00+0.10=0.10  
 Verifica ZZ: 0.01=0.01
- Verifica freccia massima per soli carichi accidentali - CC 23  
 $f_{z,L}=0.27$  (L/876)  $f_{z,G}=0.13$  (L/1834)
- Verifica freccia massima carichi totali - CC 23  
 $f_{z,L}=0.24$  (L/991)  $f_{z,G}=0.10$  (L/2411)

#### Membratura

Asta 303 Nodi 402 -152 401 - Sez. 1 (TRV SEC RHS80x40x5) - Crit. 3

- 
- Verifica di stabilità aste presso-inflesse (C4.2.4.1.3.3.2) - CC 28 SLU - Classe 1  
 Sollecitazioni: N,Ed=-68.14 My,Ed=92.99 L=2.38  
 $\alpha_{my}, \alpha_{mz}, \alpha_{LT}=0.95, 0.95, 0.95$   
 $\lambda_y=85.73$  Ncr,y=31019.00  $\lambda'_y=1.12$  Curva a:  $\Phi_y=1.23$   $\chi_y=0.58$   
 $\lambda_z=152.28$  Ncr,z=9832.34  $\lambda'_z=1.99$  Curva a:  $\Phi_z=2.67$   $\chi_z=0.22$   
 Kyy, Kyz, Kzy, Kzz=0.95, 0.57, 0.00, 0.96  
 Verifica YY: 0.00+0.10=0.10  
 Verifica ZZ: 0.01=0.01
- Verifica freccia massima per soli carichi accidentali - CC 23  
 $f_{z,L}=0.28$  (L/845)  $f_{z,G}=0.13$  (L/1834)
- Verifica freccia massima carichi totali - CC 23  
 $f_{z,L}=0.25$  (L/953)  $f_{z,G}=0.10$  (L/2412)

#### Membratura

Asta 304 Nodi 404 -153 403 - Sez. 1 (TRV SEC RHS80x40x5) - Crit. 3

- 
- Verifica di stabilità aste presso-inflesse (C4.2.4.1.3.3.2) - CC 28 SLU - Classe 1  
 Sollecitazioni: N,Ed=-68.14 My,Ed=92.99 L=2.38  
 $\alpha_{my}, \alpha_{mz}, \alpha_{LT}=0.95, 0.95, 0.95$   
 $\lambda_y=85.73$  Ncr,y=31019.00  $\lambda'_y=1.12$  Curva a:  $\Phi_y=1.23$   $\chi_y=0.58$   
 $\lambda_z=152.28$  Ncr,z=9832.34  $\lambda'_z=1.99$  Curva a:  $\Phi_z=2.67$   $\chi_z=0.22$   
 Kyy, Kyz, Kzy, Kzz=0.95, 0.57, 0.00, 0.96  
 Verifica YY: 0.00+0.10=0.10  
 Verifica ZZ: 0.01=0.01
- Verifica freccia massima per soli carichi accidentali - CC 23  
 $f_{z,L}=0.30$  (L/803)  $f_{z,G}=0.13$  (L/1834)
- Verifica freccia massima carichi totali - CC 23  
 $f_{z,L}=0.27$  (L/898)  $f_{z,G}=0.10$  (L/2411)

#### Membratura

Asta 305 Nodi -162 -161 -160 - Sez. 1 (TRV SEC RHS80x40x5) - Crit. 3

- 
- Verifica di stabilità aste presso-inflesse (C4.2.4.1.3.3.2) - CC 28 SLU - Classe 1  
 Sollecitazioni: N,Ed=-68.14 My,Ed=92.99 L=2.38  
 $\alpha_{my}, \alpha_{mz}, \alpha_{LT}=0.95, 0.95, 0.95$   
 $\lambda_y=85.73$  Ncr,y=31019.00  $\lambda'_y=1.12$  Curva a:  $\Phi_y=1.23$   $\chi_y=0.58$   
 $\lambda_z=152.28$  Ncr,z=9832.34  $\lambda'_z=1.99$  Curva a:  $\Phi_z=2.67$   $\chi_z=0.22$   
 Kyy, Kyz, Kzy, Kzz=0.95, 0.57, 0.00, 0.96  
 Verifica YY: 0.00+0.10=0.10  
 Verifica ZZ: 0.01=0.01
- Verifica freccia massima per soli carichi accidentali - CC 23  
 $f_{z,L}=0.31$  (L/766)  $f_{z,G}=0.13$  (L/1834)
- Verifica freccia massima carichi totali - CC 23  
 $f_{z,L}=0.28$  (L/851)  $f_{z,G}=0.10$  (L/2412)

#### Membratura

Asta 306 Nodi 394 -141 393 - Sez. 1 (TRV SEC RHS80x40x5) - Crit. 3

- 
- Verifica di stabilità aste presso-inflesse (C4.2.4.1.3.3.2) - CC 28 SLU - Classe 1  
 Sollecitazioni: N,Ed=-68.14 My,Ed=92.99 L=2.38  
 $\alpha_{my}, \alpha_{mz}, \alpha_{LT}=0.95, 0.95, 0.95$   
 $\lambda_y=85.73$  Ncr,y=31019.00  $\lambda'_y=1.12$  Curva a:  $\Phi_y=1.23$   $\chi_y=0.58$   
 $\lambda_z=152.28$  Ncr,z=9832.34  $\lambda'_z=1.99$  Curva a:  $\Phi_z=2.67$   $\chi_z=0.22$   
 Kyy, Kyz, Kzy, Kzz=0.95, 0.57, 0.00, 0.96  
 Verifica YY: 0.00+0.10=0.10  
 Verifica ZZ: 0.01=0.01
- Verifica freccia massima per soli carichi accidentali - CC 23  
 $f_{z,L}=0.33$  (L/731)  $f_{z,G}=0.13$  (L/1834)
- Verifica freccia massima carichi totali - CC 23  
 $f_{z,L}=0.29$  (L/810)  $f_{z,G}=0.10$  (L/2412)

#### Membratura

Asta 307 Nodi -146 -145 -144 - Sez. 1 (TRV SEC RHS80x40x5) - Crit. 3

- 
- Verifica di stabilità aste presso-inflesse (C4.2.4.1.3.3.2) - CC 28 SLU - Classe 1  
 Sollecitazioni: N,Ed=-68.14 My,Ed=92.99 L=2.38  
 $\alpha_{my}, \alpha_{mz}, \alpha_{LT}=0.95, 0.95, 0.95$   
 $\lambda_y=85.73$  Ncr,y=31019.00  $\lambda'_y=1.12$  Curva a:  $\Phi_y=1.23$   $\chi_y=0.58$   
 $\lambda_z=152.28$  Ncr,z=9832.34  $\lambda'_z=1.99$  Curva a:  $\Phi_z=2.67$   $\chi_z=0.22$   
 Kyy, Kyz, Kzy, Kzz=0.95, 0.57, 0.00, 0.96  
 Verifica YY: 0.00+0.10=0.10  
 Verifica ZZ: 0.01=0.01
- Verifica freccia massima per soli carichi accidentali - CC 23  
 $f_{z,L}=0.34$  (L/700)  $f_{z,G}=0.13$  (L/1834)
- Verifica freccia massima carichi totali - CC 23  
 $f_{z,L}=0.31$  (L/772)  $f_{z,G}=0.10$  (L/2412)

#### Membratura

Asta 308 Nodi -298 -297 -296 - Sez. 1 (TRV SEC RHS80x40x5) - Crit. 3

- 
- Verifica di stabilità aste presso-inflesse (C4.2.4.1.3.3.2) - CC 28 SLU - Classe 1  
 Sollecitazioni: N,Ed=-68.14 My,Ed=92.99 L=2.38  
 $\alpha_{my}, \alpha_{mz}, \alpha_{LT}=0.95, 0.95, 0.95$   
 $\lambda_y=85.73$  Ncr,y=31019.00  $\lambda'_y=1.12$  Curva a:  $\Phi_y=1.23$   $\chi_y=0.58$   
 $\lambda_z=152.28$  Ncr,z=9832.34  $\lambda'_z=1.99$  Curva a:  $\Phi_z=2.67$   $\chi_z=0.22$   
 Kyy, Kyz, Kzy, Kzz=0.95, 0.57, 0.00, 0.96  
 Verifica YY: 0.00+0.10=0.10  
 Verifica ZZ: 0.01=0.01
- Verifica freccia massima per soli carichi accidentali - CC 23  
 $f_{z,L}=0.35$  (L/672)  $f_{z,G}=0.13$  (L/1834)
- Verifica freccia massima carichi totali - CC 23  
 $f_{z,L}=0.32$  (L/736)  $f_{z,G}=0.10$  (L/2411)

#### Membratura

Asta 309 Nodi 392 -140 391 - Sez. 1 (TRV SEC RHS80x40x5) - Crit. 3

- 
- Verifica di stabilità aste presso-inflesse (C4.2.4.1.3.3.2) - CC 28 SLU - Classe 1  
 Sollecitazioni: N,Ed=-68.14 My,Ed=92.99 L=2.38  
 $\alpha_{my}, \alpha_{mz}, \alpha_{LT}=0.95, 0.95, 0.95$   
 $\lambda_y=85.73$  Ncr,y=31019.00  $\lambda'_y=1.12$  Curva a:  $\Phi_y=1.23$   $\chi_y=0.58$   
 $\lambda_z=152.28$  Ncr,z=9832.34  $\lambda'_z=1.99$  Curva a:  $\Phi_z=2.67$   $\chi_z=0.22$   
 Kyy, Kyz, Kzy, Kzz=0.95, 0.57, 0.00, 0.96  
 Verifica YY: 0.00+0.10=0.10  
 Verifica ZZ: 0.01=0.01
- Verifica freccia massima per soli carichi accidentali - CC 23  
 $f_{z,L}=0.35$  (L/676)  $f_{z,G}=0.13$  (L/1834)
- Verifica freccia massima carichi totali - CC 23  
 $f_{z,L}=0.32$  (L/742)  $f_{z,G}=0.10$  (L/2412)

#### Membratura

Asta 310 Nodi -149 -148 -147 - Sez. 1 (TRV SEC RHS80x40x5) - Crit. 3

- 
- Verifica di stabilità aste presso-inflesse (C4.2.4.1.3.3.2) - CC 28 SLU - Classe 1  
 Sollecitazioni: N,Ed=-68.14 My,Ed=92.99 L=2.38  
 $\alpha_{my}, \alpha_{mz}, \alpha_{LT}=0.95, 0.95, 0.95$   
 $\lambda_y=85.73$  Ncr,y=31019.00  $\lambda'_y=1.12$  Curva a:  $\Phi_y=1.23$   $\chi_y=0.58$   
 $\lambda_z=152.28$  Ncr,z=9832.34  $\lambda'_z=1.99$  Curva a:  $\Phi_z=2.67$   $\chi_z=0.22$   
 Kyy, Kyz, Kzy, Kzz=0.95, 0.57, 0.00, 0.96  
 Verifica YY: 0.00+0.10=0.10  
 Verifica ZZ: 0.01=0.01
- Verifica freccia massima per soli carichi accidentali - CC 23  
 $f_{z,L}=0.35$  (L/682)  $f_{z,G}=0.13$  (L/1834)
- Verifica freccia massima carichi totali - CC 23  
 $f_{z,L}=0.32$  (L/750)  $f_{z,G}=0.10$  (L/2411)

#### Membratura

Asta 311 Nodi 382 -128 381 - Sez. 1 (TRV SEC RHS80x40x5) - Crit. 3

- 
- Verifica di stabilità aste presso-inflesse (C4.2.4.1.3.3.2) - CC 28 SLU - Classe 1  
 Sollecitazioni: N,Ed=-68.14 My,Ed=92.99 L=2.38  
 $\alpha_{my}, \alpha_{mz}, \alpha_{LT}=0.95, 0.95, 0.95$   
 $\lambda_y=85.73$  Ncr,y=31019.00  $\lambda'_y=1.12$  Curva a:  $\Phi_y=1.23$   $\chi_y=0.58$   
 $\lambda_z=152.28$  Ncr,z=9832.34  $\lambda'_z=1.99$  Curva a:  $\Phi_z=2.67$   $\chi_z=0.22$   
 Kyy, Kyz, Kzy, Kzz=0.95, 0.57, 0.00, 0.96  
 Verifica YY: 0.00+0.10=0.10  
 Verifica ZZ: 0.01=0.01
- Verifica freccia massima per soli carichi accidentali - CC 23  
 $f_{z,L}=0.35$  (L/689)  $f_{z,G}=0.13$  (L/1834)
- Verifica freccia massima carichi totali - CC 23  
 $f_{z,L}=0.31$  (L/757)  $f_{z,G}=0.10$  (L/2411)

#### Membratura

Asta 312 Nodi -133 -132 -131 - Sez. 1 (TRV SEC RHS80x40x5) - Crit. 3

- 
- Verifica di stabilità aste presso-inflesse (C4.2.4.1.3.3.2) - CC 28 SLU - Classe 1  
 Sollecitazioni: N,Ed=-68.14 My,Ed=92.99 L=2.38  
 $\alpha_{my}, \alpha_{mz}, \alpha_{LT}=0.95, 0.95, 0.95$   
 $\lambda_y=85.73$  Ncr,y=31019.00  $\lambda'_y=1.12$  Curva a:  $\Phi_y=1.23$   $\chi_y=0.58$   
 $\lambda_z=152.28$  Ncr,z=9832.34  $\lambda'_z=1.99$  Curva a:  $\Phi_z=2.67$   $\chi_z=0.22$   
 Kyy, Kyz, Kzy, Kzz=0.95, 0.57, 0.00, 0.96  
 Verifica YY: 0.00+0.10=0.10  
 Verifica ZZ: 0.01=0.01
- Verifica freccia massima per soli carichi accidentali - CC 23  
 $f_{z,L}=0.34$  (L/695)  $f_{z,\sigma}=0.13$  (L/1834)
- Verifica freccia massima carichi totali - CC 23  
 $f_{z,L}=0.31$  (L/765)  $f_{z,\sigma}=0.10$  (L/2412)

#### Membratura

Asta 313 Nodi 378 -126 377 - Sez. 1 (TRV SEC RHS80x40x5) - Crit. 3

- 
- Verifica di stabilità aste presso-inflesse (C4.2.4.1.3.3.2) - CC 28 SLU - Classe 1  
 Sollecitazioni: N,Ed=-68.14 My,Ed=92.99 L=2.38  
 $\alpha_{my}, \alpha_{mz}, \alpha_{LT}=0.95, 0.95, 0.95$   
 $\lambda_y=85.73$  Ncr,y=31019.00  $\lambda'_y=1.12$  Curva a:  $\Phi_y=1.23$   $\chi_y=0.58$   
 $\lambda_z=152.28$  Ncr,z=9832.34  $\lambda'_z=1.99$  Curva a:  $\Phi_z=2.67$   $\chi_z=0.22$   
 Kyy, Kyz, Kzy, Kzz=0.95, 0.57, 0.00, 0.96  
 Verifica YY: 0.00+0.10=0.10  
 Verifica ZZ: 0.01=0.01
- Verifica freccia massima per soli carichi accidentali - CC 23  
 $f_{z,L}=0.34$  (L/701)  $f_{z,\sigma}=0.13$  (L/1834)
- Verifica freccia massima carichi totali - CC 23  
 $f_{z,L}=0.31$  (L/772)  $f_{z,\sigma}=0.10$  (L/2411)

#### Membratura

Asta 314 Nodi -303 -301 -299 - Sez. 1 (TRV SEC RHS80x40x5) - Crit. 3

- 
- Verifica di stabilità aste presso-inflesse (C4.2.4.1.3.3.2) - CC 28 SLU - Classe 1  
 Sollecitazioni: N,Ed=-68.14 My,Ed=92.99 L=2.38  
 $\alpha_{my}, \alpha_{mz}, \alpha_{LT}=0.95, 0.95, 0.95$   
 $\lambda_y=85.73$  Ncr,y=31019.00  $\lambda'_y=1.12$  Curva a:  $\Phi_y=1.23$   $\chi_y=0.58$   
 $\lambda_z=152.28$  Ncr,z=9832.34  $\lambda'_z=1.99$  Curva a:  $\Phi_z=2.67$   $\chi_z=0.22$   
 Kyy, Kyz, Kzy, Kzz=0.95, 0.57, 0.00, 0.96  
 Verifica YY: 0.00+0.10=0.10  
 Verifica ZZ: 0.01=0.01
- Verifica freccia massima per soli carichi accidentali - CC 23  
 $f_{z,L}=0.34$  (L/706)  $f_{z,\sigma}=0.13$  (L/1834)
- Verifica freccia massima carichi totali - CC 23  
 $f_{z,L}=0.31$  (L/778)  $f_{z,\sigma}=0.10$  (L/2411)

#### Membratura

Asta 315 Nodi -136 -135 -134 - Sez. 1 (TRV SEC RHS80x40x5) - Crit. 3

- 
- Verifica di stabilità aste presso-inflesse (C4.2.4.1.3.3.2) - CC 28 SLU - Classe 1  
 Sollecitazioni: N,Ed=-68.14 My,Ed=92.99 L=2.38  
 $\alpha_{my}, \alpha_{mz}, \alpha_{LT}=0.95, 0.95, 0.95$   
 $\lambda_y=85.73$  Ncr,y=31019.00  $\lambda'_y=1.12$  Curva a:  $\Phi_y=1.23$   $\chi_y=0.58$   
 $\lambda_z=152.28$  Ncr,z=9832.34  $\lambda'_z=1.99$  Curva a:  $\Phi_z=2.67$   $\chi_z=0.22$   
 Kyy, Kyz, Kzy, Kzz=0.95, 0.57, 0.00, 0.96  
 Verifica YY: 0.00+0.10=0.10  
 Verifica ZZ: 0.01=0.01
- Verifica freccia massima per soli carichi accidentali - CC 23  
 $f_{z,L}=0.34$  (L/703)  $f_{z,\sigma}=0.13$  (L/1834)
- Verifica freccia massima carichi totali - CC 23  
 $f_{z,L}=0.31$  (L/774)  $f_{z,\sigma}=0.10$  (L/2412)

#### Membratura

Asta 316 Nodi 370 -115 369 - Sez. 1 (TRV SEC RHS80x40x5) - Crit. 3

- 
- Verifica di stabilità aste presso-inflesse (C4.2.4.1.3.3.2) - CC 28 SLU - Classe 1  
 Sollecitazioni: N,Ed=-68.14 My,Ed=92.99 L=2.38  
 $\alpha_{my}, \alpha_{mz}, \alpha_{LT}=0.95, 0.95, 0.95$   
 $\lambda_y=85.73$  Ncr,y=31019.00  $\lambda'_y=1.12$  Curva a:  $\Phi_y=1.23$   $\chi_y=0.58$   
 $\lambda_z=152.28$  Ncr,z=9832.34  $\lambda'_z=1.99$  Curva a:  $\Phi_z=2.67$   $\chi_z=0.22$   
 Kyy, Kyz, Kzy, Kzz=0.95, 0.57, 0.00, 0.96  
 Verifica YY: 0.00+0.10=0.10  
 Verifica ZZ: 0.01=0.01
- Verifica freccia massima per soli carichi accidentali - CC 23  
 $f_{z,L}=0.34$  (L/702)  $f_{z,\sigma}=0.13$  (L/1834)
- Verifica freccia massima carichi totali - CC 23  
 $f_{z,L}=0.31$  (L/773)  $f_{z,\sigma}=0.10$  (L/2412)

#### Membratura

Asta 317 Nodi -120 -119 -118 - Sez. 1 (TRV SEC RHS80x40x5) - Crit. 3

- 
- Verifica di stabilità aste presso-inflesse (C4.2.4.1.3.3.2) - CC 28 SLU - Classe 1  
 Sollecitazioni: N,Ed=-68.14 My,Ed=92.99 L=2.38  
 $\alpha_{my}, \alpha_{mz}, \alpha_{LT}=0.95, 0.95, 0.95$   
 $\lambda_y=85.73$  Ncr,y=31019.00  $\lambda'_y=1.12$  Curva a:  $\Phi_y=1.23$   $\chi_y=0.58$   
 $\lambda_z=152.28$  Ncr,z=9832.34  $\lambda'_z=1.99$  Curva a:  $\Phi_z=2.67$   $\chi_z=0.22$   
 Kyy, Kyz, Kzy, Kzz=0.95, 0.57, 0.00, 0.96  
 Verifica YY: 0.00+0.10=0.10  
 Verifica ZZ: 0.01=0.01
- Verifica freccia massima per soli carichi accidentali - CC 23  
 $f_{z,L}=0.34$  (L/700)  $f_{z,G}=0.13$  (L/1834)
- Verifica freccia massima carichi totali - CC 23  
 $f_{z,L}=0.31$  (L/772)  $f_{z,G}=0.10$  (L/2412)

#### Membratura

Asta 318 Nodi -225 360 -224 - Sez. 1 (TRV SEC RHS80x40x5) - Crit. 3

- 
- Verifica di stabilità aste presso-inflesse (C4.2.4.1.3.3.2) - CC 28 SLU - Classe 1  
 Sollecitazioni: N,Ed=-68.14 My,Ed=92.99 L=2.38  
 $\alpha_{my}, \alpha_{mz}, \alpha_{LT}=0.95, 0.95, 0.95$   
 $\lambda_y=85.73$  Ncr,y=31019.00  $\lambda'_y=1.12$  Curva a:  $\Phi_y=1.23$   $\chi_y=0.58$   
 $\lambda_z=152.28$  Ncr,z=9832.34  $\lambda'_z=1.99$  Curva a:  $\Phi_z=2.67$   $\chi_z=0.22$   
 Kyy, Kyz, Kzy, Kzz=0.95, 0.57, 0.00, 0.96  
 Verifica YY: 0.00+0.10=0.10  
 Verifica ZZ: 0.01=0.01
- Verifica freccia massima per soli carichi accidentali - CC 23  
 $f_{z,L}=0.34$  (L/699)  $f_{z,G}=0.13$  (L/1834)
- Verifica freccia massima carichi totali - CC 23  
 $f_{z,L}=0.31$  (L/770)  $f_{z,G}=0.10$  (L/2411)

#### Membratura

Asta 320 Nodi 368 -114 367 - Sez. 1 (TRV SEC RHS80x40x5) - Crit. 3

- 
- Verifica di stabilità aste presso-inflesse (C4.2.4.1.3.3.2) - CC 28 SLU - Classe 1  
 Sollecitazioni: N,Ed=-68.14 My,Ed=92.99 L=2.38  
 $\alpha_{my}, \alpha_{mz}, \alpha_{LT}=0.95, 0.95, 0.95$   
 $\lambda_y=85.73$  Ncr,y=31019.00  $\lambda'_y=1.12$  Curva a:  $\Phi_y=1.23$   $\chi_y=0.58$   
 $\lambda_z=152.28$  Ncr,z=9832.34  $\lambda'_z=1.99$  Curva a:  $\Phi_z=2.67$   $\chi_z=0.22$   
 Kyy, Kyz, Kzy, Kzz=0.95, 0.57, 0.00, 0.96  
 Verifica YY: 0.00+0.10=0.10  
 Verifica ZZ: 0.01=0.01
- Verifica freccia massima per soli carichi accidentali - CC 23  
 $f_{z,L}=0.34$  (L/701)  $f_{z,G}=0.13$  (L/1834)
- Verifica freccia massima carichi totali - CC 23  
 $f_{z,L}=0.31$  (L/772)  $f_{z,G}=0.10$  (L/2411)

#### Membratura

Asta 321 Nodi -123 -122 -121 - Sez. 1 (TRV SEC RHS80x40x5) - Crit. 3

- 
- Verifica di stabilità aste presso-inflesse (C4.2.4.1.3.3.2) - CC 28 SLU - Classe 1  
 Sollecitazioni: N,Ed=-68.14 My,Ed=92.99 L=2.38  
 $\alpha_{my}, \alpha_{mz}, \alpha_{LT}=0.95, 0.95, 0.95$   
 $\lambda_y=85.73$  Ncr,y=31019.00  $\lambda'_y=1.12$  Curva a:  $\Phi_y=1.23$   $\chi_y=0.58$   
 $\lambda_z=152.28$  Ncr,z=9832.34  $\lambda'_z=1.99$  Curva a:  $\Phi_z=2.67$   $\chi_z=0.22$   
 Kyy, Kyz, Kzy, Kzz=0.95, 0.57, 0.00, 0.96  
 Verifica YY: 0.00+0.10=0.10  
 Verifica ZZ: 0.01=0.01
- Verifica freccia massima per soli carichi accidentali - CC 23  
 $f_{z,L}=0.34$  (L/707)  $f_{z,G}=0.13$  (L/1834)
- Verifica freccia massima carichi totali - CC 23  
 $f_{z,L}=0.31$  (L/779)  $f_{z,G}=0.10$  (L/2411)

#### Membratura

Asta 322 Nodi 358 -102 357 - Sez. 1 (TRV SEC RHS80x40x5) - Crit. 3

- 
- Verifica di stabilità aste presso-inflesse (C4.2.4.1.3.3.2) - CC 28 SLU - Classe 1  
 Sollecitazioni: N,Ed=-68.14 My,Ed=92.99 L=2.38  
 $\alpha_{my}, \alpha_{mz}, \alpha_{LT}=0.95, 0.95, 0.95$   
 $\lambda_y=85.73$  Ncr,y=31019.00  $\lambda'_y=1.12$  Curva a:  $\Phi_y=1.23$   $\chi_y=0.58$   
 $\lambda_z=152.28$  Ncr,z=9832.34  $\lambda'_z=1.99$  Curva a:  $\Phi_z=2.67$   $\chi_z=0.22$   
 Kyy, Kyz, Kzy, Kzz=0.95, 0.57, 0.00, 0.96  
 Verifica YY: 0.00+0.10=0.10  
 Verifica ZZ: 0.01=0.01
- Verifica freccia massima per soli carichi accidentali - CC 23  
 $f_{z,L}=0.33$  (L/712)  $f_{z,G}=0.13$  (L/1834)
- Verifica freccia massima carichi totali - CC 23  
 $f_{z,L}=0.30$  (L/785)  $f_{z,G}=0.10$  (L/2411)

#### Membratura



Asta 323 Nodi -107 -106 -105 - Sez. 1 (TRV SEC RHS80x40x5) - Crit. 3

- 
- Verifica di stabilità aste presso-inflesse (C4.2.4.1.3.3.2) - CC 28 SLU - Classe 1  
 Sollecitazioni: N,Ed=-68.14 My,Ed=92.99 L=2.38  
 $\alpha_{my}, \alpha_{mz}, \alpha_{LT}=0.95, 0.95, 0.95$   
 $\lambda_y=85.73$  Ncr,y=31019.00  $\lambda'_y=1.12$  Curva a:  $\Phi_y=1.23$   $\chi_y=0.58$   
 $\lambda_z=152.28$  Ncr,z=9832.34  $\lambda'_z=1.99$  Curva a:  $\Phi_z=2.67$   $\chi_z=0.22$   
 Kyy, Kyz, Kzy, Kzz=0.95, 0.57, 0.00, 0.96  
 Verifica YY: 0.00+0.10=0.10  
 Verifica ZZ: 0.01=0.01
- Verifica freccia massima per soli carichi accidentali - CC 23  
 $f_{z,L}=0.33$  (L/718)  $f_{z,G}=0.13$  (L/1834)
- Verifica freccia massima carichi totali - CC 23  
 $f_{z,L}=0.30$  (L/792)  $f_{z,G}=0.10$  (L/2411)

#### Membratura

Asta 324 Nodi 354 -100 353 - Sez. 1 (TRV SEC RHS80x40x5) - Crit. 3

- 
- Verifica di stabilità aste presso-inflesse (C4.2.4.1.3.3.2) - CC 28 SLU - Classe 1  
 Sollecitazioni: N,Ed=-68.14 My,Ed=92.99 L=2.38  
 $\alpha_{my}, \alpha_{mz}, \alpha_{LT}=0.95, 0.95, 0.95$   
 $\lambda_y=85.73$  Ncr,y=31019.00  $\lambda'_y=1.12$  Curva a:  $\Phi_y=1.23$   $\chi_y=0.58$   
 $\lambda_z=152.28$  Ncr,z=9832.34  $\lambda'_z=1.99$  Curva a:  $\Phi_z=2.67$   $\chi_z=0.22$   
 Kyy, Kyz, Kzy, Kzz=0.95, 0.57, 0.00, 0.96  
 Verifica YY: 0.00+0.10=0.10  
 Verifica ZZ: 0.01=0.01
- Verifica freccia massima per soli carichi accidentali - CC 23  
 $f_{z,L}=0.33$  (L/723)  $f_{z,G}=0.13$  (L/1834)
- Verifica freccia massima carichi totali - CC 23  
 $f_{z,L}=0.30$  (L/799)  $f_{z,G}=0.10$  (L/2411)

#### Membratura

Asta 325 Nodi -304 -302 -300 - Sez. 1 (TRV SEC RHS80x40x5) - Crit. 3

- 
- Verifica di stabilità aste presso-inflesse (C4.2.4.1.3.3.2) - CC 28 SLU - Classe 1  
 Sollecitazioni: N,Ed=-68.14 My,Ed=92.99 L=2.38  
 $\alpha_{my}, \alpha_{mz}, \alpha_{LT}=0.95, 0.95, 0.95$   
 $\lambda_y=85.73$  Ncr,y=31019.00  $\lambda'_y=1.12$  Curva a:  $\Phi_y=1.23$   $\chi_y=0.58$   
 $\lambda_z=152.28$  Ncr,z=9832.34  $\lambda'_z=1.99$  Curva a:  $\Phi_z=2.67$   $\chi_z=0.22$   
 Kyy, Kyz, Kzy, Kzz=0.95, 0.57, 0.00, 0.96  
 Verifica YY: 0.00+0.10=0.10  
 Verifica ZZ: 0.01=0.01
- Verifica freccia massima per soli carichi accidentali - CC 23  
 $f_{z,L}=0.34$  (L/704)  $f_{z,G}=0.13$  (L/1834)
- Verifica freccia massima carichi totali - CC 23  
 $f_{z,L}=0.31$  (L/776)  $f_{z,G}=0.10$  (L/2412)

#### Membratura

Asta 329 Nodi -235 -240 -236 - Sez. 1 (TRV SEC RHS80x40x5) - Crit. 3

- 
- Verifica di stabilità aste presso-inflesse (C4.2.4.1.3.3.2) - CC 1 SND - Classe 3  
 Sollecitazioni: N,Ed=-24.93 My,Ed=13.57 Mz,Ed=16.48 L=2.38  
 $\alpha_{my}, \alpha_{mz}, \alpha_{LT}=0.95, 0.95, 0.95$   
 $\lambda_y=85.73$  Ncr,y=31019.00  $\lambda'_y=1.12$  Curva a:  $\Phi_y=1.23$   $\chi_y=0.58$   
 $\lambda_z=152.28$  Ncr,z=9832.34  $\lambda'_z=1.99$  Curva a:  $\Phi_z=2.67$   $\chi_z=0.22$   
 Kyy, Kyz, Kzy, Kzz=0.95, 0.95, 0.76, 0.95  
 Verifica YY: 0.00+0.02+0.03=0.05  
 Verifica ZZ: 0.00+0.01+0.03=0.05
- Verifica freccia massima per soli carichi accidentali - CC 23  
 $f_{z,L}=0.26$  (L/910)  $f_{z,G}=0.06$  (L/3668)
- Verifica freccia massima carichi totali - CC 23  
 $f_{z,L}=0.24$  (L/980)  $f_{z,G}=0.05$  (L/5143)

#### Membratura

Asta 334 Nodi -30 -29 -28 - Sez. 1 (TRV SEC RHS80x40x5) - Crit. 3

- 
- Verifica di stabilità aste presso-inflesse (C4.2.4.1.3.3.2) - CC 28 SLU - Classe 1  
 Sollecitazioni: N,Ed=-68.14 My,Ed=92.99 L=2.38  
 $\alpha_{my}, \alpha_{mz}, \alpha_{LT}=0.95, 0.95, 0.95$   
 $\lambda_y=85.73$  Ncr,y=31019.00  $\lambda'_y=1.12$  Curva a:  $\Phi_y=1.23$   $\chi_y=0.58$   
 $\lambda_z=152.28$  Ncr,z=9832.34  $\lambda'_z=1.99$  Curva a:  $\Phi_z=2.67$   $\chi_z=0.22$   
 Kyy, Kyz, Kzy, Kzz=0.95, 0.57, 0.00, 0.96  
 Verifica YY: 0.00+0.10=0.10  
 Verifica ZZ: 0.01=0.01
- Verifica freccia massima per soli carichi accidentali - CC 23  
 $f_{z,L}=0.33$  (L/723)  $f_{z,G}=0.13$  (L/1834)
- Verifica freccia massima carichi totali - CC 23  
 $f_{z,L}=0.30$  (L/799)  $f_{z,G}=0.10$  (L/2411)

#### Membratura

Asta 335 Nodi -222 -228 -220 - Sez. 1 (TRV SEC RHS80x40x5) - Crit. 3

- - Verifica di stabilità aste presso-inflesse (C4.2.4.1.3.3.2) - CC 28 SLU - Classe 1  
 Sollecitazioni: N,Ed=-68.14 My,Ed=92.99 L=2.38  
 $\alpha_{my}, \alpha_{mz}, \alpha_{LT}=0.95, 0.95, 0.95$   
 $\lambda_y=85.73$  Ncr,y=31019.00  $\lambda'_y=1.12$  Curva a:  $\Phi_y=1.23$   $\chi_y=0.58$   
 $\lambda_z=152.28$  Ncr,z=9832.34  $\lambda'_z=1.99$  Curva a:  $\Phi_z=2.67$   $\chi_z=0.22$   
 Kyy, Kyz, Kzy, Kzz=0.95, 0.57, 0.00, 0.96  
 Verifica YY: 0.00+0.10=0.10  
 Verifica ZZ: 0.01=0.01
- Verifica freccia massima per soli carichi accidentali - CC 23  
 $f_{z,L}=0.33$  (L/718)  $f_{z,G}=0.13$  (L/1834)
- Verifica freccia massima carichi totali - CC 23  
 $f_{z,L}=0.30$  (L/792)  $f_{z,G}=0.10$  (L/2411)

#### Membratura

Asta 336 Nodi -223 -227 -221 - Sez. 1 (TRV SEC RHS80x40x5) - Crit. 3

- - Verifica di stabilità aste presso-inflesse (C4.2.4.1.3.3.2) - CC 28 SLU - Classe 1  
 Sollecitazioni: N,Ed=-68.14 My,Ed=92.99 L=2.38  
 $\alpha_{my}, \alpha_{mz}, \alpha_{LT}=0.95, 0.95, 0.95$   
 $\lambda_y=85.73$  Ncr,y=31019.00  $\lambda'_y=1.12$  Curva a:  $\Phi_y=1.23$   $\chi_y=0.58$   
 $\lambda_z=152.28$  Ncr,z=9832.34  $\lambda'_z=1.99$  Curva a:  $\Phi_z=2.67$   $\chi_z=0.22$   
 Kyy, Kyz, Kzy, Kzz=0.95, 0.57, 0.00, 0.96  
 Verifica YY: 0.00+0.10=0.10  
 Verifica ZZ: 0.01=0.01
- Verifica freccia massima per soli carichi accidentali - CC 23  
 $f_{z,L}=0.33$  (L/712)  $f_{z,G}=0.13$  (L/1834)
- Verifica freccia massima carichi totali - CC 23  
 $f_{z,L}=0.30$  (L/785)  $f_{z,G}=0.10$  (L/2411)

#### Membratura

Asta 337 Nodi 105 -8 305 - Sez. 1 (TRV SEC RHS80x40x5) - Crit. 3

- - Verifica di stabilità aste presso-inflesse (C4.2.4.1.3.3.2) - CC 28 SLU - Classe 1  
 Sollecitazioni: N,Ed=-68.14 My,Ed=92.99 L=2.38  
 $\alpha_{my}, \alpha_{mz}, \alpha_{LT}=0.95, 0.95, 0.95$   
 $\lambda_y=85.73$  Ncr,y=31019.00  $\lambda'_y=1.12$  Curva a:  $\Phi_y=1.23$   $\chi_y=0.58$   
 $\lambda_z=152.28$  Ncr,z=9832.34  $\lambda'_z=1.99$  Curva a:  $\Phi_z=2.67$   $\chi_z=0.22$   
 Kyy, Kyz, Kzy, Kzz=0.95, 0.57, 0.00, 0.96  
 Verifica YY: 0.00+0.10=0.10  
 Verifica ZZ: 0.01=0.01
- Verifica freccia massima per soli carichi accidentali - CC 23  
 $f_{z,L}=0.34$  (L/707)  $f_{z,G}=0.13$  (L/1834)
- Verifica freccia massima carichi totali - CC 23  
 $f_{z,L}=0.31$  (L/779)  $f_{z,G}=0.10$  (L/2412)

#### Membratura

Asta 338 Nodi 106 -9 306 - Sez. 1 (TRV SEC RHS80x40x5) - Crit. 3

- - Verifica di stabilità aste presso-inflesse (C4.2.4.1.3.3.2) - CC 28 SLU - Classe 1  
 Sollecitazioni: N,Ed=-68.24 My,Ed=93.15 L=2.38  
 $\alpha_{my}, \alpha_{mz}, \alpha_{LT}=0.95, 0.95, 0.95$   
 $\lambda_y=85.73$  Ncr,y=31019.00  $\lambda'_y=1.12$  Curva a:  $\Phi_y=1.23$   $\chi_y=0.58$   
 $\lambda_z=152.28$  Ncr,z=9832.34  $\lambda'_z=1.99$  Curva a:  $\Phi_z=2.67$   $\chi_z=0.22$   
 Kyy, Kyz, Kzy, Kzz=0.95, 0.57, 0.00, 0.96  
 Verifica YY: 0.00+0.10=0.10  
 Verifica ZZ: 0.01=0.01
- Verifica freccia massima per soli carichi accidentali - CC 23  
 $f_{z,L}=0.34$  (L/701)  $f_{z,G}=0.13$  (L/1831)
- Verifica freccia massima carichi totali - CC 23  
 $f_{z,L}=0.31$  (L/772)  $f_{z,G}=0.10$  (L/2407)

#### Membratura

Asta 339 Nodi -307 -306 -305 - Sez. 1 (TRV SEC RHS80x40x5) - Crit. 3

- - Verifica di stabilità aste presso-inflesse (C4.2.4.1.3.3.2) - CC 28 SLU - Classe 1  
 Sollecitazioni: N,Ed=-68.14 My,Ed=92.99 L=2.38  
 $\alpha_{my}, \alpha_{mz}, \alpha_{LT}=0.95, 0.95, 0.95$   
 $\lambda_y=85.73$  Ncr,y=31019.00  $\lambda'_y=1.12$  Curva a:  $\Phi_y=1.23$   $\chi_y=0.58$   
 $\lambda_z=152.28$  Ncr,z=9832.34  $\lambda'_z=1.99$  Curva a:  $\Phi_z=2.67$   $\chi_z=0.22$   
 Kyy, Kyz, Kzy, Kzz=0.95, 0.57, 0.00, 0.96  
 Verifica YY: 0.00+0.10=0.10  
 Verifica ZZ: 0.01=0.01
- Verifica freccia massima per soli carichi accidentali - CC 23  
 $f_{z,L}=0.34$  (L/699)  $f_{z,G}=0.13$  (L/1834)
- Verifica freccia massima carichi totali - CC 23  
 $f_{z,L}=0.31$  (L/770)  $f_{z,G}=0.10$  (L/2412)

#### Membratura

Asta 340 Nodi 107 202 307 - Sez. 1 (TRV SEC RHS80x40x5) - Crit. 3

- 
- Verifica di stabilità aste presso-inflesse (C4.2.4.1.3.3.2) - CC 28 SLU - Classe 1  
 Sollecitazioni: N,Ed=-68.04 My,Ed=92.84 L=2.38  
 $\alpha_{my}, \alpha_{mz}, \alpha_{LT}=0.95, 0.95, 0.95$   
 $\lambda_y=85.73$  Ncr,y=31019.00  $\lambda'_y=1.12$  Curva a:  $\Phi_y=1.23$   $\chi_y=0.58$   
 $\lambda_z=152.28$  Ncr,z=9832.34  $\lambda'_z=1.99$  Curva a:  $\Phi_z=2.67$   $\chi_z=0.22$   
 Kyy, Kyz, Kzy, Kzz=0.95, 0.57, 0.00, 0.96  
 Verifica YY: 0.00+0.10=0.10  
 Verifica ZZ: 0.01=0.01
- Verifica freccia massima per soli carichi accidentali - CC 23  
 $f_{z,L}=0.34$  (L/701)  $f_{z,\sigma}=0.13$  (L/1837)
- Verifica freccia massima carichi totali - CC 23  
 $f_{z,L}=0.31$  (L/772)  $f_{z,\sigma}=0.10$  (L/2416)

#### Membratura

Asta 341 Nodi -81 -80 -79 - Sez. 1 (TRV SEC RHS80x40x5) - Crit. 3

- 
- Verifica di stabilità aste presso-inflesse (C4.2.4.1.3.3.2) - CC 28 SLU - Classe 1  
 Sollecitazioni: N,Ed=-68.14 My,Ed=92.99 L=2.38  
 $\alpha_{my}, \alpha_{mz}, \alpha_{LT}=0.95, 0.95, 0.95$   
 $\lambda_y=85.73$  Ncr,y=31019.00  $\lambda'_y=1.12$  Curva a:  $\Phi_y=1.23$   $\chi_y=0.58$   
 $\lambda_z=152.28$  Ncr,z=9832.34  $\lambda'_z=1.99$  Curva a:  $\Phi_z=2.67$   $\chi_z=0.22$   
 Kyy, Kyz, Kzy, Kzz=0.95, 0.57, 0.00, 0.96  
 Verifica YY: 0.00+0.10=0.10  
 Verifica ZZ: 0.01=0.01
- Verifica freccia massima per soli carichi accidentali - CC 23  
 $f_{z,L}=0.34$  (L/702)  $f_{z,\sigma}=0.13$  (L/1834)
- Verifica freccia massima carichi totali - CC 23  
 $f_{z,L}=0.31$  (L/773)  $f_{z,\sigma}=0.10$  (L/2411)

#### Membratura

Asta 342 Nodi 109 -12 309 - Sez. 1 (TRV SEC RHS80x40x5) - Crit. 3

- 
- Verifica di stabilità aste presso-inflesse (C4.2.4.1.3.3.2) - CC 28 SLU - Classe 1  
 Sollecitazioni: N,Ed=-68.14 My,Ed=92.99 L=2.38  
 $\alpha_{my}, \alpha_{mz}, \alpha_{LT}=0.95, 0.95, 0.95$   
 $\lambda_y=85.73$  Ncr,y=31019.00  $\lambda'_y=1.12$  Curva a:  $\Phi_y=1.23$   $\chi_y=0.58$   
 $\lambda_z=152.28$  Ncr,z=9832.34  $\lambda'_z=1.99$  Curva a:  $\Phi_z=2.67$   $\chi_z=0.22$   
 Kyy, Kyz, Kzy, Kzz=0.95, 0.57, 0.00, 0.96  
 Verifica YY: 0.00+0.10=0.10  
 Verifica ZZ: 0.01=0.01
- Verifica freccia massima per soli carichi accidentali - CC 23  
 $f_{z,L}=0.34$  (L/703)  $f_{z,\sigma}=0.13$  (L/1834)
- Verifica freccia massima carichi totali - CC 23  
 $f_{z,L}=0.31$  (L/774)  $f_{z,\sigma}=0.10$  (L/2411)

#### Membratura

Asta 343 Nodi 110 -13 310 - Sez. 1 (TRV SEC RHS80x40x5) - Crit. 3

- 
- Verifica di stabilità aste presso-inflesse (C4.2.4.1.3.3.2) - CC 28 SLU - Classe 1  
 Sollecitazioni: N,Ed=-68.14 My,Ed=92.99 L=2.38  
 $\alpha_{my}, \alpha_{mz}, \alpha_{LT}=0.95, 0.95, 0.95$   
 $\lambda_y=85.73$  Ncr,y=31019.00  $\lambda'_y=1.12$  Curva a:  $\Phi_y=1.23$   $\chi_y=0.58$   
 $\lambda_z=152.28$  Ncr,z=9832.34  $\lambda'_z=1.99$  Curva a:  $\Phi_z=2.67$   $\chi_z=0.22$   
 Kyy, Kyz, Kzy, Kzz=0.95, 0.57, 0.00, 0.96  
 Verifica YY: 0.00+0.10=0.10  
 Verifica ZZ: 0.01=0.01
- Verifica freccia massima per soli carichi accidentali - CC 23  
 $f_{z,L}=0.34$  (L/704)  $f_{z,\sigma}=0.13$  (L/1834)
- Verifica freccia massima carichi totali - CC 23  
 $f_{z,L}=0.31$  (L/776)  $f_{z,\sigma}=0.10$  (L/2411)

#### Membratura

Asta 344 Nodi -310 -309 -308 - Sez. 1 (TRV SEC RHS80x40x5) - Crit. 3

- 
- Verifica di stabilità aste presso-inflesse (C4.2.4.1.3.3.2) - CC 28 SLU - Classe 1  
 Sollecitazioni: N,Ed=-68.14 My,Ed=92.99 L=2.38  
 $\alpha_{my}, \alpha_{mz}, \alpha_{LT}=0.95, 0.95, 0.95$   
 $\lambda_y=85.73$  Ncr,y=31019.00  $\lambda'_y=1.12$  Curva a:  $\Phi_y=1.23$   $\chi_y=0.58$   
 $\lambda_z=152.28$  Ncr,z=9832.34  $\lambda'_z=1.99$  Curva a:  $\Phi_z=2.67$   $\chi_z=0.22$   
 Kyy, Kyz, Kzy, Kzz=0.95, 0.57, 0.00, 0.96  
 Verifica YY: 0.00+0.10=0.10  
 Verifica ZZ: 0.01=0.01
- Verifica freccia massima per soli carichi accidentali - CC 23  
 $f_{z,L}=0.34$  (L/706)  $f_{z,\sigma}=0.13$  (L/1834)
- Verifica freccia massima carichi totali - CC 23  
 $f_{z,L}=0.31$  (L/778)  $f_{z,\sigma}=0.10$  (L/2411)

#### Membratura

Asta 345 Nodi 112 -15 312 - Sez. 1 (TRV SEC RHS80x40x5) - Crit. 3

- 
- Verifica di stabilità aste presso-inflesse (C4.2.4.1.3.3.2) - CC 28 SLU - Classe 1  
 Sollecitazioni: N,Ed=-68.14 My,Ed=92.99 L=2.38  
 $\alpha_{LT}=0.95, 0.95, 0.95$   
 $\lambda_y=85.73$  Ncr,y=31019.00  $\lambda'_y=1.12$  Curva a:  $\Phi_y=1.23$   $\chi_y=0.58$   
 $\lambda_z=152.28$  Ncr,z=9832.34  $\lambda'_z=1.99$  Curva a:  $\Phi_z=2.67$   $\chi_z=0.22$   
 Kyy, Kyz, Kzy, Kzz=0.95, 0.57, 0.00, 0.96  
 Verifica YY: 0.00+0.10=0.10  
 Verifica ZZ: 0.01=0.01
- Verifica freccia massima per soli carichi accidentali - CC 23  
 $f_{z,L}=0.34$  (L/701)  $f_{z,G}=0.13$  (L/1834)
- Verifica freccia massima carichi totali - CC 23  
 $f_{z,L}=0.31$  (L/772)  $f_{z,G}=0.10$  (L/2411)

#### Membratura

Asta 346 Nodi -25 -26 -27 - Sez. 1 (TRV SEC RHS80x40x5) - Crit. 3

- 
- Verifica di stabilità aste presso-inflesse (C4.2.4.1.3.3.2) - CC 28 SLU - Classe 1  
 Sollecitazioni: N,Ed=-68.14 My,Ed=92.99 L=2.38  
 $\alpha_{LT}=0.95, 0.95, 0.95$   
 $\lambda_y=85.73$  Ncr,y=31019.00  $\lambda'_y=1.12$  Curva a:  $\Phi_y=1.23$   $\chi_y=0.58$   
 $\lambda_z=152.28$  Ncr,z=9832.34  $\lambda'_z=1.99$  Curva a:  $\Phi_z=2.67$   $\chi_z=0.22$   
 Kyy, Kyz, Kzy, Kzz=0.95, 0.57, 0.00, 0.96  
 Verifica YY: 0.00+0.10=0.10  
 Verifica ZZ: 0.01=0.01
- Verifica freccia massima per soli carichi accidentali - CC 23  
 $f_{z,L}=0.34$  (L/695)  $f_{z,G}=0.13$  (L/1834)
- Verifica freccia massima carichi totali - CC 23  
 $f_{z,L}=0.31$  (L/765)  $f_{z,G}=0.10$  (L/2411)

#### Membratura

Asta 347 Nodi 114 -18 314 - Sez. 1 (TRV SEC RHS80x40x5) - Crit. 3

- 
- Verifica di stabilità aste presso-inflesse (C4.2.4.1.3.3.2) - CC 28 SLU - Classe 1  
 Sollecitazioni: N,Ed=-68.14 My,Ed=92.99 L=2.38  
 $\alpha_{LT}=0.95, 0.95, 0.95$   
 $\lambda_y=85.73$  Ncr,y=31019.00  $\lambda'_y=1.12$  Curva a:  $\Phi_y=1.23$   $\chi_y=0.58$   
 $\lambda_z=152.28$  Ncr,z=9832.34  $\lambda'_z=1.99$  Curva a:  $\Phi_z=2.67$   $\chi_z=0.22$   
 Kyy, Kyz, Kzy, Kzz=0.95, 0.57, 0.00, 0.96  
 Verifica YY: 0.00+0.10=0.10  
 Verifica ZZ: 0.01=0.01
- Verifica freccia massima per soli carichi accidentali - CC 23  
 $f_{z,L}=0.35$  (L/689)  $f_{z,G}=0.13$  (L/1834)
- Verifica freccia massima carichi totali - CC 23  
 $f_{z,L}=0.31$  (L/757)  $f_{z,G}=0.10$  (L/2411)

#### Membratura

Asta 348 Nodi 320 -31 319 - Sez. 1 (TRV SEC RHS80x40x5) - Crit. 3

- 
- Verifica di stabilità aste presso-inflesse (C4.2.4.1.3.3.2) - CC 28 SLU - Classe 1  
 Sollecitazioni: N,Ed=-68.14 My,Ed=92.99 L=2.38  
 $\alpha_{LT}=0.95, 0.95, 0.95$   
 $\lambda_y=85.73$  Ncr,y=31019.00  $\lambda'_y=1.12$  Curva a:  $\Phi_y=1.23$   $\chi_y=0.58$   
 $\lambda_z=152.28$  Ncr,z=9832.34  $\lambda'_z=1.99$  Curva a:  $\Phi_z=2.67$   $\chi_z=0.22$   
 Kyy, Kyz, Kzy, Kzz=0.95, 0.57, 0.00, 0.96  
 Verifica YY: 0.00+0.10=0.10  
 Verifica ZZ: 0.01=0.01
- Verifica freccia massima per soli carichi accidentali - CC 23  
 $f_{z,L}=0.35$  (L/682)  $f_{z,G}=0.13$  (L/1834)
- Verifica freccia massima carichi totali - CC 23  
 $f_{z,L}=0.32$  (L/750)  $f_{z,G}=0.10$  (L/2411)

#### Membratura

Asta 349 Nodi 322 -32 321 - Sez. 1 (TRV SEC RHS80x40x5) - Crit. 3

- 
- Verifica di stabilità aste presso-inflesse (C4.2.4.1.3.3.2) - CC 28 SLU - Classe 1  
 Sollecitazioni: N,Ed=-68.14 My,Ed=92.99 L=2.38  
 $\alpha_{LT}=0.95, 0.95, 0.95$   
 $\lambda_y=85.73$  Ncr,y=31019.00  $\lambda'_y=1.12$  Curva a:  $\Phi_y=1.23$   $\chi_y=0.58$   
 $\lambda_z=152.28$  Ncr,z=9832.34  $\lambda'_z=1.99$  Curva a:  $\Phi_z=2.67$   $\chi_z=0.22$   
 Kyy, Kyz, Kzy, Kzz=0.95, 0.57, 0.00, 0.96  
 Verifica YY: 0.00+0.10=0.10  
 Verifica ZZ: 0.01=0.01
- Verifica freccia massima per soli carichi accidentali - CC 23  
 $f_{z,L}=0.35$  (L/676)  $f_{z,G}=0.13$  (L/1834)
- Verifica freccia massima carichi totali - CC 23  
 $f_{z,L}=0.32$  (L/742)  $f_{z,G}=0.10$  (L/2411)

#### Membratura

Asta 350 Nodi -313 -312 -311 - Sez. 1 (TRV SEC RHS80x40x5) - Crit. 3

- 
- Verifica di stabilità aste presso-inflesse (C4.2.4.1.3.3.2) - CC 28 SLU - Classe 1  
 Sollecitazioni: N,Ed=-68.14 My,Ed=92.99 L=2.38  
 $\alpha_{my}, \alpha_{mz}, \alpha_{LT}=0.95, 0.95, 0.95$   
 $\lambda_y=85.73$  Ncr,y=31019.00  $\lambda'_y=1.12$  Curva a:  $\Phi_y=1.23$   $\chi_y=0.58$   
 $\lambda_z=152.28$  Ncr,z=9832.34  $\lambda'_z=1.99$  Curva a:  $\Phi_z=2.67$   $\chi_z=0.22$   
 Kyy, Kyz, Kzy, Kzz=0.95, 0.57, 0.00, 0.96  
 Verifica YY: 0.00+0.10=0.10  
 Verifica ZZ: 0.01=0.01
- Verifica freccia massima per soli carichi accidentali - CC 23  
 $f_{z,L}=0.35$  (L/672)  $f_{z,\sigma}=0.13$  (L/1834)
- Verifica freccia massima carichi totali - CC 23  
 $f_{z,L}=0.32$  (L/736)  $f_{z,\sigma}=0.10$  (L/2411)

#### Membratura

Asta 351 Nodi -73 -72 -71 - Sez. 1 (TRV SEC RHS80x40x5) - Crit. 3

- 
- Verifica di stabilità aste presso-inflesse (C4.2.4.1.3.3.2) - CC 28 SLU - Classe 1  
 Sollecitazioni: N,Ed=-68.14 My,Ed=92.99 L=2.38  
 $\alpha_{my}, \alpha_{mz}, \alpha_{LT}=0.95, 0.95, 0.95$   
 $\lambda_y=85.73$  Ncr,y=31019.00  $\lambda'_y=1.12$  Curva a:  $\Phi_y=1.23$   $\chi_y=0.58$   
 $\lambda_z=152.28$  Ncr,z=9832.34  $\lambda'_z=1.99$  Curva a:  $\Phi_z=2.67$   $\chi_z=0.22$   
 Kyy, Kyz, Kzy, Kzz=0.95, 0.57, 0.00, 0.96  
 Verifica YY: 0.00+0.10=0.10  
 Verifica ZZ: 0.01=0.01
- Verifica freccia massima per soli carichi accidentali - CC 23  
 $f_{z,L}=0.34$  (L/700)  $f_{z,\sigma}=0.13$  (L/1834)
- Verifica freccia massima carichi totali - CC 23  
 $f_{z,L}=0.31$  (L/772)  $f_{z,\sigma}=0.10$  (L/2411)

#### Membratura

Asta 352 Nodi -84 -83 -82 - Sez. 1 (TRV SEC RHS80x40x5) - Crit. 3

- 
- Verifica di stabilità aste presso-inflesse (C4.2.4.1.3.3.2) - CC 28 SLU - Classe 1  
 Sollecitazioni: N,Ed=-68.14 My,Ed=92.99 L=2.38  
 $\alpha_{my}, \alpha_{mz}, \alpha_{LT}=0.95, 0.95, 0.95$   
 $\lambda_y=85.73$  Ncr,y=31019.00  $\lambda'_y=1.12$  Curva a:  $\Phi_y=1.23$   $\chi_y=0.58$   
 $\lambda_z=152.28$  Ncr,z=9832.34  $\lambda'_z=1.99$  Curva a:  $\Phi_z=2.67$   $\chi_z=0.22$   
 Kyy, Kyz, Kzy, Kzz=0.95, 0.57, 0.00, 0.96  
 Verifica YY: 0.00+0.10=0.10  
 Verifica ZZ: 0.01=0.01
- Verifica freccia massima per soli carichi accidentali - CC 23  
 $f_{z,L}=0.33$  (L/731)  $f_{z,\sigma}=0.13$  (L/1834)
- Verifica freccia massima carichi totali - CC 23  
 $f_{z,L}=0.29$  (L/810)  $f_{z,\sigma}=0.10$  (L/2411)

#### Membratura

Asta 353 Nodi 326 -33 325 - Sez. 1 (TRV SEC RHS80x40x5) - Crit. 3

- 
- Verifica di stabilità aste presso-inflesse (C4.2.4.1.3.3.2) - CC 28 SLU - Classe 1  
 Sollecitazioni: N,Ed=-68.14 My,Ed=92.99 L=2.38  
 $\alpha_{my}, \alpha_{mz}, \alpha_{LT}=0.95, 0.95, 0.95$   
 $\lambda_y=85.73$  Ncr,y=31019.00  $\lambda'_y=1.12$  Curva a:  $\Phi_y=1.23$   $\chi_y=0.58$   
 $\lambda_z=152.28$  Ncr,z=9832.34  $\lambda'_z=1.99$  Curva a:  $\Phi_z=2.67$   $\chi_z=0.22$   
 Kyy, Kyz, Kzy, Kzz=0.95, 0.57, 0.00, 0.96  
 Verifica YY: 0.00+0.10=0.10  
 Verifica ZZ: 0.01=0.01
- Verifica freccia massima per soli carichi accidentali - CC 23  
 $f_{z,L}=0.31$  (L/766)  $f_{z,\sigma}=0.13$  (L/1834)
- Verifica freccia massima carichi totali - CC 23  
 $f_{z,L}=0.28$  (L/851)  $f_{z,\sigma}=0.10$  (L/2411)

#### Membratura

Asta 354 Nodi 328 -34 327 - Sez. 1 (TRV SEC RHS80x40x5) - Crit. 3

- 
- Verifica di stabilità aste presso-inflesse (C4.2.4.1.3.3.2) - CC 28 SLU - Classe 1  
 Sollecitazioni: N,Ed=-68.14 My,Ed=92.99 L=2.38  
 $\alpha_{my}, \alpha_{mz}, \alpha_{LT}=0.95, 0.95, 0.95$   
 $\lambda_y=85.73$  Ncr,y=31019.00  $\lambda'_y=1.12$  Curva a:  $\Phi_y=1.23$   $\chi_y=0.58$   
 $\lambda_z=152.28$  Ncr,z=9832.34  $\lambda'_z=1.99$  Curva a:  $\Phi_z=2.67$   $\chi_z=0.22$   
 Kyy, Kyz, Kzy, Kzz=0.95, 0.57, 0.00, 0.96  
 Verifica YY: 0.00+0.10=0.10  
 Verifica ZZ: 0.01=0.01
- Verifica freccia massima per soli carichi accidentali - CC 23  
 $f_{z,L}=0.30$  (L/803)  $f_{z,\sigma}=0.13$  (L/1834)
- Verifica freccia massima carichi totali - CC 23  
 $f_{z,L}=0.27$  (L/898)  $f_{z,\sigma}=0.10$  (L/2411)

#### Membratura

Asta 355 Nodi 330 -35 329 - Sez. 1 (TRV SEC RHS80x40x5) - Crit. 3

- 
- Verifica di stabilità aste presso-inflesse (C4.2.4.1.3.3.2) - CC 28 SLU - Classe 1  
 Sollecitazioni: N,Ed=-68.14 My,Ed=92.99 L=2.38  
 $\alpha_{my}, \alpha_{mz}, \alpha_{LT}=0.95, 0.95, 0.95$   
 $\lambda_y=85.73$  Ncr,y=31019.00  $\lambda'_y=1.12$  Curva a:  $\Phi_y=1.23$   $\chi_y=0.58$   
 $\lambda_z=152.28$  Ncr,z=9832.34  $\lambda'_z=1.99$  Curva a:  $\Phi_z=2.67$   $\chi_z=0.22$   
 Kyy, Kyz, Kzy, Kzz=0.95, 0.57, 0.00, 0.96  
 Verifica YY: 0.00+0.10=0.10  
 Verifica ZZ: 0.01=0.01
- Verifica freccia massima per soli carichi accidentali - CC 23  
 $f_{z,l}=0.28$  (L/845)  $f_{z,g}=0.13$  (L/1834)
- Verifica freccia massima carichi totali - CC 23  
 $f_{z,l}=0.25$  (L/953)  $f_{z,g}=0.10$  (L/2412)

#### Membratura

Asta 356 Nodi -316 -315 -314 - Sez. 1 (TRV SEC RHS80x40x5) - Crit. 3

- 
- Verifica di stabilità aste presso-inflesse (C4.2.4.1.3.3.2) - CC 28 SLU - Classe 1  
 Sollecitazioni: N,Ed=-68.14 My,Ed=92.99 L=2.38  
 $\alpha_{my}, \alpha_{mz}, \alpha_{LT}=0.95, 0.95, 0.95$   
 $\lambda_y=85.73$  Ncr,y=31019.00  $\lambda'_y=1.12$  Curva a:  $\Phi_y=1.23$   $\chi_y=0.58$   
 $\lambda_z=152.28$  Ncr,z=9832.34  $\lambda'_z=1.99$  Curva a:  $\Phi_z=2.67$   $\chi_z=0.22$   
 Kyy, Kyz, Kzy, Kzz=0.95, 0.57, 0.00, 0.96  
 Verifica YY: 0.00+0.10=0.10  
 Verifica ZZ: 0.01=0.01
- Verifica freccia massima per soli carichi accidentali - CC 23  
 $f_{z,l}=0.27$  (L/876)  $f_{z,g}=0.13$  (L/1834)
- Verifica freccia massima carichi totali - CC 23  
 $f_{z,l}=0.24$  (L/992)  $f_{z,g}=0.10$  (L/2412)

#### Membratura

Asta 357 Nodi -40 -41 -230 - Sez. 1 (TRV SEC RHS80x40x5) - Crit. 3

- 
- Verifica di stabilità aste presso-inflesse (C4.2.4.1.3.3.2) - CC 28 SLU - Classe 3  
 Sollecitazioni: N,Ed=-39.86 My,Ed=48.49 Mz,Ed=0.00 L=2.38  
 $\alpha_{my}, \alpha_{mz}, \alpha_{LT}=0.95, 0.95, 0.95$   
 $\lambda_y=85.73$  Ncr,y=31019.00  $\lambda'_y=1.12$  Curva a:  $\Phi_y=1.23$   $\chi_y=0.58$   
 $\lambda_z=152.28$  Ncr,z=9832.34  $\lambda'_z=1.99$  Curva a:  $\Phi_z=2.67$   $\chi_z=0.22$   
 Kyy, Kyz, Kzy, Kzz=0.95, 0.95, 0.76, 0.95  
 Verifica YY: 0.00+0.06=0.07  
 Verifica ZZ: 0.00+0.05=0.06
- Verifica freccia massima per soli carichi accidentali - CC 23  
 $f_{z,l}=0.21$  (L/1152)  $f_{z,g}=0.06$  (L/3669)
- Verifica freccia massima carichi totali - CC 23  
 $f_{z,l}=0.19$  (L/1268)  $f_{z,g}=0.05$  (L/5143)

#### Membratura

Asta 358 Nodi -238 -239 -237 - Sez. 1 (TRV SEC RHS80x40x5) - Crit. 3

- 
- Verifica di stabilità aste presso-inflesse (C4.2.4.1.3.3.2) - CC 1 SND - Classe 3  
 Sollecitazioni: N,Ed=-24.93 My,Ed=13.57 Mz,Ed=16.48 L=2.38  
 $\alpha_{my}, \alpha_{mz}, \alpha_{LT}=0.95, 0.95, 0.95$   
 $\lambda_y=85.73$  Ncr,y=31019.00  $\lambda'_y=1.12$  Curva a:  $\Phi_y=1.23$   $\chi_y=0.58$   
 $\lambda_z=152.28$  Ncr,z=9832.34  $\lambda'_z=1.99$  Curva a:  $\Phi_z=2.67$   $\chi_z=0.22$   
 Kyy, Kyz, Kzy, Kzz=0.95, 0.95, 0.76, 0.95  
 Verifica YY: 0.00+0.02+0.03=0.05  
 Verifica ZZ: 0.00+0.01+0.03=0.05
- Verifica freccia massima per soli carichi accidentali - CC 23  
 $f_{z,l}=0.26$  (L/910)  $f_{z,g}=0.06$  (L/3668)
- Verifica freccia massima carichi totali - CC 23  
 $f_{z,l}=0.24$  (L/980)  $f_{z,g}=0.05$  (L/5142)

## **6.0 VALUTAZIONE DEI RISULTATI E GIUDIZIONE MOTIVATO SULLA LORO ACCETTABILITA'**

Il programma di calcolo utilizzato Modest è idoneo a riprodurre nel modello matematico il comportamento della struttura e gli elementi finiti disponibili e utilizzati sono rappresentativi della realtà costruttiva. Le funzioni di controllo disponibili, innanzitutto quelle grafiche, consentono di verificare la riproduzione della realtà costruttiva ed accertare la corrispondenza del modello con la geometria strutturale e con le condizioni di carico ipotizzate. In ogni caso sono stati effettuati alcuni controlli dimensionali con gli strumenti software a disposizione dell'utente. Tutte le proprietà di rilevanza strutturale (materiali, sezioni, carichi, sconnessioni, etc.) sono state controllate attraverso le funzioni di indagine specificatamente previste.

Sono state sfruttate le funzioni di autodiagnostica presenti nel software che hanno accertato che non sussistono difetti formali di impostazione.

È stato accertato che le risultanti delle azioni verticali sono in equilibrio con i carichi applicati.

Sono state controllate le azioni taglianti di piano ed accertata la loro congruenza con quella ricavabile da semplici ed agevoli elaborazioni. Le sollecitazioni prodotte da alcune combinazioni di carico di prova hanno prodotto valori prossimi a quelli ricavabili adottando consolidate formulazioni ricavate della Scienza delle Costruzioni. Anche le deformazioni risultano prossime ai valori attesi. Il dimensionamento e le verifiche di sicurezza hanno determinato risultati che sono in linea con casi di comprovata validità, confortati anche dalla propria esperienza.

## 7.0 INFORMAZIONI INTEGRATIVE SULL'USO DEI CODICI DI CALCOLO

### Codice di calcolo adottato, solutore e affidabilità dei risultati

**Titolo del codice di calcolo:** Modest;

**Autore, produttore e distributore:** Tecnisoft s.a.s., via F. Ferrucci 203/C, 59100 Prato (PO);

**Versione:** Modest Versione 8.35

**Estremi della licenza d'uso o di altra forma di autorizzazione all'uso:** numero di licenza 7279

### AFFIDABILITA' DEL CODICE DI CALCOLO

In base a quanto richiesto al par. 10.2 del D.M. 17.01.2018 (Norme Tecniche per le Costruzioni) il produttore e distributore Tecnisoft s.a.s. espone la seguente relazione riguardante il solutore numerico e, più in generale, la procedura di analisi e dimensionamento Modest.

Si fa presente che sul proprio sito è disponibile sia il manuale teorico del solutore sia il documento comprendente i numerosi esempi di validazione.

Si riporta nel seguito la dichiarazione di affidabilità fornita dalla software house.



Strumenti solidi come i vostri progetti

Tecnisoft s.a.s. di Papi Paolo Luca & C.  
Via F. Ferrucci, 203/C - 59100 Prato  
Tel. 0574 583421 - Fax 0574 592705  
C.F. e P.IVA 01555190972  
R.E.A. C.C.I.A.A. Prato n. 421503

### DICHIARAZIONE DI AFFIDABILITÀ DEL PROGRAMMA MODEST

Facendo seguito a quanto richiesto dalle Norme Tecniche per le Costruzioni, la società Tecnisoft s.a.s. produttrice e distributrice del programma ModeSt, dichiara quanto segue.

Il programma ModeSt è un pre-post processore per solutori ad elementi finiti prodotti da altre società ed alle quali si rimanda per i relativi test di affidabilità. Si segnala comunque che i solutori supportati sono di riconosciuta fama nazionale e internazionale e di comprovata affidabilità (Xfinest, SAP2000) e che vengono distribuiti con i relativi test di validazione.

ModeSt contiene comunque al suo interno procedure che l'utente può attivare per il controllo di congruenza sui dati introdotti, procedure che riconoscono in automatico la presenza dei più tipici errori di modellazione.

Al termine del calcolo sono interrogabili sia numericamente che graficamente tutti i risultati, per consentire la valutazione della bontà della modellazione effettuata.

Le procedure di progettazione delle armature degli elementi in c.a. o di verifica degli elementi in acciaio, legno o muratura segnalano sempre le situazioni in cui non sono soddisfatte le condizioni di verifica previste dalla normativa ed implementate nel software. Anche in questo caso si possono effettuare controlli grafici e numerici su stati tensionali, domini di rottura, ecc.

Le procedure di progetto e verifica sono state testate con numerosi esempi reperiti in letteratura o risolti manualmente. Tali esempi sono riportati all'interno di un manuale fornito insieme al programma.

Prato, 30 maggio 2011

Tecnisoft s.a.s.  
Socio Accomandatario



Il Progettista  
Ing. Luca Spaccino